

OLYMPUS®

DIGITÁLNÍ FOTOAPARÁT

E-M10

Návod k použití

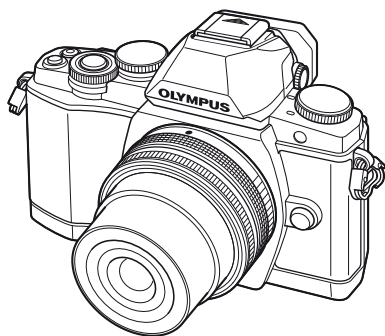

Obsah

Rejstřík základních úloh

1. Příprava fotoaparátu a postup operací
2. Fotografování s použitím hledáčku
3. Fotografování s použitím živého náhledu
4. Prohlížení fotografií a videosekvencí
5. Základní operace
6. Používání možností snímání
7. Funkce nabídky
8. Připojení fotoaparátu k chytrému telefonu
9. Připojení fotoaparátu k počítači a k tiskárně
10. Baterie, nabíječka baterie a karta
11. Výměnné objektivy
12. Používání samostatně prodávaného příslušenství
13. Informace
14. BEZPEČNOSTNÍ UPOZORNĚNÍ

>> DÁREK PRO VÁS <<

Zaregistrujte si svůj výrobek na www.muolympus.cz
a získáte prodlouženou záruku 30 měsíců a další výhody.



Rejstřík základních úloh	6	Nastavení funkcí snímání	29
▮ Vybalení fotoaparátu	8	Použití fotografického průvodce	29
Příprava fotoaparátu a postup operací	10	▮ Použití rychlého ovládání	31
▮ Názvy částí	10	Prohlížení fotografií a videosekvencí	32
▮ Nabíjení a vložení baterie	12	▮ Prohlížení fotografií a videosekvencí	32
▮ Vložení a vyjmutí karty	13	Náhledové zobrazení/ Kalendářové zobrazení	32
▮ Nasazení objektivu na fotoaparát	14	Prohlížení snímků	33
▮ Zapnutí fotoaparátu	15	Přehrávání videosekvencí	33
▮ Nastavení data/času	16	Hlasitost	33
▮ Výběr režimu snímání	17	Ochrana snímků	33
▮ Výběr metody snímání	18	Mazání snímků	34
Fotografování s použitím hledáčku	19	Výběr snímků	34
▮ Snímání	19	▮ Používání dotykového displeje	35
Pořizování statických snímků ...	19	Výběr a ochrana snímků	35
Natáčení videosekvencí	21	Základní operace	36
▮ Nastavení funkcí snímání	23	▮ Zobrazení informací během snímání	36
Používání multifunkčního tlačítka	23	Zobrazení hledáčku během snímání s použitím hledáčku	36
Použití super ovládacího panelu	24	Zobrazení na displeji při používání živého náhledu	37
Fotografování s použitím živého náhledu	25	Přepnutí informačního displeje	38
▮ Snímání	25	▮ Používání režimů snímání	39
Pořizování statických snímků ...	25	Fotografování bez nastavení (programový režim P)	39
Natáčení videosekvencí	26	Volba clony (režim priority clony A)	40
▮ Používání dotykového displeje ...	28	Volba expoziční doby (režim priority závěrky S)	41
Výběr metody ostření	28	Volba clony i expoziční doby (manuální režim M)	42
Použití funkce bezdrátové sítě LAN	28		

Používání režimu videosekvencí (☞).....	43
Přidání efektů k videosekvenci [Movie Effect].....	43
Použití funkce PHOTO STORY	45
Fotografování ve scénických režimech	47
Použití uměleckých filtrů.....	49

Běžně používané možnosti fotografování 50

Úpravy expozice (expoziční kompenzace).....	50
Změna jasu světlých a tmavých částí.....	50
Aretace expozice (Aretace AE)	50
Volba cíle ostření (oblast AF)....	51
Nastavení cíle AF	51
Priorita obličeje/Detekce zornic s automatickým ostřením.....	52
Automatické ostření s přibližovacím rámečkem/ Automatické ostření s přibližováním.....	53
Ovládání barvy (Color Creator).....	54
Nastavení poměru stran obrázku.....	54

Zobrazení informací při přehrávání 55

Zobrazení informací o přehrávání	55
Přepnutí informačního displeje	55
Změna způsobu zobrazení informací při přehrávání.....	56
Manipulování s přehrávanými snímky	57

Používání možností snímání 60

Redukce otřesů fotoaparátu (stabilizátor obrazu).....	60
--	----

Možnosti zpracování (obrazový režim).....	62
Úpravy barev (vyvážení bílé)....	63
Sekvenční snímání a použití samospouště.....	65
Přidání efektů k videosekvenci	66
Kvalita obrazu (režim záznamu).....	67
Použití blesku	68
Úprava výkonu blesku (ovládání intenzity blesku).....	70
Výběr způsobu, jakým bude fotoaparát měřit jas (měření)	71
Volba režimu ostření (režimu AF)	72
Citlivost ISO	73
Možnosti zvuku u videosekvence (záznam zvuku spolu s videosekvencí).....	73

Funkce nabídky 74

Používání základní nabídky.....	74
Používání nabídky snímání 1/ nabídky snímání 2	75
Formátování karty (Card Setup).....	75
Obnovení výchozích nastavení (Reset/Myset).....	76
Možnosti zpracování (obrazový režim).....	77
Kvalita obrazu (☞).....	78
Nastavení samospouště (☞/☺).....	78
Změny nastavení v rámci série fotografií (bracketing).....	79
Fotografování HDR.....	81
Oložení více expozic do jednoho snímku (vícenásobná expozice).....	82
Automatické snímání v pevném intervalu (časosběrné snímání).....	83

Fotografování s bleskem pomocí bezdrátového dálkového ovladače.....	84
Digitální zoom (Digital Tele-converter)	84
■ Používání nabídky přehrávání...85	
Zobrazení otočených snímků (📷)	85
Úprava statických snímků.....	85
Zrušení ochrany všech snímků	87
■ Použití nabídky nastavení88	
🕒 (Nastavení data/času)	88
🗨️ (Změna jazyka displeje) ...	88
📢 (Nastavení jasu displeje)....	88
Rec View	88
Nastavení Wi-Fi.....	88
⚙️ Menu Display	88
Firmware.....	88
■ Používání uživatelských nabídek.....89	
📷 AF/MF	89
📷 Button/Dial	90
📷 Release/📷	90
📷 Disp/📷)/PC.....	91
📷 Exp/📷)/ISO.....	92
📷 ⚡ Custom	93
📷 ⚡-/Color/WB.....	94
📷 Záznam/Mazání	95
📷 Video.....	96
📷 Vestavěný hledáček	96
📷 📷 Utility.....	97
AEL/AFL	97
MF Assist.....	98
Button Function	99
Zobrazení snímků z fotoaparátu v televizi.....	101
Výběr zobrazení ovládacího panelu	103
Přidávání zobrazení informací.....	105
Rychlosti závěrky při automatickém odpalování blesku	106
Připojení fotoaparátu k chytrému telefonu 107	
■ Nastavení fotoaparátu pro připojení k bezdrátové místní síti LAN (nastavení Wi-Fi).....	107
■ Výběr snímků pro sdílení (Share Order)	108
■ Připojení k chytrému telefonu	109
■ Ovládání fotoaparátu pomocí chytrého telefonu	110
■ Přidání informací o poloze do snímků	110
Synchronizace času a data ve vašem fotoaparátu s chytrým telefonem	110
Přidání informací o poloze z chytrého telefonu do snímků	110
Připojení fotoaparátu k počítači a k tiskárně 111	
■ Instalace softwaru OLYMPUS Viewer 3	111
■ Kopírování obrázků do počítače bez použití aplikace OLYMPUS Viewer 3	113
■ Přímý tisk (PictBridge).....	114
Jednoduchý tisk.....	114
Vlastní tisk	115
■ Objednávka tisku (DPOF)	116
Vytvoření objednávky tisku	116
Odebrání všech nebo vybraných obrázků z objednávky tisku	117

Baterie, nabíječka baterie a karta 118

- Baterie a nabíječka 118
- Použití nabíječky v zahraničí... 118
- Použitelné karty 119
- Režim záznamu a velikost souboru/počet statických snímků, které lze uložit 120

Výměnné objektivy 121

- Technické údaje objektivů
M.ZUIKO DIGITAL 121

Používání samostatně prováděného příslušenství 125

- Externí blesky určené pro tento fotoaparát 125
 - Fotografování s bleskem pomocí bezdrátového dálkového ovladače 125
- Jiné externí blesky 127
- Základní příslušenství 128
- Schéma systému 130

Informace 132

- Tipy a informace o pořizování snímků 132
- Chybové kódy 134
- Čištění a skladování fotoaparátu 136
 - Čištění fotoaparátu 136
 - Paměť 136
 - Čištění a kontrola obrazového snímače 136
 - Kalibrace snímače – kontrola funkcí zpracování snímků 137
- Přehled nabídek 138
- Technické údaje 144

BEZPEČNOSTNÍ UPOZORNĚNÍ 147

- BEZPEČNOSTNÍ UPOZORNĚNÍ 147

Rejstřík 157

Rejstřík základních úloh

Snímání



Pořizování snímků s automatickým nastavením	▶ iAUTO (IAUTO)	17
Snadné fotografování se speciálními efekty	▶ Umělecký filtr (ART)	49
Volba poměru stran	▶ Poměr stran	54
Rychlé přizpůsobení nastavení scéně	▶ Scénický režim (SCN)	47
Snadné pořizování fotografií na profesionální úrovni	▶ Live Guide	29
Nastavení jasu fotografie	▶ Exposure compensation	50
Pořizování snímků s rozmazaným pozadím	▶ Live Guide	29
	▶ Snímání s prioritou clony	40
Pořizování snímků, které zachytí objekt v pohybu nebo zachytí pohyb	▶ Live Guide	29
	▶ Snímání s prioritou závěrky	41
Pořizování snímků se správnou barevností	▶ White balance	63
	▶ Vyvážení bílé jedním stiskem tlačítka	64
Zpracování obrázků tak, aby odpovídaly objektu / Pořizování jednobarevných snímků	▶ Picture Mode	62
	▶ Umělecký filtr (ART)	49
	▶ Používání dotykového displeje	28
Pokud fotoaparát nezaostří na snímání objektu/Zaostření na jednu oblast	▶ AF Zóna	51
	▶ Automatické ostření s přibližovacím rámečkem/ Automatické ostření s přibližováním	53
Zaostření na malý bod v rámečku/ potvrzení zaostření před snímáním	▶ Automatické ostření s přibližovacím rámečkem/ Automatické ostření s přibližováním	53
Změna kompozice fotografií po zaostření	▶ C-AF+TR (AF sledování)	72
Vypnutí zvukové signalizace	▶ ■)) (Zvuk pípnutí)	92
Pořizování fotografií bez blesku	▶ Režim ISO/DIS	73/47
	▶ Image Stabilizer	60
Redukce otřesů fotoaparátu	▶ Anti-Shock [AS]	93
	▶ Self-timer	65
	▶ Kabel dálkového ovládání	128
Pořizování snímků objektu v protisvětle	▶ Použití blesku	68
	▶ Gradace (Picture Mode)	77

Fotografování ohňostrojí	▶ Režim bulb / časosběrná fotografie	42
	▶ Živá kompozitní fotografie	42
	▶ Scénický režim (SCN)	47
Redukce obrazového šumu	▶ Noise Reduct.	92
Pořizování snímků tak, aby bílé objekty nebyly příliš bílé a černé objekty příliš černé	▶ Gradace (Picture Mode)	77
	▶ Histogram/	38/50
	▶ Expoziční kompenzace	50
	▶ Kontrola jasů a stínů	88
Optimalizace obrazovky/ nastavení odstínu obrazovky	▶ Nastavení jasů displeje	91
	▶ Live View Boost	99
Nastavení efektu před pořizováním snímku	▶ Funkce náhledu	99
	▶ Test Picture	99
Kontrola vodorovné nebo svislé orientace před fotografováním	▶ Vodováha	38
Fotografování se záměrnou kompozicí	▶ Displayed Grid	91
Kontrola zaostření přiblížením fotografie	▶ Auto  (Rec View)	88
Autoportréty	▶ Self-timer	65
Sekvenční snímání	▶ Sekvenční snímání	65
Prodloužení životnosti baterie	▶ Sleep	92
Zvýšení počtu snímků, které lze pořídít	▶ Režim záznamu	67

Přehrávání/Retuš





Prohlížení snímků na televizoru	▶ HDMI/Video Out	91
	▶ Přehrávání na televizi	101
Přehrávání prezentací s hudbou na pozadí	▶ Prezentace	59
Zesvětlení stínů	▶ Změna stínů (JPEG Edit)	86
Řešení problému červených očí	▶ Redukce červ. očí (JPEG Edit)	86
Snadný tisk	▶ Přímý tisk	114
Komerční výtisky	▶ Vytvoření objednávky tisku	116
Snadné sdílení snímků/ Připojení k chytrému telefonu/ Použití průvodce fotoaparátem	▶ Připojení fotoaparátu k chytrému telefonu	107

Nastavení fotoaparátu

Obnovení výchozího nastavení	▶ Reset	76
Ukládání nastavení	▶ Myset	76
Změna jazyka zobrazení nabídky	▶ 	88

Symbyly použité v tomto návodu k obsluze

V tomto návodu jsou použity následující symbyly.

 Upozornění	Důležité informace o faktorech, které mohou vést k nesprávné funkci nebo k provozním problémům. Také varuje před činnostmi, kterých je nutno se naprosto vyvarovat.
 Poznámky	Na co je dobré při používání fotoaparátu pamatovat.
 Tipy	Užitečné informace a rady, které vám pomohou využívat váš fotoaparát co nejlépe.
	Referenční stránky s podrobnostmi nebo se souvisejícími informacemi.

Vybalení fotoaparátu

K fotoaparátu jsou přiloženy následující součásti.

Pokud některá chybí nebo je poškozená, obraťte se na prodejce, u kterého jste fotoaparát zakoupili.



Kamera



Kryt těla

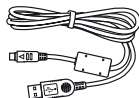

Řemínek

Kabel USB
CB-USB6

- Disk CD-ROM s počítačovým softwarem
- Návod k použití
- Záruční list

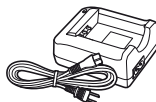
Lithium-iontová
baterie BLS-5Nabíječka lithium-
iontové baterie
BCS-5

Přípevnění řemínku

Aby se zabránilo pádu fotoaparátu, připevněte řemínek podle následujících pokynů.

- 1** Uvolněte konec řemínku a povolte řemínek v části přezky.

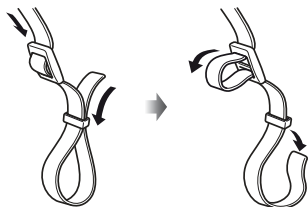

- 2** Řemínek navlékněte ve směru šipek.

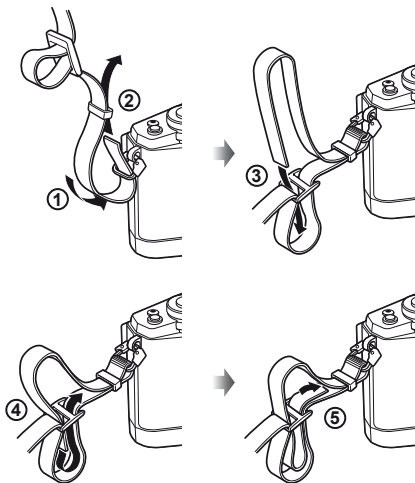

- 3** Nakonec řemínek tahem utáhněte, abyste měli jistotu, že pevně drží.

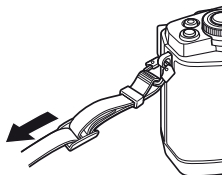

- Stejným způsobem upevněte druhý konec řemínku do druhého očka.

Názvy částí

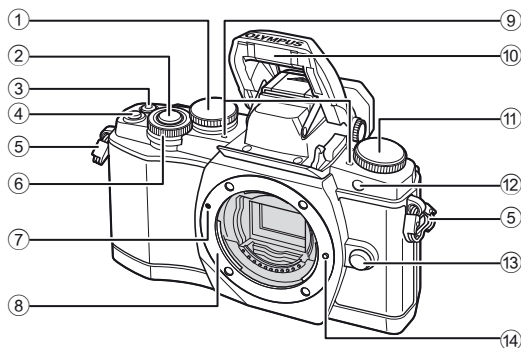

- | | |
|---|--|
| ① Zadní volič* (☉)str. 23, 39–42, 54, 63, 105 | ⑧ Bajonet (před připojením objektivu sejměte kryt těla) |
| ② Tlačítko spouštěstr. 20 | ⑨ Stereofonní mikrofonstr. 58, 73, 87 |
| ③ Tlačítko (☉) (videosekvence)/☑str. 21, 99/str. 34 | ⑩ Interní bleskstr. 68 |
| ④ Tlačítko Fn2str. 23, 50 | ⑪ Přepínač režimůstr. 17 |
| ⑤ Poutko na řemínekstr. 9 | ⑫ Indikátor spouště/
iluminátor AFstr. 65/str. 90 |
| ⑥ Přední volič* (☉)str. 32, 39–42 | ⑬ Tlačítko uvolnění objektivustr. 14 |
| ⑦ Značka připojení objektivustr. 14 | ⑭ Aretační pojistka objektivu |

* V této příručce ikony ☉ a ☉ představují operace s využitím předního a zadního voliče.

Poznámky

- Na obrázcích a popisech v této příručce je menu zobrazeno v angličtině. V tomto fotoaparátu lze vybrat jazyk menu na displeji. Podrobnosti viz část „Změna jazyka displeje“ (str. 88).

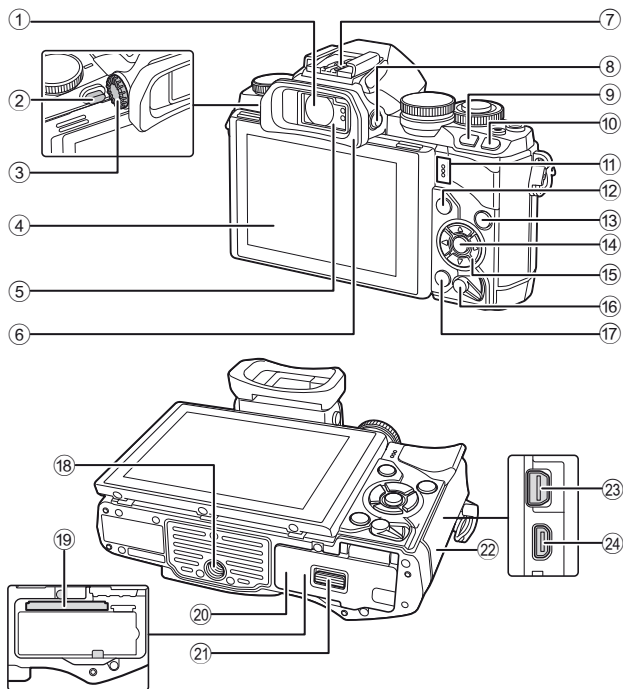

- | | |
|---|---|
| ① Hledáčekstr. 18, 19, 36 | ⑬ Tlačítko INFOstr. 38, 55 |
| ② Přepínač bleskustr. 68 | ⑭ Tlačítko OKstr. 31, 74 |
| ③ Kolečko dioptrické korekcestr. 19 | ⑮ Křížový ovladač*str. 32 |
| ④ Displej (dotykový displej)str. 15, 28, 35, 37, 55 | ⑯ Páčka ON/OFFstr. 15 |
| ⑤ Senzor očí | ⑰ Tlačítko ⏏ (mazání)str. 34 |
| ⑥ Očnice.....str. 128 | ⑱ Závit pro stativ |
| ⑦ Patice pro externí bleskstr. 125 | ⑲ Otvor pro kartu.....str. 13 |
| ⑧ Tlačítko LVstr. 18 | ⑳ Kryt prostoru pro baterie a kartu...str. 12 |
| ⑨ Tlačítko Fn1str. 51 | ㉑ Zámek krytu baterie a kartystr. 12 |
| ⑩ Tlačítko ▶ (přehrávání)str. 32, 56 | ㉒ Kryt konektoru |
| ⑪ Reproduktor | ㉓ Multikonektorstr. 101, 111, 114 |
| ⑫ Tlačítko MENUstr. 74 | ㉔ Mikrokonektor HDMI (typ D)str. 101 |

* V této příručce představují ikony Δ ∇ \triangleleft \triangleright operace prováděné pomocí šípek.

Nabíjení a vložení baterie

1 Nabití baterie.

Indikátor nabíjení

	BCS-5
Zařízení se nabíjí	Rozsvítí se oranžově
Nabíjení bylo dokončeno	Vypnuto
Chyba nabíjení	Bliká oranžově

(Doba nabíjení: nejvýše přibližně 3 hodiny a 30 minut)

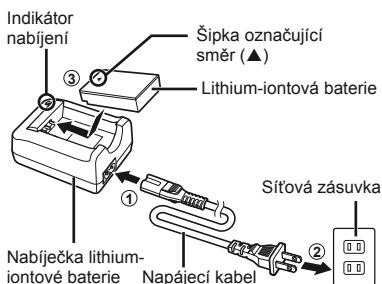

⚠ Varování

- Po dokončení nabíjení nabíječku odpojte od sítě.

2 Vložení baterie.

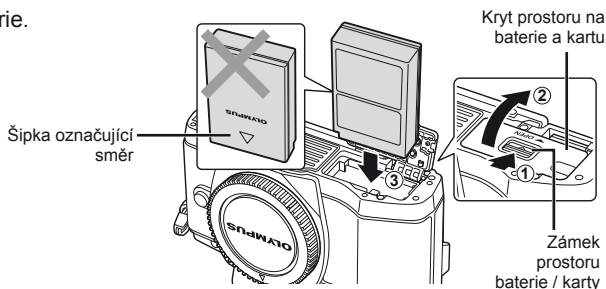

Vyjmutí baterie

Před otevřením nebo zavřením krytu prostoru na baterie a kartu fotoaparát vypněte. Pokud chcete vyjmout baterii, zatlačte nejprve kolíček zámku baterie ve směru šipky a teprve potom ji vyjměte.

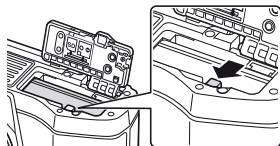

⚠ Varování

- Pokud není možné baterii vyjmout, obraťte se na autorizovaného prodejce nebo servisní středisko. Nepoužívejte hrubou sílu.

🔧 Poznámky

- Předpokládáte-li dlouhotrvající fotografování, doporučujeme mít s sebou záložní baterii.
- Rovněž si přečtěte „Baterie, nabíječka baterie a karta“ (str. 118).

Vložení a vyjmutí karty

1 Vložení karty.

- Kryt prostoru na baterii a kartu.
- Zasouvejte kartu tak dlouho, dokud s cvaknutím nezaskočí na své místo.
👉 „Použitelné karty“ (str. 119)

! Varování

- Před vložení nebo vyjmutím baterie nebo karty fotoaparát vypněte.

2 Zavření krytu prostoru na baterie a kartu.

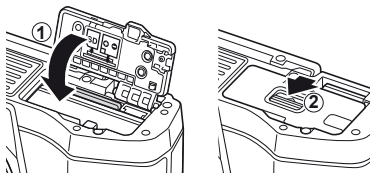
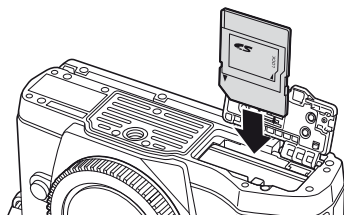

! Varování

- Před používáním fotoaparátu se ujistěte, že kryt prostoru na baterie/otvoru pro kartu je zavřený.

Vyjmutí karty

Lehce na vloženou kartu zatlačte a ona se vysune. Vytáhněte kartu.

! Varování

- Pokud svítí indikátor zápisu na kartu (str. 37), nevyjímejte baterii ani kartu.

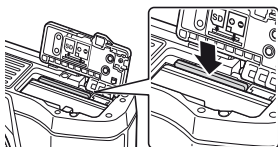

Karty Eye-Fi

Před použitím si přečtěte „Použitelné karty“ (str. 119).

Nasazení objektivu na fotoaparát

1 Nasadíte objektiv na fotoaparát.

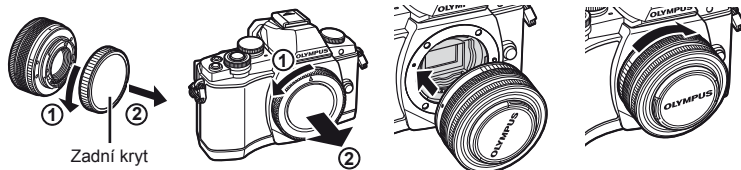

- Zarovnejte (červenou) značku pro nasazení objektivu na fotoaparátu s (červenou) značkou zarovnání na objektivu. Pak zasuňte objektiv do těla fotoaparátu.
- Otočte objektiv ve směru označeném šipkou, dokud neuslyšíte klapnutí.

! Varování

- Přesvědčte se, že je fotoaparát vypnutý.
- Nedotýkejte se tlačítka pro uvolnění objektivu.
- Nedotýkejte se vnitřních částí fotoaparátu.

2 Sejměte kryt objektivu.



Použití objektivů s přepínačem UNLOCK

Výsuvné objektivy s přepínačem UNLOCK nelze používat v zasunutém stavu. Otočením kroužku transfokátoru ve směru šipky (1) objektiv vysuňte (2).

Pokud chcete objektiv uložit, otočte kroužkem transfokátoru ve směru šipky (4) a zároveň posunujte přepínač UNLOCK (3).

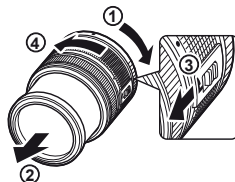

Sejmutí objektivu z fotoaparátu

Podržte stisknuté tlačítko uvolnění objektivu a otočte objektivem ve směru označeném šipkou.

Tlačítko pro uvolnění objektivu

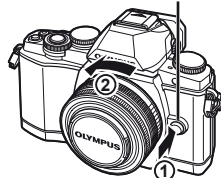

Výměnné objektivy

Přečtěte si „Výměnné objektivy“ (str. 121).

Zapnutí fotoaparátu

1 Přesunutím páčky **ON/OFF** do polohy ON fotoaparát zapnete.

- Při zapnutí fotoaparátu se zapne displej.
- Vypněte fotoaparát a spusťte páčku.

■ Páčka ON/OFF

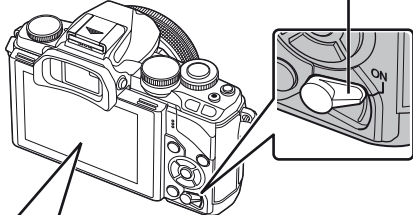

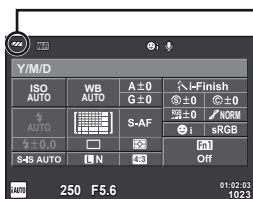

■ Displej



Stav baterie

 (zelený): Fotoaparát je připraven k použití.

 (zelený): Baterie je slabá

 (bliká červeně): Vyměňte baterii.

Použití displeje

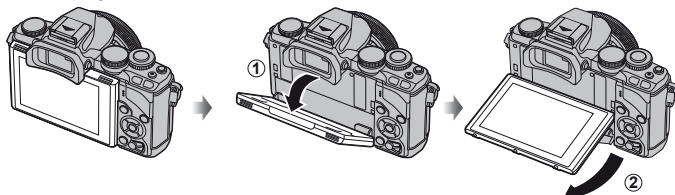

Úhel displeje je možné nastavit.

Režim spánku fotoaparátu

Pokud žádnou operaci neprovedete po dobu jedné minuty, fotoaparát přejde do režimu spánku (úsporného režimu), při kterém dojde k vypnutí obrazovky a zrušení všech činností. Stiskem tlačítka libovolného tlačítka (spouště, ▶ atd.) se fotoaparát znovu aktivuje. Pokud je fotoaparát ponechán v režimu spánku 4 hodiny, automaticky se vypne. Před použitím fotoaparát znovu zapněte.

Nastavení data/času

Informace o datu a čase se ukládají na kartu společně se snímky. Informace o datu a čase je také součástí názvu souboru. Před použitím fotoaparátu je nezbytné nastavit správné datum a čas.

1

Příprava fotoaparátu a postup operací

1 Zobrazení nabídek.

- Stisknutím tlačítka **MENU** zobrazíte nabídky.

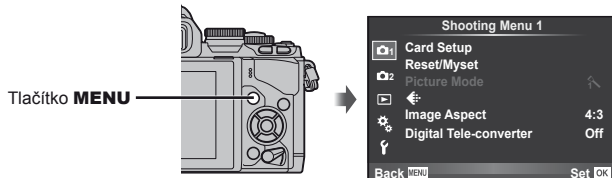

2 Vyberte položku [f] na záložce [f] (nastavení).

- Pomocí tlačítek Δ ∇ na křížovém ovladači zvolte položku [f] a stiskněte tlačítko \triangleright .
- Vyberte možnost [f] a stiskněte tlačítko \triangleright .

[f] – záložka



3 Nastavte datum a čas.

- Pomocí tlačítka \triangleleft \triangleright vyberte položku.
- Pomocí tlačítka Δ ∇ změňte vybranou položku.
- Pomocí tlačítka Δ ∇ vyberte formát data.

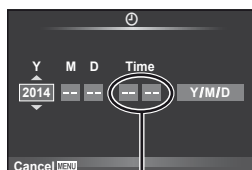

Čas se zobrazuje ve formátu 24 hodin.

4 Uložte nastavení a opusťte nabídku.

- Stisknutím tlačítka **OK** nastavte hodiny fotoaparátu a přejděte do hlavní nabídky.
- Stisknutím tlačítka **MENU** nabídku opusťte.

Výběr režimu snímání

Přepínač režimů se používá k volbě režimu snímání.

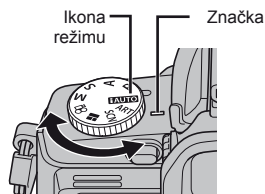

1

Příprava fotoaparátu a postup operací

TAUTO	Plně automatický režim, v němž fotoaparát automaticky zvolí optimální nastavení pro aktuální scénu. Fotoaparát provede veškeré činnosti, což je vhodné pro začátečníky.
P	Fotoaparát automaticky nastaví optimální hodnoty clony a expoziční doby.
A	Ruční nastavení clony. Můžete zosfítit nebo změkčit detaily na pozadí.
S	Ruční nastavení expoziční doby. Můžete vyjádřit pohyb pohybujících se objektů nebo zmrazit pohyb bez rozmazání.
M	Ruční nastavení clony i expoziční doby. Můžete snímat s dlouhými expozicemi pro ohňostroje nebo jiné tmavé záběry.
	Nahrávání videosekvencí s rychlostí závěrky, clonou a speciálními efekty.
	Můžete snímat PHOTO STORY. Snímejte ve zvoleném typu PHOTO STORY.
SCN	Vybírejte záběr podle předmětu.
ART	Volba uměleckého filtru.

Nejdříve si vyzkoušejte fotografování v plně automatickém režimu.

- 1 Nastavte přepínač režimů do polohy **TAUTO**.

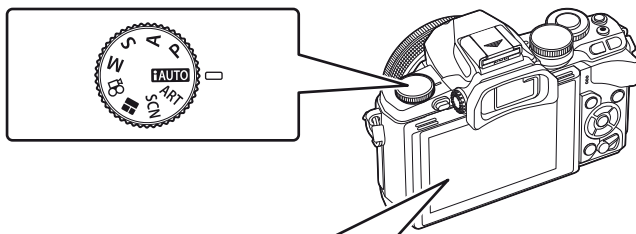

■ Displej

Citlivost ISO: ISO AUTO

Expoziční doba: 250

Hodnota clony: F5.6

Dostupný čas nahrávání

Počet uložitelných statických snímků

Výběr metody snímání

Tento fotoaparát umožňuje vybírat ze dvou metod snímání: snímání pomocí hledáčku a snímání pomocí živého náhledu na displeji. Stisknutím tlačítka  lze přepínat mezi těmito metodami snímání.

Kromě toho lze nastavovat různé funkce snímání pomocí super ovládacího panelu, živého ovládacího panelu LV a super ovládacího panelu LV v závislosti na metodě snímání.

Fotografování s použitím hledáčku

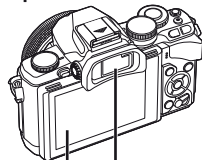

■ Displej

Rozsvítí se, když oddálíte oko od hledáčku.

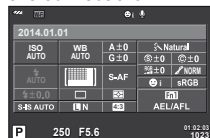

Super ovládací panel



Kurzor

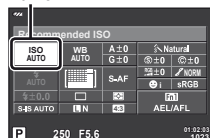

Když při nastavování funkcí snímání stisknete tlačítko , na super ovládacím panelu se zobrazí kurzor. Dotkněte se funkce, kterou chcete použít.

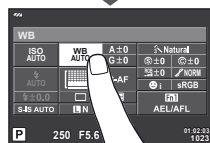

■ Hledáček

Automatically se zapne, když přiblížíte oko. Po rozsvícení hledáčku zhasne displej.



Stisknete-li tlačítko , když hledáček svítí, zobrazí se ve v hledáčku rychlé ovládání. (V režimu **FAUTO** se zobrazí živý průvodce.)

Fotografování s použitím živého náhledu

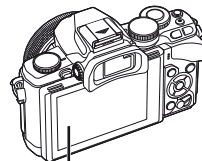

■ Displej



Zobrazení živého náhledu



Když při nastavování funkcí snímání stisknete tlačítko , zobrazí se živé ovládání a můžete vybrat funkci otáčením zadního voliče.

2 Fotografování s použitím hledáčku

Snímání

Hledáček se zapne automaticky, když přiblížíte oko.

Když je hledáček zapnutý, monitor se vypne.

Když při snímání s hledáčkem oddálíte oko, na displeji fotoaparátu se zobrazí super ovládací panel (str. 24). Stisknutím tlačítka  můžete přepínat mezi zobrazením rychlého náhledu a zobrazením super ovládacího panelu.

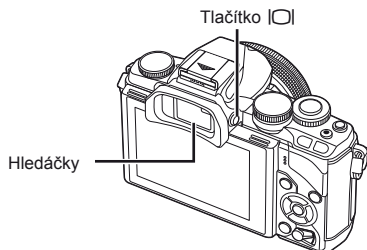

Super ovládací panel

Zobrazení v hledáčku je rozmazané

Podívejte se přes hledáček a otáčejte kolečkem dioptrické korekce, dokud nebude obraz ostrý.

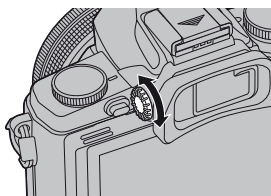

Požizování statických snímků

1 Nastavte fotoaparát a vytvořte kompozici.

- Když se podíváte do hledáčku, hledáček se zapne a displej se automaticky vypne.
- Dávejte pozor, aby váš prst nebo řemínek fotoaparátu nezakrýval objektiv nebo iluminátor AF.

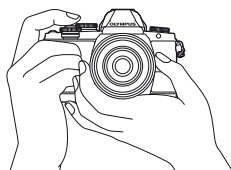

Vodorovné uchopení

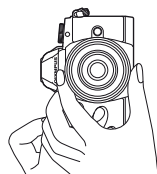

Svislé uchopení

- 2 Lehkým stisknutím tlačítka spouště do první polohy zaostřete. (Namáčkněte.)
- Zobrazí se značka potvrzení AF (●) a v místě zaostření se zobrazí zelený rámeček (cíl AF).

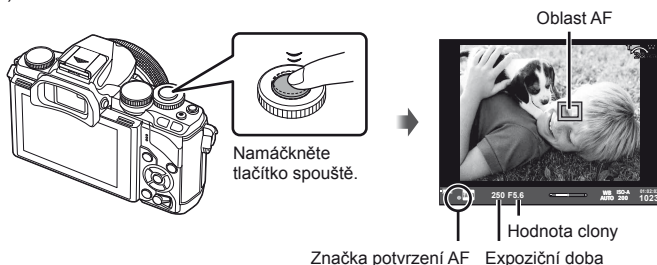

- Zobrazí se citlivost ISO, expoziční doba a hodnota clony, které byly automaticky nastaveny fotoaparátem.
 - Pokud bliká značka potvrzení AF, objekt není zaostřen. (str. 132)
- 3 Dalším stisknutím tlačítka spouště pořídte snímek (domáčkněte).
- Zazní zvuk spouště a snímek je pořízen.
 - Pořízený snímek se zobrazí na displeji.

Namáčknutí a domáčknutí tlačítka spouště

Tlačítko spouště má dvě polohy. Lehký stisk tlačítka spouště do první polohy a podržení tlačítka v této poloze se nazývá namáčknutí. Úplné stlačení do druhé polohy se pak označuje jako domáčknutí.



⚠ Varování

- Můžete změnit styl zobrazení hledáčku. V tomto návodu k obsluze je použit styl [Style 1]. [Built-in EVF Style] (str. 96)
- Pokud se změnil úhel displeje, hledáček se automaticky nerozsvítí.
- Stisknutím a podržením tlačítka se zobrazí nabídka, ve které lze měnit nastavení automatického rozsvícení hledáčku. [EVF Auto Switch] (str. 96)

Natáčení videosekvencí

Videosekvence lze nahrávat ve všech režimech snímání s výjimkou **PHOTO STORY**. Nejdříve si vyzkoušejte nahrávání v plně automatickém režimu.

1 Nastavte přepínač režimů do polohy **VIDEO**.

2 Stisknutím tlačítka **REC** zahajete natáčení.

- Pořízený snímek se zobrazí na displeji.
- Podíváte-li se do hledáčku, zobrazí se nahrávaný obraz.
- Chcete-li během nahrávání změnit polohu zaostření, přesuňte ji dotykem (str. 28).

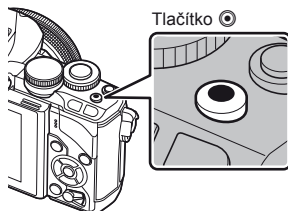

3 Nahrávání ukončíte opětovným stisknutím tlačítka **REC**.

- Po dokončení nahrávání se na displeji zobrazí super ovládací panel.





Zobrazeno Doba záznamu
během natáčení



! Varování

- Při používání fotoaparátu s snímačem obrazu CMOS mohou pohybující se objekty vypadat deformované z důvodu efektu zešíkmení linií při rychlém pohybu (Rolling Shutter). Jedná se o přirozený efekt, kdy dochází k deformaci obrazu při snímání rychle se pohybujícího objektu nebo z důvodu otřesů fotoaparátu. Tento efekt je zvláště patrný při používání dlouhé ohniskové vzdálenosti.
- Při delším používání fotoaparátu vzroste teplota obrazového snímače a ve snímcích se může objevit šum a barevný nádech. Na kratší dobu fotoaparát vypněte. Šum a barevný nádech se mohou rovněž objevit na snímcích pořízených s vysokou citlivostí ISO. Pokud teplota dále stoupne, fotoaparát se automaticky vypne.
- Při používání objektivu se systémem Four Thirds nebude AF fungovat během nahrávání videosekvencí.
- Tlačítko **REC** nelze použít k natáčení videosekvencí těchto případech:
Vicenásobná expozice (statické fotografie jsou také ukončeny) / namáčknutí tlačítka spouště / při fotografování v režimu bulb nebo časosběrném režimu nebo v režimu kompozitní fotografie / sekvenční snímání / Panorama / v režimu **SCN** (e-Portrait, Hand-Held Starlight, 3D) / časosběrné snímání

■ Pořizování fotografií během natáčení videosekvence

- Chcete-li během natáčení videosekvence (režim1) pořídit fotografii, stiskněte tlačítko spouště. Natáčení ukončíte stisknutím tlačítka . Soubory s videosekvencí a s fotografií budou uloženy samostatně na paměťovou kartu. Fotografie budou uloženy v režimu záznamu N (16:9).
- Existuje rovněž způsob pořízení fotografie ve vyšší kvalitě (režim2). V režimu2 bude stopáž videosekvence z doby před a po fotografii uložena do samostatných souborů.  [Movie+Photo Mode] (str. 96)

! Varování

- V režimu2 a v některých dalších režimech snímání lze během nahrávání videosekvence vyfotografovat pouze jeden rámeček. Ostatní funkce snímání mohou být rovněž omezeny.
- Automatické ostření a měření použité v režimu videosekvencí mohou pracovat jinak než při pořizování fotografií.
- Pokud je režim nahrávání pro videosekvenci Motion JPEG ( nebo ), bude nastaven na režim2.

Nastavení funkcí snímání

Používání multifunkčního tlačítka

Při zaměřování snímků v hledáčku můžete rychle upravit nastavení pomocí multifunkčního tlačítka. Ve výchozím nastavení je role multifunkčního tlačítka přiřazena tlačítku **Fn2**.

■ Zvolení funkce

- 1 Stiskněte a podržte tlačítko **Fn2** a otočte voličem.
 - Zobrazí se nabídky.  [Multi Function Settings] (str. 92)
- 2 Vyberte požadovanou funkci otočením voliče.
 - Po vybrání požadované funkce tlačítko uvolněte.

■ Používání multifunkčních možností





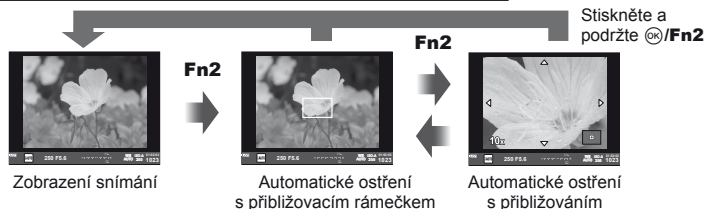

Stiskněte tlačítko **Fn2**. Zobrazí se dialog pro výběr možnosti.

Operace a zobrazení, když je funkce [Q] přiřazena tlačítku **Fn2**



Zobrazení voleb pro další funkce



Funkce	Přední volič (☺)	Zadní volič (☹)
 (Kontrola jasných a tmavých oblastí) (str. 50)	Kontrola jasů	Kontrola stínů
 (Color Creator) (str. 54)	Odstín	Saturation
 (Citivost ISO/vyvážení bílé) (str. 63, 73)	Citlivost ISO	Režim WB
 (Vyvážení bílé/citlivost ISO) (str. 63, 73)	Režim WB	Citlivost ISO
 (Automatické ostření s přibližovacím rámečkem/Automatické ostření s přibližováním) (str. 53)	Automatické ostření s přibližovacím rámečkem: expoziční kompenzace Automatické ostření s přibližováním: přiblížení a oddálení	
 (Poměr stran) (str. 54)	Výběr možnosti	

Použití super ovládacího panelu

Při snímání pomocí hledáčku se na displeji zobrazí super ovládací panel. Nastavte hlavní funkce snímání pomocí super ovládacího panelu.

Zobrazení super ovládacího panelu

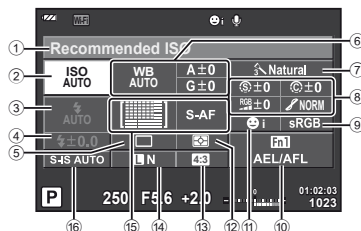

Nastavení, které lze upravit pomocí super ovládacího panelu

- | | |
|--|---|
| ① Aktuálně vybraná možnost/datum | ⑨ Barevný prostorstr. 94 |
| ② Citlivost ISOstr. 73 | ⑩ Přiřazení funkcí tlačítkůmstr. 90, 99 |
| ③ Režim bleskustr. 68 | ⑪ Priorita obličejestr. 52 |
| ④ Ovládání intenzity blesku.....str. 70 | ⑫ Režim měřenístr. 71 |
| ⑤ Sekvenční snímání/Samospoušť...str. 65 | ⑬ Poměr stranstr. 54 |
| ⑥ Vyvážení bíléstr. 63 | ⑭ Režim natáčenístr. 67 |
| Úpravy vyvážení bílé | ⑮ Režim AFstr. 72 |
| ⑦ Obrazový režim.....str. 62 | Oblast AFstr. 51 |
| ⑧ Ostrost Ⓢstr. 77 | ⑯ Stabilizátor obrazustr. 60 |
| Kontrast Ⓒstr. 77 | |
| Sytost RGBstr. 77 | |
| Gradace Ⓕstr. 77 | |
| ČB filtr Ⓕstr. 77 | |
| Tón obrazu Ⓕstr. 78 | |

! Varování

- Nezobrazuje se v režimech **SCN**, **II** nebo **Ⓞ**.

1 Stiskněte tlačítko Ⓞ .

- Zobrazí se kurzor. Kurzor lze rovněž zobrazit poklepáním (dvakrát rychle za sebou).

2 Dotkněte se funkce, kterou chcete nastavit.

- Nad funkcí, které jste se dotkli, se zobrazí kurzor.

3 Otáčením předního voliče vyberte hodnotu nastavení.

Kurzor



📌 Poznámky

- Výběrem funkce a stisknutím tlačítka Ⓞ zobrazí nabídky pro danou funkci.

Snímání

Stisknutím tlačítka  můžete přepínat mezi zobrazením rychlého náhledu a zobrazením super ovládacího panelu. Při snímání pomocí živého náhledu je objekt zobrazen na displeji.

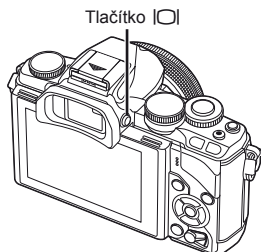

Displej

Pořizování statických snímků



1 Nastavte fotoaparát a vytvořte kompozici.

- Dávejte pozor, aby vaše prsty nebo řemínek fotoaparátu nezakrývaly objektiv.

2 Stiskněte oblast na objektu, na kterou chcete zaostřit.

- Fotoaparát zaostří na oblast, které jste se dotkli, a automaticky vyfotografuje snímek.
- Pořízený snímek se zobrazí na displeji.

 **Poznámky**

- K pořízení snímku můžete rovněž použít tlačítko spouště, stejně jako při snímání pomocí hledáčku.
- Snímek můžete rovněž vyfotografovat stisknutím tlačítka spouště poté, co fotoaparát zaostří na oblast, které jste se dotkli.  „Používání dotykového displeje“ (str. 28)
- Stisknutím a podržením tlačítka  se zobrazí nabídka, ve které lze měnit nastavení automatického rozsvícení hledáčku.  [EVF Auto Switch] (str. 96)

Natáčení videosekvencí

Videosekvence lze nahrávat ve všech režimech snímání s výjimkou **PHOTO STORY** (PHOTO STORY). Nejdříve si vyzkoušejte nahrávání v plně automatickém režimu.

1 Nastavte přepínač režimů do polohy **FAUTO**.

2 Stisknutím tlačítka **⊙** zahajte natáčení.

- Chcete-li během nahrávání změnit polohu zaostření, přesuňte ji dotykem (str. 28).

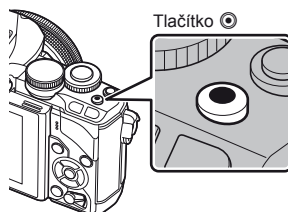

3 Nahrávání ukončíte opětovným stisknutím tlačítka **⊙**.





Zobrazeno Doba záznamu
během natáčení



! Varování

- Při používání fotoaparátu s snímačem obrazu CMOS mohou pohybující se objekty vypadat deformované z důvodu efektu zešíkmení linií při rychlém pohybu (Rolling Shutter). Jedná se o přirozený efekt, kdy dochází k deformaci obrazu při snímání rychle se pohybujícího objektu nebo z důvodu otřesů fotoaparátu. Tento efekt je zvláště patrný při používání dlouhé ohniskové vzdálenosti.
- Při delším používání fotoaparátu vzroste teplota obrazového snímače a ve snímcích se může objevit šum a barevný nádech. Na kratší dobu fotoaparát vypněte. Šum a barevný nádech se mohou rovněž objevit na snímcích pořízených s vysokou citlivostí ISO. Pokud teplota dále stoupne, fotoaparát se automaticky vypne.
- Při používání objektivu se systémem Four Thirds nebude AF fungovat během nahrávání videosekvencí.
- Tlačítko **⊙** nelze použít k natáčení videosekvencí těchto případech:
Vícenásobná expozice (statické fotografie jsou také ukončeny) / namáčknutí tlačítka spouště / při fotografování v režimu bulb nebo časosběrném režimu nebo v režimu kompozitní fotografie / sekvenční snímání / Panorama / v režimu **SCN** (e-Portrait, Hand-Held Starlight, 3D) / časosběrné snímání

■ Pořizování fotografií během natáčení videosekvence

- Stisknutím tlačítka spouště během nahrávání videosekvence nahrajete jedno okénko videosekvence jako fotografii (režim1). Chcete-li nahrávání videosekvence ukončit, stiskněte tlačítko . Soubory s fotografií a s videosekvencí budou uloženy samostatně na paměťovou kartu. Fotografie budou uloženy v režimu záznamu  (16:9).
- Existuje rovněž způsob pořizení fotografie ve vyšší kvalitě (režim2). V režimu2 bude stopáž videosekvence z doby před a po fotografii uložena do samostatných souborů.  [Movie+Photo Mode] (str. 96)

! Varování

- V režimu2 a v některých dalších režimech snímání lze během nahrávání videosekvence vyfotografovat pouze jeden rámeček. Ostatní funkce snímání mohou být rovněž omezeny.
- Automatické ostření a měření použité v režimu videosekvencí mohou pracovat jinak než při pořizování fotografií.
- Pokud je režim nahrávání pro videosekvenci Motion JPEG ( nebo ), bude fotoaparát nastaven na režim2.

Používání dotykového displeje

Při fotografování s použitím živého náhledu lze používat funkce dotykového panelu.

Výběr metody ostření

Ostření a pořízení snímků lze provést klepnutím na displej.

Klepnutím na  můžete procházet nastavení dotykového displeje.



Klepnutím na objekt lze zaostřit a automaticky pořídít snímek. Tato funkce není k dispozici v režimu .



Operace prostřednictvím dotykového displeje jsou deaktivovány.



Klepnutím zobrazíte oblast ostření a zaostříte na objekt ve vybrané oblasti. Pomocí dotykového displeje lze vybrat polohu a velikost rámečku ostření. Fotografie je možné pořídít stisknutím tlačítka spouště.



■ Zobrazení náhledu objektu ()

1 Klepněte na objekt na displeji.

- Zobrazí se oblast ostření.
- Pomocí posuvníku vyberte velikost rámečku.
- Stisknutím tlačítka  vypněte zobrazení cíle AF.



2 Pomocí posuvníku upravte velikost cíle AF a potom klepnutím na přibližte se na pozici rámečku.

- Při přiblížení snímku lze zobrazení na displeji posunovat prstem.
- Klepnutím na tlačítko  zrušíte zvětšené zobrazení.

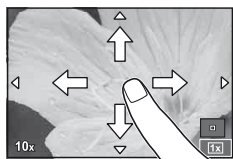

Použití funkce bezdrátové sítě LAN

Fotoaparát lze připojit k chytrému telefonu a ovládat fotoaparát přes síť Wi-Fi. Chcete-li použít tuto funkci, musíte mít v chytrém telefonu nainstalovány příslušné aplikace.

 „Připojení fotoaparátu k chytrému telefonu“ (str. 107)



Nastavení funkcí snímání

Použití fotografického průvodce

Fotografický průvodce je dostupný v režimu iAUTO (**iAUTO**). Pokud je režim iAUTO plně automatický, fotografický průvodce umožní snadný přístup k řadě pokročilých fotografických technik.

- 1 Nastavte přepínač režimů do polohy **iAUTO**.
- 2 Stisknutím karty zobrazíte živou nápovědu.
 - Vyberte položku v průvodci a dotknutím ji nastavte.

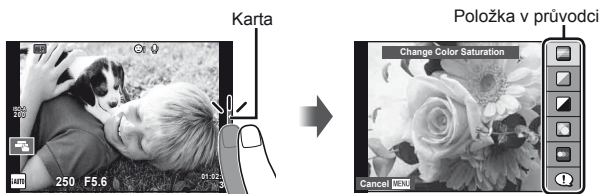

- 3 Podle potřeby prstem změňte polohu posuvníků.

- Klepnutím na **OK** zadejte nastavení.
- Chcete-li zrušit nastavení fotografického průvodce, klepněte na **MENU** na displeji.
- Pokud je vybrána možnost [Shooting Tips], po zvolení některé z položek můžete stisknutím tlačítka **OK** zobrazit její popis.
- Efekt vybrané úrovně je viditelný na displeji. Pokud je vybrána možnost [Blur Background] nebo [Express Motions], displej se za okamžik vrátí k běžnému vzhledu. Na výsledné fotografii se však vybraný efekt projeví.

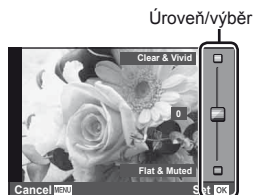

- 4 Pořídte snímek.
 - Chcete-li ukončit zobrazení živého průvodce, stiskněte tlačítko **MENU**.



Poznámky

- Živé průvodce lze rovněž použít při snímání pomocí hledáčku. Při snímání pomocí hledáčku se nastavení provádějí voličem a tlačítky. Stisknutím tlačítka **OK** se zobrazí živý průvodce a zadní volič slouží k výběru položek a nastavování posuvníků.

Varování

- Pokud je v rámci kvality snímku vybrána možnost [RAW], kvalita snímku bude automaticky změněna na možnost [L+N+RAW].
- Na kopii ve formátu RAW se nastavení živého průvodce neaplikují.
- Při některých úrovních nastavení průvodce live guide mohou být snímky zrnité.
- Změny nastavení v živém průvodci nemusí být na displeji viditelné.
- Pokud je vybrána možnost [Blurred Motion], snímkové frekvence klesnou.
- Spolu s živým průvodcem nelze používat blesk.
- Změny voleb živého průvodce ruší předchozí změny.
- Volba takových nastavení živého průvodce, která přesahují limity expozičních měřičů fotoaparátu, může mít za následek přeexpozici nebo podexpozici snímku.

Použití rychlého ovládání

Pri fotografování s použitím živého náhledu lze rychlé ovládání použít k nastavování funkcí v režimech **P**, **A**, **S**, **M**,  a . Rychlé ovládání vám umožňuje zobrazit na displeji náhled účinků různých nastavení.



■ Dostupná nastavení

Stabilizátor obrazu.....	str. 60	Režim záznamu.....	str. 67
Obrazový režim	str. 62	Režim blesku	str. 68
Scénické režimy	str. 47	Ovládání intenzity blesku.....	str. 70
Režim umělecký filtr	str. 49	Režim měření	str. 71
Režim 	str. 66	Režim AF	str. 72
Vyvážení bílé.....	str. 63	Citlivost ISO.....	str. 73
Sekvenční snímání/samospoušť	str. 65	Priorita obličejů.....	str. 52
Poměr stran.....	str. 54	Nahrávání zvuku videosekvence.....	str. 73

1 Stisknutím tlačítka zobrazte živé ovládání.

- Opětovným stisknutím tlačítka  živé ovládání skryjete.

2 Pomocí zadního voliče vyberte nastavení, pomocí předního voliče změníte vybrané nastavení a stiskněte .

- Pokud po dobu přibližně 8 sekund neprovedete žádnou operaci, projeví se vybraná nastavení automaticky.

Zobrazí se název zvolené funkce

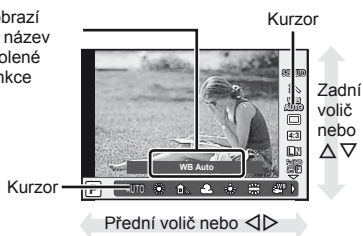

Varování

- V některých režimech snímání nejsou všechny položky přístupné.

Poznámky

- Rychlé ovládání lze rovněž použít při snímání pomocí hledáčku. Stisknete-li během zobrazení hledáčku tlačítko , rychlé ovládání se zobrazí v hledáčku. V případě vypnutí hledáčku během fotografování bude rovněž zrušeno rychlé ovládání.

Prohlížení fotografií a videosekvencí

1 Stiskněte tlačítko .

- Zobrazí se poslední fotografie nebo videosekvence.
- Předním voličem nebo šipkami vyberte požadovanou fotografii nebo videosekvenci.

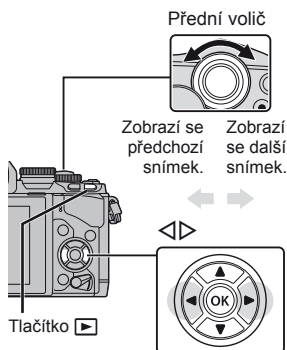



Statický snímek



Video



Náhledové zobrazení/Kalendářové zobrazení

- Chcete-li snímky zobrazit ve formě náhledů, otočte v režimu přehrávání jednotlivých snímků zadní volič do polohy . Chcete-li snímky zobrazit ve formě kalendáře, otočte voličem nebo stiskněte šipku.
- Otočením zadního voliče do polohy  se vrátíte do režimu přehrávání jednotlivých snímků.





Prohlížení snímků

Zvětšení při přehrávání

V režimu přehrávání jednotlivých snímků, otočte zadní voliče do polohy  pro přiblížení. Otočením voliče do polohy  se vrátíte do režimu přehrávání jednotlivých snímků.





Přehrávání videosekvencí

Vyberte videosekvenci a stisknutím tlačítka  zobrazte nabídku přehrávání. Vyberte možnost [Movie Play] a stisknutím tlačítka  spusťte přehrávání. Přehrávání videosekvence přerušíte stisknutím tlačítka **MENU**.



Hlasitost

Hlasitost je možné upravit stisknutím tlačítek  nebo  během zobrazení jednoho snímku nebo přehrávání videosekvence.



Ochrana snímků

Ochráňte snímky před nechtěným vymazáním. Zobrazte snímek, který chcete ochránit, a stiskněte tlačítko **Fn2**.

U snímku se zobrazí ikona  (ochrana). Dalším stisknutím tlačítka **Fn2** zrušíte ochranu.

Ochranu lze nastavit také pro několik vybraných snímků současně.

 „Výběr snímků“ (str. 34)



Ikona  (ochrana)



Varování

- Formátováním karty vymažete všechny snímky, i když byly chráněny.

Mazání snímků



Zobrazte snímek, který chcete smazat, a stiskněte tlačítko . Vyberte možnost [Yes] a stiskněte tlačítko .

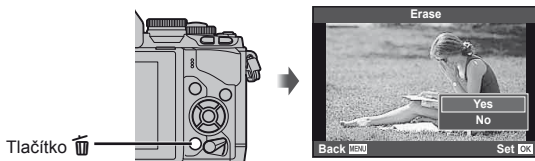

Můžete vymazat snímky bez potvrzení změnou nastavení tlačítek.  [Quick Erase] (str. 95)



Výběr snímků

Vyberte snímek. Můžete rovněž vybrat více snímků pro sdílení, ochranu nebo odstranění.

Vyberte snímek. Můžete rovněž vybrat více snímků pro sdílení, ochranu nebo odstranění. Stisknutím tlačítka  vyberte snímek; na snímku se zobrazí ikona . Dalším stisknutím tlačítka  zrušíte výběr.

Stisknutím tlačítka  zobrazte nabídku a potom vyberte z možností [Share Order Selected], [] a [].



Používání dotykového displeje

Pomocí dotykového displeje můžete manipulovat se snímky.

■ Zobrazení na celý displej

Zobrazení dalších snímků

- Tažením prstu doleva zobrazíte další snímky, tažením doprava zobrazíte předchozí snímky.

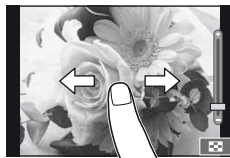

Přiblížení při přehrávání

- Snímek lze přiblížit nebo oddálit posunutím ukazatele na liště nahoru nebo dolů.
- Při přiblížení snímku lze zobrazení na displeji posunovat prstem.
- Klepnutím na zobrazíte náhledy. Dalším klepnutím na zobrazíte kalendář.



■ Náhledové zobrazení / zobrazení kalendáře

O stranu vpřed / O stranu zpět

- Posunutím prstu nahoru zobrazíte další stranu, posunutím prstu dolů zobrazíte předchozí stranu.
- Pomocí nebo vyberte, kolik snímků se má zobrazit.
- Opakovaným klepnutím na se vrátíte do režimu přehrávání jednoho snímku.

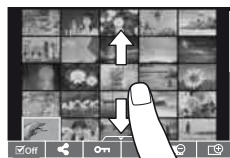

Prohlížení snímků

- Klepnutím na náhled snímek zobrazíte na celém displeji.

Výběr a ochrana snímků

V režimu přehrávání jednotlivých snímků, se lehce dotkněte obrazovky pro zobrazení dotykové nabídky. Potom můžete provést požadovanou operaci dotykem ikony v dotykovém menu.

	Vyberte snímek. Můžete vybrat více snímků a odstranit je najednou.
	Můžete nastavit snímky, které chcete sdílet přes připojení Wi-Fi k Internetu. [Share Order] (str. 108)
	Chrání snímek.

! Varování

- Operace prostřednictvím dotykového displeje nejsou dostupné například v následujících situacích:
Panorama / 3D / e-portrait / vícenásobná expozice / při fotografování v režimu bulb , časosběrném režimu nebo v režimu živé kompozitní fotografie / dialogové okno pro vyvážení bílé jedním stiskem / použití tlačítek nebo voličů
- Displeje se nedotýkejte nehty ani žádnými ostrými předměty.
- Používání dotykového displeje mohou znesnadňovat rukavice nebo kryty displeje.
- Funkce je dostupná také na obrazovkách nabídky **ART, SCN** nebo . Klepnutím vyberte ikonu.

5 Základní operace

Zobrazení informací během snímání

Zobrazení hledáčku během snímání s použitím hledáčku

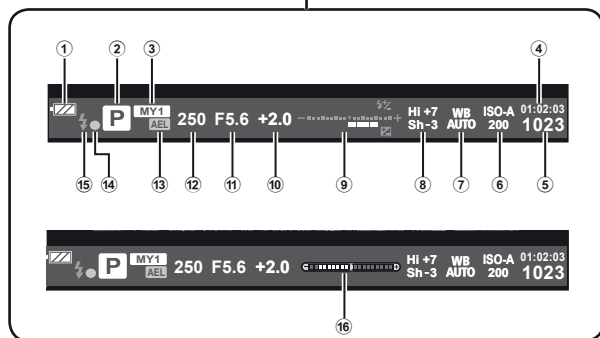

- ① Stav baterie
 - Trvale svítí: připraveno k použití.
 - Trvale svítí: baterie je slabá.
 - Bliká (červeně): baterii je třeba nabít.
- ② Režim snímání str. 17, 39–49
- ③ Myset str. 76
- ④ Dostupný čas nahrávání
- ⑤ Počet uložitelných statických snímků str. 120
- ⑥ Citlivost ISO str. 73
- ⑦ Vývážení bílé str. 63
- ⑧ Kontrola jasných a tmavých oblastí str. 50
- ⑨ Nahoře: Ovládání intenzity blesku ... str. 70
Dole: indikátor expoziční kompenzace str. 50
- ⑩ Hodnota expoziční kompenzace ... str. 50
- ⑪ Hodnota clony str. 39–42
- ⑫ Expoziční doba str. 39–42
- ⑬ Aretace AE str. 50
- ⑭ Značka potvrzení AF str. 20
- ⑮ Blesk str. 68
(bliká: probíhá nabíjení)
- ⑯ Vodováha (zobrazí se namáčknutím spouště) str. 38

Můžete změnit styl zobrazení hledáčku. V tomto návodu k obsluze je použit styl [Style 1].
 [Built-in EVF Style] (str. 96)

Zobrazení na displeji při používání živého náhledu

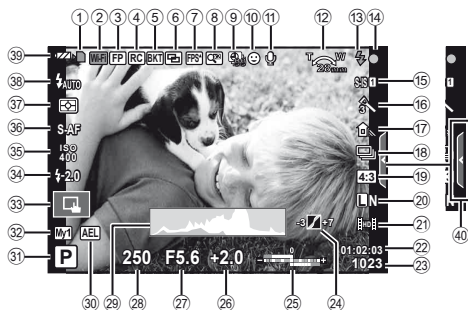

- | | |
|---|---|
| <p>① Indikátor zápisu na kartu.....str. 13</p> <p>② Připojení k bezdrátové síti LANstr. 28, 110</p> <p>③ Blesk Super FP.....str. 125</p> <p>④ Režim RCstr. 125</p> <p>⑤ Proměnná expozice/HDR ... str. 79/str. 81</p> <p>⑥ Vícenásobná expozice.....str. 82</p> <p>⑦ Vysoká snímková frekvencestr. 91</p> <p>⑧ Digitální telekonvertorstr. 84</p> <p>⑨ Časoběrné snímání.....str. 83</p> <p>⑩ Priorita obličejůstr. 52</p> <p>⑪ Zvuk videosekvencestr. 73</p> <p>⑫ Směr používání transfokátoru/ohnisková vzdálenost/Varování při vnitřním přehřátí str. 124/str. 135</p> <p>⑬ Bleskstr. 68
(bliká: probíhá nabíjení, rozsvítí se: nabíjení dokončeno)</p> <p>⑭ Značka potvrzení AF.....str. 20</p> <p>⑮ Stabilizátor obrazustr. 60</p> <p>⑯ Umělecký filtrstr. 49</p> <p>Scénické režimy.....str. 47</p> <p>Obrazový režim.....str. 62</p> <p>⑰ Vyvážení bíléstr. 63</p> <p>⑱ Sekvenční snímání/Samospoušťstr. 65</p> <p>⑲ Poměr stranstr. 54</p> <p>⑳ Režim záznamu (statický obraz)...str. 67</p> <p>㉑ Režim záznamu (videosekvence).....str. 68</p> | <p>㉒ Dostupný čas nahrávání</p> <p>㉓ Počet uložitelných statických snímkůstr. 120</p> <p>㉔ Kontrola jasných a tmavých oblastístr. 50</p> <p>㉕ Nahore: Ovládání intenzity blesku.....str. 70
Dole: indikátor expoziční kompenzace.....str. 50</p> <p>㉖ Hodnota expoziční kompenzace ... str. 50</p> <p>㉗ Hodnota clony.....str. 39–42</p> <p>㉘ Expoziční dobastr. 39–42</p> <p>㉙ Histogramstr. 38</p> <p>㉚ Aretace AE.....str. 50</p> <p>㉛ Režim snímání.....str. 17, 39–49</p> <p>㉜ Mysetstr. 76</p> <p>㉝ Snímání pomocí dotykového displejestr. 28</p> <p>㉞ Ovládání intenzity blesku.....str. 70</p> <p>㉟ Citlivost ISOstr. 73</p> <p>㊱ Režim AFstr. 72</p> <p>㊲ Režim měřenístr. 71</p> <p>㊳ Režim bleskustr. 68</p> <p>㊴ Stav baterie
 Trvale svítí (zeleně): Připraveno k použití. (Zobrazuje se po dobu přibližně deseti sekund po zapnutí fotoaparátu.)
 Svítí (zeleně): Baterie je slabá.
 Bliká (červeně): Baterii je třeba nabít.</p> <p>㊵ Vyvolání fotografického průvodcestr. 29</p> |
|---|---|

Přepnutí informačního displeje

Informace zobrazené na displeji během snímání můžete přepínat pomocí tlačítka **INFO**.

■ Při fotografování s použitím hledáčku

Zobrazení na displeji

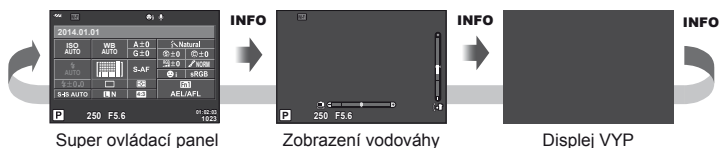

Zobrazení v hledáčku

Lze přepínat při pohledu do hledáčku.



■ Při fotografování s použitím živého náhledu



Zobrazení histogramu

Na histogramu se zobrazuje rozložení jasu na snímku. Vodorovná osa představuje jas, hodnoty na svislé ose počet pixelů s danou hodnotou jasu v rámci celého snímku. Oblasti přesahující horní omezení při fotografování jsou zobrazeny červeně, oblasti přesahující spodní omezení modře a oblast měřená pomocí bodového měření je zobrazena zeleně.

Zobrazení vodováhy

Zházorňuje orientaci fotoaparátu. Směr náklonu je vyznačen na svislé liště a vodorovný směr na vodorovné liště. Indikátory na vodováze použijte jako vodičko.

Používání režimů snímání

Fotografování bez nastavení (programový režim P)

V režimu **P** fotoaparát automaticky nastaví expoziční dobu a clonu podle jasu scény. Nastavte přepínač režimů do polohy **P**.







Při fotografování s použitím hledáčku



Režim snímání

Při fotografování s použitím živého náhledu

- Je zobrazena expoziční doba a clona vybraná fotoaparátem.
- Pomocí předního kolečka můžete vybrat expoziční kompenzaci.
- Pomocí zadního kolečka můžete vybrat posunutí programu.
- Pokud se fotoaparátu nedaří dosáhnout optimální expozici, zobrazená expoziční doba a clona blikají.

Příklad zobrazené výstrahy (blikající)	Status	Řešení
 	Objekt je příliš tmavý.	• Použijte blesk.
 	Objekt je příliš světlý.	• Byl překročen rozsah měření fotoaparátu. Je nezbytné použít běžně dostupný ND filtr (pro omezení množství světla).

- Hodnota clony v okamžiku, kdy její ukazatel začne blikat, se mění v závislosti na typu objektivu a jeho ohniskové vzdálenosti.
- Při použití pevného nastavení [ISO] změňte nastavení.  [ISO] (str. 73)

Posunutí programu (Ps)

V režimech **P** a **ART** můžete vybrat jinou kombinaci hodnoty clony a expoziční doby, aniž by bylo třeba měnit expozici. Otočte zadní volič na posunutí programu tak, aby se vedle režimu snímání zobrazilo „s“. Chcete-li posunout program zrušit, otáčejte zadním voličem, dokud se nepřestane zobrazovat „s“.



Posunutí programu

Varování

- Posunutí programu není k dispozici při použití blesku.

Tipy

- Chcete-li změnit funkce přiřazené přednímu a zadnímu voliči:  [Dial Function] (str. 90)

Volba clony (režim priority clony A)

V režimu **A** můžete zvolit hodnotu clony a nastavení optimální expoziční doby přenechat fotoaparátu. Otočte volič režimů do polohy **A** a potom vyberte zadním voličem hodnotu clony.

- Pomocí předního voliče můžete vybrat expoziční kompenzaci.
- Otevřenější clona (nižší čísla F) snižuje hloubku ostrosti (oblast před a za bodem zaostření, jež se jeví ostrá), a vytváří tak „měkčí“ pozadí. Uzavřenější clona (vyšší čísla F) hloubku ostrosti zvyšuje.



Hodnota clony

Při fotografování s použitím živého náhledu

Nastavení hodnoty clony

Snížení hodnoty clony ←

→ Zvýšení hodnoty clony

F2.8 ← F4.0 ← **F5.6** → F8.0 → F11

- Pokud se fotoaparátu nedaří dosáhnout optimální expozici, zobrazená expoziční doba bliká.

Příklad zobrazené výstrahy (blikající)	Status	Řešení
	Objekt je podexponovaný.	<ul style="list-style-type: none">• Snižte hodnotu clony.
	Objekt je přexponovaný.	<ul style="list-style-type: none">• Zvyšte hodnotu clony.• Pokud zobrazené varování nezmizí, byl překročen rozsah měření fotoaparátu. Je nezbytné použít běžně dostupný ND filtr (pro omezení množství světla).

- Hodnota clony v okamžiku, kdy její ukazatel začne blikat, se mění v závislosti na typu objektivu a jeho ohniskové vzdálenosti.
- Při použití pevného nastavení [ISO] změňte nastavení. [ISO] (str. 73)

Tipy

- Chcete-li změnit funkce přiřazené přednímu a zadnímu voliči: [Dial Function] (str. 90)

Volba expoziční doby (režim priority závěrky S)

V režimu **S** můžete zvolit expoziční dobu a nastavení optimální clony přenechat fotoaparátu. Otočte volič režimů do polohy **S** a potom vyberte zadním voličem expoziční dobu.

- Pomocí předního voliče můžete vybrat expoziční kompenzaci.
- Kratší expoziční doba může zachytit rychlou scénu bez rozmazání. Delší expoziční doba rychlou akční scénu rozmáže. Toto rozmazání vytvoří dojem dynamického pohybu.



Expoziční doba



Při fotografování s použitím živého náhledu

Nastavení expoziční doby

Delší expoziční doba ← → Kratší expoziční doba

60" ← 15" ← 30 ← **60** → 125 → 250 → 4000

- Pokud se fotoaparátu nedaří dosáhnout optimální expozic, zobrazená hodnota clony bliká.

Příklad zobrazené výstrahy (blikající)	Status	Řešení
2000 	Objekt je podexponovaný.	• Nastavte závěrku na delší expoziční dobu.
125 	Objekt je přeexponovaný.	• Nastavte závěrku na kratší expoziční dobu. • Pokud zobrazené varování nezmizí, byl překročen rozsah měření fotoaparátu. Je nezbytné použít běžně dostupný ND filtr (pro omezení množství světla).

- Hodnota clony v okamžiku, kdy její ukazatel začne blikat, se mění v závislosti na typu objektivu a jeho ohniskové vzdálenosti.
- Při použití pevného nastavení [ISO] změňte nastavení.  [ISO] (str. 73)

Tipy

- Chcete-li změnit funkce přiřazené přednímu a zadnímu voliči:  [Dial Function] (str. 90)

Volba clony i expoziční doby (manuální režim M)

V režimu **M** můžete zvolit hodnotu clony i expoziční dobu. Při expoziční době BULB zůstane závěrka při stisknutí tlačítka spouště otevřená. Otočte volič režimů do polohy **M**, potom vyberte předním voličem hodnotu clony a vyberte zadním voličem expoziční dobu.

- Při nastavování hodnoty clony a expoziční doby můžete jako vodítko použít rozdíl od optimální expozice (změřené fotoaparátem).
- Když je rozdíl od optimální expozice negativní (podexpozice), snižte hodnotu clony nebo expoziční dobu.
- Když je rozdíl od optimální expozice pozitivní (přeexpozice), zvýšte hodnotu clony nebo expoziční dobu.
- Expoziční dobu lze nastavit na hodnoty mezi 1/4000 a 60 sekundami nebo na hodnotu [BULB], [LIVE TIME] nebo [LIVECOMP].



Rozdíl od optimální expozice

Při fotografování s použitím živého náhledu

! Varování

- V režimu **M** není dostupná expoziční kompenzace.



Tipy

- Chcete-li změnit funkce přiřazené přednímu a zadnímu voliči: [Dial Function] (str. 90)

Volba ukončení expozice (režim bulb / časoběrná fotografie)

Tento režim se používá k fotografování noční krajiny a ohňostrojų. V režimu **M** nastavte expoziční dobu [BULB] nebo [LIVE TIME].

Fotografování s dlouhou expozicí (BULB):

Závěrka zůstane po dobu stisknutí tlačítka spouště otevřená. Po uvolnění tlačítka spouště bude expozice ukončena.

Časoběrná fotografie (TIME):





Expozice začíná stisknutím spouště úplně dolů. Jestliže chcete expozici ukončit, spoušť znovu stisknete úplně dolů.

- Při fotografování s funkcí BULB nebo TIME se automaticky mění jas displeje.
- Při použití funkce [LIVE TIME] bude během snímání na displeji zobrazen průběh expozice. Displej lze rovněž aktualizovat namáčknutím tlačítka spouště.
- [Live BULB] (str. 93) lze použít k zobrazení expozice snímku při fotografování s dlouhou expozicí.

Volba ukončení snímání při sledování změny kompozice v průběhu doby (živá kompozitní fotografie)

Umožňuje vytvořit kompozitní snímek z jasných částí záběru (například ohňostroj, hvězdy atd.) bez změny jasu pozadí.

- 1 Nastavte referenční expoziční dobu v části [Composite Settings] (str. 93).
- 2 V režimu **M** nastavte expoziční dobu na [LIVECOMP].
 - Když je expoziční rychlost nastavena na [LIVECOMP], můžete zobrazit [Composite Settings] stisknutím tlačítka **MENU**.
- 3 Stisknutím tlačítka spouště pořídíte snímek, který bude použit pro redukci šumu.
 - Po pořízení tohoto snímku můžete začít fotografovat.

	Multi Echo	Efekt zpožděného obrazu. Za pohybujícími se objekty se budou objevovat zpožděné obrazy.
	One Shot Echo	Po stisknutí tlačítka se na krátkou dobu zobrazí zpožděný obraz. Zpožděný obraz po určité době automaticky zmizí.
	Art Fade	Film s vybraným efektem obrazového režimu. Při přechodu mezi záběry se použije efekt Do ztracena (Fade).
	Movie Tele-converter	Přiblíží na oblast obrazu bez použití zoomu objektivu. Přiblíží na vybrané místo obrazu, i když se fotoaparát nepohybuje.

Multi Echo

Dotknutím se ikony zapnete efekt. Opětovným stisknutím efekt zrušíte.



One Shot Echo

Každým dotekem ikony zvýšíte efekt.

Art Fade

Dotkněte se ikony. Dotkněte se obrazového režimu, který chcete použít. Efekt se aktivuje po oddálení prstu.

Movie Tele-converter

- 1 Dotknutím se ikony zobrazíte rámeček pro přiblížení.
 - Pozici rámečku pro přiblížení změňte dotykem na obrazovku nebo pomocí tlačítek $\Delta \nabla \leftarrow \rightarrow$.
 - Stisknutím a podržením tlačítka \odot vraťte rámeček pro přiblížení do střední pozice.
- 2 Dotknutím se ikony  nebo stisknutím tlačítka **Fn2** přiblížovací rámeček přiblížíte.
 - Dotknutím se ikony  nebo stisknutím tlačítka **Fn2** se vrátíte na zobrazení přiblížovacího rámečku.
- 3 Dotknutím se ikony  nebo stisknutím tlačítka \odot zrušíte rámeček pro přiblížení a ukončíte režim Video telekonvertor.





! Varování

- Během nahrávání mírně poklesne snímková frekvence.
- Tyto 2 efekty nelze použít současně.
- Použijte paměťovou kartu SD s rychlostí třídy 6 nebo vyšší. Pokud bude použita pomalejší karta, může dojít k nečekanému přerušení nahrávání.
- Nastavíte-li režim1 pro fotografování během nahrávání videosekvence (str. 22, 27, 96), nelze fotografovat při používání efektů videosekvence.
- [e-Portrait], [Diorama] a [Color Creator] nelze používat současně s funkcí Art Fade.
- Video telekonvertor nelze použít, když je [Picture Mode] nastaveno na [ART].
- Může dojít k záznamu zvuku dotykových operací a operací s tlačítky.

Použití funkce PHOTO STORY

1 Otočte volič režimů do polohy .

- Zobrazí se nabídka PHOTO STORY.





	Standard
	Speed
	Přiblížit/oddálit
	Zábavné snímky



2 Pomocí tlačítek zvolte téma PHOTO STORY.

- Pro každé téma lze vybrat různé efekty, počet snímků a poměry stran. Lze také změnit poměr stran, divizi vzoru a efekt rámečku pro jednotlivé snímky.

Změny mezi variacemi

	Původní snímek PHOTO STORY
  	Snímek PHOTO STORY změněný efekty a poměry stran proti původnímu snímku PHOTO STORY. Počet obrázků a uspořádání oblastí obrázků lze změnit pro každé téma PHOTO STORY.

- U každé variace lze změnit barvu rámečku a efekt rámečku.
- Každé téma a variace určuje jiný efekt PHOTO STORY.

3 Po dokončení nastavení stiskněte tlačítko .



- Displej se přepne do zobrazení PHOTO STORY.
- Objekt aktuálního snímku se zobrazí v živém náhledu.
- Dotkněte se některého z rámečků, které neobsahují žádný snímek; tím jej nastavíte jako aktuální rámeček.
- Stisknutím tlačítka **MENU** změňte motiv.

4 Odfotografovat snímek pro první rámeček.

- Vyfotografovaný snímek se zobrazí v prvním rámečku.



5 Vyfotografovat snímek pro další rámeček.

- Zobrazit a vyfotografovat objekt pro další rámeček.
- Stisknutím tlačítka  zrušíte snímek v přímo předcházejícím rámečku a znovu jej vyfotografujte.
- Dotknutím se libovolného rámečku příslušný snímek zrušíte a znovu jej vyfotografujte. Dotkněte se rámečku a potom se dotkněte ikony .



Vyfotografovat snímek

Další rámeček (zobrazení živého náhledu)

6 Jakmile vyfotografujete všechny rámečky, stisknutím tlačítka snímek uložete.

- Stiskněte tlačítko **MENU** a můžete vybrat další motivy.

Poznámky

- Během fotografování PHOTO STORY, jsou k dispozici tyto operace
Nastavení kompenzace expozice/posunutí programu/fotografování s bleskem (vyjma motivu [Speed])/živého ovládání

Varování

- Dojde-li k vypnutí fotoaparátu během fotografování, všechna obrazová data až do momentu vypnutí budou zrušena a na paměťovou kartu se nic neuloží.
- Pokud je v rámci kvality snímku vybrána možnost [RAW], kvalita snímku bude automaticky změněna na možnost [**L**N+RAW]. Snímek PHOTO STORY je uložen jako JPEG a snímky v rámečcích jako RAW Snímky RAW jsou uloženy s poměrem stran [4:3].
- Lze vybírat mezi [AF Mode], [S-AF], [MF] a [S-AF+MF].
Oblast AF je pevně nastavena na jeden centrální bod.
- Režim měření je pevně nastaven na digitální měření ESP.
- V režimu PHOTO STORY nejsou k dispozici tyto operace.
Displej MENU/videosekvence/sekvenční snímání/samospoušť/displej INFO/režim AF priority obličeje/digitální telekonvertor/obrazový režim
- Jsou vypnuté tyto operace s tlačítky.
Fn1/Fn2/INFO atd.
- Během snímání PHOTO STORY nebude fotoaparát přecházet do režimu spánku.

Fotografování ve scénických režimech

1 Otočte přepínač režimů do polohy **SCN**.

- Zobrazí se nabídka scén. Pomocí tlačítek Δ ∇ vyberte scénu.
- Na obrazovce nabídky scén stisknutím tlačítka \triangleright zobrazíte podrobnosti režimu scény na displeji fotoaparátu.
- Stisknutím tlačítka \odot nebo namáčknutím tlačítka spouště vyberete označenou položku a zavřete nabídku scén.



■ Typy scénických režimů

- | | |
|--------------------|--------------------|
| Portrait | Makro |
| e-Portrait | Nature Macro |
| Landscape | Candle |
| Landscape+Portrait | Sunset |
| Sport | Documents |
| Noční obloha | Panorama (str. 48) |
| Night Scene | Fireworks |
| Night+Portrait | Beach & Snow |
| Children | Fisheye Effect |
| High Key | Wide-Angle |
| Low Key | Makro |
| DIS Mode | 3D Photo |

2 Pořídte snímek.

- Pokud chcete vybrat odlišné nastavení, stisknutím tlačítka \odot zobrazíte nabídku scén.

! Varování

- Aby byly maximalizovány výhody režimů scén, jsou některá nastavení funkce snímání deaktivována.
- V režimu [e-Portrait] jsou ukládány dva snímky: neupravený snímek a snímek, u kterého jsou použity efekty [e-Portrait]. Záznam může nějakou dobu trvat. Kromě toho když je režim kvality snímku nastaven na [RAW], snímek bude pořízen ve formátu RAW+JPEG.
- [Fisheye Effect], [Wide-Angle] a [Macro] lze použít s volitelnými konverty objektivů.
- V režimech [e-Portrait], [Hand-Held Starlight], [Panorama] a [3D Photo] nelze zaznamenávat videosekvence.
- V režimu [Hand-Held Starlight] je pořízeno a následně zkombinováno 8 rámečků najednou. Když je režim kvality snímku nastaven na [RAW], je snímek formátu JPEG zkombinován s prvním snímkem formátu RAW a uložen jako RAW+JPEG.
- [3D Photo] podléhá následujícím omezením.
 - [3D Photo] lze použít pouze s 3D objektivem.
 - Displej fotoaparátu přehrávání snímků ve formátu 3D neumožňuje. Použijte zařízení s podporou 3D zobrazení.
 - Zaostření je aretováno. Kromě toho nelze rovněž použít blesk a samospoušť.
 - Velikost snímku je pevně nastavena na hodnotu 1920 × 1080.
 - Fotografie ve formátu RAW není k dispozici.
 - Pokrytí rámečku není 100%.

Pořízení panoramat

Pokud jste nainstalovali dodávaný počítačový software, můžete s jeho pomocí vytvářet panoramata spojováním snímků.  „Připojení fotoaparátu k počítači a k tiskárně“ (str. 111)

1 Otočte přepínač režimů do polohy **SCN**.

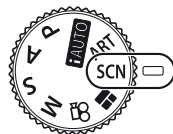

2 Vyberte možnost [Panorama] a stiskněte tlačítko .

3 Pomocí tlačítek     zvolte směr skládání panoramatu.

4 Pořídte snímek, k jeho zaměření použijte vodítka.

- Zaostření, expozice a další nastavení budou fixovány na hodnotách použitých pro první snímek.



5 Pořídte další snímky, každý zaměřte tak, aby se vodítka překrývala s předchozím snímkem.





- Panorama lze sestavit nejvýše z 10 snímků. Po pořízení desátého snímku se zobrazí varovný ukazatel ().

6 Po pořízení posledního snímku ukončete sérii stiskem tlačítka .

Varování

- Během panoramatického snímání není zobrazen předchozí snímek sloužící k provádění korekce polohy. Pomocí rámečků nebo jiných značek zobrazených na snímku vytvořte kompozici tak, aby se okraje snímků vzájemně překrývaly.

Poznámky

- Stisknutím tlačítka  před pořízením prvního snímku můžete přejít zpět do nabídky volby scénického režimu. Stisknutím tlačítka  uprostřed snímání lze ukončit sekvenci panoramatického snímání a přejít k dalšímu snímku.

Použití uměleckých filtrů

1 Otočte přepínač režimů do polohy **ART**.

- Zobrazí se nabídka uměleckých filtrů. Pomocí tlačítek Δ ∇ vyberte filtr.
- Stisknutím tlačítka \odot nebo namáčknutím tlačítka spouště vyberete označenou položku a zavřete nabídku uměleckých filtrů.

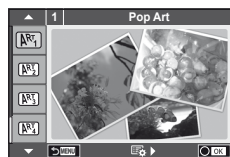

■ Typy uměleckých filtrů

- | | |
|------------------|--|
| Pop-Art | Cross Process |
| Soft Focus | Gentle Sepia |
| Pale&Light Color | Dramatic Tone |
| Light Tone | Key Line |
| Grainy Film | Watercolor |
| Pin Hole | ART BKT (bracketing uměleckého filtru) |
| Diorama | |

2 Pořídte snímek.

- Pokud chcete vybrat odlišné nastavení, stisknutím tlačítka \odot zobrazíte nabídku uměleckých filtrů.

Bracketing uměleckého filtru

Při fotografování jednotlivých snímků jsou tyto snímky zaznamenávány pro každý vybraný umělecký filtr. Stisknutím tlačítka \triangleright vyberte filtry.

Umělecké efekty

Umělecké filtry je možné upravovat a efekty je možné přidávat. Stisknutím tlačítka \triangleright v nabídce uměleckých filtrů zobrazíte další možnosti.

Úprava filtrů

Možnost I představuje původní filtr. Možnosti II a další umožňují přidat efekty sloužící k úpravě původního filtru.

Přidávání efektů*

Soft focus, pin-hole, frames, white edges, starlight, filter, tone, blur

* Nabídka efektů závisí na vybraném filtru.

! Varování

- Aby byly maximalizovány výhody uměleckých filtrů, jsou některá nastavení funkce snímání deaktivována.
- Pokud je v rámci kvality snímku vybrána možnost [RAW], kvalita snímku bude automaticky změněna na možnost [L+N+RAW]. Umělecký filtr bude použit pouze u kopii ve formátu JPEG.
- V závislosti na objektu nemusí být přechody tónů plynulé, efekt nemusí být dostatečně patrný nebo se zvýší „zrnitost“ snímku.
- Některé efekty nemusí být při živém náhledu nebo během pořizování videozáznamu viditelné.
- Přehrávání se může lišit při použití různých filtrů, efektů nebo nastavení kvality videosekvence.

Běžně používané možnosti fotografování

Úpravy expozice (expoziční kompenzace)

Otočením předního voliče zvolte expoziční kompenzaci. Volba kladných hodnot (+) snímky zesvětlí, záporné hodnoty (–) snímky ztmaví. Expozici lze upravit v rozsahu ± 5.0 EV.



! Varování

- V režimu **IAUTO**, **M** nebo **SCN** není expoziční kompenzace dostupná.
- Zobrazení hledáčku a živého náhledu lze měnit pouze do ± 3.0 EV. Pokud expozice přesáhne ± 3.0 EV, indikátor expozice začne blikat.
- Videosekvence lze opravovat v rozsahu do ± 3.0 EV.

Změna jasu světlých a tmavých částí

Když je multifunkční tlačítko (str. 23) nastaveno na [Highlight&Shadow Control], stisknutím tlačítka **Fn2** se zobrazí obrazovka nastavení. Upravte stín pomocí zadního voliče a jas pomocí předního voliče.

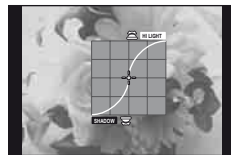

Aretace expozice (Aretace AE)

Samotnou expozici lze aretovat stisknutím tlačítka **Fn1**. Tuto možnost použijte, když chcete upravit zaostření a expozici individuálně nebo když chcete pořídít více snímků při stejné expozici.

- Funkci AEL/AFL můžete přiřadit jiným tlačítkům pomocí [Button Function] (str. 99).
- Jedním stisknutím tlačítka **Fn1** bude expozice aretována a zobrazí se **AEL**.
I¹ „AEL/AFL“ (str. 97)
- Dalším stisknutím tlačítka **Fn1** zrušíte aretaci AE .

! Varování

- Aretace bude zrušena při použití voliče režimů, tlačítka **MENU** nebo tlačítka **OK**.

Volba cíle ostření (oblast AF)

Vyberte, kterou z 81 oblastí automatického zaostření chcete k automatickému zaostření použít.

- 1 Stisknutím křížového ovladače zobrazte cíl AF.
- 2 Otočte volič do pozice AF.
 - Po přesunutí kurzoru mimo obrazovku se obnoví režim „All targets“.

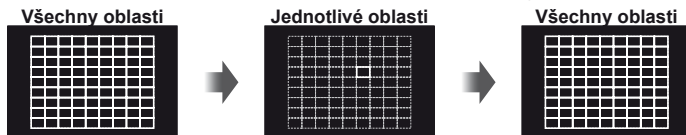

Fotoaparát automaticky vybere ze všech oblastí ostření.

Oblast ostření je třeba vybrat ručně.

! Varování

- Při používání objektivu se systémem Four Thirds se fotoaparát automaticky přepne do režimu jednoho cíle.

Nastavení cíle AF

Lze změnit metodu výběru cíle a velikosti cíle. Lze také vybrat režim AF priority obličeje (str. 52).

- 1 Stiskněte tlačítko **INFO** při výběru rámečku AF a pomocí tlačítek Δ ∇ vyberte metodu výběru.

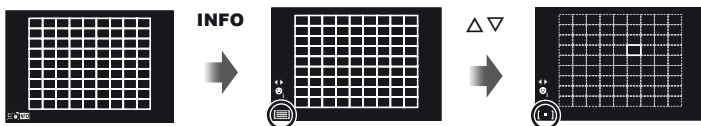

(Všechny cíle)	Fotoaparát automaticky vybere ze všech cílů AF.
(Jednotlivé cíle)	Můžete vybrat jeden cíl AF.
(Malý cíl)	Velikost cíle AF lze zmenšit.
(Skupina cílů)	Fotoaparát automaticky vybere některou z oblastí ve vybrané skupině.

! Varování

- Při nahrávání videosekvencí se fotoaparát automaticky přepne do režimu jednoho cíle.
- Při používání objektivu se systémem Four Thirds se fotoaparát automaticky přepne do režimu jednoho cíle.

Priorita obličejů/Detekce zornic s automatickým ostřením

Fotoaparát rozpoznává obličej a upravuje zaostření a digitální ESP.

- 1 Stisknutím křížového ovladače zobrazíte cíl AF.
- 2 Stiskněte tlačítko **INFO**.
 - Lze změnit metodu výběru cíle AF.
- 3 Pomocí tlačítek <> zvolte volbu a stiskněte tlačítko **OK**.

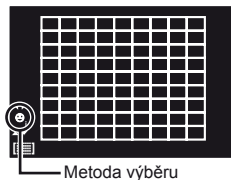

Face Priority Off	Priorita obličejů je vypnuta.
Face Priority On	Priorita obličejů je zapnuta.
Face & Eye Priority On	Systém automatického ostření vybere pro nastavení priority obličejů s automatickým ostřením zornici oka nejbližší k fotoaparátu.
Face & R. Eye Priority On	Systém automatického ostření vybere pro nastavení priority obličejů s automatickým ostřením zornici pravého oka.
Face & L. Eye Priority On	Systém automatického ostření vybere pro nastavení priority obličejů s automatickým ostřením zornici levého oka.

- 4 Zamiřte fotoaparát na objekt.
 - Při snímání pomocí hledáčku se dívejte přes hledáček.
 - Pokud je obličej rozpoznán, bude označen bílým ohraničením.
- 5 Namáčkněte tlačítko spouště a zaostřete.
 - Poté, co se fotoaparát zaměří na obličej v bílém ohraničení, se ohraničení změní na zelené.
 - Pokud se fotoaparátu podaří rozpoznat oči objektu, kolem vybraného oka se zobrazí zelený rámeček (detekce zornic s automatickým ostřením)
- 6 Stiskněte zcela tlačítko spouště a pořídte snímek.



Varování

- Při sekvenčním snímání bude priorita obličejů použita pouze u prvního snímku v každé sekvenci.
- V závislosti na objektu a nastavení uměleckého filtru nemusí být obličej fotoaparátem správně rozpoznán.
- Při nastavení (Digital ESP metering) bude měření provedeno s prioritou na obličejů.

Poznámky

- Priorita obličejů je dostupná také v režimu [MF]. Obličejů detekovaných fotoaparátem budou označeny bílými rámečky.

Automatické ostření s přibližovacím rámečkem/Automatické ostření s přiblížením

Při úpravě zaostření můžete část rámečku přiblížit. Při výběru vysokého poměru přiblížení budete moci použít automatické ostření k zaostření na menší oblast, než která je v oblasti AF normálně dostupná. Oblast ostření lze umístit i přesněji.



- 1 Předem přiřadte funkci [Q] některému tlačítku pomocí [Button Function] (str. 99).
 - Q lze rovněž nastavit jako multifunkční tlačítko.
- 2 Stisknutím tlačítka Q zobrazíte rámeček pro přiblížení.
 - Pokud byl těsně před stisknutím tlačítka fotoaparát zaostřen pomocí automatického ostření, zobrazí se přibližovací rámeček v aktuální poloze ostření.
 - Pomocí tlačítek Δ ∇ \langle \rangle můžete rámeček posouvat.
 - Stiskněte tlačítko **INFO** a pomocí tlačítek Δ ∇ nastavte poměr přiblížení.

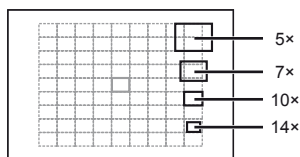

Porovnání rámečků automatického ostření a přiblížení

- 3 Dalším stisknutím tlačítka Q přibližovací rámeček přiblížíte.
 - Pomocí tlačítek Δ ∇ \langle \rangle můžete rámeček posouvat.
 - Otáčením voliče vyberte poměr zvětšení.
- 4 Namáčknutím tlačítka spouště aktivujete automatické ostření.
 - Fotoaparát zaostří pomocí objektu v rámečku v centrální části displeje. Chcete-li změnit polohu zaostření, přesuňte ji dotykem.

Poznámky

- Můžete rovněž zobrazit a pohybovat rámečkem pro přiblížení pomocí dotykového displeje.

Varování

- Přiblížení je viditelné pouze na displeji a nemá žádný vliv na výsledné fotografie.
- Při používání objektivu se systémem Four Thirds nebude AF fungovat během zvětšeného zobrazení.

Ovládání barvy (Color Creator)

Při pohledu do hledáčku lze upravovat barvu objektu. Vyberte tuto funkci pro použití pomocí multifunkčního tlačítka.

Předem nastavte multifunkční tlačítko na  (Color Creator) (str. 23).

1 Při pohledu do hledáčku stiskněte tlačítko **Fn2**.

- V hledáčku se zobrazí obrazovka voleb.

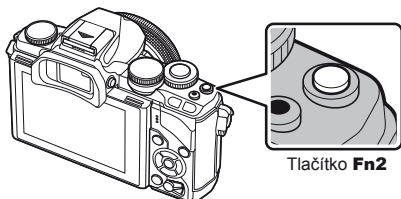

2 Nastavte odstín pomocí předního voliče a sytost pomocí zadního voliče.

- Nastavení jsou uložena v  (Color Creator) režimu snímku (str. 62).

Varování

- Vyvážení bílé je pevně nastaveno na AUTO.
- Když je režim kvality snímku nastaven na [RAW], snímek bude pořízen ve formátu RAW+JPEG.

Nastavení poměru stran obrázku

Při pořizování snímků můžete změnit poměr stran (horizontální a vertikální poměr).

Poměr stran lze podle požadavků nastavit na hodnotu [4:3] (standardní), [16:9], [3:2], [1:1] nebo [3:4].

Předem nastavte multifunkční tlačítko na  (Aspect ratio) (str. 23).

1 Stiskněte tlačítko **Fn2**.

- Na obrazovce se zobrazí nabídka.
- Poměr stran lze rovněž vybrat stisknutím tlačítka .

2 Vyberte nastavení pomocí předního voliče a stiskněte tlačítko .

Varování

- Snímky ve formátu JPEG se oříznou na zvolený poměr stran. Snímky ve formátu RAW se však ukládají bez ořezu a namísto toho je do nich vložena informace o zvoleném poměru stran.
- Při zobrazení snímků ve formátu RAW je zvolený poměr stran vyznačen rámečkem.

Zobrazení informací při přehrávání

Zobrazení informací o přehrávání

Zjednodušené zobrazení

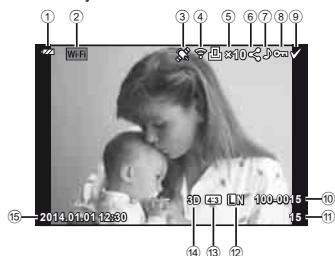

Celkové zobrazení

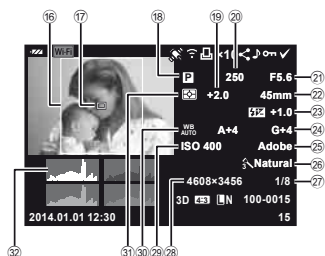

1	Stav baterie.....	str. 15
2	Připojení k bezdrátové síti LAN	str. 28, 107
3	Včetně informací GPS	str. 110
4	Načtení karty Eye-Fi dokončeno...str. 97	
5	Objednávka tisku Počet výtisků.....	str. 116
6	Nastavení sdílení.....	str. 108
7	Zvuková nahrávka	str. 58
8	Ochrana	str. 58
9	Vybraný snímek	str. 34
10	Číslo souboru.....	str. 95
11	Číslo snímku	
12	Režim záznamu	str. 67
13	Poměr stran	str. 54
14	3D snímek.....	str. 47
15	Datum a čas.....	str. 16

16	Hranice poměru	str. 54
17	Oblast AF	str. 51
18	Režim snímání.....	str. 17, 39–49
19	Expoziční kompenzace.....	str. 50
20	Expoziční doba	str. 39–42
21	Hodnota clony	str. 39–42
22	Ohnisková vzdálenost.....	str. 124
23	Ovládání intenzity blesku.....	str. 70
24	Úpravy vyvážení bílé	
25	Barevný prostor	str. 94
26	Obrazový režim.....	str. 62
27	Komprimační poměr	str. 67
28	Počet pixelů.....	str. 67
29	Citlivost ISO.....	str. 73
30	Vyvážení bílé	str. 63
31	Režim měření	str. 71
32	Histogram	str. 38

Přepnutí informačního displeje

Informace zobrazené na displeji během přehrávání můžete přepínat pomocí tlačítka **INFO**.



Změna způsobu zobrazení informací při přehrávání

Stiskem tlačítka  zobrazíte snímky přes celý displej. Namáčknutím spouště do poloviny obnovíte režim snímání.

Indexové zobrazení/Kalendářové zobrazení



Přiblížení při přehrávání (zvětšení při přehrávání)



Zadní kolečko (🌀)	Přiblížení (🌀)/Index (🌀)
Přední kolečko (🌀)	Předchozí (🌀)/Další (🌀) Tato funkce je rovněž dostupná během zvětšení při přehrávání.
Křížový ovladač (△ ▽ ◀ ▶)	Přehrávání jednoho snímku: další (▶)/předchozí (◀)/hlasitost přehrávání (△ ▽) Zvětšení při přehrávání: posun obrazu Můžete zobrazit další snímek (▶) nebo předchozí snímek (◀) během detailního přehrávání stisknutím tlačítka INFO . Náhledové zobrazení / detailní přehrávání: označení snímku
Fn1	Zobrazí rámeček přiblížení. Pomocí dotykového displeje nastavte polohu rámečku a stiskněte tlačítko Fn1 pro přiblížení. Chcete-li operaci zrušit, stiskněte tlačítko Fn1 .
INFO	Zobrazí informace o snímku
☑	Výběr snímku (str. 34)
Fn2	Ochrana snímku (str. 33)
🗑️	Odstranění snímku (str. 34)
OK	Zobrazení nabídek (v zobrazení kalendáře stisknutím tohoto tlačítka přejdete na přehrávání jednoho snímku)

Manipulování s přehrávanými snímky

Stisknutím tlačítka **OK** během přehrávání se zobrazí nabídka jednoduchým možností, které lze používat v režimu přehrávání.

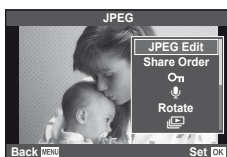

	Statický snímek	Snímek videosekvence
JPEG Edit, RAW Data Edit str. 85, 86	✓	—
Spojený snímek str. 87	✓	—
Přehrát video	—	✓
Nastavení sdílení str. 108	✓	✓*
On (Ochrana)	✓	✓
(Nahrávání zvuku)	✓	—
Otáčení	✓	—
(Prezentace)	✓	✓
Smazat	✓	✓

* Není k dispozici pro videosekvence a .

Provádění operací na snímku videosekvence (Movie Play)

OK	Pozastavení a obnovení přehrávání.	
	• Když je přehrávání pozastaveno, můžete provést následující operace.	
	<<> nebo volič	Předchozí/Další Stisknutím a podržením <> pokračujte v operaci.
	Δ	Zobrazí první snímek.
	∇	Zobrazí poslední snímek.
</>	Posunout videosekvenci dopředu nebo dozadu.	
Δ/∇	Upravit hlasitost.	

Varování

- K přehrávání videosekvencí v počítači doporučujeme použít daný počítačový software. Před prvním spuštěním softwaru připojte fotoaparát k počítači.

Ochrana snímků

Ochraňte snímky před nechtěným vymazáním. Zobrazte snímek, který chcete chránit, a stisknutím tlačítka **OK** zobrazte nabídku přehrávání. Vyberte možnost [**On**] a stiskněte tlačítko **OK**, poté nastavte ochranu snímku stisknutím tlačítka **Δ**. Chráněné obrázky označuje ikona ochrany **On**. Ochranu zrušíte stisknutím tlačítka **∇**. Stisknutím tlačítka **OK** uložíte nastavení a ukončíte funkci.

Ochranu lze nastavit také pro několik vybraných snímků současně. **☰** „Výběr snímků“ (str. 34)

Ikona **On** (ochrana)



! Varování

- Formátováním karty vymažete všechny snímky, i když byly chráněny.

Nahrávání zvuku

K aktuálnímu snímku můžete nahrát zvuk (až 30 s).

- Zobrazte snímek, ke kterému chcete přidat zvuk, a stiskněte tlačítko **OK**.
 - U chráněných snímků není záznam zvuku k dispozici.
 - Funkce nahrávání zvuku je dostupná také z nabídky pro přehrávání.
- Vyberte možnost [**U**] a stiskněte tlačítko **OK**.
 - Chcete-li funkci ukončit bez zaznamenání zvuku, vyberte možnost [No].
- Vyberte možnost [**U Start**] a stisknutím tlačítka **OK** spusťte nahrávání.
 - Pokud chcete nahrávání ukončit v jeho průběhu, stiskněte tlačítko **OK**.
- Nahrávání zastavte stisknutím tlačítka **OK**.
 - Snímky se zvukem jsou označeny ikonou **♪**.
 - Nahrávku lze smazat zvolením možnosti [Erase] v kroku 2.

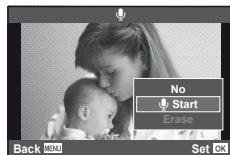
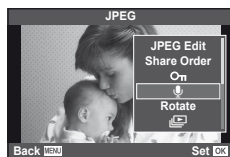

Otáčení

Určete, zda se mají snímky otáčet.

- Zobrazte snímek a stiskněte tlačítko **OK**.
- Vyberte možnost [Rotate] a stiskněte tlačítko **OK**.
- Stisknutím tlačítka **Δ** otočíte snímek vlevo a stisknutím tlačítka **∇** otočíte snímek vpravo. Snímek se otočí po každém stisknutí tlačítka.
 - Stisknutím tlačítka **OK** uložíte nastavení a ukončíte funkci.
 - Otočený snímek bude uložen s aktuální orientací.
 - Videosekvence, 3D fotografie a chráněné snímky otáčet nelze.

Prezentace

Tato funkce zobrazuje snímky uložené na kartě jeden po druhém.

- 1 Stiskněte během přehrávání tlačítko **OK** a vyberte možnost **[L]**.

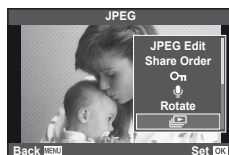

2 Upravte nastavení.

Zahájit	Spuštění prezentace. Snímky se postupně zobrazí počínaje od aktuálního snímku.
BGM	Nastavte [Joy] nebo nastavte volbu BGM na [Off].
Slide	Nastavte druh prezentace, který se má provést.
Slide Interval	Určete dobu, po kterou bude každý snímek zobrazen, v rozsahu 2 až 10 sekund.
Movie Interval	Chcete-li do prezentace zahrnout celé videosekvence, vyberte možnost [Full]. Chcete-li zahrnout pouze úvodní část každé videosekvence, vyberte možnost [Short].

- 3 Vyberte možnost [Start] a stiskněte tlačítko **OK**.
 - Spustí se prezentace.
 - Stisknutím tlačítka **OK** prezentaci zastavíte.

Hlasitost

Stisknutím tlačítek **Δ** **▽** během prezentace můžete upravit celkovou hlasitost reproduktoru fotoaparátu. Když je zobrazen indikátor nastavení hlasitosti, můžete stisknutím **◀▶** nastavit rovnováhu mezi zvukem nahrávaným se snímek nebo mezi videem a hudbou na pozadí.

Poznámky

- Můžete změnit [Joy] na jiné BGM. Nahrajte data stažená z webu Olympus na kartu, vyberte [Joy] z [BGM] v kroku 2 a stiskněte **▷**. Navštivte následující webové stránky ke stažení.
<http://support.olympus-imaging.com/bgmdownload/>

6 Používání možností snímání

Redukce otřesů fotoaparátu (stabilizátor obrazu)

Roztřesení fotoaparátu, ke kterému dochází při snímání ve špatných světelných podmínkách nebo při vysokém přiblížení, můžete omezit. Stabilizátor obrazu se aktivuje, jakmile namáčknete tlačítko spouště.

- 1 Stiskněte tlačítko **OK** a vyberte stabilizátor obrazu.

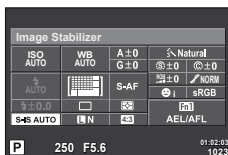

Při fotografování s použitím hledáčku

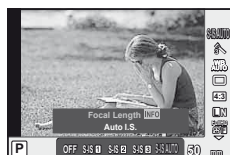

Při fotografování s použitím živého náhledu

- 2 Vyberte některou položku pomocí předního voliče a stiskněte tlačítko **OK**.

Still picture	OFF	Foto-I.S. Off	Stabilizátor obrazu je vypnutý.
	S-IS1	Otřesy všemi směry I.S.	Stabilizátor obrazu je zapnutý.
	S-IS2	Vertikální otřesy I.S.	Stabilizátor obrazu omezuje pouze vertikální otřesy fotoaparátu (10).
	S-IS3	Horizontální otřesy I.S.	Stabilizátor obrazu omezuje pouze horizontální otřesy fotoaparátu (10). Tento režim použijte při svislém pohybu fotoaparátu drženého ve svislé poloze.
Video	S-IS AUTO	I.S. Auto	Fotoaparát detekuje směr vodorovného pohybu a použije odpovídající stabilizaci obrazu.
	OFF	Movie-I.S. Vypnuto	Stabilizátor obrazu je vypnutý.
	ON	Movie-I.S. Zap	Kromě stabilizace obrazu všemi směry fotoaparát kompenzuje otřesy způsobené při chůzi.

Výběr ohniskové vzdálenosti (mimo objektivy systému Micro Four Thirds/Four Thirds)

K omezení otřesů fotoaparátu při fotografování pomocí objektivů s jiným systémem než Micro Four Thirds nebo Four Thirds použijte informace o ohniskové vzdálenosti.

- Vyberte položku [Image Stabilizer], stiskněte tlačítko **INFO**, pomocí tlačítka **<>** vyberte ohniskovou vzdálenost a stiskněte tlačítko **OK**.
- Vyberte ohniskovou vzdálenost mezi 8 mm a 1000 mm.
- Zvolte hodnotu, která nejvíce odpovídá hodnotě uvedené na objektivu.

Varování

- Stabilizátor obrazu nedokáže odstranit výrazné otřesy fotoaparátu nebo roztřesení, ke kterému dojde, když je nastavena nejdelší expoziční doba. V těchto případech doporučujeme použít stativ.
- Při použití stativu nastavte volbu [Image Stabilizer] na hodnotu [OFF].
- Při používání objektivu se spínačem funkce stabilizace obrazu má přednost nastavení objektivu.
- Když je nastavena priorita stabilizace objektivu a je nastaven režim stabilizace obrazu fotoaparátu [S-IS AUTO], [S-IS1] místo [S-IS AUTO].
- Při aktivaci stabilizátoru obrazu si můžete všimnout zvukového upozornění nebo vibrací.

Možnosti zpracování (obrazový režim)

Vyberte obrazový režim a jednotlivě upravte nastavení kontrastu, ostrosti a dalších parametrů (str. 77). Změny v každém obrazovém režimu jsou ukládány samostatně.

- 1 Stiskněte tlačítko **OK** a vyberte obrazový režim.

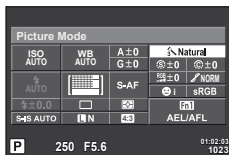

Při fotografování s použitím hledáčku



Při fotografování s použitím živého náhledu

- 2 Vyberte některou položku pomocí předního voliče a stiskněte tlačítko **OK**.

	i-Enhance	Vytváří působivější výsledek přizpůsobený scénickému režimu.
	Vivid	Vytváří živé barvy.
	Natural	Vytváří přirozené barvy.
	Muted	Vytváří tlumené odstíny.
	Portrait	Vytváří krásné pleťové tóny.
	Monotone	Vytváří černobílé snímky.
	Custom	Vyberte jeden obrazový režim, nastavte jeho parametry a uložte nastavení.
	e-Portrait	Vytváří hladké pleťové textury. Nelze použít s bracketingem nebo při snímání videosekvencí.
	Color Creator	Vytváří barevné sady pomocí funkce Color Creator (str. 54).
	Pop-Art	Vyberte umělecký filtr a požadovaný efekt.
	Soft Focus	
	Pale&Light Color	
	Light Tone	
	Grainy Film	
	Pin Hole	
	Diorama	
	Cross Process	
	Gentle Sepia	
	Dramatic Tone	
	Key Line	
	Watercolor	

Úpravy barev (vyvážení bílé)

Vyvážení bílé (WB) zajišťuje, že bílé předměty budou na snímcích zaznamenaných fotoaparátem vypadat bílé. Většinou je vhodná volba [AUTO], avšak v případech, kdy nastavení [AUTO] s daným světelným zdrojem neposkytuje požadovaný výsledek nebo chcete snímkům záměrně dodat barevný nádech, můžete zvolit jiné hodnoty."

- 1 Stisknutím tlačítka **OK** vyberte vyvážení bílé.



Při fotografování s použitím hledáčku



Při fotografování s použitím živého náhledu

→ Vyvážení bílé

- Nastavíte-li předem multifunkční tlačítko (str. 23) ma **[WB]** (citlivost ISO/vyvážení bílé), můžete stisknutím tlačítka **Fn2** zobrazit nabídku.

- 2 Otáčením zadního voliče vyberte položky.

Režim WB		Teplota barev	Světelné podmínky
Auto white balance	AUTO	—	Používá se pro většinu světelných podmínek (když je na displeji ohraničena bílá část). Tento režim je pro všeobecné použití.
Preset white balance		5300K	Pro fotografování v exteriéru za jasného dne nebo pro zachycení červené barvy západu slunce nebo barev při ohňostroji
		7500K	Pro fotografování v exteriéru ve stínech za jasného dne
		6000K	Pro fotografování v exteriéru za zamračeného dne
		3000K	Pro fotografování při žárovkovém světle
		4000K	Objekty osvětlené zářivkovými světly
		—	Fotografie pod vodou
	WB	5500K	Pro fotografování s bleskem
One-touch white balance (str. 64)		Barevná teplota nastavena jednodotykovým vyvážením bílé.	Toto nastavení vyberte, když lze k měření vyvážení bílé použít bílý či šedý objekt, který je osvětlen smíšeným světlem nebo neznámým typem svítliny či jiného světelného zdroje.
Custom white balance	CWB	2000K – 14000K	Po stisknutí tlačítka INFO vyberte pomocí tlačítek < > barevnou teplotu a stiskněte tlačítko OK .

Vyvážení bílé jedním stiskem tlačítka

Vyvážení bílé lze změřit tak, že fotoaparátem zaměříte list papíru nebo jiný bílý objekt na světle, při němž chcete fotografovat. Je to užitečné při fotografování objektu pod přirozeným světlem i pod různými světelnými zdroji s různou teplotou barev.

- 1** Vyberte možnost [WB1], [WB2], [WB3] nebo [WB4] (vyvážení bílé jedním stisknutím tlačítka 1, 2, 3 nebo 4) a stiskněte tlačítko **INFO**.
- 2** Pořídte snímek bezbarvého (bílého nebo šedého) papíru.
 - Zaměřte předmět tak, aby vyplnil celý displej a nedopadal na něj stín.
 - Objeví se obrazovka vyvážení bílé jedním dotykem.
- 3** Vyberte možnost [Yes] a stiskněte tlačítko **OK**.
 - Nová hodnota se uloží jako přednastavené vyvážení bílé.
 - Nová hodnota zůstane uložena až do dalšího vyvážení bílé jedním stiskem tlačítka. Po vypnutí přístroje se data nevymažou.



Tipy

- Pokud je předmět příliš světlý či tmavý nebo pokud má viditelný barevný nádech, zobrazí se zpráva [WB NG Retry] a neuloží se žádná hodnota. Odstraňte problém a opakujte postup od kroku 1.

Sekvenční snímání a použití samospouště

Řadu fotografií můžete pořídit tak, že stisknete a podržíte tlačítko spouště. Snímky můžete také pořídit pomocí samospouště.

- 1 Stisknutím tlačítka **OK** vyberte sekvenční snímání/samospoušť.



Při fotografování s použitím hledáčku



Při fotografování s použitím živého náhledu

Sekvenční snímání/
samospoušť

- Přiřadíte-li funkci [Direct Function] křížovému ovladači, můžete stisknutím tlačítka **▽** zobrazit možnosti.
Button Function (str. 99)

- 2 Vyberte režim snímání pomocí předního voliče a stiskněte tlačítko **OK**.

	Single-frame shooting	Pořídí 1 snímek při každém stisknutí spouště (normální snímací režim, snímání jednoho snímku).
	Sequential H	Při úplném stisknutí tlačítka spouště budou pořizovány snímky rychlostí přibližně 8 snímků za sekundu. Zaostření, expozice a vyvážení bílé budou pevně nastaveny na hodnoty použité pro první snímek v každé sérii.
	Sequential L	Při úplném stisknutí tlačítka spouště budou pořizovány snímky rychlostí přibližně 3,5 snímků za sekundu. Zaostření a expozice jsou pevně nastaveny podle možností vybraných pro položky [AF Mode] (str. 72) a [AEL/AF-L] (str. 97).
	Self-timer 12 SEC	Namáčknutím tlačítka spouště zaostříte a domáčknutím tlačítka aktivujete samospoušť. Nejprve se na cca 10 sekund rozsvítí indikátor samospouště, pak tento indikátor asi 2 sekundy bliká, a poté je snímek pořízen.
	Self-timer 2 SEC	Namáčknutím tlačítka spouště zaostříte a domáčknutím tlačítka aktivujete samospoušť. Indikátor přibližně 2 sekundy bliká, a poté je snímek pořízen.
	Custom Self-timer	Můžete nastavit čas samospouště, počet fotografií a interval mezi fotografiemi. Vyberte ∞ , stiskněte tlačítko INFO a otočte zadní ovladač. Pomocí předního voliče vyberte některou možnost.

Poznámky

- Pro zrušení aktivované samospouště stiskněte tlačítko **▽**.



Varování

- Při používání režimu se během snímání nezobrazí žádný snímek pro potvrzení. Snímek se zobrazí po skončení snímání. Při používání režimu se zobrazí snímek vyfotografovaný těsně předtím.
- Rychlost sekvenčního snímání se liší v závislosti na používaném objektivu a na zaostření objektivu s transkafátorem.

- Pokud během sekvenčního snímání začne blikat kontrolka vybití baterie, přestane fotoaparát snímat a začne ukládat na kartu snímky, které jste pořídili. Pokud v baterii nezbývá dostatek energie, může se stát, že fotoaparát neuloží všechny snímky.
- Při použití samospouště upevněte fotoaparát bezpečně na stativ.
- Pokud při použití samospouště stojíte při namáčknutí tlačítka spouště před fotoaparátem, může být výsledná fotografie rozostřená.

Přidání efektů k videosekvenci

Můžete pořizovat videosekvence s využitím efektů dostupných v režimu statické fotografie. Nastavení otočného ovladače na  aktivujete nastavení.

- 1 Otočte volič režimu na , stiskněte tlačítko  a pomocí zadního voliče vyberte některou položku režimu snímání.



Režim snímání

- 2 Přepněte režim snímání pomocí předního voliče a stiskněte tlačítko .

P	Automaticky se nastaví optimální clona podle jasu objektu.
A	Nastavením clony se mění vyobrazení pozadí. Upravte clonu pomocí zadního voliče.
S	Expoziční doba ovlivňuje vzhled objektu. Upravte expoziční dobu pomocí zadního voliče. U expoziční doby lze nastavit hodnoty mezi 1/30 s a 1/4000 s.
M	Ovládáte clonu i expoziční dobu. Pomocí předního voliče vyberte clonu a pomocí zadního voliče vyberte expoziční dobu z hodnot od 1/30 s do 1/4000 s. Citlivost lze nastavit ručně na hodnoty mezi ISO 200 a 3200; automatické řízení citlivosti ISO není k dispozici.

Varování

- Při nahrávání videosekvence není možné změnit nastavení pro expoziční kompenzaci, hodnotu clony ani expoziční dobu.
- Pokud je při nahrávání videosekvence zapnuta funkce [Image Stabilizer], nahraný obraz bude mírně zvětšený.
- Stabilizace není možná, pokud jsou ořesy fotoaparátu příliš velké.
- Pokud se vnitřek fotoaparátu ohřeje, snímání se automaticky zastaví, aby byl fotoaparát chráněn.
- U některých uměleckých filtrů je použití funkce [C-AF] omezené.
- Pro nahrávání videosekvencí doporučujeme použít karty třídy rychlosti SD 6 nebo vyšší.

Kvalita obrazu (režim záznamu)

Vyberte kvalitu fotografií a videosekvencí podle zamýšleného použití (např. retušování na počítači nebo vystavení na webu).

- 1 Stiskněte tlačítko **OK** a vyberte kvalitu snímku pro fotografie nebo videosekvence.

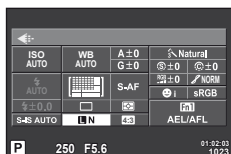

Při fotografování s použitím hledáčku



Režim záznamu

Při fotografování s použitím živého náhledu

- 2 Vyberte některou položku pomocí předního voliče a stiskněte tlačítko **OK**.

■ Režimy záznamu (statický obraz)

Vyberte z režimů RAW a JPEG (**L**F, **L**N, **M**N a **S**N). Chcete-li každý snímek pořídít ve formátu RAW i JPEG, vyberte možnost RAW+JPEG. Režimy JPEG jsou kombinací velikosti snímku (**L**, **M** a **S**) a komprimačního poměru (SF, F, N a B).



Velikost snímku		Komprimační poměr				Použití
Název	Počet pixelů	SF (Super Fine)	F (Fine)	N (Normal)	B (Basic)	
L (Large)	4608×3456*	L SF	L F*	L N*	L B	Zvolte pro velké zvětšeniny
M (střední)	3200×2400*	M SF	M F	M N*	M B	
	2560×1920					
	1920×1440					
	1600×1200					
S (malý)	1280×960*	S SF	S F	S N*	S B	Pro malé tisky a použití na webových stránkách
	1024×768					
	640×480					

* Výchozí

Obrazová data ve formátu RAW

Tento formát (přípona ORF) umožňuje uložit nezpracovaná obrazová data k pozdějšímu zpracování. Obrazová data formátu RAW nelze prohlížet v rámci jiných fotoaparátů nebo softwaru a nelze je vybrat k tisku. Tento fotoaparát umožňuje vytvoření kopií obrázků RAW ve formátu JPEG. „Úprava statických snímků“ (str. 85)

■ Režimy záznamu (videosekvence)

Režim záznamu	Počet pixelů	Formát souboru	Použití
Full HD Fine	1920×1080	MPEG-4 AVC/ H.264*1	Zobrazení na televizorech a jiných zařízeních
Full HD Normal	1920×1080		
HD Fine	1280×720		
HD Normal	1280×720		
	1280×720	Motion JPEG*2	Pro přehrávání nebo editaci v počítači
	640×480		

• V závislosti na typu použité karty může záznam skončit ještě před dosažením maximální délky.

*1 Jednotlivé videosekvence mohou být dlouhé maximálně 29 minut.

*2 Maximální velikost souborů je 2 GB.

Použití blesku

Blesk je možné podle potřeby ručně nastavit. Lze jej použít k fotografování za různých podmínek.

1 Stisknutím přepínače blesku vysuňte jednotku blesku.

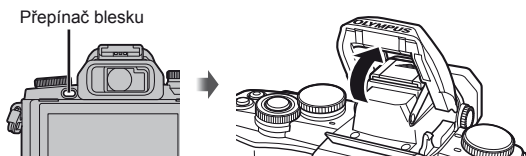

2 Stiskněte tlačítko  a vyberte režim blesku.

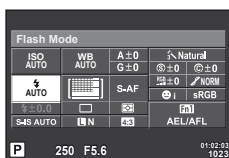



Při fotografování s použitím hledáčku



Při fotografování s použitím živého náhledu

Režim blesku

• Přiřadíte-li funkci [Direct Function] křížovému ovladači, můžete stisknutím tlačítka  zobrazit volby.

 [Button Function] (str. 99)

3 Vyberte nastavení pomocí předního voliče a stiskněte tlačítko .

• Dostupné možnosti a jejich pořadí jsou závislé na režimu snímání.  „Režimy blesku, které mohou být nastaveny režimem snímání“ (str. 69)

AUTO	Auto flash	Blesk pracuje automaticky při nízkém osvětlení nebo při protisvětle.
	Fill-in flash	Blesk pracuje nezávisle na světelných podmínkách.
	Blesk vypnut	Blesk je vypnutý.
	Red-eye reduction flash	Tato funkce umožňuje potlačení efektu červených očí. V režimech S a M se blesk použije vždy.
SLOW	Slow synchronization (1st curtain)	Dlouhé expoziční doby slouží k prosvětlení tmavého pozadí.
SLOW	Slow synchronization (1st curtain)/Red-eye reduction flash	Kombinuje pomalou synchronizaci s redukcí efektu červených očí.
SLOW2/ 2nd Curtain	Slow synchronization (2nd curtain)	Blesk se spustí před zavřením závěrky a za pohybujícími se zdroji světla bude světelná stopa. 
FULL, 1/4 atd.	Manual	Uživatelé upřednostňující ruční ovládání. Pokud stisknete tlačítko INFO , můžete upravit úroveň blesku pomocí otočného ovladače.

Varování

- V režimu [/ (Red-eye reduction flash)] se závěrka uvolní přibližně 1 sekundu po předzáblesku. Do dokončení snímání s fotoaparátlem nehybejte.
- [/ (Red-eye reduction flash)] nemusí být účinný za všech podmínek snímání.
- Při záblesku je doba expozice nastavena na 1/250 s nebo méně. Při fotografování objektu proti jasnému pozadí s vyrovnávacím bleskem může být pozadí přexponováno.

Režimy blesku, které mohou být nastaveny režimem snímání

Režim snímání	LV super ovládací panel	Režim blesku	Časování blesku	Podmínky pro použití blesku	Limit expoziční doby
P/A	AUTO	Auto flash	1. lamela	Blesk se automaticky použije ve tmě / při protisvětle.	1/30 s– 1/250 s*
		Auto flash (red-eye reduction)			
		Fill-in flash		Spustí se vždy	
		Blesk vypnut	—	—	—
	SLOW	Slow synchronization (red-eye reduction)	1. lamela	Blesk se automaticky použije ve tmě / při protisvětle.	60 s– 1/250 s*
	SLOW	Slow synchronization (1st curtain)			
	SLOW2	Slow synchronization (2nd curtain)	2. lamela		

Režim snímání	LV super ovládací panel	Režim blesku	Časování blesku	Podmínky pro použití blesku	Limit expoziční doby
S/M		Fill-in flash	1. lamela	Spustí se vždy	60 s– 1/250 s*
		Fill-in flash (red-eye reduction)			
		Blesk vypnut	—	—	—
		Fill-in flash/Slow synchronization (2nd curtain)	2. lamela	Spustí se vždy	60 s– 1/250 s*

• Možnost **AUTO**, lze nastavit v režimu **AUTO**.

* 1/200 s, 1/180 s (FL-50R) při použití samostatně prodáváného blesku

Minimální dosah

Objektiv může vrhat stín na objekty blízko fotoaparátu, a způsobovat tak vinětaci, nebo objekty mohou být i při použití minimálního výkonu příliš jasné.

Objektiv	Přibližná vzdálenost, při které dochází k vinětaci
17 mm f1.8	0,25 m
25 mm f1.8	0,5 m
45 mm f1.8	0,5 m
14 – 42 mm IIR	0,8 m
14 – 42 mm EZ	0,25 m
40 – 150 mm	0,9 m

• Externí blesky lze použít k zabránění vinětace. K zabránění přexponování fotografií vyberte režim **A** nebo **M** a vyberte vysokou hodnotu f nebo snižte citlivost ISO.

Úprava výkonu blesku (ovládání intenzity blesku)

Výkon blesku můžete upravit, pokud je objekt přexponovaný, nebo podexponovaný, ačkoliv expoziční zbytek snímku v pořádku.

1 Stiskněte tlačítko a vyberte ovládání intenzity blesku.



Při fotografování s použitím hledáčku



Při fotografování s použitím živého náhledu

Kompensace blesku

2 Vyberte některou hodnotu kompenzace blesku pomocí předního voliče a stiskněte tlačítko .

Varování

- Toto nastavení nemá žádný účinek, pokud je režim externího elektronického blesku nastaven na MANUAL (ruční).
- Změny intenzity blesku provedené pomocí externího blesku budou přidány k změnám provedeným pomocí fotoaparátu.

Výběr způsobu, jakým bude fotoaparát měřit jas (měření)

Přístroj nabízí možnost zvolit, jakým způsobem bude fotoaparát měřit jas objektu.

- 1 Stiskněte tlačítko **OK** a vyberte měření.

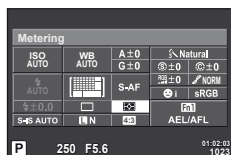

Při fotografování s použitím hledáčku

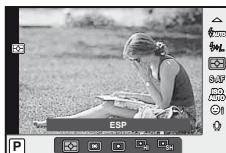

Při fotografování s použitím živého náhledu

- 2 Vyberte některou možnost pomocí předního voliče a stiskněte tlačítko **OK**.

	Digital ESP metering	Fotoaparát provádí měření expozice ve 324 oblastech snímku a stanoví optimální expozici pro danou scénu nebo objekt portrétu (je-li v nabídce [☺ Face Priority] vybrána jiná možnost než [OFF]). Tento režim se doporučuje pro obecné použití.
	Center weighted averaging metering	Tento režim měření poskytuje průměrné měření mezi objektem a osvětlením pozadí, větší váha se klade na objekt uprostřed pole.
	Spot metering	S touto volbou se k měření používá malá oblast (přibližně 2 % plochy snímku), kdy fotoaparát zaměříte na objekt, který chcete změřit. Expozice se pak nastaví podle jasů v měřeném bodu.
	Spot metering - highlight	Zvyšuje expozici při bodovém měření. Zajistí, aby světlé objekty vypadaly světle.
	Spot metering - shadow	Snižuje expozici při bodovém měření. Zajistí, aby tmavé objekty vypadaly tmavě.

- 3 Namáčkněte tlačítko spouště.

- Fotoaparát standardně spustí měření po namáčknutí tlačítka spouště a při držení tlačítka v této poloze expozici uzamkne.

Volba režimu ostření (režimu AF)

Výběr metody zaostřování (režimu ostření).

Můžete vybrat samostatné metody zaostřování pro režim fotografování a režim .

1 Stiskněte tlačítko  a vyberte režim AF.



Při fotografování s použitím hledáčku



Při fotografování s použitím živého náhledu

Režim AF

2 Vyberte některou možnost pomocí předního voliče a stiskněte tlačítko .

- Zvolený režim AF se zobrazí na displeji.

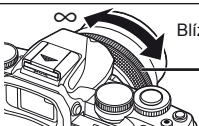
S-AF (single AF)	Fotoaparát zaostří jednu po namáčknutí tlačítka spouště. Po uzamčení ostření se ozve pípnutí a rozsvítí se značka potvrzení AF a rámeček AF. Tento režim je vhodný pro pořizování snímků nepohyblivých předmětů nebo předmětů s omezeným pohybem.
C-AF (nepřetržitě AF)	Fotoaparát opakovaně zaostřuje po celou dobu namáčknutí tlačítka spouště. Je-li objekt zaostřen, při prvním a druhém uzamčení ostření se na displeji rozsvítí značka potvrzení AF a ozve se pípnutí. I když se objekt pohybuje nebo změníte kompozici obrázku, fotoaparát se i nadále snaží zaostřit. <ul style="list-style-type: none"> • Při používání objektivů systému Four Thirds se toto nastavení změní na [S-AF].
MF (ruční ostření)	Tato funkce umožňuje ručně zaostřit na libovolnou pozici pomocí zaostřovacího kroužku na objektivu.  <p>Blízko Zaostřovací kroužek</p>
S-AF+MF (současné použití režimů S-AF a MF)	Po namáčknutí tlačítka spouště za účelem zaostření v režimu [S-AF] můžete otáčením zaostřovacího kroužku zaostření doladit ručně.
C-AF+TR (AF sledování)	Namáčknutím tlačítka spouště zaostřete. Během držení tlačítka v této poloze pak bude fotoaparát sledovat aktuální objekt a udržovat jej zaostřený. <ul style="list-style-type: none"> • Pokud již fotoaparát nedokáže objekt sledovat, zobrazí se oblast AF červeně. Uvolněte tlačítko spouště, zaměřte objekt znovu a opět tlačítko spouště namáčkněte. • Při používání objektivů systému Four Thirds se toto nastavení změní na [S-AF].

Varování

- Pokud je objekt nedostatečně osvětlen, je ponořen v mlze či kouři, nebo není dostatečně kontrastní, fotoaparát nemusí být schopen na něj zaostřit.
- Při používání objektivu se systémem Four Thirds nebude AF k dispozici během nahrávání videosekvence.

Citlivost ISO

Zvýšení citlivosti ISO současně zvyšuje i úroveň šumu ve fotografiích (zrnitost), avšak umožňuje fotografování při špatných světelných podmínkách. Doporučené nastavení pro většinu situací je [AUTO], které začíná na hodnotě ISO 200, jež představuje určitý kompromis mezi šumem a dynamickým rozsahem a poté citlivost přizpůsobí podle podmínek snímání.

1 Stisknutím tlačítka **OK** vyberte citlivost ISO.



Při fotografování s použitím hledáčku



Při fotografování s použitím živého náhledu

- Nastavíte-li předem multifunkční tlačítko (str. 23) ma **WB** (citlivost ISO/vyvážení bílé), můžete stisknutím tlačítka **Fn2** zobrazit nabídku.

2 Otáčením předního voliče vybírejte položky.

AUTO	Citlivost se nastavuje automaticky podle podmínek snímání.
LOW, 200–25600	Citlivost bude nastavena na zvolenou hodnotu.

Možnosti zvuku u videosekvence (záznam zvuku spolu s videosekvencí)

1 Při snímání s živým náhledem stiskněte tlačítko **OK** a vyberte některý zvuk videosekvence.

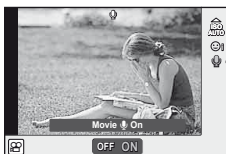

Při fotografování s použitím živého náhledu

2 Pomocí předního voliče přepněte nastavení ON/OFF a stiskněte tlačítko **OK**.

! Varování

- Při nahrávání zvuku videosekvence se může nahrát i zvuk mechanismu objektivu a fotoaparátu. Tyto zvuky lze omezit nahráváním s nastavením možnosti [AF Mode] na hodnotu [S-AF] nebo méně častým používáním tlačítek.
- V režimu **DR** (Diorama) se zvuk nenahrává.

7 Funkce nabídky

Používání základní nabídky

Nabídky obsahují možnosti snímání a přehrávání, které nejsou zobrazeny živým ovládním, a umožňují přizpůsobit nastavení fotoaparátu pro snadnější používání.

	Předběžné a základní možnosti fotografování
	Pokročilá nastavení fotografování
	Možnosti přehrávání a retušování
	Úprava nastavení fotoaparátu (str. 89)
	Nastavení fotoaparátu (např. datum a jazyk)

1 Stisknutím tlačítka **MENU** zobrazte nabídky.

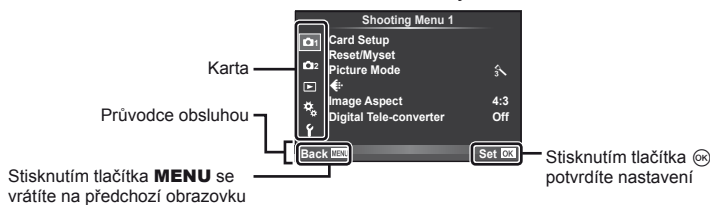

2 Pomocí tlačítka $\Delta \nabla$ vyberte kartu a stiskněte tlačítko **OK**.

3 Pomocí tlačítek $\Delta \nabla$ zvolte položku a stisknutím tlačítka **OK** zobrazte možnosti dané položky.



4 Pomocí tlačítek $\Delta \nabla$ možnost zvýrazněte a stiskněte tlačítko **OK**.



- Chcete-li nabídku opustit, stiskněte opakovaně tlačítko **MENU**.

Poznámky

- Výchozí nastavení každé položky viz „Přehled nabídek“ (str. 138).
- Průvodce se zobrazí asi po dobu 2 sekund po výběru příslušné možnosti. Průvodce lze zobrazit nebo skrýt stisknutím tlačítka **INFO**.

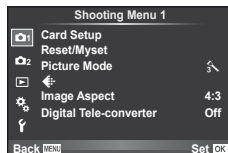
Používání nabídky snímání 1/nabídky snímání 2





- 1 Card Setup (str. 75)
- Reset/Myset (str. 76)
- Picture Mode (str. 77)
- ← (str. 78)
- Image Aspect (str. 54)
- Digital Tele-converter (str. 84)
- 2  (Sekvenční snímání/samospoušť) (str. 65, 78)
- Image Stabilizer (str. 60)
- Bracketing (str. 79)
- HDR (str. 81)
- Multiple Exposure (str. 82)
- Time Lapse Settings (str. 83)
-  RC Mode (str. 84)

Formátování karty (Card Setup)

Karty je nutné před prvním použitím nebo po použití v jiném fotoaparátu nebo počítači zformátovat pomocí tohoto fotoaparátu.

Všechna data uložená na kartě, včetně chráněných snímků, budou při formátování vymazána.

Při formátování použité karty se ujistěte, že na kartě nejsou žádné snímky, které si chcete uchovat.  „Použitelné karty“ (str. 119)

- 1 Vyberte položku [Card Setup] v nabídce snímání  1.
- 2 Vyberte možnost [Format].
- 3 Vyberte možnost [Yes] a stiskněte tlačítko  .
 - Formátování je provedeno.

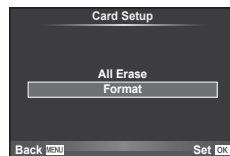

Obnovení výchozích nastavení (Reset/Myset)



Uložená nastavení fotoaparátu je možné jednoduše obnovit.

Použití nastaveného resetu

Obnovení výchozích nastavení

1 Vyberte položku [Reset/Myset] v nabídce snímání  1.

2 Vyberte možnost [Reset] a stiskněte tlačítko .

- Označte možnost [Reset], stiskněte tlačítko  a vyberte typ resetování. Chcete-li resetovat všechna nastavení kromě času, data a několika dalších, označte možnost [Full] a stiskněte tlačítko .

 „Přehled nabídek“ (str. 138)

3 Vyberte možnost [Yes] a stiskněte tlačítko .



Uložení nastavení Myset

Aktuální nastavení fotoaparátu lze uložit pro všechny režimy kromě režimu snímání. Uložená nastavení lze vyvolat v režimech **P**, **A**, **S** a **M**.

1 Před uložením nastavení upravte.

2 Vyberte položku [Reset/Myset] v nabídce snímání  1.

3 Vyberte požadované umístění ([Myset1]–[Myset4]) a stiskněte tlačítko .

- U umístění ([Myset1]–[Myset4]), pro něž je nastavení již uloženo, se zobrazí symbol [Set]. Opětovnou volbou možnosti [Set] můžete uložená nastavení přepsat.
- Chcete-li ukládání zrušit, zvolte možnost [Reset].

4 Vyberte možnost [Set] a stiskněte tlačítko .

- Nastavení, která lze uložit do Myset  „Přehled nabídek“ (str. 138)

Použití nastavení Myset

Nastaví nastavení fotoaparátu vybraná pro Myset.

1 Vyberte položku [Reset/Myset] v nabídce snímání  1.

2 Vyberte požadované nastavení ([Myset1]–[Myset4]) a stiskněte tlačítko .

3 Vyberte možnost [Yes] a stiskněte tlačítko .







Možnosti zpracování (obrazový režim)

Můžete jednotlivě upravovat nastavení kontrastu, ostrosti a dalších parametrů v nastavení [Picture Mode] (str. 62). Změny v každém obrazovém režimu jsou ukládány samostatně.

- 1 Vyberte položku [Picture Mode] v nabídce snímání  1.



- 2 Pomocí tlačítek Δ ∇ zvolte jednu z možností a stiskněte tlačítko \odot .
- 3 Stisknutím tlačítka \triangleright zobrazte nastavení pro vybranou možnost.

					
Contrast	Rozdíl mezi světlými a tmavými oblastmi	✓	✓	✓	✓
Sharpness	Ostrost snímku	✓	✓	✓	✓
Saturation	Živost barev	✓	✓	—	✓
Gradation	Úprava tónu (gradace)				
Auto	Rozdělí obraz na jednotlivé oblasti a upraví jas pro každou z nich samostatně. Toto nastavení je účinné pro snímky s velmi kontrastními partiemi, ve kterých bílá vypadá příliš jasně nebo naopak tmavé oblasti jsou příliš tmavé.	✓	✓	✓	✓
Normal	Režim [Normal] je určen k všeobecnému použití.				
High Key	Gradace pro jasný objekt				
Low Key	Gradace pro tmavý objekt.				
Effect (i-Enhance)	Nastavuje rozsah, ve kterém se efekt použije.	✓	—	—	✓
B&W Filter (Monotónní)	Vytváří černobílý snímek. Barva filtru se zjasní a doplňková barva se ztmaví.				
N:Neutral	Vytváří normální černobílý snímek.				
Ye:Yellow	Reprodukuje jasně definovaný bílý mrak s přirozeně modrým nebem.				
Or:Orange	Nepatrně zvýrazňuje barvy na modrém nebi a při západu slunce.	—	—	✓	✓
R:Red	Silně zvýrazňuje barvy na modrém nebi a jas karmínových listů.				
G:Green	Silně zvýrazňuje barvy rudých rtů a zelených listů.				

Pict. Tone (Monotónní)	Zbarví černobílý snímek.				
N:Neutral	Vytváří normální černobílý snímek.	—	—	✓	✓
S:Sepia	Sépie				
B:Blue	Modravá				
P:Purple	Purpurová				
G:Green	Nazelenalá				

Varování

- Změny kontrastu se neprojeví u jiných nastavení než [Normal].

Kvalita obrazu ()

Vyberte kvalitu obrazu. Můžete vybrat samostatnou kvalitu obrazu pro fotografie a videosekvence. Toto je stejné jako položka [] v části rychlém ovládání.

- Můžete změnit kombinaci velikosti obrazu JPEG a kompresního poměru a počty pixelů [M] a [S]. [Set], [Pixel Count] „Používání uživatelských nabídek“ (str. 89)

Nastavení samospouště ()

Funkci samospouště lze přizpůsobit.

- 1 Vyberte možnost [] v nabídce snímání 2.





- 2 Vyberte možnost [C] (vlastní) a stiskněte tlačítko .
- 3 Pomocí tlačítka vyberte položku a stiskněte tlačítko .
 - Pomocí tlačítka vyberte nastavení a stiskněte tlačítko .

Snímek	Slouží k nastavení počtu snímků pro fotografování.
Timer	Slouží k nastavení času mezi stisknutím spouště a pořizem snímků.
Interval Time	Slouží k nastavení časového intervalu pro druhý a následující snímky.

Změny nastavení v rámci série fotografií (bracketing)

„Bracketing“ je automatická změna nastavení v rámci jedné série snímků nebo nastavení aktuální hodnoty v sérii snímků. Můžete uložit nastavení snímání s bracketingem a vypnout snímání s bracketingem.



- 1 Vyberte položku [Bracketing] v nabídce snímání  Shooting Menu 2 a stiskněte tlačítko .

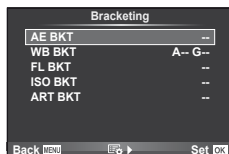

- 2 Po výběru možnosti [On] stiskněte tlačítko  a vyberte některý typ snímání s bracketingem.

- Po výběru snímání s bracketingem se na displeji zobrazí **[BKT]**.



- 3 Stiskněte tlačítko , vyberte nastavení parametrů, například počet snímků, a potom stiskněte tlačítko .

 - Opakovaným stisknutím tlačítka  se vraťte na obrazovku v kroku 1.
 - Vyberete-li v kroku 2 možnost [Off], budou uložena nastavení snímání s bracketingem a můžete normálně fotografovat.

Varování

- Nelze použít při fotografování HDR.
- Nelze použít současně s vícenásobnou expozicí a s časověsériovým snímáním.

AE BKT (bracketing expozice)

Fotoaparát mění expozici každého snímku. Lze vybrat rozsah změny mezi 0.3 EV, 0.7 EV nebo 1.0 EV. Při snímání v režimu jednoho snímku je při každém stisknutí tlačítka spouště pořízen jeden snímek. Při sekvenčním snímání fotoaparát během držení tlačítka spouště pořizuje snímky v pořadí: bez úprav, záporná změna, kladná změna. Počet pořízených snímků: 2, 3, 5 nebo 7.

- Při bracketingu svítí indikátor **[BKT]** zeleně.
- Fotoaparát upravuje expozici změnou clony a expoziční doby (režim **P**), expoziční doby (režimy **A** a **M**) nebo clony (režim **S**).
- Fotoaparát provádí bracketing aktuálně zvolené hodnoty expoziční kompenzace.
- Velikost přírůstku pro bracketing závisí na zvolené hodnotě [EV Step].  „Používání uživatelských nabídek“ (str. 89)

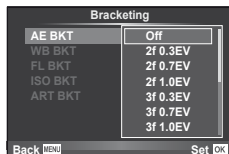

WB BKT (bracketing vyvážení bílé)

Při jednom stisknutí tlačítka spouště se automaticky vytvoří tři snímky s různým vyvážením bílé (upraveným podle nastavení) s počáteční hodnotou aktuálně zvoleného vyvážení bílé. Bracketing vyvážení bílé je k dispozici v režimech **P**, **A**, **S** a **M**.

- Vyvážení bílé lze měnit o 2, 4 nebo 6 dílků na každé z os A–B (Amber–Blue, žlutá - modrá) a G–M (Green–Magenta, zelená - růžová).
- Fotoaparát provádí bracketing aktuálně zvolené hodnoty vyvážení bílé.
- Není-li na kartě dostatek volného místa pro zvolený počet snímků, nebudou při bracketingu vyvážení bílé pořízeny žádné snímky.



FL BKT (bracketing blesku)

V rámci tří snímků fotoaparát změní úroveň blesku (první snímek beze změny, druhý snímek se zápornou a třetí snímek s kladnou změnou). Při snímání v režimu jednoho snímku je při každém stisknutí tlačítka spouště pořízen jeden snímek. Při sekvenčním snímání jsou během držení tlačítka spouště pořízeny všechny snímky.

- Při bracketingu svítí indikátor **[BKT]** zeleně.
- Velikost přírůstku pro bracketing závisí na zvolené hodnotě [EV Step]. „Používání uživatelských nabídek“ (str. 89)

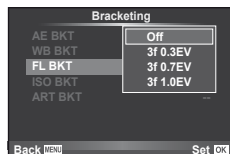

ISO BKT (bracketing citlivosti ISO)

Fotoaparát mění citlivost mezi snímky při zachování rychlosti závěrky a clony. Lze vybrat rozsah změny mezi 0.3 EV, 0.7 EV nebo 1.0 EV. Při každém stisknutí tlačítka spouště fotoaparát pořídí tři snímky s nastavenou citlivostí (nebo s nastavením optimální citlivosti, pokud je vybrána automatická citlivost) na prvním snímku, druhý snímek se zápornou a třetí snímek s kladnou změnou.

- Velikost přírůstku pro proměnnou expozici nezávisí na zvolené hodnotě [ISO Step]. „Používání uživatelských nabídek“ (str. 89)
- Bracketing se provádí bez ohledu na horní limit nastavený v možnosti [ISO-Auto Set]. „Používání uživatelských nabídek“ (str. 89)

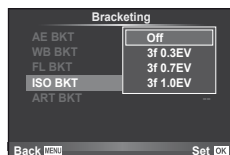

ART BKT (bracketing uměleckého filtru)

Fotoaparát při stisknutí spouště pořídí vždy několik snímků, každý s jiným nastavením uměleckého filtru. Bracketing uměleckého filtru lze samostatně zapnout nebo vypnout pro jednotlivé obrazové režimy.

- Záznam může nějakou dobu trvat.
- Režim ART BKT nelze kombinovat s režimem WB BKT ani ISO BKT.

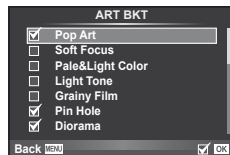

Fotografování HDR

Fotoaparát pořídí několik snímků a automaticky je zkombinuje do snímku HDR. Rovněž můžete vyfotografovat několik snímků a provést HDR zpracování v počítači (fotografování s HDR bracketingem).

- 1 Vyberte [HDR] v nabídce Snímání 2 a stiskněte tlačítko .



- 2 Vyberte typ fotografování HDR a stiskněte tlačítko .

HDR1	Budou pořízeny čtyři snímky, každý s odlišnou expozicí, které budou ve fotoaparátu zkombinovány do jednoho HDR snímku. HDR2 vytváří působivější snímek, než HDR1. Citlivost ISO je pevně nastavena na 200. Rovněž nejnižší dostupná rychlost závěrky je 1 sekunda a nejdelší dostupná expozice jsou 4 sekundy.
HDR2	
3F 2.0EV	Bude proveden HDR bracketing. Vyberte počet snímků a expoziční rozdíl.
5F 2.0EV	Zpracování obrazu HDR nebude provedeno.
7F 2.0EV	
3F 3.0EV	
5F 3.0EV	

- 3 Pořídte snímek.
 - Stisknutím tlačítka spouště fotoaparát automaticky vyfotografuje nastavený počet snímků.
 - Přiřadíte-li funkci HDR některému tlačítku pomocí [Button Function] (str. 99), můžete stisknutím tohoto tlačítka vyvolat obrazovku snímání HDR.

Varování

- V případě HDR1 a HDR2 není expoziční kompenzace k dispozici.
- Při fotografování s delší expoziční dobou může docházet k výraznějšímu šumu.
- Připevněte fotoaparát na stativ nebo jiný stabilizační prvek a potom fotografujte.
- Snímek zobrazený na displeji nebo v hledáčku během fotografování se bude lišit od snímku po zpracování HDR.
- V případě HDR1 a HDR2 bude snímek zpracovaný HDR uložen jako soubor JPEG. Když je režim kvality snímku nastaven na [RAW], snímek bude pořízen ve formátu RAW+JPEG. Jediný snímek pořízený ve formátu RAW je snímek s vhodnou expozicí.
- Při nastavení HDR1/HDR2 bude pevně nastavení režimu snímku [Natural] a pevně nastavení barvy [sRGB]. [Full-time AF] nefunguje.
- Fotografování s bleskem, bracketing, vícenásobnou expozicí a časosběrné snímání nelze použít současně s fotografováním HDR.

Uložení více expozic do jednoho snímku (vícenásobná expozice)

Záznam vícenásobné expozice v rámci jednoho snímku pomocí aktuálně vybrané kvality snímku.

1 Vyberte položku [Multiple Exposure] v nabídce snímání  2.

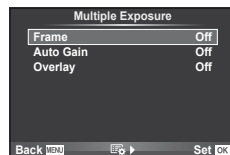

2 Upravte nastavení.

Snímek	Zvolte možnost [2f].
Auto Gain	Pokud je nastavena hodnota [On], bude jas každého ze snímků nastaven na 1/2 a snímky se překryjí. Pokud je nastavena hodnota [Off], snímky se překryjí s původním jasnem každého z nich.
Overlay	Při nastavení na hodnotu [On] je možné překrýt snímek ve formátu RAW uložený na kartě vícenásobnými expozicemi a uložit jej jako samostatný snímek. Počet pořízených snímků je jedna.





- Dokud je aktivní režim vícenásobné expozice, na displeji se zobrazuje symbol .

3 Pořídte snímek.

- Při zahájení fotografování se symbol  zobrazí zeleně.
- Stisknutím tlačítka  odstraní poslední snímek.
- Jako vodítko pro zaměření dalšího snímku slouží předchozí snímek zobrazený přes pohled skrz objektiv.

Tipy

- Překrýt 3 a více snímků: Vyberte v nabídce  možnost RAW a pomocí možnosti [Overlay] opakovaně proveďte vícenásobnou expozici.
- Další informace o překrývání snímků ve formátu RAW:  [Edit] (str. 85)

Varování

- Pokud je zvolen režim vícenásobné expozice, fotoaparát nepřejde do režimu spánku.
- Fotografie pořízené na jiných fotoaparátech nelze ve vícenásobné expozici použít.
- Pokud je možnost [Overlay] nastavena na hodnotu [On], snímky zobrazené spolu s vybraným snímkem ve formátu RAW budou pořízeny s nastavením použitým při pořízení tohoto snímku.
- Pro nastavení funkcí pořizování snímků nejprve zrušte vícenásobnou expozici. Některé funkce nelze nastavit.
- Vícenásobná expozice je automaticky zrušena od prvního snímku v následujících případech:
 - Fotoaparát je vypnutý/Je stisknuté tlačítko /Je stisknuté tlačítko **MENU**/Režim snímání je nastaven na jiný režim než **P**, **A**, **S** nebo **M**/Dojdou baterie/K fotoaparátu je připojen kabel
- Pokud je pomocí možnosti [Overlay] zvolen obrázek ve formátu RAW, zobrazí se obrázek ve formátu JPEG pořízený ve formátech RAW+JPEG.
- Při pořizování vícenásobné expozice pomocí bracketingu má přednost vícenásobná expozice. Při ukládání překrývaného snímku je nastavení bracketingu obnoveno na tovární hodnoty.

Automatické snímání v pevném intervalu (časoběrné snímání)

Můžete fotoaparát nastavit pro automatické snímání s nastaveným časoběrem. Nasnímané snímky lze také zaznamenat jako jedinou videosekvenci. Toto nastavení je k dispozici pouze v režimech **P/A/S/M**.

- 1 Proveďte následující nastavení pod položkou [Time Lapse Settings] v Nabídce snímání  2.

Snímek	Slouží k nastavení počtu snímků pro fotografování.
Start Waiting Time	Nastaví čas čekání před zahájením snímání.
Interval Time	Nastaví interval mezi snímky po zahájení snímání.
Time Lapse Movie	Nastaví formát nahrávání sekvence snímků. [Off]: Zaznamená jednotlivé snímky jako statický obrázek. [On]: Zaznamená jednotlivé snímky jako statický obrázek a vygeneruje a zaznamená jednu videosekvenci ze sekvence snímků.

- Kvalita obrazu videosekvence je [M-JPEG HD] a snímková frekvence je 10 sn./s.

2 Pořídte snímek.

- Snímky jsou zaznamenány i v případě, že není obraz zaostřen po AF. Chcete-li pevně nastavit polohu zaostření, snímajte v režimu MF.
- Režim [Rec View] pracuje po dobu 0,5 s.
- Pokud je čas před snímáním nebo interval snímání nastaven na 1 minutu a 31 sekund nebo déle, displej a fotoaparát se automaticky vypnou po uplynutí 1 minuty. Zařízení se znovu automaticky zapne 10 sekund před snímáním. Když je displej vypnutý, můžete jej znovu zapnout stisknutím tlačítka spouště.

Varování

- Pokud je režim AF nastaven na možnost [C-AF] nebo [C-AF+TR], bude automaticky změněn na [S-AF].
- Dotykové operace jsou v průběhu časoběrného snímání vypnuty.
- Nelze použít s fotografováním HDR.
- Režim Bulb, Time nebo Composite Photography nelze používat s bracketingem nebo vícenásobnou expozicí, ani nelze kombinovat bracketing a vícenásobnou expozici.
- Blesk nebude fungovat, pokud je čas nabíjení blesku delší, než interval mezi snímky.
- Pokud se fotoaparát automaticky vypne v intervalech mezi snímky, zapne se včas na pořízení následujícího snímku.
- Pokud nejsou některé ze statických snímků správně zaznamenány, nebude vygenerována časoběrná videosekvence.
- Pokud není na kartě dostatek volného místa, nebude časoběrná videosekvence zaznamenána.
- Snímání v časoběrném režimu bude zrušeno při aktivaci některého z následujících prvků: volič režimů, tlačítko **MENU**, tlačítko , tlačítko uvolnění objektivu nebo při připojení kabelu USB.
- Pokud vypnete fotoaparát, režim časoběrného snímání se vypne.
- Pokud není stav baterie dostatečný, může snímání skončit před koncem. Než začnete, ujistěte se, že je baterie dostatečně nabitá.

Fotografování s bleskem pomocí bezdrátového dálkového ovladače







Můžete pořizovat fotografie s bleskem bezdrátově pomocí zabudovaného blesku a speciálního blesku s funkcí dálkového ovládání.  „Fotografování s bleskem pomocí bezdrátového dálkového ovladače“ (str. 125)

Digitální zoom (Digital Tele-converter)

Funkce Digital Tele-converter se používá pro dosažení většího přiblížení, než je aktuální poměr přiblížení. Fotoaparát uloží středové oříznutí. Přiblížení se zvýší asi 2×.

- 1 Vyberte možnost [On] pro položku [Digital Tele-converter] v nabídce snímání  1.
- 2 Náhled na displeji se zvětší dvakrát či násobkem dvou.
 - Objekt bude zaznamenán tak, jak se zobrazuje na displeji.

Varování

- Digitální zoom není dostupný při vícenásobné expozici, v režimu  nebo je-li v režimu **SCN** vybrána možnost , , ,  nebo .
- Tato funkce není k dispozici, když je [Movie Effect] nastaveno na [On] v režimu .
- Pokud je zobrazen snímek ve formátu RAW, oblast viditelná na displeji bude ohraničena rámečkem.
- Oblast AF klesne.

Používání nabídky přehrávání

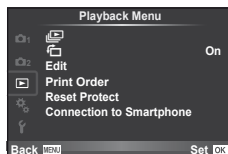

 (str. 59)

 (str. 85)

 Edit (str. 85)

Print Order (str. 116)

Reset Protect (str. 87)









Connection to Smartphone (str. 107)

Zobrazení otočených snímků (📷)



Když je tato položka nastavena na [On], fotografie pořízené tímto fotoaparátem otočeným na výšku budou automaticky otočeny a zobrazeny na výšku.

Úprava statických snímků

Zaznamenané snímky lze upravit a uložit jako nové snímky.

- 1 Vyberte položku [Edit] v nabídce přehrávání  a stiskněte tlačítko .
- 2 Pomocí tlačítek   vyberte položku [Sel. Image] a stiskněte tlačítko .
- 3 Pomocí tlačítka   vyberte snímek, který chcete upravit, a stiskněte tlačítko .
 - Pokud je zobrazený snímek ve formátu RAW, zobrazí se možnost [RAW Data Edit]. Pokud jde o formát JPEG, zobrazí se možnost [JPEG Edit]. Pokud byl snímek pořízen ve formátu RAW+JPEG, budou zobrazeny obě možnosti [RAW Data Edit] a [JPEG Edit]. Vyberte nabídku pro snímek, který chcete upravit.
- 4 Vyberte možnost [RAW Data Edit] nebo [JPEG Edit] a stiskněte tlačítko .

RAW Data Edit	Vytvoří kopii JPEG upraveného obrázku RAW podle nastavení.	
	[Current]	Kopie JPEG bude zpracována podle aktuálních nastavení fotoaparátu. Před zvolením této možnosti upravte nastavení fotoaparátu.
	[Custom1]	Úpravy lze provést při změně nastavení na displeji.
	[Custom2]	Použitá nastavení můžete uložit.
	ART BKT	Snímek je upraven za použití nastavení pro vybraný umělecký filtr.

JPEG Edit	<p>K dispozici jsou následující možnosti:</p> <p>[Shadow Adj]: Zesvětlí tmavý objekt v protisvětle.</p> <p>[Redeye Fix]: Redukuje efekt červených očí při snímání s bleskem.</p> <p>[]: Pomocí otočného ovladače vyberte velikost ořezu a pomocí tlačítek Δ ∇ $\langle \rangle$ ořez umístěte.</p>  <p>[Aspect]: Mění poměr stran snímků z poměru 4:3 (standardní) na [3:2], [16:9], [1:1] nebo [3:4]. Po změně poměru stran použijte tlačítko Δ ∇ $\langle \rangle$ pro nastavení polohy oříznutí.</p> <p>[Black & White]: Vytváří černobílé snímky.</p> <p>[Sepia]: Vytváří snímky v sépiově hnědém tónu.</p> <p>[Saturation]: Nastavuje intenzitu barev na snímcích. Upravte sytost barev podle obrazu na displeji.</p> <p>[]: Převádí velikost snímku na 1280 × 960, 640 × 480 nebo 320 × 240. Obrázky s jiným poměrem stran než 4:3 (standardní) budou převedeny na nejbližší velikost.</p> <p>[e-Portrait]: Upraví zobrazení tak, aby kůže působila hladce a jemně. Pokud se detekce tváře nepovede, nemusí být v závislosti na obrázku možná kompenzace.</p>
------------------	--



5 Po dokončení nastavení stiskněte tlačítko .

- Nastavení budou použita na snímek.

6 Vyberte možnost [Yes] a stiskněte tlačítko .

- Upravený snímek bude uložen na kartu.







Varování

- Upravovat nelze videosekvence a 3D fotografie.
- V závislosti na snímku nemusí korekce červených očí fungovat.
- Úprava snímku JPEG není v následujících případech možná:
 - Je-li snímek uložen upraven na počítači, není-li na kartě dostatek volného místa nebo je-li snímek pořízen jiným fotoaparátem
- Při změně velikosti snímku () nemůžete zvolit větší počet pixelů, než byl původně uložen.
-  a [Aspect] mohou být použity pouze pro úpravu obrázků s poměrem stran 4:3 (standardní).
- Když je položka [Picture Mode] nastavena na [ART], [Color Space] je pevně nastaveno na [sRGB].



Překrývání snímků

Překrýt a uložit do samostatného souboru lze až 3 snímky ve formátu RAW pořízené fotoaparátem.



Snímek se uloží s režimem záznamu nastaveným v době uložení snímku. (Pokud je vybrána možnost [RAW], kopie bude uložena ve formátu [L+N+RAW].)

- 1 Vyberte položku [Edit] v nabídce přehrávání  a stiskněte tlačítko .
- 2 Pomocí tlačítka  vyberte položku [Image Overlay] a stiskněte tlačítko .
- 3 Vyberte počet snímků pro překrytí a stiskněte tlačítko .
- 4 Pomocí tlačítka   vyberte snímky RAW, které budou použity v překrytí.
 - Po zvolení snímků v kroku 3 se zobrazí překrytí.

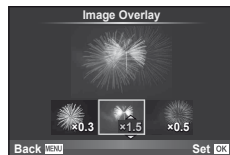

- 5 Upravte zesílení.
 - Tlačítka  vyberte snímek a upravte zesílení tlačítka .
 - Zesílení lze upravit v rozsahu 0,1–2,0. Zkontrolujte na displeji výsledek.



- 6 Stiskněte tlačítko . Zobrazí se dialog pro potvrzení. Vyberte možnost [Yes] a stiskněte tlačítko .

Tipy

- Chcete-li překrýt 4 a více snímků, uložte snímek ve formátu RAW a opakovaně použijte možnost [Image Overlay].



Nahrávání zvuku

K aktuálnímu snímku můžete nahrát zvuk (až 30 s).

Toto je stejná funkce, jako  během nahrávání. (str. 58)

Zrušení ochrany všech snímků

Tato funkce vám dovoluje zrušit ochranu více snímků současně.

- 1 Vyberte možnost [Reset Protect] v menu přehrávání .
- 2 Vyberte možnost [Yes] a stiskněte tlačítko .

Použití nabídky nastavení

Nabídka **Ÿ** nastavení slouží k nastavení základních funkcí fotoaparátu.





















Možnost	Popis	
(Nastavení data/času)	Nastavte hodiny fotoaparátu.	16
(Změna jazyka displeje)	Jazyk displeje a chybových hlášení můžete z angličtiny změnit na jiný jazyk.	—
(Nastavení jasu displeje)	Jas a barevnou teplotu displeje lze upravit. Změna nastavení barevné teploty se projeví pouze při zobrazení na displeji během prohlížení. Pomocí tlačítek <D> označte možnost (barevná teplota) nebo (jas) a pomocí tlačítek Δ ∇ vyberte požadovanou hodnotu. Tlačítko INFO umožňuje přepínání mezi zobrazením [Natural] a [Vivid].	 —
Rec View	Určete, zda se mají snímky zobrazovat ihned po pořízení a jak dlouho mají být zobrazené. Tato funkce je užitečná pro rychlou kontrolu právě pořízeného snímku. Během kontroly se můžete okamžitě vrátit zpět k pořizování snímků namáčknutím spouště do poloviny. [0.3sec]–[20sec]: Umožňuje zvolit, kolik sekund se má každý snímek zobrazovat. [Off]: Snímek zaznamenávaný na kartu se na displeji nezobrazí. [Auto▶]: Ukládaný snímek se krátce zobrazí a poté se displej přepne do režimu přehrávání. Díky této funkci můžete ihned mazat nepovedené snímky.	—
Nastavení Wi-Fi	Nastavte fotoaparát pro připojení k chytrému telefonu s možností připojení k bezdrátové místní síti LAN pomocí bezdrátové funkce fotoaparátu.	107
Menu Display	Určete, zda se má zobrazovat uživatelská nabídka.	—
Firmware	Zobrazí se verze firmwaru vašeho produktu. Při dotazech na fotoaparát nebo příslušenství nebo při stahování nového programu musíte uvést verze jednotlivých produktů, které právě používáte.	—

Používání uživatelských nabídek

Nastavení fotoaparátu lze upravit pomocí uživatelských nabídek .



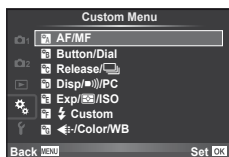

Uživatelské menu

-  AF/MF (str. 89)
-  Button/Dial (str. 90)
-  Release/ (str. 90)
-  Disp//PC (str. 91)
-  Exp//ISO (str. 92)
-   Custom (str. 93)
-  -/Color/WB (str. 94)
-   Record/Erase (str. 95)
-  Movie (str. 96)
-  Vestavěný el. hledáček (str. 96)
-   Utility (str. 97)



AF/MF

MENU →  → 

Možnost	Popis	
AF Mode	Zvolte režim AF. Toto je stejné jako nastavení živého ovládání. Můžete nastavit samostatné metody zaostřování pro režim fotografování a režim  .	72
Full-time AF	Je-li vybrána možnost [On], bude fotoaparát nadále zaostřovat, i když nebude namáčknuto tlačítko spouště. Nelze použít s objektivy systému Four Thirds.	—
AEL/AFL	Úprava aretace AF a AE.	97
Reset Lens	Je-li zvolena možnost [On], zaostření objektivu se při každém vypnutí přístroje nastaví na nekonečno. Zaostření objektivu s elektronickým transfokátorem je rovněž resetováno.	—
BULB/TIME Focusing	Standardně se ostření uzamkne při expozici při zvolení ručního ostření (MF). Nastavením [On] se povolí ostření pomocí zaostřovacího kroužku.	—
Focus Ring	Umožňuje vám upravit nastavení objektivu na ohniskový bod volbou směru otáčení zaostřovacího kroužku.	—
MF Assist	Je-li zvolena možnost [On], lze automaticky přepnout na zoom nebo zvýraznění v režimu manuálního ostření otáčením zaostřovacího kroužku.	98
[] Set Home	Zvolte oblast AF, která se uloží jako výchozí oblast. Při volbě výchozí oblasti se na displeji pro volbu oblastí AF zobrazí ikona  .	—

AF/MF

MENU → ⚙️ → 📏

Možnost	Popis	📏
AF Illuminat.	Výběrem možnosti [Off] lze deaktivovat AF iluminátor.	—
Face Priority	Vyberte režim AF priority obličejů. Toto je stejné jako nastavení živého ovládání.	52
Volič AF Zóny	Vyberete-li možnost [Off], během potvrzení se nezobrazí rámeček cíle AF.	—

Button/Dial

MENU → ⚙️ → 📏

Možnost	Popis	📏
Button Function	Vyberte funkci přiřazenou k vybranému tlačítku. [Fn]Function, [Fn2]Function, [⊙]Function, [▶]Function, [∇]Function, [⏪]Function, [Lfn]Function	99
Dial Function	Funkce přiřazené zadnímu a přednímu voliči lze měnit.	—
Dial Direction	Vyberte směr, kterým bude třeba voličem otáčet, aby byla upravena expoziční doba nebo clona. Změňte směr posunutí programu.	—
Mode Dial Function	Přizpůsobte režim snímání nastavený přepínačem režimů. Můžete použít uložená nastavení Myset. [Myset1] - [Myset4] (str. 76) lze vybrat, když jsou tato nastavení zaregistrována.	—

Release/📷

MENU → ⚙️ → 📏

Možnost	Popis	📏
RIs Priority S	Pokud vyberete nastavení [On], spoušť bude možné aktivovat, i když se fotoaparát nepodaří zaostřit. Tuto možnost lze nastavit pro režimy S-AF (str. 72) a C-AF (str. 72) zvlášť.	—
RIs Priority C		
L fps H fps	Vyberte rychlosti posouvání sekvencí [L] a [H]. Číslce označují přibližné maximální hodnoty.	65
+ IS Off	Je-li zvolena možnost [Off], zapne se stabilizátor obrazu pro sekvenční snímání.	—
Half Way RIs With IS	Je-li zvolena možnost [On], při namáčknutí tlačítka spouště se zapne stabilizace obrazu.	—
Lens I.S. Priority	Pokud je vybrána možnost [On] má při používání objektivu s funkcí stabilizace obrazu přednost nastavení objektivu.	—
Release Lag-Time	Je-li vybrána možnost [Short], zpoždění mezi úplným stisknutím spouště a pořízením snímku lze zkrátit.*	—

* Tím zkrátíte výdrž baterie. Také se ujistěte, že není fotoaparát v průběhu používání vystaven ostrým nárazům. Takové nárazy mohou způsobit, že displej nebude zobrazovat objekty. V takovém případě vypněte fotoaparát a znovu jej zapněte.

Možnost	Popis	👉																																		
HDMI	[HDMI Out]: Výběr digitálního videosignálu pro připojení k televizoru pomocí kabelu HDMI. [HDMI Control]: Po výběru možnosti [On] bude možné fotoaparát ovládat pomocí dálkového ovládání televizoru, který podporuje ovládání HDMI.	101																																		
Video Out	Vyberte standard pro video ([NTSC] nebo [PAL]) používaný ve vaší zemi nebo oblasti.	101																																		
📷 Control Settings	Vyberte ovládání zobrazené v každém z režimů snímání.	103																																		
	<table border="1"> <thead> <tr> <th rowspan="2">Ovládání</th> <th colspan="4">Režim snímání</th> </tr> <tr> <th>P/A/S/M</th> <th>📷 AUTO</th> <th>ART</th> <th>SCN</th> </tr> </thead> <tbody> <tr> <td>Live Control (str. 31)</td> <td>✓</td> <td>✓</td> <td>✓</td> <td>✓</td> </tr> <tr> <td>Live SCP (str. 104)</td> <td>✓</td> <td>✓</td> <td>✓</td> <td>✓</td> </tr> <tr> <td>Live Guide (str. 29)</td> <td>–</td> <td>✓</td> <td>–</td> <td>–</td> </tr> <tr> <td>Art Menu</td> <td>–</td> <td>–</td> <td>✓</td> <td>–</td> </tr> <tr> <td>Scene Menu</td> <td>–</td> <td>–</td> <td>–</td> <td>✓</td> </tr> </tbody> </table>		Ovládání	Režim snímání				P/A/S/M	📷 AUTO	ART	SCN	Live Control (str. 31)	✓	✓	✓	✓	Live SCP (str. 104)	✓	✓	✓	✓	Live Guide (str. 29)	–	✓	–	–	Art Menu	–	–	✓	–	Scene Menu	–	–	–	✓
	Ovládání			Režim snímání																																
			P/A/S/M	📷 AUTO	ART	SCN																														
	Live Control (str. 31)		✓	✓	✓	✓																														
	Live SCP (str. 104)		✓	✓	✓	✓																														
Live Guide (str. 29)	–	✓	–	–																																
Art Menu	–	–	✓	–																																
Scene Menu	–	–	–	✓																																
📷/Info Settings	Určete, které informace se zobrazí po stisknutí tlačítka INFO . [▶ Info]: Vyberte, které informace se mají zobrazovat při přehrávání na celém displeji. [LV-Info]: Zvolte informace, které se mají zobrazovat, když je fotoaparát v režimu snímání. [📷 Settings]: Vyberte, které informace se mají zobrazovat v náhledovém zobrazení a zobrazení kalendáře.	105, 106																																		
Displayed Grid	Výběrem položky [📏], [📏], [📏], [📏] nebo [📏] zobrazíte na displeji mřížku.	—																																		
Picture Mode Settings	Zobrazí pouze vybraný obrazový režim, když je vybrán některý obrazový režim.	—																																		
Histogram Settings	[Highlight]: Vyberte dolní mez zobrazení přeexpozice. [Shadow]: Vyberte horní mez zobrazení stínu.	105																																		
Mode Guide	Pokud zvolíte nastavení [Off], pro vybraný režim se nezobrazí nápověda při otočení přepínače režimů na nové nastavení.	17																																		
Live View Boost	Pokud je vybrána možnost [On], hlavní prioritou bude, aby byly snímky na displeji jasně viditelné. Efekty expoziční kompenzace a další nastavení se na displeji neprojeví.	—																																		
Snímková frekvence	Zvolením možnosti [High] omezíte prodloužení snímků. Nicméně kvalita obrazu se může snížit.	—																																		
Art LV Mode	[mode1]: Efekt filtru bude vždy zobrazen. [mode2]: Při tomto nastavení se po namáčknutí spouště na displeji zobrazí efekty filtrů. Tuto možnost vyberte, je-li vaší prioritou plynulé zobrazení.	—																																		
Flicker reduction	Omezuje efekt blikání za určitého osvětlení, například při osvětlení zářivkami. Když blikání není potlačeno nastavením [Auto], nastavte [50Hz] nebo [60Hz] podle běžně dostupné frekvence napájení v oblasti, ve které fotoaparát používáte.	—																																		

Možnost	Popis	
LV Close Up Mode	[mode1]: Namáčknutím tlačítka spouště zrušíte přiblížení. [mode2]: Přiblížení se nezruší při namáčknutí tlačítka spouště.	53
Peaking Settings	Umožňuje přepínání rozhraní barev mezi černou a bílou.	—
Backlit LCD	Pokud po stanovenou dobu nebude provedena žádná akce, podsvícení kvůli úspoře stavu baterie pohasne. Pokud je vybrána možnost [Hold], podsvícení zůstane aktivní.	—
Sleep	Pokud po stanovenou dobu nebude provedena žádná akce, fotoaparát přejde do režimu spánku (úspora energie). Fotoaparát lze znovu aktivovat namáčknutím tlačítka spouště.	—
Auto Power Off	Umožňuje vypnout fotoaparát po nastavené době.	—
 (pipnutí)	Volbou nastavení [Off] lze vypnout zvukovou signalizaci aretace ostření při namáčknutí spouště.	—
USB Mode	Zvolí režim pro připojení fotoaparátu k počítači nebo tiskárně. Chcete-li možnosti režimu USB zobrazit při každém připojení fotoaparátu, zvolte možnost [Auto].	—
Multifunkční nastavení	Vyberte, zda chcete zobrazit funkce, které lze přiřadit multifunkčnímu tlačítku v některé nabídce. Lze zobrazit pět funkcí: [Color Creator], [ISO/WB], [WB/ISO], [Magnify] a [Image Aspect]. Funkce [Highlight&Shadow Control] je zobrazena vždy.	23





Možnost	Popis	
EV Step	Zvolí velikost kroku používaného při volbě expoziční doby, clony, expoziční kompenzace a jiných parametrů expozice.	—
Noise Reduct.	Tato funkce snižuje šum vznikající během dlouhých expozic. [Auto]: Redukce šumu je provedena při dlouhé expoziční době nebo když se zvýší vnitřní teplota fotoaparátu. [On]: Redukce šumu se použije pro každý snímek. [Off]: Redukce šumu je vypnuta. • Při použití redukce šumu je k pořízení snímku vyžadován přibližně dvojnásobek času. • Redukce šumu se při sekvencním snímání automaticky vypne. • Za určitých podmínek nebo pro některé objekty nemusí tato funkce pracovat správně.	43
Noise Filter	Zvolte míru redukce šumu prováděné při vysokých citlivostech ISO.	—
ISO	Nastavte citlivost ISO.	73
ISO Step	Zvolí kroky dostupné pro volbu citlivosti ISO.	—
ISO-Auto Set	Zvolte horní limit a výchozí hodnotu citlivosti ISO pro nastavení [Auto] pro ISO. [High Limit]: Horní limit pro automatickou volbu citlivosti ISO [Default]: Výchozí hodnota pro automatickou volbu citlivosti ISO	—

Možnost	Popis	
ISO-Auto	Vyberte režim snímání, u kterých má být pro nastavení citlivosti ISO dostupná možnost [Auto]. [P/A/S]: Automatická volba citlivosti ISO bude dostupná pro všechny režimy kromě M . V režimu M bude použita pevná citlivost ISO200. [All]: Automatická volba citlivosti ISO bude dostupná ve všech režimech.	—
Měření	Zvolte režim měření podle scény.	71
AEL Metering	Vyberte metodu měření použitou v rámci aretace AE (str. 97). [Auto]: Použije se aktuálně vybraná metoda měření.	—
BULB/TIME Timer	Zvolte maximální expozici pro režimy bulb a časoběrná fotografie.	—
BULB/TIME Monitor	Nastavte jas monitoru při použití funkce [BULB], [TIME] nebo [COMP].	—
Live BULB	Zvolte interval zobrazení při fotografování. Platí určitá omezení. Při vysokých citlivostech ISO frekvence klesne. Zobrazení lze deaktivovat výběrem možnosti [Off]. Zobrazení aktualizujete klepnutím na displej nebo namáčknutím tlačítka spouště.	—
Live TIME		—
Anti-Shock [♦]	Zvolte zpoždění mezi stisknutím tlačítka spouště a její aktivací. Tím se zmenší třesy fotoaparátu způsobené vibracemi. Tato funkce je užitečná v situacích, jako je mikroskopická nebo astronomická fotografie. Také je vhodná pro sekvenční snímání (str. 65) a snímání se samospouští (str. 65).	—
Composite Settings	Nastavte referenční expoziční dobu v kompozitní fotografii (str. 42).	—

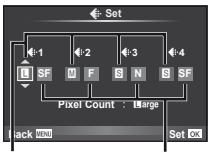
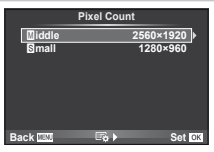
☰ ⚡ Custom

Možnost	Popis	
⚡ X-Sync.	Zvolte expoziční dobu použitou s bleskem.	106
⚡ Slow Limit	Zvolte nejkratší expoziční dobu dostupnou při použití blesku.	106
📄+📄	Zvolíte-li nastavení [On], hodnota se přičte k hodnotě expoziční kompenzace a provede se ovládání intenzity blesku.	50, 70

Možnost	Popis	
Set	<p>Můžete vybrat režim kvality obrazu JPEG z kombinací tří velikostí obrazu a čtyř kompresních poměrů.</p> <div style="border: 1px solid black; padding: 5px;"> <ol style="list-style-type: none"> 1) Tlačítky vyberte kombinaci (-1)– -4) a změnu provedte tlačítka . 2) Stiskněte tlačítko . </div> <div style="display: flex; justify-content: space-around; margin-top: 10px;"> <div style="text-align: center;">  <p>Velikost snímku</p> </div> <div style="text-align: center;"> <p>Kompresní poměr</p> </div> </div>	67
Pixel Count	<p>Zvolte počet pixelů pro snímky velikosti a .</p> <div style="border: 1px solid black; padding: 5px;"> <ol style="list-style-type: none"> 1) Vyberte možnost [Middle] nebo [Small] a stiskněte tlačítko . 2) Zvolte počet pixelů a stiskněte tlačítko . </div> <div style="margin-top: 10px;">  </div>	67
Shading Comp.	<p>Vyberete-li nastavení [On], provede se korekce vinětače podle typu objektivu.</p> <ul style="list-style-type: none"> • Kompenzace není k dispozici pro konvertory teleobjektivu a mezikroužky. • Na krajích snímků pořízených s vysokou citlivostí ISO může být patrný šum. 	—
WB	<p>Nastavte vyvážení bílé. Toto je stejné jako nastavení živého ovládání. Také můžete jemně vyladit vyvážení bílé pro jednotlivé režimy. Můžete rovněž provádět jemná nastavení pomocí kompenzace vyvážení bílé na super ovládacím panelu (str. 24).</p>	63
All	<p>[All Set]: Ve všech režimech kromě režimu [CWB] bude použita stejná korekce vyvážení bílé. [All Reset]: Korekce vyvážení bílé bude pro všechny režimy kromě režimu [CWB] nastavena na hodnotu 0.</p>	—
Keep Warm Color	<p>Výběrem možnosti [Off] lze ze snímků pořízených při zářivkovém světle eliminovat teplé barvy.</p>	—
+WB	<p>Nastavte vyvážení bílé pro použití s bleskem.</p>	—
Color Space	<p>Tato funkce umožňuje zvolit způsob reprodukce barev na displeji nebo tiskárně.</p>	—

Možnost	Popis	👉
Quick Erase	Pokud je vybráno nastavení [On], stisknutím tlačítka  na displeji pro přehrávání lze okamžitě odstranit aktuální snímek.	—
RAW+JPEG Erase	Vyberte akci, která se má provést, pokud je snímek pořízen s nastavením RAW+JPEG smazán při přehrávání jednoho snímku (str. 34). [JPEG]: Bude smazána jen kopie JPEG. [RAW]: Bude smazána jen kopie RAW. [RAW+JPEG]: Budou smazány obě kopie. • Při odstranění vybraných snímků nebo vybrání možnosti [All Erase] (str. 75) jsou odstraněny kopie RAW i JPEG.	67
File Name	[Auto]: I po vložení nové karty budou zachována čísla souborů z karty předchozí. Číslování souborů bude pokračovat od posledního použitého čísla nebo od nejvyššího čísla na kartě. [Reset]: Po vložení nové karty budou složky číslovány od hodnoty 100 a názvy souborů od 0001. Pokud je vložena karta, která již obsahuje snímky, čísla souborů budou začínat od čísla následujícího po nejvyšším čísle souboru na kartě.	—
Edit Filename	Úpravou části názvu souboru níže označenou šedou barvou určete způsob pojmenování souborů se snímky. sRGB: Pmdd0000.jpg _____ Pmdd Adobe RGB: _mdd0000.jpg _____ mdd	—
Priority Set	Vyberte výchozí volbu pro dialogy pro potvrzení – ([Yes], nebo [No]).	—
dpi Settings	Zvolte rozlišení pro tisk.	—
Copyright Settings*	Umožňuje přidat k novým fotografiím jméno fotografa a držitele autorských práv. Jména mohou obsahovat až 63 znaků. [Copyright Info.]: Chcete-li do dat Exif u nových fotografií zahrnout jméno fotografa a držitele autorských práv, vyberte možnost [On]. [Artist Name]: Zadejte jméno fotografa. [Copyright Name]: Zadejte jméno držitele autorských práv. 1) Označením znaku ① a stisknutím tlačítka  přidáte ke jménu vybraný znak ②). 2) Pro dokončení zadání jména opakujte krok 1. Pak označte možnost [END] a stiskněte tlačítko  . • Pokud chcete znak odstranit, stisknutím tlačítka INFO přesuňte kurzor do oblasti se jménem ② a poté stiskněte tlačítko  .	—



* Společnost OLYMPUS odmítá jakoukoli odpovědnost za škody vzniklé v důsledku sporů souvisejících s použitím nabídky [Copyright Settings]. Používejte pouze na vlastní riziko.

Možnost	Popis	
Mode	Zvolte režim nahrávání videosekvence. Tuto možnost lze vybrat také s použitím živého ovládání.	66
Movie	Vyberete-li nastavení [Off], videosekvence budou nahrávány bez zvuku. Tuto možnost lze vybrat také s použitím živého ovládání.	73
Movie Effect	Výběrem [On] aktivujete efekty videosekvence v režimu .	43
Wind Noise Reduction	Omezení hluku větru při záznamu.	—
Recording Volume	Vyberte citlivost vnitřního mikrofonu fotoaparátu. Upravte citlivost pomocí zadního voliče nebo Δ ∇ a zkontrolujte maximální hlasitost zvuku zachycenou mikrofonem během několika předcházejících sekund.	—
Movie+Photo Mode	Vyberte způsob pořizování fotografií během nahrávání videosekvence. [mode1]: Fotografie budou pořizovány během nahrávání videosekvencí bez přerušení nahrávání. [mode2]: Před fotografováním se nahrávání zastaví. Po fotografování bude nahrávání obnoveno.	22, 27

Vestavěný hledáček

Možnost	Popis	
Styl el. hledáčku	Volba stylu zobrazení hledáčku.	—
Info nastavení*	V hledáčku, podobně jako na displeji, lze zobrazit histogramy a jasné a tmavé oblasti.	—
Zobrazená mřížka*	Zobrazení zaměřovací mřížky v hledáčku. Zvolte z možností , , , a .	—
EVF Auto Switch	Pokud je vybrána možnost [Off], hledáček se při podívání do hledáčku nezapne. Zvolte zobrazení pomocí tlačítka .	—
EVF Adjust	Úprava jasu a barevného odstínu hledáčku. Když je funkce [EVF Auto Luminance] nastavena na [On], je jas upravován automaticky.	—
Half Way Level*	Pokud je tato funkce nastavena na [Off], po namáchnutí tlačítka spouště se nezobrazí vodováha.	—

* To platí, když je funkce [Built-in EVF Style] nastavena na [Style 1] nebo [Style 2].

Možnost	Popis	
Pixel Mapping	Funkce kalibrace snímače umožňuje přístroji zkontrolovat a nastavit obrazový snímač a funkce zpracování obrazu.	137
Exposure Shift	Upravte optimální expozici pro každý režim měření zvlášť. • Výsledkem je omezení počtu možností kompenzace expozice dostupných ve vybraném směru. • Efekty se na displeji neprojeví. Pro provedení běžných nastavení expozice proveďte její kompenzaci (str. 50).	—
Warning Level	Zvolte stav baterie, při kterém se má zobrazit upozornění ().	15
Level Adjust	Uhel vodováhy lze kalibrovat. [Reset]: Obnovuje upravené hodnoty na výchozí tovární nastavení. [Adjust]: Nastaví současnou pozici fotoaparátu jako základní (0).	—
Touch Screen Settings	Aktivace dotykového displeje. Výběrem možnosti [Off] lze dotykový displej deaktivovat.	—
Eye-Fi*	Umožňuje aktivovat nebo deaktivovat odesílání při použití karty Eye-Fi. Zobrazí se, když je vložena karta Eye-Fi.	—
Rychlost elektronického zoomování	Můžete nastavit rychlost zoomování při používání objektivu s elektronickým transfokátorem (ED 14 - 42 mm f3.5 - 5.6 EZ) pomocí zoomovacího kroužku.	122

* Používejte v souladu s místní úpravou. Na palubě letadel a na jiných místech, kde je zakázáno používání bezdrátových zařízení, vyjměte kartu Eye-Fi z fotoaparátu nebo pro položku [Eye-Fi] vyberte možnost [Off]. Fotoaparát nepodporuje „nekonečný“ režim Eye-Fi.

AEL/AFL

MENU → → → [AEL/AFL]

Automatické ostření a měření lze použít stisknutím tlačítka, kterému je přiřazena funkce AEL/AFL. Vyberte režim ke každému režimu ostření.

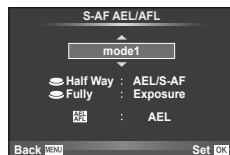



AEL/AFL

Režim		Funkce spouště				Funkce tlačítka	
		Namáčknutí		Plně zmáčknutí		Při držení AEL/AFL	
		Ostření	expozice	Ostření	expozice	Ostření	expozice
S-AF	mode1	S-AF	Zamknuto	—	—	—	Zamknuto
	mode2	S-AF	—	—	Zamknuto	—	Zamknuto
	mode3	—	Zamknuto	—	—	S-AF	—
C-AF	mode1	C-AF start	Zamknuto	Zamknuto	—	—	Zamknuto
	mode2	C-AF start	—	Zamknuto	Zamknuto	—	Zamknuto
	mode3	—	Zamknuto	Zamknuto	—	C-AF start	—
	mode4	—	—	Zamknuto	Zamknuto	C-AF start	—
MF	mode1	—	Zamknuto	—	—	—	Zamknuto
	mode2	—	—	—	Zamknuto	—	Zamknuto
	mode3	—	Zamknuto	—	—	S-AF	—

MF Assist

MENU →  →  → [MF Assist]

Jedná se o funkci asistenta zaostření pro MF. Když se zaostřovací kroužek otáčí, hrana předmětu se zesílí nebo se část displeje zvětší. Po zastavení zaostřovacího kroužku se obrazovka vrátí k původnímu zobrazení.

Magnify	Zvětší část obrazovky. Část pro zvětšení lze předem nastavit pomocí cíle AF.  [AF Area] (str. 51)
Peaking	Zobrazí jasně definované obrysy se zvýrazněním hran. Umožňuje vybrat barvu zvýraznění.  [Peaking Settings] (str. 92)

Poznámky

- Pomocí operací s tlačítky lze zobrazit možnosti [Magnify] a [Peaking]. Displej se přepne každým stisknutím tlačítka. Umožňuje předem přiřadit funkci přepnutí na jedno z tlačítek pomocí možnosti [Button Function] (str. 99).

Varování

- Když je funkce zvýraznění aktivována, mají okraje malých předmětů tendenci být zvýrazněny silněji. Není to ale zárukou přesného zaostření.

Button Function

NABÍDKA → → → [Button Function]

Tabulka pro funkce, které mohou být přiřazeny, je uvedena níže. Dostupné možnosti se u jednotlivých tlačítek liší.

Položky funkcí tlačítek

[Fn] Function / [Fn2] Function / [⊙] Function*¹ / [▷] Function / [▽] Function / [⊞] Function / (Direct Function)*² / [•••]*³ / [L-Fn] Function*⁴











*1 Není k dispozici v režimu .







*2 Přiřaďte funkci každému tlačítku .

*3 Vyberte oblast AF.

*4 Vyberte funkci přiřazenou tlačítku na některých objektivěch.

	Úprava expoziční kompenzace.
	Upravte citlivost ISO předním voličem a vyvážení bílé zadním voličem.
	Upravte vyvážení bílé předním voličem a citlivost ISO zadním voličem.
AEL/AFL	Zámek AE nebo zámek AF. Tato funkce se mění v závislosti na nastavení [AEL/AFL]. Když je vybráno AEL, stisknutím tohoto tlačítka uzamknete expozici a na displeji se zobrazí . Dalším stiskem tlačítka zámek zrušíte.
REC	Stisknutím tohoto tlačítka spustíte nahrávání videosekvence.
(Preview)	Při stisknutí tohoto tlačítka se clona zastaví na vybrané hodnotě.
(One-touch white balance)	Po stisknutí tohoto tlačítka fotoaparát změří vyvážení bílé (str. 64).
(AF area)	Volba oblasti AF.
Home	Stisknutím tohoto tlačítka lze zvolit polohu oblasti AF uloženou pomocí nastavení [] Set Home] (str. 89). Výchozí oblast AF je označena ikonou . Dalším stiskem tohoto tlačítka obnovíte režim oblasti AF. Pokud je fotoaparát vypnut a je zvolena výchozí oblast, oblast bude resetována.
MF	Stisknutím tohoto tlačítka lze vybrat režim ručního ostření. Opětovným stisknutím tlačítka obnovíte původní režim AF.
RAW	Pomocí tlačítka lze přepínat mezi režimy záznamu JPEG a RAW+JPEG.
TEST (Testovací snímek)	Snímky pořízené se stisknutím tohoto tlačítka se zobrazí na displeji, ale neuloží se na paměťovou kartu.
Myset1 – Myset4	Stisknutím tohoto tlačítka lze přepínat zaregistrovaná nastavení Myset. Dalším stisknutím tohoto tlačítka se vrátíte.

 Level Disp	Stisknutím tohoto tlačítka se zobrazí vodováha a dalším stisknutím se vodováha vypne. Vodováha je k dispozici, když je nastaveno [Style 1] nebo [Style 2] v části [Built-in EVF Style].
	Když je připojeno pouzdro k používání pod vodou, pomocí tlačítka lze přepínat mezi  a  . Stiskem a podržením tlačítka se vrátíte do předchozího režimu. Přiřadíte-li tuto funkci k některému tlačítku, při přepínání mezi  a  při používání objektivu s elektronickým transformátorem bude objektiv automaticky zoomovat směrem k WIDE nebo TELE.
Live Guide	Stisknutím tohoto tlačítka lze zobrazit průvodce fotografováním.
 (Digital Tele-converter)	Stisknutím tohoto tlačítka lze zapnout nebo vypnout digitální zoom.
 (Magnify)	Stiskněte tlačítko pro zobrazení rámečku zvětšení. Stiskněte znovu pro zvětšení snímku. Stiskněte a podržte tlačítko pro vypnutí rámečku zvětšení.
Peaking	Při každém stisknutí tlačítka se monitor přepne mezi displejem a mimo displej. Při aktivované funkci zvýraznění nejsou viditelné funkce histogram ani highlight/shadow.
AF Stop	Zastavení automatického zaostřování.
	Zvolte možnost sekvenčního fotografování nebo samospouště.
	Zvolte režim blesku.
HDR	Slouží k přepnutí na snímání HDR s uloženými nastaveními.
BKT	Slouží k zapnutí snímání BKT pomocí uložených nastavení.
Multifunkční	Stisknutím tohoto tlačítka vyvoláte vybranou multifunkci*. Při přepínání vyvolaných funkcí tiskněte tlačítko a zároveň otáčejte volič.
 Lock (Touch panel lock)	Stisknutím a podržením tohoto tlačítka aktivujete nebo deaktivujete používání dotykového panelu.
Elektronický zoom	Používáte-li objektiv s funkcí elektronického transfokátoru, stiskněte toto tlačítko a potom provádějte zoomovací operace pomocí křížového ovladače.

* Multifunkce:  (Highlight&Shadow Control),  (Color Creator),  (citlivost ISO/ vyvážení bílé),  (vyvážení bílé/citlivost ISO),  (zvětšit),  (Image Aspect)

Zobrazení snímků z fotoaparátu v televizi

MENU →  →  → [HDMI], [Video Out]

Pro přehrávání zaznamenaných snímků na vašem televizoru použijte samostatně prodávaný kabel (k fotoaparátu). Připojte fotoaparát k HD televizoru pomocí kabelu HDMI, budete moci prohlížet snímky ve vysoké kvalitě na televizní obrazovce. Při připojování televizorů pomocí kabelu AV nejdříve proveďte nastavení [Video Out] fotoaparátu (str. 91).

Kabel AV (volitelné příslušenství: CB-AVC3)

(Připojte konce kabelu ke vstupnímu videokonektoru (žlutý) a audiokonektoru (bílý) televizoru.)

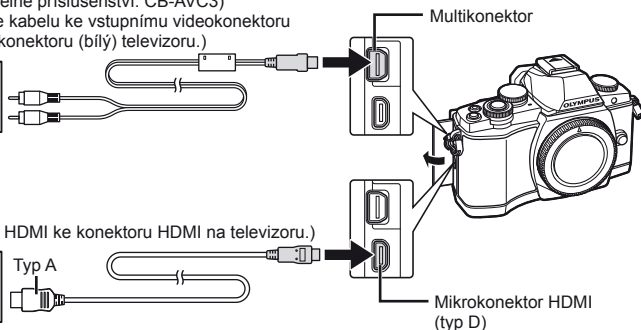

Kabel HDMI

(Připojte kabel HDMI ke konektoru HDMI na televizoru.)



1 Propojte televizor a fotoaparát a přepněte na vstupní zdroj TV.

- Při připojení kabelu se vypne displej fotoaparátu.
- Při připojování kabelem AV stiskněte tlačítko .

Varování

- Bližší informace o nastavení vstupu televizoru naleznete v příručce k televizoru.
- V závislosti na nastavení televizoru mohou být zobrazované snímky a informace oříznuty.
- Pokud je fotoaparát připojen pomocí kabelů AV a HDMI, přednost bude dána rozhraní HDMI.
- Pokud je fotoaparát připojen pomocí kabelu HDMI, můžete zvolit typ digitálního video signálu. Vyberte formát, který odpovídá vstupnímu formátu vybranému v televizoru.

1080i	Přednost má výstup ve formátu 1080i HDMI.
720p	Přednost má výstup ve formátu 720p HDMI.
480p/576p	Výstup ve formátu HDMI 480p/576p. Formát 576p se používá v případě, že je v nastavení [Video Out] (str. 91) vybrána možnost PAL.

- S připojeným kabelem HDMI nelze pořizovat snímky nebo videosekvence.
- Nepřipojujte fotoaparát k jiným zařízením HDMI. Mohlo by dojít k poškození fotoaparátu.
- Výstup přes HDMI se nepoužívá při připojení k počítači či tiskárně pomocí rozhraní USB.

Použití dálkového ovládání televizoru

Fotoaparát je možné ovládat pomocí dálkového ovládání televizoru, pokud je připojen k televizoru, který podporuje ovládání HDMI.  [HDMI] (str. 91)



Poznámky

- Fotoaparát můžete ovládat podle průvodce obsluhou zobrazovaném na televizoru.
- Při přehrávání po jednom snímku můžete zobrazit nebo skrýt zobrazení informací stisknutím červeného tlačítka a zobrazit nebo skrýt indexové zobrazení stisknutím zeleného tlačítka.
- Všechny televizory nemusí podporovat všechny popsané funkce.

Výběr zobrazení ovládacího panelu

MENU → → → [Control Settings]

Nastaví, zda se mají zobrazovat ovládací panely pro vybranou možnost při fotografování pomocí živého náhledu. Když se jednotlivé obrazovky zobrazí, lze je přepínat následujícím způsobem.

Pokyny pro zobrazení ovládacích panelů

- 1 Stiskněte tlačítko a vyberte režim snímání s živým náhledem.

Tlačítko

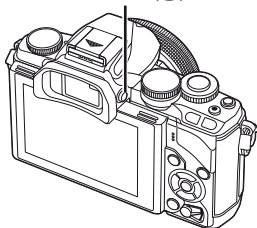

- 2 Po zobrazení ovládacího panelu stiskněte tlačítko a potom stisknutím tlačítka **INFO** přepínáte zobrazení.

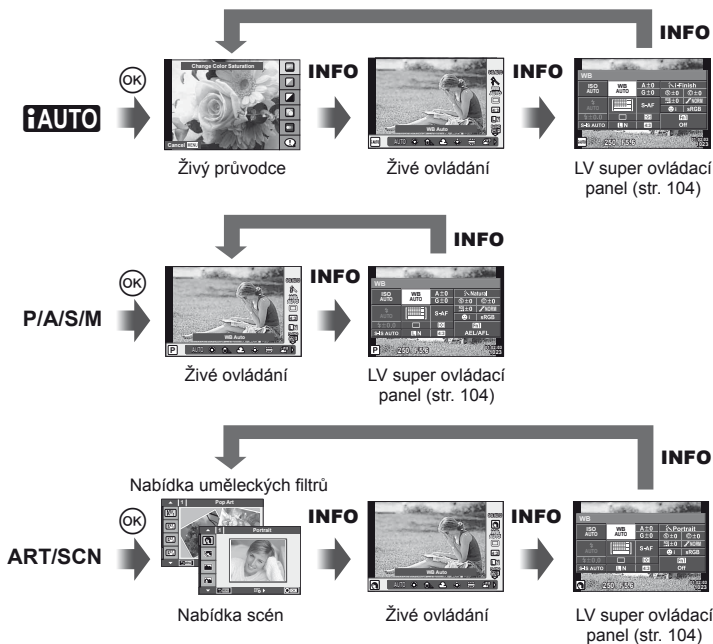

LV super ovládací panel

Toto je super ovládací panel, který slouží k nastavení možností při snímání pomocí živého náhledu. Stavy nastavení snímání jsou zobrazeny v seznamu. Nastavení vybrané možnosti změňte pomocí křížového ovladače nebo dotykového displeje.

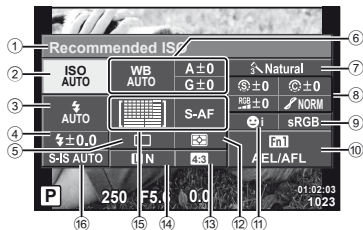

Nastavení, které lze upravit pomocí LV super ovládacího panelu

- | | | |
|---|---|---------|
| 1 Aktuálně vybraná možnost | Gradace | str. 77 |
| 2 Citlivost ISOstr. 73 | ČB filtr | str. 77 |
| 3 Režim bleskustr. 68 | Tón obrazu | str. 78 |
| 4 Ovládání intenzity blesku.....str. 70 | 9 Barevný prostorstr. 94 | |
| 5 Sekvenční snímání/Samospoušť... str. 65 | 10 Přřazení funkcí tlačítkůmstr. 99 | |
| 6 Vyvážení bíléstr. 63 | 11 Priorita obličejestr. 52 | |
| Úpravy vyvážení bílé | 12 Režim měřenístr. 71 | |
| 7 Obrazový režim.....str. 62 | 13 Poměr stranstr. 54 | |
| 8 Ostrost | 14 Režim natáčenístr. 67 | |
| Kontrast | 15 Režim AFstr. 72 | |
| Sytost | 16 Oblast AFstr. 51 | |
| | Stabilizátor obrazu.....str. 60 | |

! Varování

- Nebude zobrazeno v režimu záznamu videosekvence.

- 1 Při fotografování s použitím živého náhledu stiskněte tlačítko .
 - Zobrazí se rychlé ovládání.
- 2 Stisknutím tlačítka **INFO** zobrazte LV super ovládací panel.
 - Opakovaným stisknutím tlačítka **INFO** se mění zobrazení.
- 3 Dotkněte se funkce, kterou chcete nastavit.
 - Nad dotykovou funkcí se zobrazí kurzor.
- 4 Stiskněte tlačítko a vyberte hodnotu nastavení.

Poznámky

- Funkce je dostupná také na obrazovkách nabídky **ART** a **SCN**. Dotkněte se ikony funkce, kterou chcete vybrat.



Kurzor

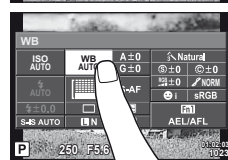

Přidávání zobrazení informací

MENU → → → /Info Settings]

LV Info (Zobrazení informací o snímání)

Pomocí [LV-Info] můžete přidat následující zobrazení informací o snímání. Přidaná zobrazení jsou zobrazena opakovaným stisknutím tlačítka **INFO** během snímání. Můžete se rovněž rozhodnout nezobrazovat výchozí zobrazení.



Zobrazení histogramu



Zobrazení světel a stínů

Zobrazení světel a stínů

Oblasti nad horní hranicí jasu pro obraz se zobrazí červeně a pod spodní hranicí modře.

[Histogram Settings] (str. 91)

Info (Zobrazení informací o přehrávání)

Pomocí Info] můžete přidat následující zobrazení informací o přehrávání. Přidaná zobrazení jsou zobrazena opakovaným stisknutím tlačítka **INFO** během přehrávání. Můžete se rovněž rozhodnout nezobrazovat výchozí zobrazení.



Zobrazení histogramu



Zobrazení světel a stínů



Zobrazení dvou snímků

Zobrazení dvou snímků

Můžete vedle sebe porovnávat dva snímky. Stisknutím tlačítka vyberte snímek na druhé straně displeje.

- Základní snímek je zobrazen vpravo. Pomocí tlačítek snímek vyberte a stiskem tlačítka jej přesuňte doleva. Snímek, který chcete porovnat se snímkem vlevo, je možné vybrat vpravo. Pokud chcete vybrat jiný základní snímek, označte pravý rámeček a stisknete tlačítko .
- Stisknutím tlačítka **Fn1** aktuální snímek přiblížíte. Chcete-li změnit poměr zvětšení, otočte zadním voličem.

Při zvětšování, lze tlačítka použít pro přechod do jiných oblastí v obraze a přední volič pro přechod mezi snímky.



Settings (Indexové zobrazení/Kalendářové zobrazení)

Pomocí možnosti [Settings] můžete přidat zobrazení indexu s jiným počtem snímků a zobrazení kalendáře. Otočením zadního voliče během přehrávání přejdete na další obrazovky.

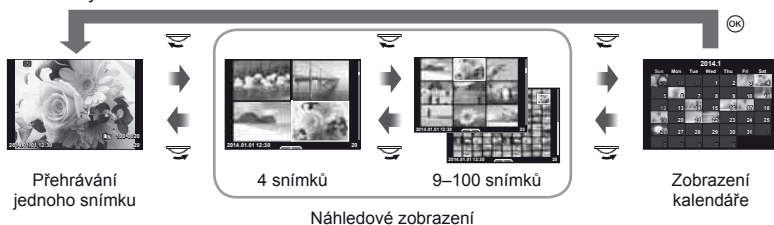

Rychlosti závěrky při automatickém odpalování blesku

MENU → → → [⚡ X-Sync.] [⚡ Slow Limit]

Můžete nastavit podmínky expoziční doby, která se použije při použití blesku.

Režim snímání	Časování blesku (synchronní)	Horní limit	Dolní limit
P	Pomalejší z nastavení 1/ (ohnisková vzdálenost objektivu × 2) a nastavení [⚡ X-Sync.]	Nastavení [⚡ X-Sync.]*	Nastavení [⚡ Slow Limit]
A			Žádný dolní limit
S	Nastavená expoziční doba		
M			

* 1/250 s při použití zabudovaného blesku, 1/200 s a 1/180 s (FL-50R) při použití samostatně prodáváného externího blesku.

Pomocí funkce bezdrátové místní sítě LAN tohoto fotoaparátu se můžete připojit k chytrému telefonu, který je kompatibilní s rozhraním Wi-Fi. Potom můžete používat chytrý telefon k sdílení (prohlížení a odesílání snímků) nebo k ovládní fotoaparátu. Aby bylo možné chytrý telefon připojit, je třeba do něho nainstalovat aplikaci OI Share (OLYMPUS IMAGE SHARE).

Podrobnosti viz:

<http://olympuspen.com/OIShare/>

! Varování

- Před použitím funkce bezdrátové sítě LAN se přečtěte část „Bezpečnostní opatření při použití bezdrátové funkce LAN“ (str. 149).
- Pokud používáte funkci bezdrátové sítě LAN v zemi mimo oblasti, ve které byl fotoaparát zakoupen, hrozí, že fotoaparát nebude odpovídat předpisům pro bezdrátovou komunikaci této země. Společnost Olympus nenese odpovědnost za jakékoli nedodržení těchto předpisů.
- Stejně jako u jakékoli jiné bezdrátové komunikace, hrozí vždy riziko odposlechu třetí stranou.
- Funkci bezdrátové sítě LAN ve fotoaparátu nelze použít pro připojení k domácímu nebo veřejnému přístupovému bodu.

Nastavení fotoaparátu pro připojení k bezdrátové místní síti LAN (nastavení Wi-Fi)

Aby bylo možné používat funkce bezdrátové místní sítě LAN fotoaparátu, je třeba provést nastavení, například nastavení hesla, které bude použito při připojení. K dispozici je možnost [Private], kdy se při každém připojení používají stejná nastavení, a možnost [One-Time], která je omezena na jednorázové připojení.

Postup nastavení metody hesla

- 1 Vyberte v nabídce Nastavení **ŷ** možnost [Wi-Fi Settings] a stiskněte tlačítko **OK**.
- 2 Vyberte možnost [Wi-Fi Connect Settings] a stiskněte tlačítko **▷**.
- 3 Vyberte metodu připojení bezdrátové sítě LAN a stiskněte tlačítko **OK**.
 - [Private]: Připojit pomocí přednastaveného hesla.
 - [One-Time]: Připojit vždy pomocí nového hesla.
 - [Select]: Pokaždé vybrat, která metoda se má použít.
 - [Off]: Funkce Wi-Fi je vypnutá.





Změna hesla privátního připojení

Změňte heslo pro možnost [Private].

- 1 Vyberte v nabídce Nastavení **ŷ** možnost [Wi-Fi Settings] a stiskněte tlačítko **OK**.
- 2 Vyberte možnost [Private Password] a stiskněte tlačítko **▷**.
- 3 Postupujte podle návodu k obsluze a stiskněte tlačítko **⊙**.
 - Nové heslo bude nastaveno.





Zrušení výběrů sdílení

Vymaže sdílenou objednávku z vybraných snímků.

- 1 Vyberte v nabídce Nastavení  možnost [Wi-Fi Settings] a stiskněte tlačítko .
- 2 Vyberte možnost [Reset share Order] a stiskněte tlačítko .
- 3 Vyberte možnost [Yes] a stiskněte tlačítko .





Inicializace nastavení bezdrátové sítě LAN

Inicializuje nastavení [Wi-Fi Settings].



- 1 Vyberte v nabídce Nastavení  možnost [Wi-Fi Settings] a stiskněte tlačítko .
- 2 Vyberte možnost [Reset Wi-Fi Settings] a stiskněte tlačítko .
- 3 Vyberte možnost [Yes] a stiskněte tlačítko .

Výběr snímků pro sdílení (Share Order)

Chcete-li vybrat snímek, který chcete sdílet, nastavte [Share Order] na snímku.



- 1 Dotkněte se obrazovky na obrazovce přehrávání.
 - Zobrazí se dotyková nabídka.
- 2 Pomocí dotykového displeje nebo  vyberte snímek a potom se dotkněte ikony  v dotykové nabídce.
 - Ikona  je zobrazena na snímcích vybraných pro sdílení.
 - Chcete-li výběr zrušit, klepněte znovu na ikonu .
- 3 Chcete-li nabídku [Share Order] opustit, dotkněte se displeje.
 - Po výběru snímku pro sdílení bude vybraný snímek sdílen, jakmile je navázáno připojení Wi-Fi pomocí možnosti [One-Time].

Varování

- Sdílení lze nastavit u maximálně cca 200 snímků.
- Sdílené objednávky nemohou obsahovat snímky RAW ani videosekvence Motion JPEG ( nebo ).

Připojení k chytrému telefonu

Máte-li chytrý telefon kompatibilní s rozhraním Wi-Fi, můžete jej použít k prohlížení snímků ve fotoaparátu a přenášet snímky z fotoaparátu do chytrého telefonu. Chcete-li tyto funkce využívat, spusťte aplikaci OI.Share ve vašem chytrém telefonu.

- 1 Vyberte položku [Connection to Smartphone] v nabídce přehrávání  a stiskněte tlačítko .
- 2 Vyberte metodu připojení a stiskněte tlačítko .

Privátní připojení

Postupujte podle průvodce na monitoru.

Jednorázové připojení

Postupujte podle pokynů na monitoru.

- 3 Stiskněte tlačítko **MENU** na fotoaparátu nebo se dotkněte ikony [End Wi-Fi] na obrazovce displeje.
 - Připojení lze také ukončit ukončením aplikace OI.Share nebo vypnutím fotoaparátu.
 - Připojení se ukončí.

Varování

- Bezdrátová anténa LAN je obsažena v úchytu fotoaparátu. Pokud je to možné, nezakrývejte anténu rukami.
- Během připojení k bezdrátové síti LAN se bude baterie vybit rychleji. Je-li baterie téměř vybitá, může se připojení během přenosu přerušit.
- Připojení může být obtížné nebo pomalé v blízkosti zařízení, která generují magnetická pole, statickou elektřinu nebo rádiové vlny, například v blízkosti mikrovlnné trouby a bezdrátového telefonu.

Ovládání fotoaparátu pomocí chytrého telefonu

Z chytrého telefonu lze ovládat fotoaparát včetně fotografování. Než začnete, spusťte aplikaci Ol.Share ve vašem chytrém telefonu. Tato funkce je k dispozici pouze při připojení v režimu [Private].

1 Spusťte [Connection to Smartphone] ve svém fotoaparátu.

- Lze se také připojit dotknutím se ikonky **Wi-Fi** na obrazovce snímání.

2 Fotografujte prostřednictvím chytrého telefonu.

Varování

- Záznam informací o poloze je k dispozici pouze při použití chytrého telefonu s funkcí GPS.
- Při připojení přes funkci bezdrátové sítě LAN nejsou k dispozici všechny funkce.

Přidání informací o poloze do snímků

Synchronizace času a data ve vašem fotoaparátu s chytrým telefonem

Synchronizace času a data ve vašem chytrém telefonu a fotoaparátu umožňuje, aby byly do snímku ve fotoaparátu přidány informace o poloze. Spusťte synchronizaci času v aplikaci Ol.Share.

- Synchronizace času ve fotoaparátu může trvat minutu nebo o něco déle.

Přidání informací o poloze z chytrého telefonu do snímků

Aplikace Ol.Share umožňuje odesílat informace o poloze zaznamenané vašim chytrým telefonem do fotoaparátu a přidávat je ke snímkům na paměťové kartě.

Na snímcích, ke kterým byly přidány informace o poloze, se zobrazí .

- Záznam informací o poloze je k dispozici pouze při použití chytrého telefonu s funkcí GPS.

Varování

- Informace o poloze nelze přidat do videosekvencí.

Instalace softwaru OLYMPUS Viewer 3

Software OLYMPUS Viewer 3 umožňuje importovat fotografie a videosekvence pořízené tímto fotoaparátem do počítače, kde je můžete prohlížet, upravovat a spravovat.

■ Windows

1 Vložte dodaný disk CD do jednotky CD-ROM.

Windows XP

- Zobrazí se dialogové okno „Setup“.

Windows Vista/Windows 7/Windows 8/Windows 8.1

- Zobrazí se dialog Automatické spuštění. Klepnutím na položku „Setup“ zobrazíte dialogové okno „OLYMPUS Setup“.



! Varování

- Pokud se dialogové okno „Setup“ nezobrazí, vyberte v nabídce Start možnost „My Computer“ (Windows XP) nebo „Computer“ (Windows Vista/Windows 7). Dvojitým kliknutím na ikonu disku CD-ROM (OLYMPUS Setup) otevřete okno „OLYMPUS Setup“ a poté dvakrát klikněte na soubor „LAUNCHER.EXE“.
- Pokud se zobrazí dialogové okno „User Account Control“, klikněte na tlačítko „Yes“ nebo „Continue“.

2 Připojte fotoaparát k počítači.

! Varování

- Pokud se na obrazovce fotoaparátu nic nezobrazí ani po připojení fotoaparátu k počítači, pravděpodobně je vybitá baterie. Použijte plně nabitou baterii.

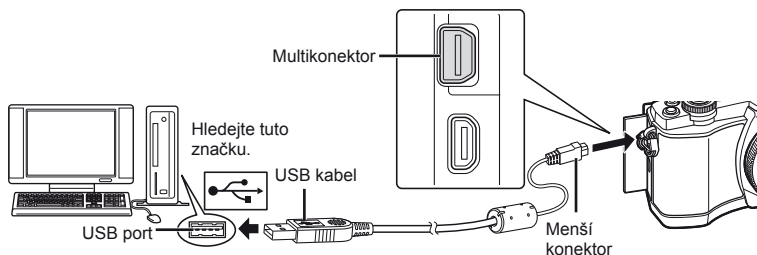

! Varování

- Pokud je fotoaparát připojen pomocí kabelu USB k jinému zařízení, zobrazí se výzva k výběru typu připojení. Vyberte možnost [Storage].

3 Zaregistrujte svůj produkt Olympus.

- Klepněte na tlačítko „Registration“ a postupujte podle pokynů na obrazovce.

4 Nainstalujte aplikaci OLYMPUS Viewer 3.

- Před zahájením instalace ověřte, zda váš systém odpovídá požadavkům.
- Klikněte na tlačítko „OLYMPUS Viewer 3“ a proveďte instalaci softwaru podle pokynů na obrazovce.

Provozní prostředí

Operační systém	Windows XP SP3/Windows Vista SP2/ Windows 7 SP1/Windows 8/Windows 8.1
Procesor	Pentium 4 1,3 GHz nebo vyšší (videosekvence vyžadují procesor Core2Duo 2,13 GHz nebo vyšší)
RAM	1 GB RAM nebo vyšší (doporučujeme nejméně 2 GB)
Volné místo na disku	3 GB nebo více
Nastavení displeje	1024 × 768 pixelů nebo více Minimálně 65 536 barev (doporučeno 16 770 000 barev)

- Podrobné pokyny pro používání softwaru viz funkce nápovědy v softwaru.

■ Macintosh

1 Vložte dodaný disk CD do jednotky CD-ROM.

- Obsah disku by se měl automaticky zobrazit v nástroji Vyhledávač. V opačném případě dvakrát klikněte na ikonu disku CD na ploše.
- Dvojitým klepnutím na ikonu „Nastavení“ zobrazíte dialogové okno „Nastavení“.

2 Nainstalujte aplikaci OLYMPUS Viewer 3.

- Před zahájením instalace ověřte, zda váš systém odpovídá požadavkům.
- Klikněte na tlačítko „OLYMPUS Viewer 3“ a proveďte instalaci softwaru podle pokynů na obrazovce.

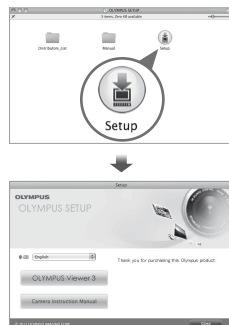

Provozní prostředí

Operační systém	Mac OS X v10.5–v10.8
Procesor	Intel Core Solo/Duo 1,5 GHz nebo lepší (videosekvence vyžadují procesor Core2Duo 2 GHz nebo vyšší)
RAM	1 GB RAM nebo vyšší (doporučujeme nejméně 2 GB)
Volné místo na disku	3 GB nebo více
Nastavení displeje	1024 × 768 pixelů nebo více Minimálně 32 000 barev (doporučeno 16 770 000 barev)

- Chcete-li změnit jazyk, vyberte požadovaný jazyk v nabídce jazyků. Podrobné pokyny pro používání softwaru viz funkce nápovědy v softwaru.

Kopírování obrázků do počítače bez použití aplikace OLYMPUS Viewer 3

Váš fotoaparát podporuje USB Mass Storage Class. Můžete tedy přenášet snímky do počítače připojením fotoaparátu k počítači pomocí přiloženého kabelu USB. S USB připojením jsou kompatibilní následující operační systémy:

Windows: Windows XP SP3/
Windows Vista SP2/Windows 7 SP1/Windows 8/Windows 8.1
Macintosh: Mac OS X 10.5 - v.10.8

1 Vypněte fotoaparát a připojte jej k počítači.

- Umístění portu USB se liší podle počítače. Postupujte podle návodu k obsluze počítače.

2 Zapněte fotoaparát.

- Zobrazí se obrazovka výběru pro připojení USB.

3 Stisknutím tlačítka Δ ∇ vyberte položku [Storage]. Stiskněte tlačítko \odot .

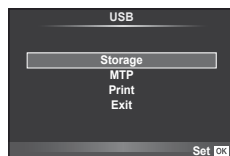

4 Počítač rozpozná fotoaparát jako nové zařízení.

! Varování

- Pokud používáte aplikaci Windows Fotogalerie pro systém Windows Vista, Windows 7, Windows 8 nebo Windows 8.1, vyberte v kroku 3 možnost [MTP].
- Přenos dat není zaručen při použití těchto OS ani v případě, že je počítač vybaven rozhraním USB.
 - U počítačů s doplněným rozhraním USB, např. na přídavné desce apod. Počítače, jejichž operační systém nebyl nainstalován výrobcem Počítače sestavené doma
- Fotoaparát nelze ovládat, pokud je fotoaparát připojen k počítači.
- Pokud se po připojení fotoaparátu k počítači nezobrazí dialogové okno popsané v kroku 2, vyberte v uživatelských nabídkách fotoaparátu pro funkci [USB Mode] možnost [Auto] (str. 92).

Přímý tisk (PictBridge)

Po připojení fotoaparátu kabelem USB k tiskárně kompatibilní s PictBridge můžete uložené snímky vytisknout přímo.

- 1 Pomocí dodaného kabelu USB připojte fotoaparát k tiskárně a zapněte jej.

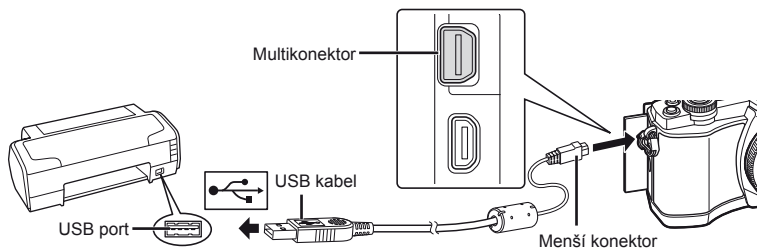

- Při tisku použijte plně nabitou baterii.
- Po zapnutí fotoaparátu by se mělo na displeji zobrazit dialogové okno s výzvou k výběru hostitele. V opačném případě v uživatelských nabídkách fotoaparátu vyberte z [USB Mode] možnost [Auto] (str. 92).

- 2 Tlačítka Δ ∇ vyberte možnost [Print].

- Zobrazí se zpráva [One Moment] a následně dialogové okno pro výběr režimu tisku.
- Pokud se obrazovka ani po několika minutách nezobrazí, odpojte kabel USB a začněte znovu od kroku 1.

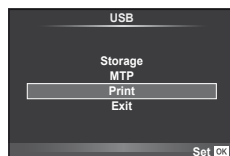

Přejděte na „Vlastní tisk“ (str. 115).

! Varování

- Tisknout nelze 3D fotografie, obrázky ve formátu RAW a videosekvence.

Jednoduchý tisk

Před připojením k tiskárně pomocí kabelu USB ve fotoaparátu zobrazte snímek, který chcete vytisknout.

- 1 Pomocí tlačítek \triangleleft \triangleright zobrazte snímky, které chcete fotoaparátem vytisknout.

- 2 Stiskněte tlačítko \triangleright .

- Po dokončení tisku se zobrazí obrazovka výběru snímku. Chcete-li vytisknout další snímek, vyberte jej pomocí tlačítek \triangleleft \triangleright a poté stiskněte tlačítko \odot .
- Ukončení provedete odpojením USB kabelu od fotoaparátu ve chvíli zobrazení výběru obrázků.

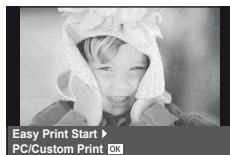

Vlastní tisk

- 1 Při nastavování voleb tisku postupujte podle návodu k obsluze.

Výběr režim tisku

Vyberte způsob tisku (tiskový režim). Dostupné tiskové režimy jsou uvedeny níže.

Print	Vytiskne vybrané snímky.
All Print	Vytiskne všechny snímky uložené na kartě a pro každý snímek vytvoří jeden výtisk.
Multi Print	Vytiskne několik kopií jednoho snímku v samostatných rámečcích na jediném archu.
All Index	Vytiskne náhled všech snímků uložených na kartě.
Print Order	Vytiskne podle vámi provedené tiskové objednávky. Pokud není žádný snímek s tiskovou objednávkou, není tato možnost k dispozici.

Nastavení papíru pro tisk

Toto nastavení se liší podle typu tiskárny. Pokud je u tiskárny k dispozici pouze nastavení STANDARD, nemůžete toto nastavení změnit.

Size	Nastavuje formát papíru, který tiskárna podporuje.
Borderless	Zvolí, zda se snímek vytiskne na celou stránku, nebo do prázdného rámečku.
Pics/Sheet	Zvolí počet snímků na list. Zobrazuje se, je-li zvolena možnost [Multi Print].

Zvolte snímky, které chcete vytisknout





Zvolte snímky, které chcete vytisknout. Zvolené snímky lze vytisknout později (rezervace jednoho snímku) nebo lze okamžitě vytisknout zobrazený snímek.



Print (OK)	Vytiskne právě zobrazený snímek. Pokud byla některému ze snímků přiřazena objednávka [Single Print], vytiskne se pouze tento objednaný snímek.
Single Print (A)	Použije objednávku tisku na aktuálně vybraný snímek. Pokud chcete po přiřazení možnosti [Single Print] použít tuto objednávku i na jiné snímky, vyberte je pomocí tlačítek <◀▶>.
More (v)	Nastavuje počet výtisků a další položky pro aktuálně zobrazovaný snímek a zda se má snímek vytisknout. Viz následující část „Nastavení tiskových dat“ v tomto oddílu.

Nastavení tiskových dat

Zvolte, zda chcete na snímek vytisknout tisková data, jako je čas, datum nebo název souboru. Pokud je nastaven režim tisku [All Print] a je vybrána možnost [Option Set], zobrazí se následující možnosti.

	Nastavuje počet výtisků.
Date	Vytiskne datum a čas uložený na snímku.
File Name	Vytiskne název souboru uložený na snímku.
	Ořízne snímek k vytištění. Pomocí otočného ovladače vyberte velikost ořezu a pomocí tlačítek    ořez umístíte.

2 Až zvolíte všechny snímky k tisku a tisková data, vyberte možnost [Print] a stiskněte tlačítko .

- Chcete-li tisk zastavit nebo zrušit, stiskněte tlačítko . Chcete-li v tisku pokračovat, zvolte možnost [Continue].





■ Zrušení tisku

Chcete-li tisk zrušit, označte možnost [Cancel] a stiskněte tlačítko . Poznámka: Všechny změny v objednávce tisku budou ztraceny; chcete-li tisk zrušit a vrátit se k předchozímu kroku, ve kterém můžete změnit aktuální objednávku tisku, stiskněte tlačítko **MENU**.



Objednávka tisku (DPOF)

Data objednávek digitálního tisku můžete uložit na paměťovou kartu. Bude uvádět snímky k vytištění a počet kopií každého snímku. Snímky můžete potom nechat vytisknout ve fotolaboratoři podporující tisk DPOF nebo je můžete vytisknout sami připojením fotoaparátu přímo k tiskárně DPOF. K vytvoření objednávky tisku je nutná paměťová karta.

Vytvoření objednávky tisku

- 1** Stiskněte během přehrávání tlačítko  a vyberte možnost .
- 2** Vyberte možnost  nebo  a stiskněte tlačítko .

Jednotlivý snímek

Pomocí tlačítek  zvolte snímek, pro který chcete nastavit tiskovou rezervaci, poté stisknutím tlačítek   nastavte počet výtisků.

- Opakováním tohoto kroku nastavte rezervaci dalších snímků. Po výběru všech požadovaných obrázků stiskněte tlačítko .

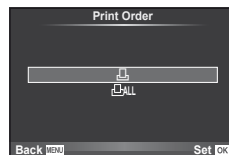

Všechny snímky

Vyberte možnost  a stiskněte tlačítko .

3 Zvolte formát data a času a stiskněte tlačítko **OK**.

No	Snímky se tisknou bez data a času.
Date	Všechny snímky se vytisknou s datem pořízení.
Time	Všechny snímky se vytisknou s časem pořízení.



4 Vyberte možnost [Set] a stiskněte tlačítko **OK**.

! Varování

- Fotoaparát nelze použít k úpravě objednávek tisku vytvořených pomocí jiných zařízení. Vytvořením nové objednávky tisku se odstraní všechny stávající objednávky tisku vytvořené jinými zařízeními.
- Do objednávky tisku nelze zahrnout 3D fotografie, snímky RAW a videosekvence.

Odebrání všech nebo vybraných obrázků z objednávky tisku

Můžete zrušit buď všechna data tiskové objednávky nebo pouze data pro zvolené obrázky.

1 Stiskněte během přehrávání tlačítko **OK** a vyberte možnost **[]**.

2 Vyberte možnost **[]** a stiskněte tlačítko **OK**.

- Chcete-li z objednávky tisku odebrat všechny snímky, vyberte možnost [Reset] a stiskněte tlačítko **OK**.
- Chcete-li akci ukončit bez odebrání všech snímků, vyberte možnost [Keep] a stiskněte tlačítko **OK**.

3 Pomocí tlačítek **<|>** vyberte snímky, které chcete z objednávky tisku odebrat.

- Pomocí tlačítka **∇** nastavte počet výtisků na 0. Po odebrání všech požadovaných snímků z objednávky tisku stiskněte tlačítko **OK**.

4 Zvolte formát data a času a stiskněte tlačítko **OK**.

- Toto nastavení se použije na všechny snímky s daty tiskové objednávky.

5 Vyberte možnost [Set] a stiskněte tlačítko **OK**.

Baterie a nabíječka

- V tomto fotoaparátu se používá jedna lithium-iontová baterie Olympus. Nikdy nepoužívejte jiné než značkové baterie OLYMPUS.
- Spotřeba fotoaparátu výrazně kolísá v závislosti na používání a dalších podmínkách.
- Následující činnosti mají velkou spotřebu energie a velmi rychle vybijí baterii, i když se nefotografuje.
 - Namáčknutí tlačítka spouště v režimu snímání, opakované automatické ostření.
 - Dlouhé zobrazování snímků na displeji.
 - Když je volba [Release Lag-Time] (str. 90) nastavena na možnost [Short].
 - Připojení fotoaparátu k počítači nebo tiskárně.
- Pokud použijete vybitou baterii, může se fotoaparát vypnout, aniž by se zobrazilo upozornění na vybitou baterii.
- Akumulátor není při prodeji úplně nabitý. Před použitím nabijte baterii pomocí přiložené nabíječky.
- Běžná nabíjecí doba při použití přiložené nabíječky je přibližně 3 hodiny 30 minut (odhad).
- Nepoužívejte nabíječky, které nejsou určeny konkrétně pro dodanou baterii, a nepoužívejte baterie, které nejsou určeny konkrétně pro dodanou nabíječku.

! Varování

- Při použití nesprávného typu baterie může dojít k explozi.
- Baterii zlikvidujte podle těchto pokynů „Opatření týkající se manipulace s bateriemi“ (str. 148)

Použití nabíječky v zahraničí

- Nabíječka může být použita ve většině sítí s napětím od 100 V do 240 V střídavého proudu (50/60 Hz) po celém světě. V závislosti na zemi nebo oblasti, v níž se nacházíte, však může být síťová zástrčka tvarována jinak a nabíječka může vyžadovat odpovídající adaptér síťové zástrčky. Podrobnosti vám sdělí váš prodejce nebo cestovní kancelář.
- Nepoužívejte běžně dostupné cestovní adaptéry, by mohlo dojít k poškození nabíječky.

Použitelné karty

V této příručce jsou všechna úložná zařízení označena jako „karty“. V tomto fotoaparátu je možné použít následující typy paměťových karet SD (běžně dostupné): SD, SDHC, SDXC a Eye-Fi. Nejaktuálnější informace naleznete na webových stránkách Olympus.



Přepínač ochrany proti zápisu karty SD

Tělo karty SD má přepínač ochrany proti zápisu. Jestliže přepínač přesunete na stranu „LOCK“, nebude na kartu možné zapisovat, odstraňovat z ní data ani ji formátovat. Zápis umožníte vrácením přepínače do odjištěné polohy.



! Varování

- Data na kartě nebudou zcela vymazána ani po jejím zformátování nebo vymazání dat. Při likvidaci karty proveďte její znehodnocení tak, aby nedošlo k úniku osobních údajů.
- Kartu Eye-Fi používejte v souladu se zákony a nařízeními krajiny, kde se fotoaparát používá. V letadle a na jiných místech, vyberte kartu Eye-Fi z fotoaparátu nebo vypněte funkci karty.  [Eye-Fi] (str. 97)
- Karta Eye-Fi se může v průběhu používání zahřát.
- Při používání karty Eye-Fi se baterie může vybit rychleji.
- Při používání karty Eye-Fi může fotoaparát fungovat pomaleji.

Režim záznamu a velikost souboru/počet statických snímků, které lze uložit

Velikost souboru v tabulce je průměrná pro poměr stran 4:3.

Režim záznamu	Počet pixelů (Pixel Count)	Komprese	Formát souboru	Velikost souboru (MB)	Počet statických snímků, které je možno uložit*
RAW	4608×3456	Beztrátová komprese	ORF	Přibližně 17	41
LSF		1/2,7		Přibližně 11	79
LF		1/4		Přibližně 7,5	114
LN		1/8		Přibližně 3,5	248
LB		1/12		Přibližně 2,4	369
MSF	3200×2400	1/2,7	JPEG	Přibližně 5,6	155
MF		1/4		Přibližně 3,4	257
MN		1/8		Přibližně 1,7	508
MB		1/12		Přibližně 1,2	753
MSF		1/2,7		Přibližně 3,2	271
MF	2560×1920	1/4	JPEG	Přibližně 2,2	398
MN		1/8		Přibližně 1,1	782
MB		1/12		Přibližně 0,8	1 151
MSF		1/2,7		Přibližně 1,8	476
MF		1/4		Přibližně 1,3	701
MN	1920×1440	1/8	JPEG	Přibližně 0,7	1 356
MB		1/12		Přibližně 0,5	1 968
MSF		1/2,7		Přibližně 1,3	678
MF		1/4		Přibližně 0,9	984
MN		1/8		Přibližně 0,5	1 906
MB	1600×1200	1/12	JPEG	Přibližně 0,4	2 653
MSF		1/2,7		Přibližně 0,9	1 034
MF		1/4		Přibližně 0,6	1 488
SN		1/8		Přibližně 0,4	2 773
SB		1/12		Přibližně 0,3	3 813
MSF	1024×768	1/2,7	JPEG	Přibližně 0,6	1 564
SF		1/4		Přibližně 0,4	2 260
SN		1/8		Přibližně 0,3	4 068
SB		1/12		Přibližně 0,2	5 547
MSF		1/2,7		Přibližně 0,3	3 589
SF	640×480	1/4	JPEG	Přibližně 0,2	5 085
SN		1/8		Přibližně 0,2	7 627
SB		1/12		Přibližně 0,1	10 170

*Předpokládá se použití 1 GB karty SD.

⚠ Varování

- Počet uložitelných statických snímků závisí na obsahu snímků, na tom, zda byla nebo nebyla zadána tisková objednávka a na jiných faktorech. V některých situacích se může stát, že se na displeji zobrazený počet uložitelných statických snímků ani po pořízení dalšího snímku nebo vymazání uložených snímků nezmění.
- Skutečná velikost souboru se liší podle předmětu.
- Maximální počet snímků, které je možno uložit a na displeji zobrazit, je 9999.
- Dostupnou dobu pro nahrávání videosekvencí naleznete na webu společnosti Olympus.

11 Výměnné objektivy

Vyberte si objektiv vhodný pro danou scénu a záměr. Používejte pouze objektivy určené pro systém Micro Four Thirds, které jsou označeny štítkem M.ZUIKO DIGITAL nebo symbolem zobrazeným vpravo.

S vhodným adaptérem můžete používat také objektivy pro systém Four Thirds a OM.



! Varování

- Po sejmutí krytky bajonetu těla fotoaparátu a při výměně objektivu držte bajonet pro objektiv otočený směrem dolů. Omezíte tak vniknutí prachu a jiných těles do vnitřku fotoaparátu.
- Nesnímejte krytku bajonetu a nenasazujte objektiv v prašném prostředí.
- Nemířte objektivem nasazeným na fotoaparátu do slunce. Může tím dojít k poškození fotoaparátu nebo dokonce ke vznícení vlivem soustředěného účinku slunečního záření zaostřeného objektivem.
- Dbejte na to, abyste krytku těla a zadní krytku objektivu neztratili.
- Pokud není nasazen žádný objektiv, řádně připevněte kryt těla na fotoaparát, aby se dovnitř nedostal prach.

Technické údaje objektivů M.ZUIKO DIGITAL

■ Názvy částí

- 1 Přední krytka
- 2 Závit pro nasazení filtru
- 3 Zaostřovací kroužek
- 4 Kroužek transfokátoru (pouze objektivy zoom)
- 5 Značka pro nasazování objektivu
- 6 Zadní kryt
- 7 Elektrické kontakty
- 8 Přepínač UNLOCK (pouze výsuvné objektivy)
- 9 Dekorační kroužek (pouze některé objektivy, sejměte při připevňování sluneční clony)

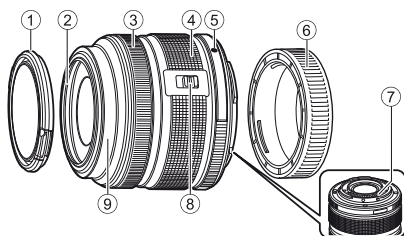

■ Používání objektivu s elektronickým transfokátorem (ED14-42mm f3.5-5.6EZ)

Objektiv s elektronickým transfokátorem se po zapnutí fotoaparátu automaticky vysune.

Když je fotoaparát vypnutý

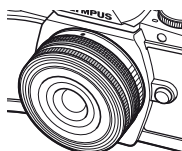

Když je fotoaparát zapnutý

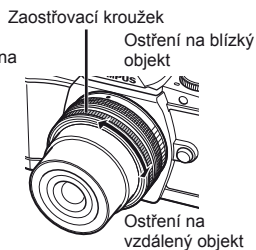
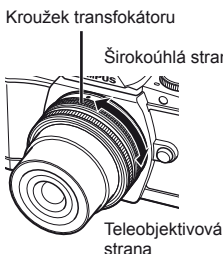

- V uživatelské nabídce fotoaparátu lze zvýšit nebo snížit rychlost transfokátoru při používání kroužku transfokátoru. [Electronic Zoom Speed] (str. 97)
- Na objektiv lze nasadit automatickou krytku objektivu (volitelné příslušenství: CL-37C). Po nasazení na objektiv se krytka automaticky otevře nebo zavře podle toho, zda je fotoaparát zapnutý/vypnutý. Není nutno snímat krytku pokaždé, když fotografujete. Nelze používat s filtrem.

! Varování

- Před nasazením nebo sejitím objektivu vypněte fotoaparát.
- Když se objektiv pohybuje, například když se vysouvá, nevyvíjejte na něj žádný tlak.

■ Používání makro objektivu s elektronickým transfokátorem (ED12-50mm f3.5-6.3EZ)

Funkce objektivu závisí na poloze prstence transfokátoru.

Tlačítko **MACRO**

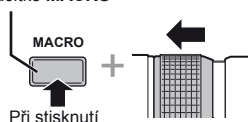

Při stisknutí

MACRO

Kroužek transfokátoru

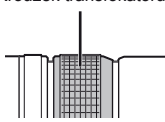

E-ZOOM

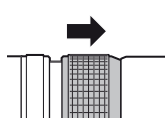

M-ZOOM

E-ZOOM (Elektronický transfokátor)	Otočte kroužkem transfokátoru pro elektronickou změnu ohniskové vzdálenosti. Rychlost transfokátoru závisí na míře otočení.
M-ZOOM (Ruční transfokátor)	Přiblížit a oddálit obraz lze otočením kroužku transfokátoru.
MACRO (Makro fotografie)	Pokud chcete fotografovat objekty, které se nacházejí ve vzdálenosti 0,2 až 0,5 m, podržte tlačítko MACRO a posuňte kroužek transfokátoru dopředu. Přiblížení není k dispozici.

- Roli tlačítka **L-Fn** lze vybrat v uživatelské nabídce fotoaparátu.

■ Ovládání MF (ruční ostření) (17mm f1.8, ED12mm f2.0 (zaostření snapshot), ED12-40mm f2.8PRO)

Posunutím zaostřovacího kroužku ve směru šipky změníte způsob ostření.

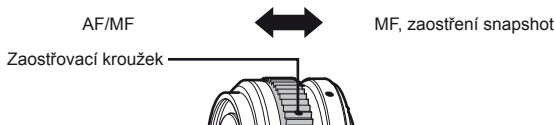

Při zaostření snapshot je vzdálenost nastavena pomocí zaostřovacího kroužku dle vzdálenosti objektu. Fotoaparát zaostřuje v rámci hloubky pole odpovídajícího nastavené hodnotě clony.

- Doporučujeme nastavit clonu na F5.6 nebo výše s 17mm f1.8 nebo ED12mm f2.0.
- Můžete snímat ve vybrané vzdálenosti bez ohledu na režim AF na fotoaparátu.
- Měřítka vzdálenosti použijte pouze jako vodítko.

■ Ovládání krytky objektivu (BCL-0980 rybí oko, BCL-1580)

Pomocí páčky MF otevřete a zavřete krytku objektivu a upravte zaostření v rozsahu nekonečno až detail.

- Mezi fotoaparátem a objektivem nedochází k datové komunikaci.
- Některé funkce fotoaparátu nelze použít.
- Nastavte ohniskovou vzdálenost na 15 mm pro funkci stabilizace obrazu (str. 60) na 9 mm pro objektiv BCL-0980 rybí oko a 15 mm pro objektiv BCL-1580.

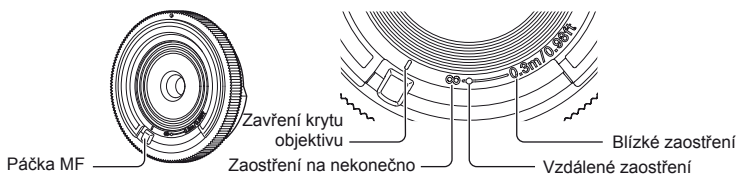

■ Kombinace objektivu a fotoaparátu

Objektiv	Kamera	Připojení	AF	Měření
Objektiv systému Micro Four Thirds	Fotoaparát systému Micro Four Thirds	Ano	Ano	Ano
Objektiv systému Four Thirds		Nasazení je možné s adaptérem bajonetu	Ano*1	Ano
Objektivy OM System			No	Ano*2
Objektiv systému Micro Four Thirds	Fotoaparát systému Four Thirds	No	No	No

*1 Při nahrávání videosekvencí nefunguje AF.

*2 Není možné přesné měření.

■ Hlavní parametry objektivu

Položky	ED 14 - 42 mm f 3.5 - 5.6 EZ	14 - 42 mm f 3.5 - 5.6 II R	ED 40 - 150 mm f 4.0-5.6R
Objímka	Bajonet Micro Four Thirds		
Ohnisková vzdálenost	14 – 42 mm	14 – 42 mm	40 – 150 mm
Světelnost	f/3.5 – 5.6	f/3.5 – 5.6	f/4.0 – 5.6
Úhel záběru	75° – 29°	75° – 29°	30,3° – 8,2°
Nastavení objektivu	7 skupin, 8 objektivů	7 skupin, 8 objektivů	10 skupin, 13 objektivů
Rozsah clony	f/3.5 – 22	f/3.5 – 22	f/4.0 – 22
Vzdálenost při fotografování (Ohnisková vzdálenost)	0,2 m–∞ (14 mm) 0,25 m–∞ (42 mm)	0,25 m–∞ (14 – 19 mm) 0,3 m–∞ (20 – 42 mm)	0,9 m–∞
Zaostřování	Přepínání AF/MF		
Hmotnost (bez sluneční clony a krytu)	93 g	113 g	190 g
Rozměry (max. průměr×průměrná délka)	ø60,8×22,5 mm	ø56,5×50 mm	ø63,5×83 mm
Průměr závitu pro nasazení filtru	37 mm	37 mm	58 mm
Sluneční clona objektivu	–	LH-40D	LH-61D

Položky	25 mm f 1.8	45 mm f 1.8	BCL-0980 rybí oko
Objímka	Bajonet Micro Four Thirds		
Ohnisková vzdálenost	25 mm	45 mm	9 mm
Světelnost	f/1.8	f/1.8	f/8
Úhel záběru	49,5°	27°	140°
Nastavení objektivu	7 skupin, 9 objektivů	8 skupin, 9 objektivů	4 skupiny, 5 objektivů
Rozsah clony	f/1.8 – 22	f/1.8 – 22	Pevně nastavena na f/8.
Vzdálenost při fotografování (Ohnisková vzdálenost)	0,25 m–∞	0,50 m–∞	0,20 m–∞
Zaostřování	Přepínání AF/MF		MF
Hmotnost (bez sluneční clony a krytu)	137 g	116 g	28 g
Rozměry (max. průměr×průměrná délka)	ø57,8×42 mm	ø56×46 mm	ø56×12,8 mm
Průměr závitu pro nasazení filtru	46 mm	37 mm	–
Sluneční clona objektivu	LH-49B	LH-40B	–

! Varování

- Při použití silného filtru nebo kombinace více filtrů může dojít k oříznutí okrajů (rohů) snímků.

Externí blesky určené pro tento fotoaparát

S tímto fotoaparátem můžete používat jeden ze samostatně prodávaných externích blesků. Externí blesky komunikují s fotoaparátem, umožňují vám ovládat režimy blesku fotoaparátu s různými dostupnými režimy řízení blesku, jako je TTL-AUTO a Super FP. Externí blesk doporučený pro použití s tímto fotoaparátem na něj lze nasadit nasunutím do patice pro externí blesk. Blesk lze upevnit také ke konzole blesku pomocí kabelu konzoly (volitelný). Viz také dokumentaci k externímu blesku.

Horní limit rychlosti závěrky je 1/200 s při použití blesku*.

* Pouze FL-50R: 1/180 s

Funkce dostupné při použití externího blesku

Volitelný blesk	Režim ovládání blesku	GN (směrné číslo) (ISO 100)	Režim RC
FL-600R	TTL-AUTO, AUTO, MANUAL, FP TTL AUTO, FP MANUAL	GN36 (85mm*) GN20 (24mm*)	✓
FL-300R	TTL-AUTO, MANUAL	GN20 (28mm*)	✓
FL-14	TTL-AUTO, AUTO, MANUAL	GN14 (28mm*)	–
RF-11	TTL-AUTO, MANUAL	GN11	–
TF-22		GN22	–

*1 Ohnisková vzdálenost objektivu, který lze použít (přepočítáno na 35mm kinofilmový fotoaparát)

Fotografování s bleskem pomocí bezdrátového dálkového ovladače

Externí blesky určené pro tento fotoaparát s podporou režimu dálkového ovládání lze používat pro bezdrátové fotografování s bleskem. Fotoaparát může samostatně ovládat každou ze tří skupin zábleskových jednotek a interní blesk. Viz návod k použití dodané s externími blesky.

- Nastavte samostatné blesky do režimu dálkového ovládání RC a podle potřeby je rozmístěte.
 - Zapněte externí blesky, stiskněte tlačítko MODE a vyberte režim dálkového ovládání RC.
 - U každého externího blesku vyberte kanál a skupinu.
- Vyberte možnost [On] v části [⚡ RC Mode] v nabídce snímání  2 (str. 75).
 - Super ovládací panel se přepne na režim dálkového ovládání RC.
 - Opakovaným stiskem tlačítka **INFO** můžete zobrazit super ovládací panel.
 - Vyberte režim blesku (redukce efektu červených očí není v režimu dálkového ovládání RC dostupná).

3 Pomocí super ovládacího panelu upravte nastavení jednotlivých skupin.

Skupina

- Vyberte režim blesku a nastavte intenzitu blesku pro jednotlivé skupiny. V režimu MANUAL vyberte intenzitu blesku.

Upravte nastavení pro blesk fotoaparátu.

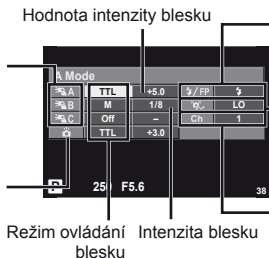

- Přepínání mezi normálním bleskem a Super FP.
- Úroveň světla pro komunikační signály
- Úroveň komunikačního světla nastavte na hodnotu [HI], [MID] nebo [LO].
- Nastavte komunikační kanál na stejný kanál, jako je použit u elektronického blesku.

4 Stisknutím přepínače blesku vysuňte interní blesk.

- Ujistěte se, že vestavěný i samostatné blesky jsou nabitě. Pak poříďte zkušební snímek.

■ Vzdálenosti pro bezdrátové ovládání blesků

Umístěte bezdrátové blesky snímačem směrem k fotoaparátu. Následující obrázek znázorňuje přibližné rozsahy pro umístění těchto blesků. Skutečný řídicí rozsah je závislý na místních podmínkách.

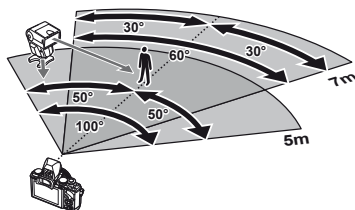

⚠ Varování

- Doporučujeme používat jednu skupinu slouženou až z tří samostatných blesků.
- Samostatné blesky nelze použít k synchronizaci na zavření dlouhé závěrky nebo k expozicím s předsklopením delším než 4 sekundy.
- Pokud je objekt příliš blízko fotoaparátu, kontrolní záblesky z blesku fotoaparátu mohou ovlivnit expozici (tomu je možné předejít snížením výkonu blesku fotoaparátu, např. použitím rozptylovacího stínítka).
- Horní limit časování synchronizace blesku je 1/160 s při používání blesku v režimu RC.

Jiné externí blesky

Při nasazování blesku jiného výrobce na patici pro externí blesk fotoaparátu dbejte následujících pokynů:

- Použití starších blesků používajících proud vyšší než 24 V u X-kontaktu poškodí fotoaparát.
- Při připojení blesku se signálovými kontakty, které nejsou v souladu se specifikací fotoaparátů Olympus, může dojít k poškození fotoaparátu.
- Nastavte režim snímání na **M**, nastavte rychlost uzávěrky na hodnotu ne větší než synchronní rychlost blesku a nastavte citlivost ISO na jiné nastavení než [AUTO].
- Blesk je možné ovládat pouze ručním nastavením blesku na hodnotu citlivosti ISO a hodnotu clony vybranými pro fotoaparát. Jas blesku lze nastavit úpravou hodnoty citlivosti ISO nebo clony.
- Používejte blesky s úhlem osvětlení vhodným pro objektiv. Úhel záblesku je obvykle vyjádřen v hodnotě délky ohniska 35mm formátu.

Základní příslušenství

Adaptér objektivů Four Thirds (MMF-2/MMF-3)

K připojení objektivů Four Thirds k fotoaparátu je třeba použít adaptér objektivů. Některé funkce, jako např. automatické zaostření, nemusí být dostupné.

Kabel dálkového ovladače (RM-UC1)

Vhodné v situacích, kdy i sebemenší pohyb fotoaparátu může způsobit rozmazání snímku (např. makra nebo fotografování s dlouhou expozicí). Kabel dálkového ovládání se připevňuje pomocí multikonektoru fotoaparátu.

Předsádkové čočky

Připojení předsádkových čoček je rychlý a snadný způsob uzpůsobení fotoaparátu pro fotografování v režimu ryblího oka nebo makra. Informace o objektivěch, které lze použít, najdete na webové stránce společnosti OLYMPUS.

- Použijte vhodné příslušenství objektivu pro režim **SCN** (📷, 📷 nebo 📷).

Očnice (EP-11)

Tuto položku lze nahradit větší očnicí.

Vyjmutí

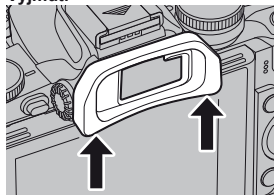

Úchyt fotoaparátu (ECG-1)

Úchopová část usnadňuje držení fotoaparátu bez otřesů, když je nasazen velký objektiv. I s nasazenou úchopovou částí lze snadno vyměnit baterii nebo paměťovou kartu.

Nasazení
úchopové části

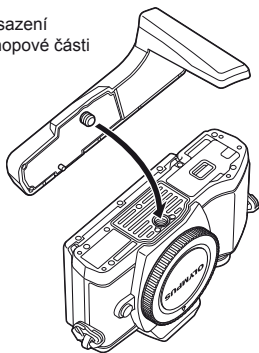

Oddělení dolní strany úchopové části
(při výměně baterie nebo paměťové
karty)



Schéma systému

Napájecí zdroj



BLS-5
Lithium-iontová
baterie

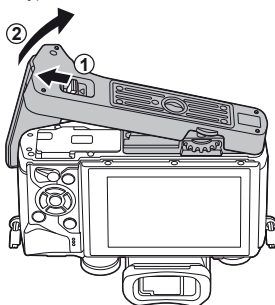
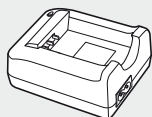

BCS-5
Nabíječka lithium-
iontové baterie

Hledáčky



EP-11
Očnice

Dálková spoušť

RM-UC1

Kabelová spoušť

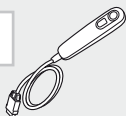

Přípojovací kabel

USB kabel/
AV kabel/
HDMI kabel

Pouzdra a řemínky

Ramenní popruh
Pouzdro na
fotoaparát

Paměťová karta*

SD/SDHC/
SDXC/Eye-Fi

Software

OLYMPUS Viewer

Software pro správu digitálních fotografií

Úchopová část

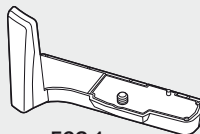

ECG-1

Úchyt fotoaparátu



12

Používání samostatně prodávaného
příslušenství

*1 S adaptérem lze použít pouze některé typy objektivů. Podrobnosti najdete na oficiální webové stránce společnosti Olympus. Výroba objektivů systému OM již byla ukončena.

*2 Informace o kompatibilních objektivěch najdete na oficiální webové stránce společnosti Olympus.

□ : produkty kompatibilní s E-M10

▨ : komerčně dostupné produkty

Nejaktuálnější informace naleznete na webových stránkách Olympus.

Objektiv



M.ZUIKO DIGITAL ED 12 mm f2.0
M.ZUIKO DIGITAL 17 mm f 1.8
M.ZUIKO DIGITAL 17 mm f2.8
M.ZUIKO DIGITAL 25 mm f2.8
M.ZUIKO DIGITAL 45 mm f1.8
M.ZUIKO DIGITAL ED 60 mm f2.8 Macro
M.ZUIKO DIGITAL ED 75 mm f1.8
M.ZUIKO DIGITAL ED 9 - 18 mm f4.0-5.6
M.ZUIKO DIGITAL ED 12 - 40 mm f 2.8 PRO
M.ZUIKO DIGITAL ED 12 - 50 mm f3.5 - 6.3 EZ
M.ZUIKO DIGITAL ED 14 - 42 mm f3.5 - 6.3 EZ
M.ZUIKO DIGITAL 14 - 42 mm f 3.5 - 5.6 II R
M.ZUIKO DIGITAL ED 14 - 150 mm f4.0-5.6
M.ZUIKO DIGITAL ED 40 - 150 mm f4.0-5.6 R
M.ZUIKO DIGITAL 75 - 300 mm f 4.8 - 6.7 II

Předsádkové čočky*2

FCON-P01
Rybí oko

WCON-P01
Široký

MCON-P01
Makro

MCON-P02
Makro



MMF-2/MMF-3*1
Adaptér Four Thirds



**Objektivy systému
Four Thirds**



MF-2*1
Adaptér 2 OM

Objektivy OM Systém

Blesk



FL-14
Elektronický blesk



FL-600R
Elektronický blesk



FL-300R
Elektronický blesk

SRF-11 Sada kruhového blesku



RF-11*2
Kruhový blesk

STF-22 Sada twin blesku



TF-22*2
Twin blesk

FC-1 Ovladač makro blesku

12

Používání samostatně prodávaného
příslušenství

*3 Kartu Eye-Fi použijte v souladu se zákony a nařízeními země, kde se fotoaparát používá.

Tipy a informace o pořizování snímků

Fotoaparát se nezapne, i když je vložen akumulátor

Akumulátor není plně nabit

- Nabijte akumulátor pomocí nabíječky.

Baterie může být dočasně nefunkční kvůli chladu

- Při nízkých teplotách výkon baterie poklesne. Vyjměte baterii a zahřejte ji tak, že si ji na chvíli vložíte do kapsy.

Po stisku spouště nebude pořízen žádný snímek

Fotoaparát se automaticky vypnul

- Pokud s fotoaparátem určitou dobu nepracujete, automaticky přejde do režimu spánku.  [Sleep] (str. 92)
Pokud poté, co fotoaparát přejde do režimu spánku, neprovedete po nastavenou dobu (4 hodiny) žádnou operaci, fotoaparát se automaticky vypne.

Blesk se nabíjí

- Při dobíjení na displeji bliká značka . Před stisknutím spouště vyčkejte ukončení nabíjení blesku.

Nelze zaostřit

- Fotoaparát nedokáže zaostřit na objekty, které jsou u fotoaparátu příliš blízko nebo které nejsou vhodné pro automatické zaostření (na displeji začne blikat značka potvrzení AF). Zvětšete vzdálenost od objektu nebo zaostřete na vysoce kontrastní objekt ve stejné vzdálenosti od fotoaparátu, snímek zarovnejte a poříďte fotografii.

Objekty, na které se těžko zaostřuje

S automatickým ostřením je těžké zaostřit v následujících situacích.

Bliká značka potvrzení zaostření AF. Tyto objekty nejsou zaostřené.



Objekt s nízkým kontrastem

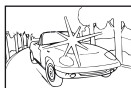

Příliš jasné světlo ve středu fotografie

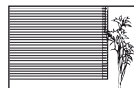

Objekt neobsahuje svislé čáry

Značka potvrzení zaostření AF se rozsvítí, ale objekt není ostrý.



Objekty v různých vzdálenostech

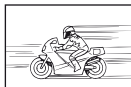

Rychle se pohybující objekty



Předmět není uvnitř oblasti AF

Je aktivovaná redukce šumu

- Při snímání nočních scén je doba expozice delší a na snímcích se objevuje šum. Fotoaparát po snímání s dlouhou expozicí aktivuje redukci šumu. Během redukce šumu není snímání možné. Můžete nastavit [Noise Reduct.] na [Off].
🔍 [Noise Reduct.] (str. 92)

Počet oblastí AF se snížen

Počet a velikost cílů AF se liší podle nastavení skupiny cílů a podle možnosti vybrané pro [Digital Tele-converter] a [Image Aspect].

Není nastaven datum a čas

Používáte fotoaparát ve stavu po jeho zakoupení

- Datum a čas fotoaparátu není po zakoupení nastaven. Před používáním fotoaparátu nastavte datum a čas. 🔍 „Nastavení data/času“ (str. 16)

Z fotoaparátu byla vyjmuta baterie

- Je-li fotoaparát ponechán přibližně 1 den bez baterie, nastavení data a času se vrátí do výchozího výrobního nastavení. Pokud byla baterie vložena ve fotoaparátu pouze krátce a pak vyjmuta, dojde ke zrušení nastavení dříve. Před pořízením důležitých snímků zkontrolujte nastavení data a času.

Je obnoveno výrobní nastavení funkcí

Otáčením přepínače režimů nebo vypnutím fotoaparátu v jiném režimu snímání než **P**, **A**, **S** nebo **M** dojde k obnově výrobního nastavení funkcí.

Pořízené snímky jsou do běla

Může k tomu dojít, pokud je snímek pořízen v protisvětle nebo v částečném protisvětle. Způsobuje to jev nazývaný „odraz v protisvětle“ nebo „duch“. Pokud je to možné, zvažte kompozici, ve které by nebyl ostrý zdroj světla v záběru. „Odrasy v protisvětle“ se mohou vyskytnout i v případě, kdy světelný zdroj není na snímku zachycen. Odstiňte objektiv sluneční clonou objektivu od zdroje světla. Pokud je sluneční clona neúčinná, zastiňte objektiv rukou.

🔍 „Výměnné objektivy“ (str. 121)

Na obrázku snímaného objektu se zobrazí neznámé světlé skvrny











Toto může být způsobeno vadnými pixely snímače CCD. Spusťte funkci [Pixel Mapping]. Pokud problém přetrvává, opakujte mapování pixelů několikrát. 🔍 „Kalibrace snímače – kontrola funkcí zpracování snímků“ (str. 137)









Funkce, které nelze zvolit z nabídek

Je možné, že některé položky z nabídek není možné zvolit pomocí křížového ovladače.

- Položky, které nelze nastavit v režimu snímání.
- Položky nemohou být nastaveny, protože položka již byla nastavena: kombinace možností [📷] a [Noise Reduct.] atd.

Chybové kódy

Indikace na displeji	Možná příčina	Náprava
 No Card	Karta není vložena nebo ji nelze rozeznat.	Vložte kartu znovu nebo vložte jinou kartu.
 Card Error	Potíže s kartou.	Vložte kartu znovu. Pokud potíže přetrvávají, zformátujte kartu. Pokud nelze kartu zformátovat, není možné již použít.
 Write Protect	Zápis na kartu je zakázán.	Přepínač karty na ochranu proti zápisu je na straně „LOCK“. Přepínač uvolněte. (str. 119)
 Card Full	<ul style="list-style-type: none"> Karta je plná. Nelze pořídít další snímky ani uložit informace, jako např. tiskovou objednávku. Na kartě není volné místo, a proto nelze ukládat tiskové objednávky ani nové snímky. 	Vyměňte kartu nebo smažte nepotřebné snímky. Před vymazáním zkopírujte důležitá data do počítače.
	Z kartu nelze číst. Karta možná nebyla zformátována.	<ul style="list-style-type: none"> Zvolte možnost [Clean Card], stiskněte tlačítko  a vypněte fotoaparát. Kartu vyjměte a ořete její kontakty suchým měkkým hadříkem. Vyberte možnosti [Format] ▶ [Yes] a poté stiskněte tlačítko . Tím kartu zformátujete. Zformátováním karty dojde ke smazání všech na ní uložených data.
 No Picture	Na kartě nejsou žádné snímky.	Karta neobsahuje žádné snímky. Pořiďte snímky a pak je přehrávejte.
 Picture Error	Zvolený snímek nelze zobrazit pro přehrávání kvůli problémům s tímto snímkem. Nebo snímek nelze použít pro přehrávání v tomto fotoaparátu.	Pro prohlížení snímku na počítači použijte software ke zpracování obrazu. Pokud toto nelze provést, soubor obrazů je poškozen.
 The Image Cannot Be Edited	Snímky pořízené jiným přístrojem není možné upravovat v tomto fotoaparátu.	K úpravě snímků použijte program na zpracování obrazu.

Indikace na displeji	Možná příčina	Náprava
 °C/°F		Vypněte fotoaparát a počkejte, než se sníží jeho teplota.
 Internal camera temperature is too high. Please wait for cooling before camera use.	Vnitřní teplota fotoaparátu se zvýšila kvůli sekvenčnímu snímání.	Vyčkejte na automatické vypnutí fotoaparátu. Před dalším použitím nechte fotoaparát vychladnout.
 Battery Empty	Baterie je vybitá.	Vyměňte baterii.
 No Connection	Fotoaparát není správně připojen k počítači, tiskárně, displeji HDMI nebo jinému zařízení.	Připojte fotoaparát znovu.
 No Paper	V tiskárně není papír.	Vložte papír do tiskárny.
 No Ink	V tiskárně není inkoust.	Vyměňte inkoustovou náplň v tiskárně.
 Jammed	Papír se zasekl.	Odstraňte zaseknutý papír.
Settings Changed	Zásobník papíru tiskárny byl vyjmut nebo byla tiskárna v provozu během provádění změn nastavení na fotoaparátu.	Nemanipulujte s tiskárnou během nastavování na fotoaparátu.
 Print Error	Jiná chyba tiskárny a/nebo fotoaparátu.	Vypněte tiskárnu i fotoaparát. Zkontrolujte tiskárnu a případně odstraňte příčinu potíží před spuštěním.
 Cannot Print	Snímky uložené jinými fotoaparáty není možné vytisknout z tohoto fotoaparátu.	K vytisknutí použijte počítač.
The lens is locked. Please extend the lens.	Objektiv zasunovatelného objektivu zůstává zasunutý.	Vysuňte objektiv. (str. 14)
Please check the status of a lens.	Mezi fotoaparátem a objektivem došlo k nestandardní situaci.	Vypněte fotoaparát, zkontrolujte připojení objektivu a znovu fotoaparát zapněte.

Čištění a skladování fotoaparátu

Čištění fotoaparátu

Před čištěním vypněte fotoaparát a vyjměte baterii.

Kryt:

- Otřete opatrně měkkým hadříkem. Je-li povrch silně znečištěn, namočte hadřík ve slabém roztoku mýdla a pečlivě očistěte. Otřete povrch vlhkým hadříkem a pak osušte. Pokud jste používali přístroj u moře, otřete jej hadříkem namočeným v čisté vodě a pak vysušte.

Displej:

- Otřete opatrně měkkým hadříkem.

Objektiv:

- Otřete prach z objektivu pomocí hadříku určeného k tomuto účelu, který lze zakoupit v obchodě. Objektiv jemně otřete ubrouskem na čištění objektivu.

Paměť

- Pokud fotoaparát delší dobu nepoužíváte, vyjměte baterii i kartu. Uchovávejte fotoaparát na suchém chladném místě s dobrým odvětráním.
- Pravidelně vkládejte baterii a vyzkoušejte funkce přístroje.
- Před připojením otřete prach a odstraňte jiná cizí tělesa z těla a zadního krytu.
- Pokud není nasazen žádný objektiv, řádně připevněte kryt těla na fotoaparát, aby se dovnitř nedostal prach. Před odložením objektivu na něj nezapomeňte nasadit přední a zadní kryt.
- Po použití fotoaparát očistěte.
- Neukládejte jej do prostoru ošetřeného repelentem proti hmyzu.

Čištění a kontrola obrazového snímače

Tento fotoaparát obsahuje funkci pro redukci prachu, která zabraňuje tomu, aby prach ulpíval na snímači obrazu. K odstranění prachu nebo nečistot z povrchu obrazového snímače se používají ultrazvukové vibrace. Funkce protiprachového filtru se aktivuje při každém zapnutí fotoaparátu.





Funkce protiprachového filtru pracuje současně s kalibrací snímače, která ověřuje obrazový snímač a obvody zpracování obrazu. Jelikož se protiprachový filtr aktivuje vždy při zapnutí fotoaparátu, držte fotoaparát vzpřímeně, aby byl protiprachový filtr účinný.

Varování

- Nepoužívejte silné chemikálie, jako je benzín, alkohol či rozpouštědla. Nepožívejte napuštěné hadříky.
- Neskladujte fotoaparát na místech, kde se manipuluje s chemikáliemi, aby nedošlo ke korozi fotoaparátu.
- Ponecháte-li objektiv znečištěný, může dojít ke zplesnivění.
- Pokud jste fotoaparát delší dobu nepoužívali, zkontrolujte před použitím všechny součásti fotoaparátu. Před pořízením důležitých snímků nezapomeňte provést zkušební záběr a zkontrolujte, zda fotoaparát funguje správně.

Kalibrace snímače – kontrola funkcí zpracování snímků

Funkce kalibrace snímače umožňuje přístroji zkontrolovat a nastavit obrazový snímač a funkce zpracování obrazu. Po použití displeje nebo sériovém snímání počkejte před použitím funkce kalibrace snímače nejméně 1 minutu, abyste měli jistotu, že funguje správně.

- 1 Vyberte možnost [Pixel Mapping] v nabídce  Custom Menu (str. 97) karta .
 - 2 Stiskněte tlačítko  a potom tlačítko .
- Během kalibrace snímače se zobrazí lišta [Busy]. Po dokončení kalibrace snímače se nabídka obnoví.

Varování

- Pokud během kalibrace senzoru přístroj vypnete, spusťte funkci znovu od kroku 1.











Přehled nabídek

*1: Lze přidat do nastavení [Myset].

*2: Výchozí nastavení lze obnovit výběrem možnosti [Full] v nabídce [Reset].

*3: Výchozí nastavení lze obnovit výběrem možnosti [Basic] v nabídce [Reset].

Shooting Menu

Karta	Funkce	Výchozí	*1	*2	*3			
	Card Setup	—				75		
	Reset/Myset	—		✓		76		
	Picture Mode	 Natural	✓	✓	✓	62		
		Still Picture	 N	✓	✓	✓	67	
		Video	MOV FullHD 					
		Image Aspect	4:3	✓	✓	✓	54	
	Digital Tele-converter	Vypnuto	✓	✓	✓	84		
			✓	✓	✓	65		
	Image Stabilizer	Still Picture	S-IS AUTO	✓	✓	✓	60	
		Video	M-IS On	✓	✓	✓		
	Bracketing		Vypnuto	✓	✓	✓	79	
		AE BKT	3f 1.0EV					
		WB BKT	A–B					—
			G–M					
		FL BKT	—					80
		ISO BKT	—					80
	ART BKT	—	80					
	HDR		Vypnuto	✓	✓	✓	81	
	Multiple Exposure	Snímek	Vypnuto	✓	✓	✓	82	
		Auto Gain	Vypnuto					
		Overlay	Vypnuto					
	Time Lapse Settings		Vypnuto	✓	✓	✓	83	
Snímek		99						
Start Waiting Time		00:00:01						
Interval Time		00:00:01						
Time Lapse Movie		Vypnuto						
 RC Mode		Vypnuto	✓	✓	✓	125		

▶ Playback Menu

Karta	Funkce	Výchozí	*1	*2	*3		
▶	Zahájit	—				59	
	BGM	Joy		✓	✓		
	Slide	Všechny		✓	✓		
	Slide Interval	3 sec		✓			
	Movie Interval	Short		✓			
	Zap			✓	✓	85	
	Edit	Sel. Image	RAW Data Edit	—			85
			JPEG Edit	—			86
			—				87
		Image Overlay	—				87
Print Order	—				116		
Reset Protect	—				87		
Connection to Smartphone	—				107		

ŷ Setup Menu

Karta	Funkce	Výchozí	*1	*2	*3		
ŷ		—				16	
	*	—				88	
		±0, ±0, Natural		✓		88	
	Rec View	0,5 sec	✓	✓		88	
	Nastavení Wi-Fi	Wi-Fi Connect Settings	Privátní		✓		107
		Private Password	—				
		Reset share Order	—				
		Reset Wi-Fi Settings	—				
	Menu Display	Zap		✓		88	
	Firmware	—				88	

* Nastavení se liší podle oblasti, kde byl fotoaparát zakoupen.

⚙️ Custom Menu

Karta	Funkce	Výchozí	*1	*2	*3			
AF/MF	AF Mode	Still Picture	S-AF	✓	✓	✓	89	
		Video	C-AF					
	Full-time AF		Vypnuto	✓	✓	✓		
	AEL/AFL		S-AF	mode1	✓	✓		✓
			C-AF	mode2				
			MF	mode1				
	Reset Lens		Zap		✓	✓		
	BULB/TIME Focusing		Zap		✓	✓		
	Focus Ring		↻	✓	✓	✓		
	MF Assist	Magnify	Vypnuto	✓	✓			
		Peaking	Vypnuto	✓	✓			
	[] Set Home				✓	✓		
	AF Illuminat.		Zap	✓	✓	✓	90	
	☉ Face Priority			✓	✓			
	Volič AF Zóny		Zap		✓	✓		
Button/Dial	Button Function	Function	AEL/AFL	✓	✓			
		Function	Multifunkční					
		Function	ⓄREC					
		Function	⚡*					
		Function	/☺*					
		Function	[]					
		Function	AF Stop					
	Dial Function	P	/☒	✓	✓			
		A	FNo./☒					
		S	Shutter/☒					
		M	Shutter/FNo.					
		Nabídka	△ ▽ / < ▷					
		Q/Prev/Next						
Dial Direction		expozice	Dial1	✓	✓			
		Ps	Dial1					
Mode Dial Function		Vypnuto		✓				
Release/	RIs Priority S		Vypnuto	✓	✓	✓	90	
	RIs Priority C		Zap	✓	✓	✓		
	L fps		3,5 fps	✓	✓	✓		
	H fps		8 fps	✓	✓	✓		
	+ IS Off		Zap		✓			
	Half Way RIs With IS		Zap		✓			
	Lens I.S. Priority		Vypnuto	✓	✓	✓		
	Release Lag-Time		Normal		✓			

* Když je [Function] nastaveno na [Direct Function]

Karta	Funkce	Výchozí	*1	*2	*3			
		Disp/■/)/PC						
		HDMI	HDMI Out	1080i		✓		
			HDMI Control	Vypnuto			✓	
			Video Out	—				
			Control Settings	iAUTO	Live Guide			✓
				P/A/S/M	Live Control			✓
				ART	Art Menu			✓
				SCN	Scene Menu			✓
			/Info Settings	Info	Image Only, Overall	✓	✓	✓
				LV-Info	Image Only, , Level Gauge	✓	✓	
				Settings	25, Calendar	✓	✓	
			Displayed Grid	Vypnuto	✓	✓		
			Picture Mode Settings	All On	✓	✓		
			Histogram Settings	Highlight	255			
				Shadow	0			✓
			Mode Guide	Zap			✓	
			Live View Boost	Vypnuto	✓	✓	✓	
			Snímková frekvence	Normal	✓	✓	✓	
			Art LV Mode	mode1			✓	
			Flicker reduction	Auto			✓	
			LV Close Up Mode	mode2			✓	
			Peaking Settings	White	✓	✓		
			Backlit LCD	Hold	✓	✓	✓	
			Sleep	1 min	✓	✓	✓	
			Auto Power Off	4h		✓	✓	
				Zap	✓	✓	✓	
			USB Mode	Auto			✓	✓
	Multifunkční nastavení	Color Creator, , ISO/ , WB, Magnify, Image Aspect			✓			
						91		
						92		

Karta	Funkce	Výchozí	*1	*2	*3		
	Exp//ISO						
	EV Step	1/3EV	✓	✓	✓	92	
	Noise Reduct.	Auto	✓	✓	✓		
	Noise Filter	Standard	✓	✓	✓		
	ISO	Auto	✓	✓	✓		
	ISO Step	1/3EV	✓	✓	✓		
	ISO-Auto Set	High Limit: 1600 Default: 200	✓	✓	✓	93	
	ISO-Auto	P/A/S	✓	✓			
	Měření		✓	✓	✓		
	AEL Metering	Auto	✓	✓	✓		
	BULB/TIME Timer	8 min	✓	✓	✓		
	BULB/TIME Monitor	-7	✓	✓			
	Live BULB	Vypnuto	✓	✓			
	Live TIME	0,5 s	✓	✓			
	Anti-Shock [Vypnuto	✓	✓	✓		
	Composite Settings	1 s	✓	✓			
	Custom						
	X-Sync.	1/250	✓	✓	✓	93	
	Slow Limit	1/60	✓	✓	✓		
	+	Vypnuto	✓	✓	✓		
	/Color/WB						
	Set	-1 F, -2 N, -3 M, -4 S	✓	✓	✓	94	
	Pixel	iddle	3200×2400	✓	✓		✓
	Count	mall	1280×960	✓	✓		✓
	Shading Comp.	Vypnuto		✓	✓		✓
	WB	Auto	A:0, G:0	✓	✓		✓
	All	All Set	—	✓	✓		
		All Reset	—		✓		
	AUTO Keep Warm Color	Zap		✓	✓		✓
	+WB	WB AUTO		✓	✓		
	Color Space	sRGB		✓	✓		✓
	Record/Erase						
	Quick Erase	Vypnuto		✓	✓	✓	95
RAW+JPEG Erase	RAW+JPEG		✓	✓	✓		
File Name	Reset			✓			
Edit Filename	Vypnuto			✓			
Priority Set	No			✓	✓		
dpi Settings	350dpi			✓			
Copyright Settings	Copyright Info.	Vypnuto		✓			
	Artist Name	—					
	Copyright Name	—					

Karta	Funkce	Výchozí	*1	*2	*3	
	Video					
	Mode	P		✓		96
	Movie	Zap	✓	✓	✓	
	Movie Effect	Zap		✓		
	Wind Noise Reduction	Vypnuto		✓		
	Recording Volume	±0		✓		
	Movie+Photo Mode	mode 1		✓		
	Vestavěný el. hledáček					
	Styl el. hledáčku	Styl 3		✓		96
	Info nastavení	, Vodováha, Základní informace		✓		
	Zobrazená mřížka	Vypnuto	✓	✓	✓	
	EVF Auto Switch	Zap		✓		
	EVF Adjust	EVF Automatická luminance	Zap		✓	
	Half Way Level	Zap		✓		
	Utility					
	Pixel Mapping	—				97
	Exposure Shift		±0	✓	✓	
Warning Level	±0		✓			
Level Adjust	—		✓			
Touch Screen Settings	Zap		✓			
Eye-Fi	Zap		✓			
Rychlost elektro- nického zoomování	Still Picture	Normal				
	Video	Normal		✓		

Technické údaje

■ Fotoaparát

Typ výrobku	
Typ výrobku	Digitální fotoaparát s výměnným objektivem typu Micro Four Thirds Standard
Objektiv	M.Zuiko Digital, Micro Four Thirds System Lens
Montáž čočky	Bajonet Micro Four Thirds
Ekvivalentní ohnisková vzdálenost 35mm fotoaparátu	Přibl. dvojnásobná ohnisková vzdálenost objektivu
Obrazový snímač	
Typ výrobku	Snímač 4/3" typu Live MOS
Celkový počet pixelů	Přibl. 17 200 000 pixelů
Počet efektivních pixelů	Přibl. 16 050 000 pixelů
Velikost obrazovky	17,3 mm (V)×13,0 mm (Š)
Poměr stran	1,33 (4:3)
Hledáčky	
Typ	Elektronický hledáček se snímačem oka
Počet pixelů	1 440 000 bodů
Zvětšení	100%
Předsunutí výstupní pupily	Přibližně 20,0 mm (-1 m ⁻¹)
Živý náhled	
Snímač	Používá snímač Live MOS
Zorné pole	100%
Displej	
Typ výrobku	3,0" barevný TFT displej LCD, naklápěcí, dotykový displej
Celkový počet pixelů	Přibl. 1 040 000 bodů (poměr stran 3:2)
Závěrka	
Typ výrobku	Elektronicky řízená štéřbinová
Závěrka	1/4000–60 s., režim bulb, časosběrné fotografování
Automatické ostření	
Typ výrobku	Hi-Speed Imager AF
Ostřicí body	81 bodů
Volba ostřicího bodu	Auto, volitelná
Řízení expozice	
Systém měření	TTL měření (měření imager) Digitální měření ESP/integrální měření se zdůrazněným středem/bodové měření
Rozsah měření	EV 0 - 20 (ekvivalent M.ZUIKO DIGITAL 17mm f2.8, ISO100)
Režimy snímání	i AUTO: iAUTO/ P : Program AE (Program lze posouvat)/ A : Priorita clony AE/ S : Priorita závěrky AE/ M : Ručně/ II : PHOTO STORY/ ART : Umělecký filtr/ SCN : Scéna/ GG : Videosekvence
Citlivost ISO	LOW, 200–25600 (1/3, 1 krok EV)
Exposure compensation	±5 EV (1/3, 1/2, 1 krok EV)
White balance	
Typ výrobku	Obrazový snímač
Nastavení režimu	Automatické vyvážení bílé / přednastavené vyvážení bílé (7 nastavení) / vyvážení bílé jedním stisknutím tlačítka

Záznam	
Paměť	karty SD, SDHC, SDXC a Eye-Fi podpora UHS-I
Systém záznamu	Digitální záznam, formát JPEG (je v souladu s normou DCF), formát RAW, formát MP
Vyhovuje normám	Exif 2.3, Digital Print Order Format (DPOF), PRINT Image Matching III, PictBridge
Zvuk se statickými snímky	Formát Wave
Video	MPEG-4 AVC / H.264 / Motion JPEG
Zvuk	Stereo, PCM 48kHz
Přehrávání	
Formát zobrazení	Přehrávání jednoho snímku/detailní přehrávání/náhledové zobrazení/ zobrazení kalendáře
Pohon	
Režim spouště	Režim jednoho snímku/sekvenční snímání/samospoušť
Sekvenční snímání	Až 8 sn./s ()
Self-timer	Doba: 12 s./2 s./Přizpůsobená
Funkce úspory energie	Přepnout do režimu spánku: 1 minuta, Vypnutí: 4 hodiny (Tuto funkci lze přizpůsobit.)
Blesk	
Směrné číslo	5,8 (ISO100•m) (8,2 (ISO200•m))
Úhel záblesku	Pokrývá obrazový úhel 14mm objektivu (28 mm v 35mm formátu)
Režim ovládání blesku	TTL-AUTO (režim předblesku TTL) / MANUAL
Rychlost synchronizace	1/250 s. nebo nižší
Bezdrátová síť LAN	
Kompatibilní standard	IEEE 802.11b/g/n
Externí konektor	
Multikonektor (konektor USB, konektor AV)/mikrokonektor HDMI (typ D)	
Napájení	
Baterie	Lithium-iontová baterie ×1
Rozměry & hmotnost	
Rozměry	119,1 mm (Š) × 82,3 mm (V) × 45,9 mm (H) (bez vystupujících částí)
Hmotnost	Přibližně 396 g (včetně baterie a paměťové karty)
Provozní prostředí	
Teplota	0–40 °C (provoz)/-20–60 °C (skladování)
Vlhkost	30 % - 90 % (provoz)/10 % - 90 % (skladování)

HDMI, logo HDMI a High-Definition Multimedia Interface jsou ochranné známky nebo registrované ochranné známky společnosti HDMI Licensing LLC.

HDMI™
HIGH-DEFINITION MULTIMEDIA INTERFACE

13

Informace

■ Lithium-iontová baterie

MODEL NO.	BLS-5
Typ výrobku	Nabíjecí lithium-iontová baterie
Jmenovité napětí	7,2 V ss
Jmenovitá kapacita	1150 mAh
Počet cyklů nabití a vybití	Přibl. 500krát (podle podmínek užití)
Okolní teplota	0–40 °C (nabíjení)
Rozměry	Přibližně 35,5 mm (Š) × 12,8 mm (V) × 55 mm (H)
Hmotnost	Přibližně 44 g

■ Nabíječka lithium-iontové baterie

MODEL NO.	BCS-5
Jmenovitý příkon	Střídavý proud, 100 až 240 V (50/60Hz)
Jmenovitý výkon	Stojnosměrný proud, 8,35 V, 400 mA
Nabíjecí doba	Přibližně 3 hodiny 30 minut (pokojová teplota)
Okolní teplota	0 °C - 40 °C (provoz)/ -20 °C - 60 °C (skladování)
Rozměry	Přibližně 62 mm (Š) × 38 mm (V) × 83 mm (H)
Hmotnost (bez napájecího kabelu)	Přibližně 70 g

- Napájecí kabel dodaný s tímto zařízením je vyhrazen pro tento produkt. Nepoužívejte jej s jinými zařízeními. S tímto produktem nepoužívejte kabely jiných zařízení.

VÝROBCE SI VYHRÁZUJE PRÁVO ZMĚNY TECHNICKÝCH ÚDAJŮ BEZ PŘEDCHOZÍHO UPOZORNĚNÍ.

BEZPEČNOSTNÍ UPOZORNĚNÍ



VAROVÁNÍ

NEBEZPEČÍ ÚRAZU
ELEKTRICKÝM PROUDEM
NEOTVÍRAT



VAROVÁNÍ: ABY NEDOŠLO KE VZNIKU NEBEZPEČÍ ÚRAZU ELEKTRICKÝM PROUDEM, NEODSTRAŇUJTE KRYT (ANI ZADNÍ ČÁST). VÝROBEK NEOBSAHUJE ŽÁDNÉ UŽIVATELSKY OPRAVITELNÉ DÍLY. OPRAVY SVĚŘTE POUZE AUTORIZOVANÉMU SERVISU OLYMPUS.



Vykičňík v trojúhelníku vás upozorňuje na důležité pokyny týkající se provozu a údržby tohoto výrobku, uvedené v příložené dokumentaci.



NEBEZPEČÍ

Použití výrobku bez dodržení pravidel, která udává toto označení, může vést k těžkému úrazu nebo smrti.



POZOR

Použití výrobku bez dodržení pravidel, která udává toto označení, může vést k úrazu nebo smrti.



VAROVÁNÍ

Použití výrobku bez dodržení pravidel, která udává toto označení, může vést k lehkému zranění osob, poškození přístroje nebo ztrátě dat.

POZOR!

NEVYSTAVUJTE PŘÍSTROJ VODĚ, NEPOUŽÍVEJTE HO VE VLHKÉM PROSTŘEDÍ A NEROZEBÍREJTE JEJ. HROZÍ NEBEZPEČÍ POŽÁRU NEBO ÚRAZU ELEKTRICKÝM PROUDEM.

Obecná bezpečnostní opatření

Přečtěte si všechny pokyny – před použitím výrobku si přečtěte všechny pokyny k použití. Ušchevejte všechny návody k obsluze a dokumenty pro další použití.

Čištění – před čištením přístroj vždy vytažením ze zásuvky odpojte od elektrické sítě. K čištění používejte pouze vlhký hadřík. K čištění výrobku nikdy nepoužívejte žádná tekutá nebo aerosolová čisticíidla ani organická rozpouštědla.

Příslušenství – používejte pouze příslušenství doporučené společností Olympus. Vyhnete se tak nebezpečí úrazu nebo poškození přístroje.

Voda a vlhkost – u výrobků odolných proti povětrnostním vlivům si pečlivě prostudujte příslušnou část návodu.

Umístění – používejte výrobek pouze se stabilními stativy, stojany nebo držáky. Zabráníte tak jeho poškození.

Napájení – používejte pouze napájecí zdroje uvedené na štítku přístroje.

Cizí předměty – nikdy nezasunujte žádné kovové předměty do přístroje, zabráníte tak zranění osob.

Teplota – nikdy nepoužívejte nebo neskladujte výrobek v blízkosti tepelných zdrojů, jako například radiátorů, kamen, sporáků nebo jiných zařízení vydávajících teplo, včetně stereo zesilovačů.

Zásady použití přístroje

⚠ POZOR

- **Nepoužívejte fotoaparát v prostředí s hořlavými nebo výbušnými plyny.**
- **Nepoužívejte blesk ani diodu LED pro fotografování lidí (kojenců, malých dětí apod.) z bezprostřední blízkosti.**

Musíte být ve vzdálenosti alespoň 1 metr od tváří fotografovaných osob. Spuštění blesku v bezprostřední blízkosti očí objektu může vést k dočasné ztrátě zraku.

- **Uchovávejte fotoaparát mimo dosah malých dětí a domácích zvířat.**
Vždy používejte a ukládejte fotoaparát mimo dosah malých dětí, hrozí následující rizika vážného úrazu:
 - Zamotání řemínku fotoaparátu okolo krku může vést k úškrcení.
 - Náhodné spolknutí baterie, karty či jiných malých součástí.
 - Náhodné spuštěníblesku do jejich vlastních očí nebo do očí jiného dítěte.
 - Náhodné poranění o fotoaparát a jeho pohyblivé díly.
- **Fotoaparátem neřířte do slunce ani jiných silných zdrojů světla.**
- **Nepoužívejte a neskładujte fotoaparát na prašných nebo vlhkých místech.**
- **Při snímání nezakřívte blesk rukou.**

VAROVÁNÍ

- **Pozorujete-li neobvyklé chování, kouř, zápach nebo hluk z přístroje, okamžitě jej přestaňte používat.**
Baterie nikdy nevyjímejte holými rukama, může dojít k popálení.
- **Fotoaparát neobsluhujte mokřými rukama.**
- **Neponechávejte fotoaparát na místech vystavených vysokým teplotám.**
Zabráníte tak poškození fotoaparátu a za určitých okolností i požáru.
- **Zacházejte s fotoaparátem opatrně, může dojít ke vzniku nízkoteplotních popálenin.**
Fotoaparát obsahuje kovové části, jejichž přehřátí může způsobit nízkoteplotní popáleniny. Dbejte na následující upozornění:
 - Při delším použití se fotoaparát zahřeje. Pokud přístroj budete držet v tomto stavu delší dobu, může dojít k popálení.
 - Při použití za extrémně nízkých teplot může dojít k poklesu teploty některých částí fotoaparátu pod teplotu okolí. Při použití za nízkých teplot noste rukavice.
- **Pozor na řemínek.**
Při nošení fotoaparátu si dávejte pozor na řemínek. Může se snadno zachytit o okolní předměty a způsobit vážné poškození.

Opatření týkající se manipulace s bateriemi

Dodržením těchto důležitých pokynů zabráníte vytečení, přehřátí, požáru nebo výbuchu baterie a úrazu elektrickým proudem nebo požáru.

NEBEZPEČÍ

- Ve fotoaparátu je použit lithium-iontový akumulátor předepsaný společností Olympus. Nabíjezte akumulátor pouze k tomu určenou nabíječkou. Nepoužívejte žádné jiné nabíječky.
- Baterie nikdy nezahřívajte nebo nespálujte.
- Při přenášení a uchovávání baterií dbejte na to, aby nepřišly do kontaktu s kovovými předměty, jako jsou šperky, špendlíky, sponky atd.
- Nikdy neukládejte baterie na místa, kde budou vystaveny přímému slunečnímu záření nebo vysokým teplotám v rozpáleném autě, poblíž zdroje tepla apod.
- Abyste zabránili vytečení baterií nebo poškození kontaktů, pečlivě se řiďte všemi pokyny k jejich používání. Nikdy se nepokoušejte baterie rozebrat ani upravit, např. pájením.
- Vyteče-li baterie a kapalina se dostane do očí, vypláchněte je proudem čisté studené vody a vyhledejte okamžitě lékařskou pomoc.
- Baterie ukládejte mimo dosah malých dětí. Dojde-li k náhodnému požití baterie, vyhledejte okamžitě lékařskou pomoc.

POZOR

- Baterie vždy udržujte v suchu.
- Používejte vždy baterie předepsané pro tento výrobek, zabráníte poškození, vytečení, přehřátí baterie nebo požáru a výbuchu.
- Baterie vkládejte pečlivě podle návodu k použití.
- Pokud se baterie nenabíla v předepsaném čase, přerušte nabíjení a nepoužívejte ji.
- Nepoužívejte baterii, pokud je prasklá nebo poškozená.
- Pokud dojde k vytečení, deformaci nebo změně barvy baterie nebo pokud se při použití objeví jiné neobvyklé projevy, přestaňte přístroj používat.
- Pokud vám kapalina z baterie potřísni oděv nebo pokožku, svlékněte oblečení a ihned omyjte zasaženou oblast proudem čisté studené vody. Pokud vám kapalina způsobila na pokožce poleptání, ihned vyhledejte lékařskou pomoc.
- Nikdy baterie nevystavujte silným otřesům či dlouhodobým vibracím.

⚠ VAROVÁNÍ

- Před použitím baterii vždy pečlivě prohlédněte, zda neteče, nemá jinou barvu, není zdeformovaná nebo jinak poškozená.
- Baterie se může při delším používání zahřát. Aby nedošlo k popálení, nevyjímejte ji okamžitě po použití fotoaparátu.
- Před uložením fotoaparátu na delší dobu baterii vždy vyjměte.
- V tomto fotoaparátu je použit lithium-iontový akumulátor předepsaný společností Olympus. Nepoužívejte žádný jiný typ baterie. Abyste byli schopni baterie řádně a bezpečně používat, pečlivě si nejdříve přečtete návod k použití baterie.
- Pokud se na kontakty baterie dostane vlhkost nebo mastnota, může dojít k poškození. Před použitím baterii důkladně oťete suchým hadříkem.
- Baterii vždy nabijte před prvním použitím nebo pokud nebyla delší dobu používána.
- Při použití fotoaparátu za nízkých teplot se snažte uchovat fotoaparát i náhradní baterii co nejdéle v teple. Baterie, jejíž výkon za nízkých teplot poklesl, se po zahřátí chová opět normálně.
- Počet snímků, které pořídíte s jednou baterií, závisí na podmínkách snímání a na baterii.
- Před dlouhým výletem a hlavně před cestou do zahraničí zakupte náhradní baterie. Při cestování může být obtížné získat doporučenou baterii.
- Pokud fotoaparát delší dobu nepoužíváte, uchovávejte jej na chladném místě.
- Baterie recyklujte, pomůžete tak chránit zdroje naší planety. Při vyhazování použitých baterií zakryjte jejich kontakty a vždy se řiďte místními předpisy a nařízeními.

Bezpečnostní opatření pro nabíječku

⚠ NEBEZPEČÍ

- **Zabraňte zvlhnutí nabíječky a nedotýkejte se nabíječky, když jste mokří nebo když máte mokré ruce.**
V opačném případě by mohlo dojít k poškození nabíječky nebo k úrazu elektrickým proudem.
- **Nepoužívejte nabíječku, když je zakrytá látkou atd.**
V důsledku nahromadění tepla může dojít k deformaci pouzdra, k přehřátí nebo ke vzniku požáru.
- **Nepokoušejte se nabíječku rozebírat nebo upravovat.**
V opačném případě by mohlo dojít k úrazu elektrickým proudem nebo k jinému zranění.

- **Používejte nabíječku se specifikovaným napětím.**

V případě používání nabíječky se zdrojem napájení nespecifikovaného napětí by mohlo způsobit vznik požáru, poškození majetku, zahřívání nebo kouř nebo úraz elektrickým proudem nebo popálení.

- **Pokud si všimnete, že z nabíječky vychází kouř či teplo nebo že vydává neobvyklý zvuk či zápach, ihned ji přestaňte používat, odpojte ji od sítě a obraťte se na autorizovaného distributora nebo servisní středisko.**

⚠ POZOR

- **Při odpojování z elektrické zásuvky přidržujte vždy zástrčku.**
V opačném případě by mohlo dojít ke vzniku požáru nebo k úrazu elektrickým proudem.

⚠ VAROVÁNÍ

- **Před čištěním vždy odpojte nabíječku z elektrické zásuvky.**
V případě neodpojení před čištěním by mohlo dojít k úrazu elektrickým proudem nebo k jinému zranění.

Bezpečnostní opatření při použití bezdrátové funkce LAN

⚠ POZOR

- **Vypněte fotoaparát v nemocnicích a dalších místech, kde se nachází lékařské vybavení.**
Rádiové vlny z fotoaparátu by mohly negativně ovlivnit lékařské vybavení a způsobit závadu, která by mohla mít za následek nehodu.
- **Vypněte fotoaparát na palubě letadla.**
Používání bezdrátových zařízení na palubě letadla by mohlo ohrozit jeho bezpečný provoz.

Pravidla pro prostředí použití

- Aby byla ochráněna přesná technologie, která je součástí tohoto produktu, nikdy nenechávejte fotoaparát na níže uvedených místech, bez ohledu na to, jestli jej používáte nebo skladujete:
 - Místa, kde jsou teplota či vlhkost příliš vysoké nebo podléhají prudkým výkyvům. Přímý sluneční svit, pláže, zavřená vozidla nebo místa v blízkosti zdrojů tepla (sporák, radiátor atd.) či zvlhčovačů.
 - V písčítých nebo prашných prostředích.
 - V blízkosti hoflavých předmětů nebo výbušnin.
 - Ve vlhku, např. v koupelně nebo na dešti. Před používáním produktů navrhovaných tak, aby odolávaly vlivům počasí, si přečtete také jejich návody k obsluze.
 - Na místech, která jsou náchylná k silným vibracím.

- Fotoaparát vám nesmí upadnout. Nevystavujte jej nárazům ani vibracím.
- Při montáži na stativ pohybujte hlavici stativu za její madlo, nikdy za fotoaparát. Neotáčejte fotoaparátem.
- Nevystavujte kameru přímému slunečnímu svitu. Může dojít k poškození objektivu a závěrky, k barevným změnám, poškození zařízení ke snímání obrazu nebo k požáru.
- Nedotýkejte se elektrických kontaktů fotoaparátu a výměnných objektivů. Nezapomínejte po sejmutí objektivu nasadit kryt těla.
- Před uložením přístroje na delší dobu vyjměte baterii. Zabraňte kondenzaci či tvorbě plísni uvnitř fotoaparátu jeho umístěním na chladné a suché místo. Po skladování vyzkoušejte funkčnost fotoaparátu jeho zapnutím a stisknutím spouště.
- Fotoaparát může začít fungovat nesprávně, pokud je používán v blízkosti silných magnetických či elektromagnetickým polí, rádiových vln nebo vysokého napětí, která vydávají například televizory, mikrovlnné trouby, herními konzole, hlasité reproduktory, velké motory, rádiové nebo televizní věže či přenosové věže. V takovém případě jej vypněte a znovu zapněte.
- Vždy mějte na paměti tato omezení prostředí popsaná v návodu.
- Nedotýkejte se zařízení na pořizování snímků fotoaparátu, ani ho neutírejte.
- Nevystavujte vnitřek fotoaparátu přímému slunečnímu záření prostřednictvím objektivu okuláru.
To může způsobit znehodnocení nebo poškození elektronického hledáčku.

Displej

Displej na zadní straně fotoaparátu je displej LCD.

- Pokud dojde k rozbití displeje, což je velmi nepravděpodobné, dávejte pozor, aby se vám tekuté krystaly nedostaly do úst. Jakýkoli materiál z displeje, který vám ulpí na ruku, na hornu nebo oděvu, je třeba okamžitě smýt.
- V horní i spodní části se na obrazovce mohou objevit světlé pruhy, nejedná se o závadu.
- Hrany úhlopříčně orientovaných objektů se mohou na displeji jevit jako zubaté, nerovné. Nejedná se o závadu; tento jev je méně patrný v režimu přehrávání.
- Na místech s nízkými teplotami může trvat displej delší dobu, než se zapne, nebo může dojít dočasně ke změně barev.
Při použití na extrémně chladných místech je dobré umístit fotoaparát občas na teplé místo. Při normální teplotě se obnoví standardní zobrazení na displeji, které bylo za nízkých teplot zhoršené.

- Displej je vyroben pomocí vysoce přesné technologie. Přesto se na něm mohou objevit trvale černé nebo jednobarevné body. Podle charakteru bodu nebo úhlu, pod kterým se na obrazovku díváte, nemusí být barva a jas bodu jednotný. Nejedná se o závadu.

Objektiv

- Nevkládejte do vody ani jej neoplachujte.
- Nevystavujte objektiv působení nárazu nebo nadměrné síly.
- Nedržte pohyblivou část objektivu.
- Nedotýkejte se objektivu.
- Nedotýkejte se kontaktů.
- Nevystavujte objektiv teplotním změnám.

Právní a jiná upozornění

- Olympus nenese žádnou odpovědnost ani záruku za škody způsobené použitím přístroje, ani za náklady spojené s jeho použitím, ani za nároky třetích stran, vzniklé v souvislosti s nefunkčností nebo nesprávným použitím přístroje.
- Olympus nenese žádnou odpovědnost ani záruku za škody způsobené použitím přístroje, ani za náklady spojené s jeho použitím, vzniklé v souvislosti s vymazáním obrazových dat.

Omezení záruky

- Společnost Olympus neposkytuje žádnou záruku, výslovnou ani předpokládanou, týkající se obsahu těchto psaných materiálů a programu. Za žádných okolností neručí za žádné škody způsobené předpokládanou obchodovatelností produktu nebo jeho vhodností pro určitý účel ani za žádné následné, náhodné ani nepřímé škody (mimo jiné ztráty zisku, narušení chodu firmy nebo ztráty obchodních informací) vzniklé při použití a v souvislosti s použitím těchto tištěných materiálů, programů nebo vlastního přístroje. Některé země nedovolují vyloučení nebo omezení odpovědnosti za způsobené nebo náhodné škody. Uvedená omezení se proto nemusí vztahovat na všechny uživatele.
- Společnost Olympus si vyhrazuje všechna práva na tento návod k obsluze.

Varování

Nepovolené fotografování nebo použití materiálů chráněných autorským právem může porušovat toto právo. Olympus nenese žádnou odpovědnost za nepovolené fotografování, kopírování a další činnosti uživatele, porušující autorské právo vlastníků.

Ochrana autorských práv

Všechna práva vyhrazena. Žádná část těchto tištěných materiálů ani programu nesmí být reprodukována nebo používána v žádné formě a žádným způsobem, mechanickým ani elektronickým, rozmnožována, včetně kopírování a záznamu, nebo použití v jiných systémech pro sběr a vyhledávání informací, bez předchozího písemného svolení společnosti Olympus. Výrobce neručí za použití informací v těchto tištěných materiálech ani programech, ani za škody, vzniklé v souvislosti s použitím těchto informací. Olympus si vyhrazuje právo měnit funkce a výbavu přístrojů a obsah těchto publikací a programů bez dalších závazků a předchozího upozornění.

Upozornění FCC

Tento přístroj byl testován a shledán ve shodě s limity třídy B pro digitální zařízení podle části 15 směrnice FCC. Tato omezení poskytují dostatečnou ochranu před škodlivými interferencemi při instalaci v obytných oblastech. Přístroj vytváří, využívá a může vyzařovat vysokofrekvenční energii, která může být při nedodržení pravidel použití a instalace příčinou rušení rádiové komunikace. Neexistuje nicméně záruka, že nedojde k interferenci s konkrétní instalací. Pokud toto zařízení způsobí rušivou interferenci s rádiovým nebo televizním přijímačem, který může být určen zapnutím nebo vypnutím zařízení, uživatel se může pokusit napravit interferenci jedním nebo několika následujícími kroky:

- Upravte nebo přemístěte anténu pro příjem.
- Zvyšte vzdálenost mezi zařízením a přijímačem.
- Připojte zařízení k zásuvce v jiném obvodu, než do kterého je zapojen přijímač.
- Požádejte o pomoc svého obchodního zástupce nebo zkušeného radiového/televizního technika.
- Pro připojení fotoaparátu k počítači smí být použit pouze originální USB kabel Olympus.

Varování FCC

Změny nebo úpravy, které nejsou výslovně schváleny stranou odpovědnou za shodu, mohou vést ke ztrátě oprávnění uživatele k provozování zařízení.

Tento vysílač nesmí být umístěn ani provozován ve spojení se žádnou další anténou nebo vysílačem.

Toto zařízení splňuje limity vystavení radiaci FCC/IC stanovené pro nekontrolované prostředí a splňuje zásady vystavení rádiovým frekvencím (RF) FCC v Dodatku C k OET65 a RSS-102 pravidel vystavení rádiovým frekvencím IC (RF). Toto zařízení emituje velmi nízké úrovně radiofrekvenční energie, které jsou považovány za přijatelné bez testování specifického absorpčního poměru (SAR).

Používejte pouze předepsané baterie a nabíječky

Důrazně doporučujeme používat u tohoto fotoaparátu pouze originální předepsanou nabíjecí baterii a nabíječku Olympus. Používání jiných akumulátorů a/nebo nabíječky může způsobit požár nebo zranění osob zaviněné netěsností, ohřátím, vzplanutím nebo poškozením baterie. Společnost Olympus nenese žádnou odpovědnost za nehody nebo škody, které mohou vzniknout používáním baterií a/nebo nabíječky baterií, které nejsou originálními příslušenstvími Olympus.

Pouze pro zákazníky v Severní a Jižní Americe

Pro zákazníky v USA

Prohlášení o shodě

Označení modelu : E-M10

Obchodní název : OLYMPUS

Odpovědná strana : **OLYMPUS IMAGING AMERICA INC.**

Adresa : 3500 Corporate Parkway, P. O. Box 610, Center Valley, PA 18034-0610, USA

Telefonní číslo : 484-896-3000

V souladu se standardy FCC

PRO DOMÁCÍ NEBO KANCELÁŘSKÉ POUŽITÍ

Toto zařízení splňuje podmínky části 15 směrnic FCC a Industry Canada licence-exempt RSS.

Používání zařízení musí splňovat dvě následující podmínky:

- (1) Toto zařízení nesmí způsobovat škodlivé rušení.
- (2) Toto zařízení musí přijmout jakékoli rušení, včetně rušení, které může způsobit nežádoucí provoz.

Pro zákazníky v Kanadě

Toto digitální zařízení třídy B odpovídá požadavkům kanadské směrnice ICES-003. CAN ICES-3(B)

CELOSVĚTOVÁ OMEZENÁ ZÁRUKA OLYMPUS – PRODUKTY PRO DIGITALIZACI OBRAZU

Společnost Olympus zaručuje, že u dodaných produktů Olympus® pro digitalizaci obrazu a souvisejícího příslušenství Olympus® (samostatně označované jako „produkt“ a společně jako „produkty“) se nevyskytne vada materiálu ani zpracování při normálním používání a údržbě po dobu jednoho (1) roku od data nákupu.

Pokud se na kterémkoli produktu objeví vada během jednoletého záručního období, zákazník musí vadný produkt vrátit kterémukoli servisnímu středisku Olympus dle následujícího postupu (viz část „CO DĚLAT, KDYŽ JE NUTNÝ SERVIS“).

Společnost Olympus, dle vlastního uvážení, opraví, vymění nebo upraví vadný produkt, a to za podmínky, že kontrola společnosti Olympus odhalí, že (a) k příslušné závadě došlo při normálním a řádném používání a (b) na produkt se vztahuje tato omezená záruka.

Oprava, výměna nebo úprava vadných produktů budou jedinými povinnostmi společnosti Olympus a jedinými náhradami zákazníka.

Zákazník nese odpovědnost a zaplatí poštovné za zaslání produktů do servisního centra Olympus.

Společnost Olympus není povinna provádět preventivní údržbu, instalaci, odinstalaci ani údržbu.

Společnost Olympus si vyhrazuje právo (i) použít při záručních a jiných opravách renovované a/nebo použité díly (které splňují kvalitativní normy společnosti Olympus) a (ii) provést interní nebo externí změny provedení nebo funkcí v produktech, a to bez toho, aby měla povinnost tyto změny v produktech provést.

NA CO SE TATO OMEZENÁ ZÁRUKA NEVZTAHUJE

Tato omezená záruka se nevztahuje a společnost Olympus žádným způsobem nezaručuje, výslovně, implikovaně ani statutárně toto:

- (a) produkty a příslušenství, které nevyhrobila společnost Olympus, a/nebo neobsahující značkový štítek „OLYMPUS“ (záruka na produkty a příslušenství jiných výrobců, které mohou být distribuovány společností Olympus, je odpovědností výrobců těchto produktů a příslušenství, a to v souladu s podmínkami a délkou trvání záruk těchto výrobců);
- (b) jakýkoli produkt, který byl demontován, opraven, pozměněn, opraven nebo modifikován jinými osobami, než jsou autorizovaní servisní pracovníci společnosti Olympus, pokud k opravě jinými stranami neudělila společnost Olympus písemný souhlas;
- (c) závady nebo poškození produktů způsobené opotřebením, chybným použitím, zneužitím, nedbalostí, písek, tekutinami, nárazem, nesprávným skladováním, neprovedením pravidelných úkonů nebo údržby, únikem baterií, použitím příslušenství nebo materiálů jiné značky než značky „OLYMPUS“ nebo použitím produktů v kombinaci s nekompatibilními přístroji;
- (d) softwarové programy;
- (e) materiál (mimo jiné včetně kontrolék, inkoustu, papíru, filmu, výtisků, negativů, kabelů a baterií);
- (f) produkty, které neobsahují řádně umístěné a zaznamenané sériové číslo Olympus, pokud nejde o model, na který společnost Olympus nezaznamenává sériová čísla.

KROMĚ OMEZENÉ ZÁRUKY, KTERÁ JE POPSÁNA VÝŠE, SPOLEČNOST OLYMPUS NEVYDÁVÁ ŽÁDNÁ A ODMÍTÁ VEŠKERÁ PROHLÁŠENÍ, ZÁRUKY, PODMÍNKY A UJIŠTĚNÍ SOUVISEJÍCÍ S PRODUKTY, AŽ UŽ PŘÍMA NEBO NEPŘÍMA, VÝSLOVNÁ NEBO IMPLIKOVANÁ NEBO VYPLYVAJÍCÍ Z JAKÉHOKOLI ZÁKONA, NAŘÍZENÍ, KOMERČNÍHO VYUŽITÍ NEBO JINAK, A TO MIMO JINÉ VČETNĚ JAKÝCHKOLI ZÁRUK NEBO PROHLÁŠENÍ O VHODNOSTI, ODOLNOSTI, PROVEDENÍ, FUNKČNOSTI NEBO STAVU PRODUKTŮ (NEBO JEJICH ČÁSTÍ) NEBO PRODEJNOSTI PRODUKTŮ NEBO JEJICH VHODNOSTI PRO KONKRÉTNÍ ÚČEL NEBO SOUVISEJÍCÍ S PORUŠENÍM PATENTU, AUTORSKÉHO PRÁVA NEBO JINÝCH MAJETKOVÝCH PRÁV POUŽITÝCH NEBO ZAČLENĚNÝCH V PRODUKTU. POKUD JSOU ZÁKONEM STANOVENY JAKÉKOLI IMPLIKOVANÉ ZÁRUKY, JSOU OMEZENY NA DOBU TRVÁNÍ TĚTO OMEZENÉ ZÁRUKY.

V NĚKTERÝCH STÁTECH NENÍ MOŽNÉ ODMÍTNUTÍ NEBO OMEZENÍ ZÁRUK A/ NEBO OMEZENÍ ODPOVĚDNOSTI, PROTO VÝŠE UVEDENÁ ODMÍTNUTÍ A VYLOUČENÍ NEMUSÍ PLATIT.

V ZÁVISLOSTI NA STÁTU MŮŽE MÍT ZÁKAZNÍK TAKÉ JINÁ A/NEBO DODATEČNÁ PRÁVA A NÁHRADY.

ZÁKAZNÍK PŘIJÍMÁ A SOUHLASÍ S TÍM, ŽE SPOLEČNOST OLYMPUS NEBUDE ODPOVĚDNÁ ZA ŽÁDNÉ ŠKODY, KTERÉ ZÁKAZNÍK MŮŽE UTRPĚT KVŮLI ZPOZDĚNÉMU DODÁNÍ, SELHÁNÍ PRODUKTU, PROVEDENÍ PRODUKTU, VÝBĚRU NEBO PRODUKCI, ZTRÁTĚ NEBO POŠKOZENÍ SNÍMKŮ NEBO DAT NEBO KVŮLI JAKÉKOLI JINÉ PŘÍČINĚ, AŽ UŽ JE ODPOVĚDNOST STANOVENA SMLUVNĚ, KVŮLI PŘEČINU (VČETNĚ NEDBALOSTI A ABSOLUTNÍ ODPOVĚDNOSTI ZA PRODUKT) NEBO JINAK. SPOLEČNOST OLYMPUS NEBUDE V ŽÁDNÉM PŘÍPADĚ ODPOVĚDNÁ ZA NEPŘÍMÉ, NÁHODNÉ, NÁSLEDNÉ NEBO ZVLÁŠTNÍ ŠKODY JAKÉHOKOLI DRUHU (MIMO JINÉ VČETNĚ ZTRÁTY ZISKŮ NEBO ZTRÁTY VYUŽITÍ), A TO BEZ OHLEDU NA TO, ZDA SPOLEČNOST OLYMPUS BYLA NEBO BY MĚLA BÝT INFORMOVÁNA O MOŽNOSTI TAKOVÝCH ZTRÁT NEBO ŠKOD.

Prohlášení a záruky učiněné jakoukoli osobou, mimo jiné včetně prodejců, zástupců, obchodníků nebo agentů společnosti Olympus, které nejsou v souladu s podmínkami této omezené záruky, odporují jim nebo je rozšiřují, nejsou pro společnost Olympus závazné, pokud nejsou v písemné formě a schváleny výslovně pověřeným úředníkem společnosti Olympus. Tato omezená záruka je kompletním a vylučným prohlášením o zárukách, které společnost Olympus poskytuje na produkty, a nahrazuje veškeré předchozí a současné ústní nebo písemné smlouvy, dohody, návrhy a sdělení související s předmětem této záruky. Tato omezená záruka platí pouze pro původního zákazníka a nelze ji převést ani předat.

CO DĚLAT, KDYŽ JE NUTNÝ SERVIS

Zákazník musí před zasláním p společnosti Olympus kvůli servisu přesunout veškeré snímky a ostatní data uložená v produktu na jiné médium a/nebo vyndat z produktu film.

SPOLEČNOST OLYMPUS NEBUDE V ŽÁDNÉM PŘÍPADĚ ODPOVĚDNÁ ZA ULOŽENÍ, UCHOVÁNÍ NEBO ZACHOVÁNÍ JAKÝCHKOLI SNÍMKŮ NEBO DAT ULOŽENÝCH V PRODUKTU, ANI ZA FILM UMÍSTĚNÝ V PRODUKTU, KTERÝ OBDRŽELA K SERVISU. SPOLEČNOST OLYMPUS NEBUDE ODPOVĚDNÁ ANI ZA ŠKODY, KTERÉ MOHOU VZNIKNOU KVŮLI ZTRÁTĚ NEBO POŠKOZENÍ SNÍMKŮ NEBO DAT PŘI PROVÁDĚNÍ SERVISNÍCH ÚKONŮ (MIMO JINÉ VČETNĚ PŘÍMÝCH, NEPŘÍMÝCH, NÁHODNÝCH, NÁSLEDNÝCH NEBO ZVLÁŠTNÍCH ŠKOD, ZTRÁT ZISKŮ NEBO ZTRÁTY VYUŽITÍ), A TO BEZ OHLEDU NA TO, ZDA SPOLEČNOST OLYMPUS BYLA NEBO BY MĚLA BÝT INFORMOVÁNA O MOŽNOSTI TAKOVÉ ZTRÁTY NEBO POŠKOZENÍ.

Opatrně produkt zabalte, přičemž použijte dostatek tlumícího materiálu, abyste předešli poškození při přepravě, a buď jej dodejte autorizovanému prodejci značky Olympus, od kterého jste produkt zakoupili, nebo jej zašlete (zaplatte poštovné a pojištění zásilkou) do některého ze servisních center Olympus.

Při zasílání produktů kvůli servisu by balíček měl obsahovat následující položky:

- 1 Prodejní doklad s datem a místem nákupu.
- 2 Kopii této omezené záruky **se sériovým číslem produktu, které odpovídá sériovému číslu na produktu** (nejde-li o model, na který společnost Olympus sériové číslo neumistuje a nezaznamenává).
- 3 Podrobný popis problému.

14

BEZPEČNOSTNÍ
UPOZORNĚNÍ

- 4 Vzorové výtisky, negativy, digitální výtisky (nebo soubory na disku), jsou-li k dispozici a souvisejí-li s problémem.

Po dokončení servisu vám bude produkt zaslán zpět se zaplaceným poštovým.

KAM ZASLAT PRODUKT KVŮLI SERVISU

Nejbližší servisní centrum naleznete v části „CELOSVĚTOVÁ ZÁRUKA“.

MEZINÁRODNÍ ZÁRUČNÍ SERVIS

V rámci této záruky je k dispozici mezinárodní záruční servis.

Pro zákazníky v Evropě



Značka „CE“ znamená, že tento produkt splňuje evropské požadavky na bezpečnost, zdraví, životní prostředí a ochranu zákazníka. Fotoaparáty označené symbolem „CE“ jsou určeny pro evropský trh.

Společnosti Olympus Imaging Corp. a Olympus Europa SE & Co. KG tímto prohlašují, že tento fotoaparát E-M 10 vyhovuje požadavkům a dalším odpovídajícím podmínkám směrnice 1999/5/ES.

Další podrobnosti naleznete na stránkách: <http://www.olympus-europa.com/>



Tento symbol [přeškrtnutý odpadkový koš s kolečky – směrnice WEEE, dodatek IV] indikuje oddělený sběr elektronického odpadu v zemích EU.

Nelikvidujte tento přístroj s běžným domovním odpadem.

Pro likvidaci přístroje použijte systém sběru a recyklace odpadu ve své zemi.



Tento symbol [přeškrtnutý odpadkový koš s kolečky – směrnice 2006/66/ES, dodatek II] znamená oddělený sběr použitých baterií v zemích EU.

Nevyhazujte baterie do běžného domovního odpadu.

Baterie likvidujte pomocí systému sběru a recyklace odpadu ve své zemi.

Záruční podmínky

- 1 Pokud je tento produkt zakoupený u autorizovaného distributora Olympus v rámci obchodní oblasti Olympus Europa SE & Co. KG, jak je stanoveno na webových stránkách <http://www.olympus.com>, a ukáže se být vadným v průběhu platné záruční doby, a to i přes jeho řádné používání (v souladu s písemným návodem k použití a manipulaci), bude bezplatně opraven nebo podle uvážení společnosti Olympus vyměněn. Pro uplatnění této záruky musí zákazník před uplynutím platné záruční doby vzít produkt k prodejci, kde byl zakoupen, nebo do jiného servisního centra firmy Olympus v rámci obchodní oblasti Olympus Europa SE & Co. KG, jak je stanoveno na internetových stránkách: <http://www.olympus.com>. Během roční celosvětové záruky může zákazník odevzdat výrobek v kterémkoli servisním centru společnosti Olympus. Mějte na paměti, že servisní centra Olympus nejsou ve všech zemích.
- 2 Zákazník dopraví produkt k prodejci nebo do autorizovaného servisního centra Olympus na vlastní riziko a ponese všechny náklady vzniklé při přepravě produktu.

Záruční podmínky

- 1 „OLYMPUS IMAGING CORP.“ poskytuje roční celosvětovou záruku. Tato celosvětová záruka musí být uplatněna v autorizovaném servisním centru Olympus před zahájením jakékoli záruční opravy. Tato záruka platí pouze v případě, že byl v servisním centru Olympus předložen záruční list a doklad o zakoupení produktu. Vezměte prosím na vědomí, že tato záruka je doplňková záruka a nemá vliv na zákonná práva zákazníka podle legislativy státu určující podmínky prodeje spotřebního zboží.
- 2 Tato záruka se nevztahuje na následující případy a zákazník bude požádán o uhrazení nákladů na opravu i v případě vad, ke kterým došlo v záruční době zmíněné výše.
 - (a) Jakákoli vada, ke které došlo kvůli nesprávnému zacházení (jako je například provedení operace, která není popsána v návodu nebo jiných materiálech s pokyny).
 - (b) Jakákoli vada, ke které došlo kvůli opravě, úpravě, čištění atd., při činnosti, která byla provedena někým jiným než společností Olympus nebo jejím autorizovaným servisním centrem.

- (c) Jakákoli vada nebo poškození, ke které došlo kvůli přepravě, pádu, nárazu atd. po zakoupení produktu.
- (d) Jakákoli vada nebo poškození, ke které došlo kvůli požáru, zemětřesení, povodním, úderu blesku nebo jiným přírodním katastrofám, znečištění životního prostředí a nepravdělným zdrojům napětí.
- (e) Jakákoli vada, ke které došlo kvůli nedbalému nebo nesprávnému skladování (jako je například uchovávání produktu v prostředí s vysokými teplotami či vlhkostí nebo blízko repelentů, jako je naftalen, nebo škodlivých drog atd.), při nesprávné údržbě atd.
- (f) Jakákoli vada, ke které došlo například kvůli vybitým bateriím.
- (g) Jakákoli vada, ke které došlo kvůli vniknutí písku, bláta apod. do vnitřní části produktu.
- (h) Pokud není tento záruční list vrácen s produktem.
- (i) Pokud byly provedeny jakékoli změny v záručním listu ohledně roku, měsíce a data nákupu, jména zákazníka, jména prodejce a sériového čísla.
- (j) Pokud není s tímto záručním listem předložen doklad o zakoupení.
- 3 Tato záruka se vztahuje pouze na produkt, nevztahuje se na jiná příslušenství, jako je například kryt, řemínek, kryt objektivu a baterie.
- 4 Výhradní odpovědnost společnosti Olympus je v rámci této záruky omezena na opravu nebo výměnu výrobku. V rámci záruky je vyloučena jakákoli odpovědnost za nepřímou nebo následnou ztrátu či škodu jakéhokoliv druhu vzniklou zákazníkovi nebo způsobenou zákazníkem kvůli vadě produktu, obzvláště pak za ztrátu nebo škodu způsobenou na objektivě, filmech nebo jiných zařízeních či příslušenství používaných s produktem, případně za jakoukoli ztrátu vyplývající z opožděné opravy nebo ztráty dat. Závažné zákonné předpisy zůstávají tímto nedotčeny.

Poznámky k platnosti záruky

- Tato záruka bude platná pouze v případě, pokud je záruční list náležitě vyplněn společností Olympus nebo autorizovaným prodejcem, nebo pokud jiný dokument obsahuje dostatečný důkaz. Proto se prosím ujistěte, že je správně vyplněno vaše jméno, jméno prodejce, sériové číslo, rok, měsíc a den zakoupení nebo že je k tomuto záručnímu listu připojena originální faktura nebo prodejní doklad (s označením jména prodejce, datem nákupu a typem produktu). Společnost Olympus si vyhrazuje právo odmítnout bezplatný servis v případě, že není záruční list zcela vyplněn nebo pokud není připojen žádný z výše uvedených dokumentů nebo pokud jsou obsažené informace nekompletní nebo nečitelné.
- Záruční list lze vystavit jen jednou, proto si jej uschovejte na bezpečném místě.
 - Více informací o autorizované mezinárodní servisní síti společnosti Olympus najdete na webových stránkách <http://www.olympus.com>.

Pro zákazníky v Thajsku

Toto telekomunikační zařízení je v souladu s požadavky technických standardů NTC.

Pro zákazníky v Mexiku

Na používání tohoto zařízení se uplatní dvě následující podmínky:

- (1) Vybavení nebo zařízení nesmí způsobovat škodlivé rušení a (2) vybavení nebo zařízení musí akceptovat jakékoli rušení, včetně rušení, které může způsobit nežádoucí provoz.

Pro zákazníky ze Singapur

Complies with
IDA Standards
DB104634

Ochranné známky

- Microsoft a Windows jsou registrované ochranné známky společnosti Microsoft Corporation.
- Macintosh je ochranná známka společnosti Apple Inc.
- Logo SDXC Logo je ochranná známka společnosti SD-3C, LLC.
- Eye-Fi je ochranná známka společnosti Eye-Fi, Inc.
- Funkce „Shadow Adjustment Technology“ obsahuje patentované technologie od společnosti Apical Limited.
- Micro Four Thirds, Four Thirds a logo Micro Four Thirds a Four Thirds jsou ochranné známky nebo registrované ochranné známky společnosti OLYMPUS IMAGING Corporation v Japonsku, USA, zemích EU a dalších zemích.
- Wi-Fi je registrovaná ochranná známka společnosti Wi-Fi Alliance.
- Logo Wi-Fi CERTIFIED je certifi kační známka společnosti Wi-Fi Alliance.
- Zmiňované normy, použité v systému souborů fotoaparátu, jsou standardy „Design Rule for Camera File System/DCF“ vytvořené asociací Japan Electronics and Information Technology Industries Association (JEITA).
- Všechny ostatní názvy společností a produktů jsou ochranné známky nebo registrované ochranné známky příslušných vlastníků.



Software v tomto fotoaparátu může obsahovat software třetích stran. Veškerý software třetích stran podléhá podmínkám stanoveným majiteli nebo poskytovateli licence na tento software a s těmito podmínkami je vám software poskytován.

Tyto podmínky a další informace vztahující se k softwaru třetích stran naleznete v souboru PDF s informacemi o softwaru. Tento soubor je k dispozici na dodávaném disku CD-ROM nebo na adrese:

<http://www.olympus.co.jp/en/support/imgs/digicamera/download/notice/notice.cfm>

THIS PRODUCT IS LICENSED UNDER THE AVC PATENT PORTFOLIO LICENSE FOR THE PERSONAL AND NONCOMMERCIAL USE OF A CONSUMER TO (i) ENCODE VIDEO IN COMPLIANCE WITH THE AVC STANDARD (“AVC VIDEO”) AND/OR (ii) DECODE AVC VIDEO THAT WAS ENCODED BY A CONSUMER ENGAGED IN A PERSONAL AND NON-COMMERCIAL ACTIVITY AND/OR WAS OBTAINED FROM A VIDEO PROVIDER LICENSED TO PROVIDE AVC VIDEO. NO LICENSE IS GRANTED OR SHALL BE IMPLIED FOR ANY OTHER USE. ADDITIONAL INFORMATION MAY BE OBTAINED FROM MPEG LA, L.L.C. SEE [HTTP://WWW.MPEGLA.COM](http://www.mpegla.com)

Symboly

125 RC Mode	
(Volba jazyka).....	88
Menu Display	88
Set Home	89
Face Priority	52, 90
H fps.....	90
L fps	90
+ IS Off.....	90
/Info Settings	91
Control Settings.....	91
Slow Limit.....	93
X-Sync.	93
+ 	93
+WB	94
Warning Level	97
/ (Underwater wide/ underwater macro)	100
(Náhledové zobrazení)	32, 56
(Detailní přehrávání).....	33, 56
(režim Movie)	43
Režim 	96
(Mazání jednoho snímku)	34
(Výběr snímku)	34
(Ochrana).....	33, 58
(AF Zóna).....	51
Keep Warm Color	94
(Otáčení obrazu)	85
Set	94
(Zvuk pípnutí).....	92
(Nahrávání zvuku)	58
(Nastavení jasu displeje).....	88
(Prezentace)	59

A

A (Režim priority clony)	40
AEL Metering.....	93
AEL/AFL	89, 97
AF Illuminat.....	90
All 	94
Anti-Shock []	93
ART (Režim Umělecký filtr)	49
Art Fade.....	44
Art LV Mode.....	91
Automatické ostření s přibližovacím rámečkem.....	53

B

Backlit LCD.....	92
Bracketing.....	79
BULB	42
BULB/TIME Focusing.....	89
BULB/TIME Monitor.....	93
BULB/TIME Timer.....	93
Button Function	90

C

Card Setup	75
Color Space.....	94
Composite Settings	93
Copyright Settings	95

D

Dial Direction	90
Dial Function.....	90
Digital Tele-converter.....	84, 100
Displayed Grid	91
dpi Settings.....	95

E

Edit Filename.....	95
EV Step.....	92
Exposure Shift.....	97
Eye-Fi.....	97

F

File Name.....	95
Firmware.....	88
Flicker reduction.....	91
Focus Ring.....	89
Full-time AF.....	89

H

Half Way RIs With IS.....	90
HDMI.....	91
HDR.....	81
Histogram Settings.....	91

I

IAUTO (režim iAuto).....	17, 21, 26
Image Aspect.....	54
Image Overlay.....	87
ISO.....	73, 92
ISO Step.....	92
ISO-Auto.....	93
ISO-Auto Set.....	93

J

JPEG Edit.....	86
----------------	----



K

Kontrola jasů a stínů.....	50
----------------------------	----

L

Lens I.S. Priority.....	90
Level Adjust.....	97
Live BULB.....	93
Live Control.....	31
Live Guide.....	29, 100
LIVE TIME.....	42
Live TIME.....	93
Live View Boost.....	91
LV super ovládací panel.....	103

M

M (Manuální snímání).....	42
MF.....	99
MF Assist.....	89, 98
Mode Dial Function.....	90
Mode Guide.....	91
Movie 	73, 96
Movie Tele-converter.....	44
Movie+Photo Mode.....	96
MTP.....	113
Multi Echo.....	44
Multifunkční.....	23, 100
Multiple Exposure 	82
Měření.....	71

N

Nastavení data / času 	16
Nastavení dotykového displeje.....	97
Nastavení Wi-Fi.....	107
Nastavení časosběru.....	83
Noise Filter.....	92
Noise Reduct.....	92

O

Obrazový režim.....	62, 77
One Shot Echo.....	44
Otáčení.....	58
Ovládání intenzity blesku 	70

P

P (Programové snímání).....	39
Peaking Settings.....	92
Picture Mode Settings.....	91
Pixel Count.....	94
Pixel Mapping.....	137
Poměr stran.....	54
Priority Set.....	95
Přehrát video.....	57

Q

Quick Erase.....	95
------------------	----

R

RAW Data Edit	85
RAW+JPEG Erase	95
Rec View	88
Recording Volume	96
Redukce šumu větru.....	96
Release Lag-Time	90
Reset Lens	89
Reset Protect.....	87
Reset/Myset.....	76
Rezervace tisku 	116
Režim AF	72, 89
RIs Priority C.....	90
RIs Priority S.....	90
Rychlost elektronického zoomování	97

S

S (Snímání s prioritou závěrky).....	41
Shading Comp.....	94
Sleep	15, 92
Smazat Vybrané	34
Stabilizátor obrazu.....	60
Storage	113
Super ovládací panel.....	24

T

Tisk	114
Tlačítko INFO	38, 51, 55

U

USB Mode	92
----------------	----

V

Video Out.....	91
----------------	----

W

WB.....	63, 94
---------	--------



<http://www.olympus.com/>

OLYMPUS EUROPA SE & CO. KG

Sídlo: Consumer Product Division
Wendenstrasse 14 – 18, 20097 Hamburk, Německo
Tel.: +49 40 – 23 77 3-0/Fax: +49 40 – 23 07 61
Dodávky zboží: Modul H, Willi-Bleicher Str. 36, 52353 Düren, Německo
Poštovní adresa: Postfach 10 49 08, 20034 Hamburk, Německo

Evropská technická podpora zákazníků:

Navštivte naše domovské stránky <http://www.olympus-europa.com>

Nebo zavolejte na BEZPLATNOU LINKU*: **00800 – 67 10 83 00**

Rakousko, Belgie, Českou Republiku, Dánsko, Finsko, Francie, Německo, Lucembursko, Nizozemí, Norsko, Polsko, Portugalsko, Rusko, Španělsko, Švédsko, Švýcarsko, Velká Británie.

* Někteří operátoři (mobilních) telefonních sítí nepovolují volání čísel +800 nebo před nimi vyžadují zvláštní předvolbu.

Pro všechny ostatní evropské země nebo v případě, když se nemůžete dovolat na výše uvedené číslo, použijte prosím následující

PLACENÁ ČÍSLA: **+ 49 40 – 237 73 899.**