

LCD WALL MOUNT

For Model:
SHO 2050
SHO 2051

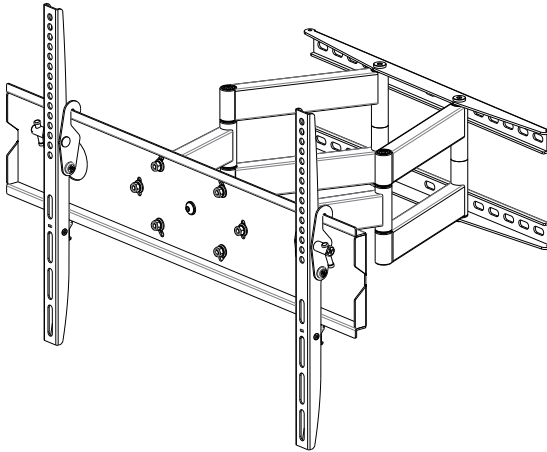

Universal Mounting Instructions

Installation Instruction

UNPACKING INSTRUCTIONS

- **Carefully open the carton, remove contents and lay out on cardboard or other protective surface to avoid damage.**
- Check package contents against the Supplied Parts List in the next page to assure that all components were received undamaged. Do not use damaged or defective parts.
- Carefully read all instructions before attempting installation.

IMPORTANT SAFETY INFORMATION

Install and operate this device with care. Please read this instruction before beginning the installation, and carefully follow all instructions contained herein. Use proper safety equipment during installation.

Please call a qualified installation contractor for help if you:

- If you don't understand these directions or have any doubts about the safety of the installation.
- If you are uncertain about the nature of your wall, consult a qualified installation contractor.

Do not use this product for any purpose or in any configuration not explicitly specified in this instruction. We hereby disclaims any and all liability for injury or damage arising from incorrect assembly, incorrect mounting, or incorrect use of this product.

Note: Specifications and the design are subject to possible modification without notice due to improvement.

IMPORTANT:

- Before installation and use, carefully read this guide and keep it for future use.
- When using electrical tools for tightening bolts, please pay increased attention.
- When tightening bolts make sure not to strip the thread. It could damage the video table / holder. Don't install this product into a wet or otherwise damaged wall. Fastening materials, which are supplied with the product are designed for installation on to walls from massive wood, bricks or concrete. For assembly on to walls from other materials consult an expert.
- Do not disassemble nor repair the product on your own.
- Never install or service this product if it shows signs of damage. If you are unsure, contact your supplier. Stell takes no responsibility for the faulty installation of this product.
- The product must be placed in such a way that the power socket is accessible after installation.
- Sharp edges of this product may cause injury.
- This product is not designed to be handled nor installed by small children or uninstructed persons, unless they are under the supervision of persons responsible for ensuring safety during handling or installation of the product. Children should be under supervision to ensure that they do not tamper with the product. Do not allow children to hang on the product nor to handle it in any other way. If this is not the case, serious injury may occur. Never insert fingers nor other items into the product's mechanism. Persons could be injured or property damaged.
- Use this product in accordance with the user's manual and its intended application.

INSTRUCTIONS AND INFORMATION REGARDING THE DISPOSAL OF USED PACKAGING MATERIALS

Dispose of packaging material at a public waste disposal site.

DISPOSAL OF USED ELECTRICAL AND ELECTRONIC APPLIANCES



The meaning of the symbol on the product, its accessory or packaging indicates that this product shall not be treated as household waste. Please, dispose of this product at your applicable collection point for the recycling of electrical & electronic equipment waste. Alternatively in some states of the European Union or other European states you may return your products to your local retailer when buying an equivalent new product. The correct disposal of this product will help save valuable natural resources and help in preventing the potential negative impact on the environment and human health, which could be caused as a result of improper liquidation of waste. Please ask your local authorities or the nearest waste collection centre for further details. The improper disposal of this type of waste may fall subject to national regulations for fines.

For business entities in the European Union

If you wish to dispose of an electrical or electronic device, request the necessary information from your seller or supplier.

Dispose in other countries outside the European Union











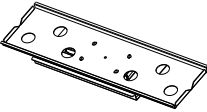
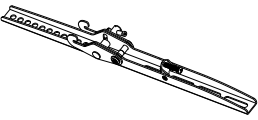
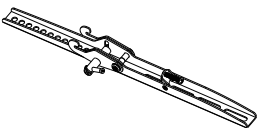



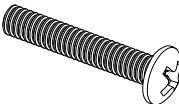
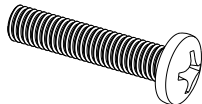

If you wish to dispose of this product, request the necessary information about the correct disposal method from local government departments or from your seller.

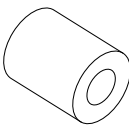
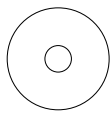

This product meets all the basic EU regulation requirements that relate to it.

Changes to the text, design and technical specifications may occur without prior notice and we reserve the right to make these changes.

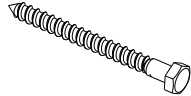
Supplied Parts List

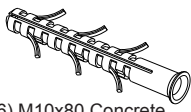
			
(1) Wall Plate-a	(1) Left Monitor Bracket-b	(1) Right Monitor Bracket-c	
			
(4) M4x12 Bolt-e	(4) M5x12 Bolt-f	(4) M6x12 Bolt-g	(4) M8x16 Bolt-h
			
(4) M4x30 Bolt-i	(4) M5x30 Bolt-j	(4) M6x35 Bolt-k	(4) M8x40 Bolt-l
			
(4) M4 Lock Washer-m	(4) M5 Lock Washer-n	(4) M6 Lock Washer-o	(4) M8 Lock Washer-p
			
(4) M4/M5 Space-q	(4) M6/M8 Space-r	(8) M4/M5 Washer-s	(4) M6/M8 Washer-t
			
(6) M8x90 Lag Bolt-u	(6) Lag Bolt Washer-v	(6) M10x80 Concrete Anchor-w	



WARNING

CAUTION!

This TV mount must be securely attached to the vertical wall. If the mount is not properly installed it may fall, resulting in possible injury and/or damage.

**Tools
Required:**

■ 5/32" (4 mm) Drill Bit
■ Screwdriver

■ 3/8" (10 mm) Masonry Bit
■ Stud Finder

■ Wrench or Socket Set
■ Carpenter's Level

Note: The mounting components and hardware supplied in this package are not designed for installations to walls with steel studs or to cinder block walls. If the hardware you need for your installation is not included, please consult your local hardware store for proper mounting hardware for the application.

Step 1A

Mounting the Monitor Brackets to a TV with Flat Back

First of all, make sure the diameter of the Bolt(e,f,g,h) your TV requires. Once you have determined the correct diameter, please see the relative diagram as below. You will thread the Bolt into the TV using the correct Lock Washer(m,n,o,p) and Washer(s,t). Please make sure the Monitor Brackets(b,c) are vertically centered and level with each other.

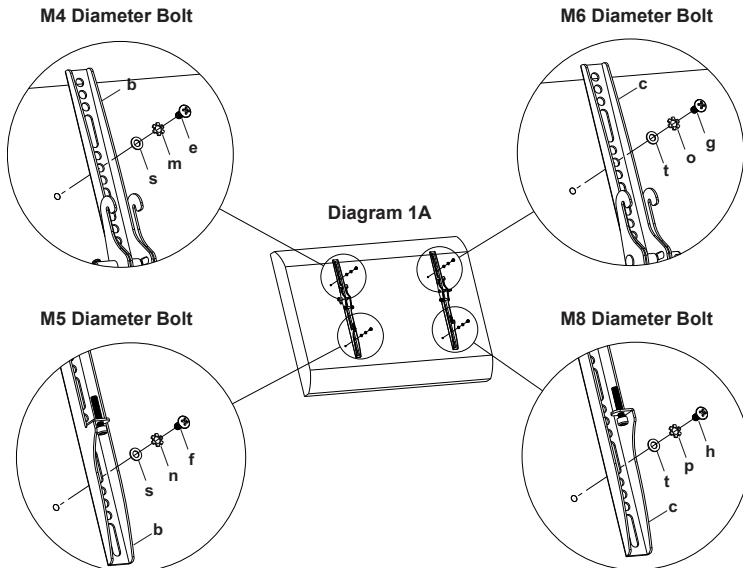

Step 1B

Mounting the Monitor Brackets to a TV with Curved Back

First of all, make sure the diameter of the Bolt(i,j,k,l) your TV requires. Once you have determined the correct diameter, please see the relative diagram as below. You will thread the Bolt into the TV using the correct Lock Washer(m,n,o,p), Washer(s,t) and spacer(q,r). For the M4 or M5 diameter bolt, you will need another M4/M5 Washer between the Monitor Bracket and the Spacer. Please make sure the Monitor Brackets are vertically centered and level with each other.

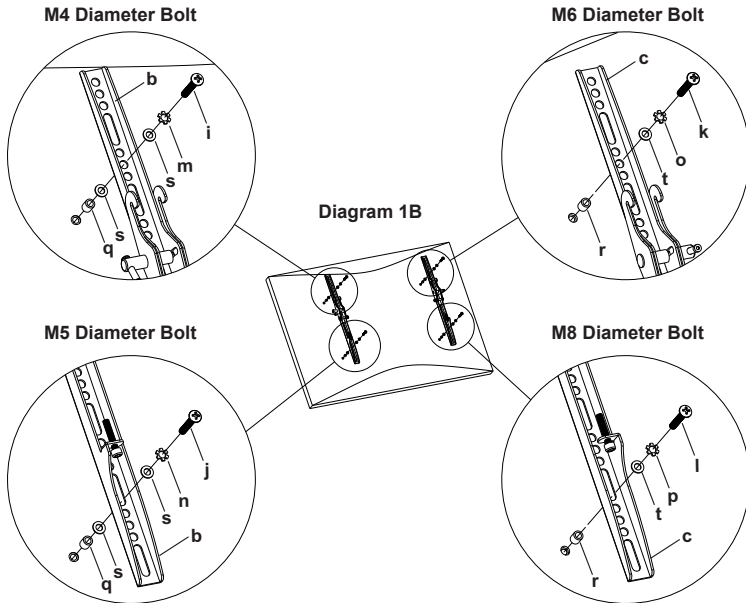

Step 2

Mounting the Wall Plate to the Wall

Brick, Solid Concrete and Concrete Block mounting:

Use the Wall Plate(a) as a template to mark 6 hole locations on the wall. Three in the top row of slots and three more in the bottom row. Make sure these holes are level and there is at least 6" (150 mm) distance between any two holes. Pre-Drill these holes with a 2/5" (10 mm) masonry bit to at least 3" (90 mm) in depth. Insert a Concrete Anchor(w) into each of these holes. Make sure the anchor is seated completely flush with the concrete surface even if there is a layer of drywall or other material in front. Attach the Wall Plate to the wall using 6pcs Lag Bolts(u) and 6pcs Lag Bolt Washers(v), shown in Diagram 2A.

Wood Stud mounting:

The Wall Plate(a) **must be mounted to two wood studs at least 16" (406 mm) apart.** Use a stud finder to locate two adjacent studs.

It is a good idea to verify where the studs are located with an awl or thin nail shown in Diagram 2B. Pre-drill a 3" (90 mm) deep hole at the desired height in each stud using a 3/16" (4 mm) drill bit. Make sure these holes are in the center area of the studs and level with each other. Use the Wall Plate as a template to mark the location of the second hole in each stud. Drill 3" (90 mm) deep holes using the 3/16" (4 mm) drill bit in the marked locations. Attach the Wall Plate to the wall using the 4pcs Lag Bolts(u) and 4pcs Lag Bolt Washers(v).

Diagram 2A

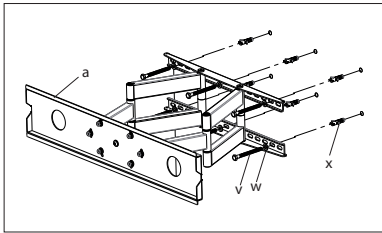
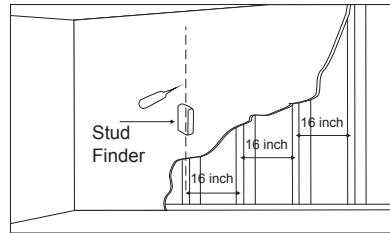

Diagram 2B



Step 3

Attaching Monitor to Wall Plate and Adding the Safety Bolts

Warning: Some TVs may require two people to lift! We are not responsible for personal injury or product damage.

First hook the Monitor Brackets(b,c) over the top of the wall Plate(a), then let the bottom of the Monitor Brackets rotated to the bottom of the Wall Plate as shown in the Diagram 3A. Tight the bolts. Then the Monitor Bracket will sit behind the bottom tab on the Wall Plate as shown in the Diagram 3B.

Diagram 3A

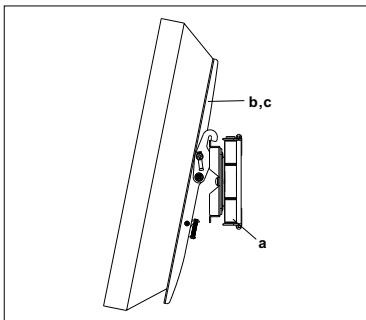
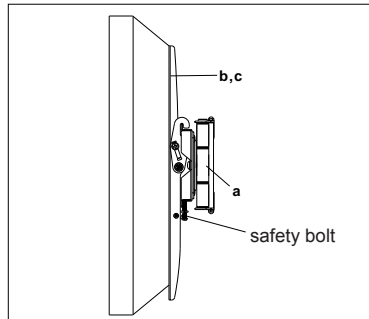

Diagram 3B



Step 4

Levelling Mount

You can re-level the mount after the mount has been installed on wall. Levelling is achieved by rotating the front plate the TV sits on. First, remove the TV from mount. Then slightly loosen the 5 screws using the Allen Key. Place level on top front of plate as shown and level accordingly. Tighten the 5 screws, do not over tighten.

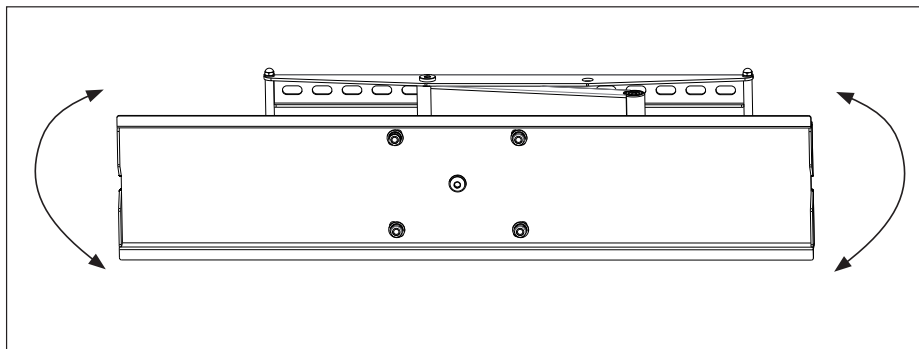

WARNING

Use two people to lift and position the TV onto the Wall Plate.

Thanks for choosing our products, enjoy the using!

NÁSTĚNNÝ DRŽÁK NA LCD

Pro model:
SHO 2050
SHO 2051

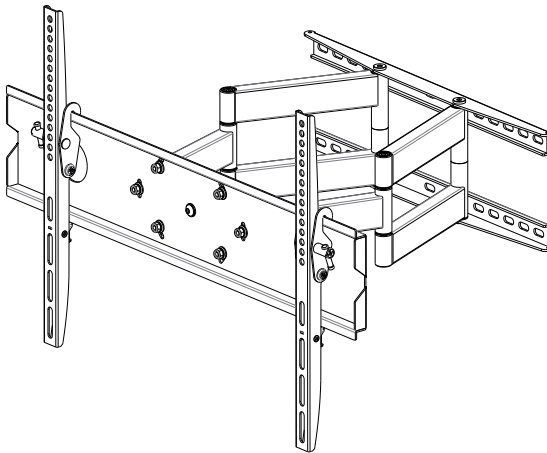

Obecné pokyny pro montáž

Instalační pokyny

POKYNY PRO ROZBALENÍ

- **Opatrně otevřete krabici, vyjměte obsah a položte ho na kartón nebo jiný chráněný povrch, abyste zařízení nepoškodili.**
- Zkontrolujte obsah balení podle seznamu dílů na následující straně a ujistěte se, že jsou všechny díly v pořádku. Poškozené nebo vadné díly nepoužívejte.
- Před instalací zařízení si pečlivě přečtěte všechny pokyny.

DŮLEŽITÉ BEZPEČNOSTNÍ INFORMACE

Toto zařízení instalujte a používejte opatrně. Před instalací si přečtěte tyto pokyny a pečlivě dodržujte všechny následující instrukce. Během instalace používejte bezpečnostní vybavení.

Kontaktujte kvalifikovaného technika, pokud:

- Pokud těmto pokynům nerozumíte, případně máte jakékoliv pochybnosti týkající se bezpečnosti instalace.
- Pokud si nejste jistí skladbou vašich stěn, kontaktujte svého stavitele.

Toto zařízení nepoužívejte pro jiný účel nebo jinak sestavené, než je uvedeno v těchto pokynech. Tímto odmítáme jakoukoliv odpovědnost za poranění nebo škody způsobené nesprávnou montáží, instalací nebo použitím tohoto produktu.

Poznámka: Technické údaje a design se mohou v důsledku zlepšování výrobku změnit bez předchozího upozornění.

DŮLEŽITÉ:

- Před montáží a použitím si pozorně přečtěte tuto příručku a ponechejte si ji pro budoucí použití.
- Při používání elektrického nářadí pro utahování šroubů prosím dbejte zvýšené opatrnosti.
- Dbejte prosím, aby při utahování šroubů nedošlo ke stržení závitů. Mohlo by to způsobit poškození video stolku / držáku. Neinstalujte toto zařízení na vlhké, nebo jinak poškozené zdi. Upevňovací materiály, které jsou dodávány v balení, jsou určeny přímo k montáži pro stěny z masivního dřeva, cihel a betonu. Pro montáž na stěny z jiných materiálů se poraďte s odborníkem.
- Nedomontujte ani neopravujte zařízení sami.
- Nikdy neinstalujte, nebo neobsluhujte toto zařízení, které jeví známky poškození. Pokud si nejste jisti, kontaktujte Vašeho dodavatele. Firma Stell není odpovědná za chybnou montáž tohoto zařízení.
- Zařízení musí být umístěno tak, aby byla síťová zástrčka po instalaci přístupná.
- Ostré hrany tohoto zařízení mohou způsobit poranění osob.
- Toto zařízení není určeno k obsluze, nebo montáži malými dětmi nebo nepoučenými osobami, pokud nebudou pod dohledem odpovědných osob k zajištění bezpečnosti při obsluze, nebo montáži zařízení. Děti by měly být pod dohledem, aby bylo zajištěno, že nebudou do zařízení zasahovat. Nedovolte dětem, aby se zavěšovaly na zařízení, nebo s ním jinak manipulovali. V opačném případě může dojít k vážnému úrazu. Nikdy nestrkejte prsty ani jiné předměty do mechanismu zařízení. Mohlo by dojít ke vzniku poranění osob nebo věcných škod.
- Toto zařízení používejte v souladu s návodem k použití a v souladu s určením použití.

POKYNY A INFORMACE O NAKLÁDÁNÍ S POUŽITÝM OBALEM

Použitý obalový materiál odložte na místo určené obcí k ukládání odpadu.

LIKVIDACE POUŽITÝCH ELEKTRICKÝCH A ELEKTRONICKÝCH ZAŘÍZENÍ



Tento symbol na produktech anebo v průvodních dokumentech znamená, že použité elektrické a elektronické výrobky nesmí být přidány do běžného komunálního odpadu. Ke správné likvidaci, obnově a recyklaci předejte tyto výrobky na určená sběrná místa. Alternativně v některých zemích Evropské unie nebo jiných evropských zemích můžete vrátit své výrobky místnímu prodejci při koupi ekvivalentního nového produktu. Správnou likvidací tohoto produktu pomůžete zachovat cenné přírodní zdroje a napomáháte prevenci potenciálních negativních dopadů na životní prostředí a lidské zdraví, což by mohly být důsledky nesprávné likvidace odpadů. Další podrobnosti si vyžádejte od místního úřadu nebo nejbližšího sběrného místa. Při nesprávné likvidaci tohoto druhu odpadu mohou být v souladu s národními předpisy uděleny pokuty.

Pro podnikové subjekty v zemích Evropské unie

Chcete-li likvidovat elektrická a elektronická zařízení, vyžádejte si potřebné informace od svého prodejce nebo dodavatele.

Likvidace v ostatních zemích mimo Evropskou unii











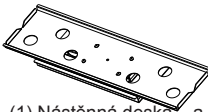

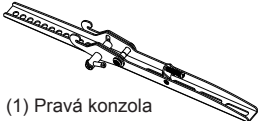



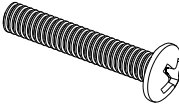
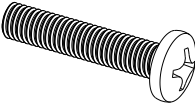

Tento symbol je platný v Evropské unii. Chcete-li tento výrobek zlikvidovat, vyžádejte si potřebné informace o správném způsobu likvidace od místních úřadů nebo od svého prodejce.

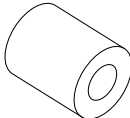
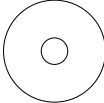

Tento výrobek splňuje veškeré základní požadavky směrnice EU, které se na něj vztahují.

Změny v textu, designu a technických specifikacích se mohou měnit bez předchozího upozornění a vyhrazujeme si právo na jejich změnu.

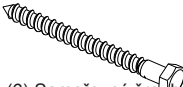
Seznam dodaných částí

			
(1) Nástěnná deska – a	(1) Levá konzola na monitor – b	(1) Pravá konzola na monitor – c	
			
(4) Šroub M4 x 12 – e	(4) Šroub M5 x 12 – f	(4) Šroub M6 x 12 – g	(4) Šroub M8 x 16 – h
			
(4) Šroub M4 x 30 – i	(4) Šroub M5 x 30 – j	(4) Šroub M6 x 35 – k	(4) Šroub M8 x 40 – l
			
(4) Pojistná podložka M4 – m	(4) Pojistná podložka M5 – n	(4) Pojistná podložka M6 – o	(4) Pojistná podložka M8 – p
			
(4) Distanční podložka M4/M5 – q	(4) Distanční podložka M6/M8	(8) Podložka M4/M5 – s	(4) Podložka M6/M8 – t
			
(6) Samořezný šroub M8x90 - u	(6) Podložka pod samořezný šroub - v	(6) Hmoždinka do betonu M10x80 - w	



VAROVÁNÍ

UPOZORNĚNÍ!

Tento držák na TV musí být bezpečně připevněn k vertikální stěně. Pokud by nebyl pevně instalovaný, mohl by spadnout a následně způsobit poranění nebo škody.

**Požadované
nářadí:**

■ 5/32" (4 mm)
spirálový vrták
■ Šroubovák

■ 3/8" (10 mm)
vrták do zdiva
■ Čidlo

■ Klíč nebo sada bitů
■ Vodováha

Poznámka: Montážní součásti a vybavení dodané jako příslušenství nejsou určeny pro instalaci na stěny s ocelovými hřebíky nebo ze škvárobetonu. Pokud součástí příslušenství není vybavení, které potřebujete k instalaci, navštivte vaše místní železářství a konzultujte případné potřebné vybavení s prodávacem.

1A. krok

Montáž konzol na televizor s plochou zadní částí

Nejdřív určete šrouby (e, f, g, h), které potřebujete k montáži na televizor: rukou je zkuste zašroubovat do otvorů v zadní části televizoru. Pokud ucítíte odpor, okamžitě přestaňte šroubovat! Jakmile naleznete šroub se správným závětem, postupujte podle níže uvedeného odpovídajícího obrázku. Na šroub nasadte odpovídající pojistnou podložku (m, n, o, p), podložku (s, t), potom šroub našroubujte do konzoly na monitor a nakonec do televizoru. Zkontrolujte, že jsou konzoly svisle zarovnané a v rovnoběžné poloze jedna s druhou.

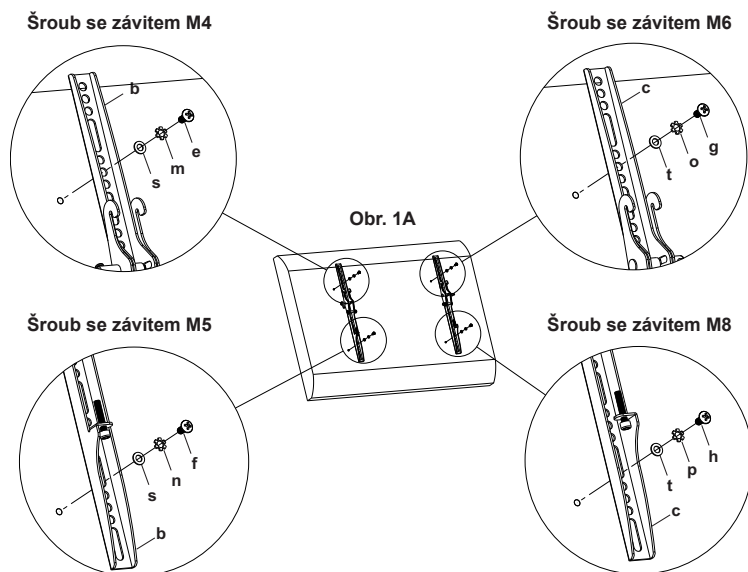

1B. krok

Montáž konzol na televizor s oblou zadní částí

Nejdřív určete šrouby (i, j, k, l), které potřebujete k montáži na televizor: rukou je zkuste zašroubovat do otvorů v zadní části televizoru. Pokud ucítíte odpor, okamžitě přestaňte šroubovat! Jakmile naleznete šroub se správným závitem, postupujte podle níže uvedeného odpovídajícího obrázku. Na šroub nasadte odpovídající pojistnou podložku (m, n, o, p), podložku (s, t), potom šroub našroubujte do konzoly na monitor, nasadte distanční podložky (q, r) a nakonec našroubujte do televizoru. U šroubů se závitem M4 nebo M5 budete mezi konzoly na monitor a distanční vložkou potřebovat další podložku M4/M5. Zkontrolujte, že jsou konzoly svisle zarovnané a v rovnoběžné poloze jedna s druhou.

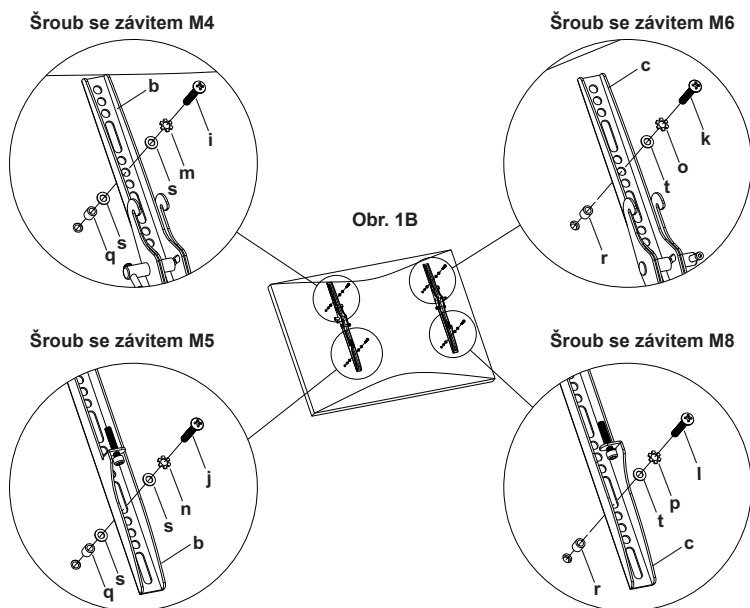

2. krok

Montáž nástěnné desky

Montáž na zděnou, betonovou nebo panelovou stěnu:

K označení umístění šesti otvorů na stěně použijte nástěnnou desku (a). Vnější otvory se musí nacházet na levé a pravé straně dvou velkých otvorů uprostřed desky. Tři v horní řadě a tři níž, ve spodní řadě. Zkontrolujte, že jsou otvory vyrovnané a mezi dvěma otvory je vždy mezera min. 6" (150 mm). Vyrvejte otvory min. 3" (90 mm) hluboké vrtákem 2/5" (10 mm). Do každého z otvorů vložte hmoždinku (w). Zkontrolujte, že je hmoždinka zcela zasunutá a zarovnaná s okrajem stěny (i v případě další vrstvy suchého zdiva nebo jiného materiálu na povrchu). Připevněte nástěnnou desku ke stěně pomocí šesti samořezných šroubů (u) a šesti podložek (v).

Montáž na stěnu s dřevěným rámem

Nástěnnou desku (a) **musíte připevnit do dvou dřevěných sloupků ve vzdálenosti min. 16" (406 mm) od sebe**. K určení polohy dvou sousedních sloupků použijte vysoce kvalitní čidlo. Je dobré si označit polohu sloupků jehlou nebo hřebíkem, jak je uvedeno na obr. 2B. Na každém sloupku si vyvrtejte 3" (90 mm) hluboké otvory v požadované výšce vrtákem 3/16" (4 mm). Zkontrolujte, že otvory jsou ve středu sloupku a vyrovnané. K označení umístění druhého otvoru na každém sloupku použijte nástěnnou desku. V označeném místě si vyvrtejte 3" (90 mm) hluboké otvory vrtákem 3/16" (4 mm). Připevněte nástěnnou desku ke stěně pomocí čtyř samořezných šroubů (u) a čtyř podložek (v).

Obr. 2A

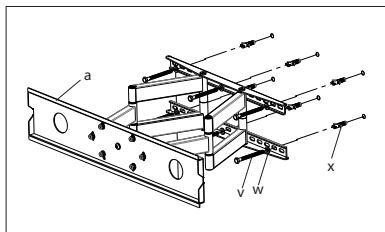

Obr. 2B

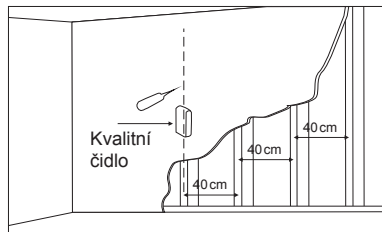

3. krok

Připevnění monitoru k nástěnné desce a přišroubování pojistných šroubů

Varování: Některé televizory je nutné zdvihat nejméně ve dvou lidech! Neodpovídáme za poranění nebo případné poškození zařízení.

Nejdřív zahákněte konzoly na monitor (b, c) za vršek nástěnné desky (a), potom přiklopte spodek konzol ke spodní části nástěnné desky, viz obr. 3A. Šrouby následně utáhněte. Konzoly na monitor tak budou zajištěné za spodním výstupkem nástěnné desky, jak je uvedeno na detailu obr. 3B.

Obr. 3A

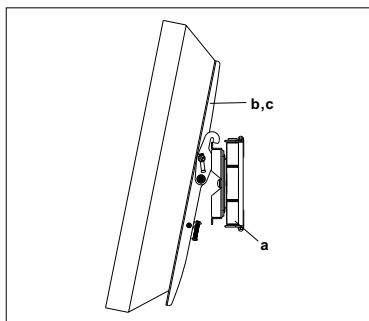

Obr. 3B

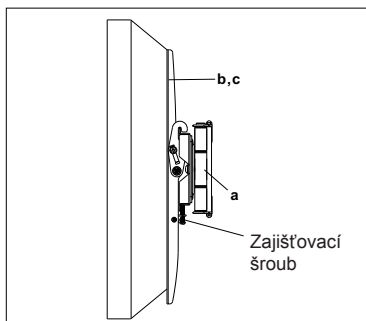

4. krok

Vyrovnání držáku

Po instalaci držáku na stěnu jej můžete vyrovnat do vodorovné polohy. Vyrovnání se provede otočením přední plošiny, na které spočívá televizor. Nejprve sejměte televizor z plošiny. Pak imbus klíčem povolte pět šroubů. Na plošinu položte vodováhu jako na obrázku a vyrovnajte plošinu. Dotáhněte pět šroubů, nedotahujte nadměrnou silou.

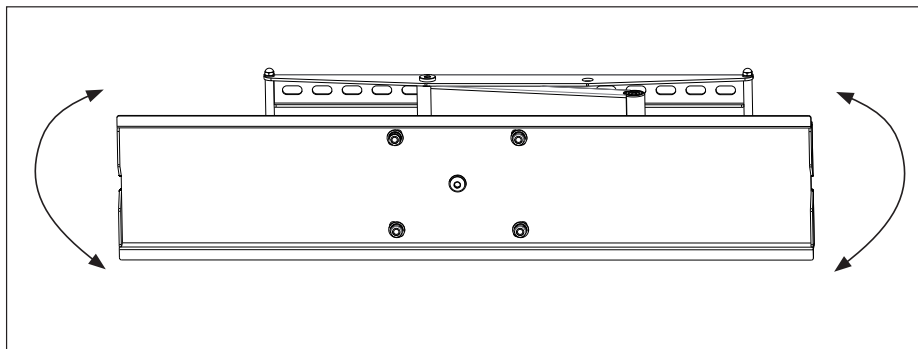

VAROVÁNÍ

Zvedání televizoru na plošinu musí provádět dvě osoby.

Děkujeme, že jste si vybrali naše produkty. Ať vám dobře slouží!

NÁSTENNÝ DRŽIAK NA LCD

Pre model:
SHO 2050
SHO 2051

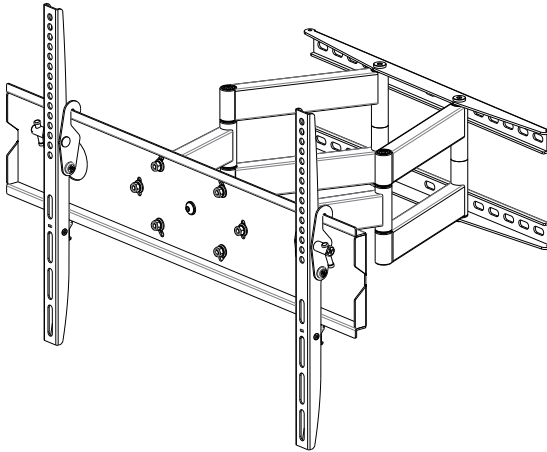

Všeobecné pokyny pre montáž

Inštalačné pokyny

POKYNY PRE ROZBALENIE

- **Opatrne otvorte škatuľu, vyberte obsah a položte ho na kartón alebo iný chránený povrch, aby ste zariadenie nepoškodili.**
- Skontrolujte obsah balenia podľa zoznamu dielov na nasledujúcej strane a uistite sa, že sú všetky diely v poriadku. Poškodené alebo chybné diely nepoužívajte.
- Pred inštaláciou zariadenia si dôkladne prečítajte všetky pokyny.

DÔLEŽITÉ BEZPEČNOSTNÉ INFORMÁCIE

Toto zariadenie inštalujte a používajte opatrne. Pred inštaláciou si prečítajte tieto pokyny a dôkladne dodržujte všetky nasledujúce inštrukcie. Počas inštalácie používajte bezpečnostné vybavenie.

Kontaktujte kvalifikovaného technika, ak:

- Ak týmto pokynom nerozumiete, prípadne máte akékoľvek pochybnosti týkajúce sa bezpečnosti inštalácie.
- Ak nemáte istotu o materiáli vašich stien, kontaktujte svojho staviteľa.

Toto zariadenie nepoužívajte na iný účel alebo inak zostavené, než je uvedené v týchto pokynoch. Týmto odmietame akúkoľvek zodpovednosť za poranenie alebo škody spôsobené nesprávnou montážou, inštaláciou alebo použitím tohto produktu.

Poznámka: Technické údaje a dizajn sa môžu v dôsledku zlepšovania výrobku zmeniť bez predchádzajúceho upozornenia.

DÔLEŽITÉ:

- Pred montážou a použitím si pozorne prečítajte túto príručku a ponechajte si ju pre budúce použitie.
- Pri používaní elektrického náradia na doťahovanie skrutiek, prosím, dbajte na zvýšenú opatnosť.
- Dbajte prosím, aby pri doťahovaní skrutiek nedošlo k strhnutiu závitů. Mohlo by to spôsobiť poškodenie video stolika / držiaka. Neinštalujte toto zariadenie na vlhké, alebo inak poškodené steny. Upevňovacie materiály, ktoré sú dodávané v balení, sú určené priamo na montáž na steny z masívneho dreva, tehál a betónu. Pre montáž na steny z iných materiálov sa poraďte s odborníkom.
- Nedemontujte ani neopravujte zariadenie sami.
- Nikdy neinštalujte, alebo neobsluhujte toto zariadenie, ak javí známky poškodenia. Ak nemáte istotu, kontaktujte vášho dodávateľa. Firma Stell nie je zodpovedná za chybnú montáž tohto zariadenia.
- Zariadenie musí byť umiestnené tak, aby bola sieťová zástrčka po inštalácii prístupná.
- Ostré hrany tohto zariadenia môžu spôsobiť poranenie osôb.
- Toto zariadenie nie je určené na obsluhu, alebo montáž malými deťmi alebo nezaučenými osobami, ak nebudú pod dohľadom zodpovedných osôb na zaistenie bezpečnosti pri obsluhu, alebo montáži zariadenia. Deti by mali byť pod dohľadom, aby bolo zaistené, že nebudú do zariadenia zasahovať. Nedovoľte deťom, aby sa vešali na zariadenie, alebo s ním inak manipulovali. V opačnom prípade môže dôjsť k vážnemu úrazu. Nikdy nestrkajte prsty ani iné predmety do mechanizmu zariadenia. Mohlo by dôjsť k vzniku poranenia osôb alebo vecným škodám.
- Toto zariadenie používajte v súlade s návodom na použitie a na účel, na ktorý je určené.

POKYNY A INFORMÁCIE O ZAOBCHÁDZANÍ S POUŽITÝM OBALOM

Použitý obalový materiál odložte na miesto určené obcou na ukladanie odpadu.

LIKVIDÁCIA POUŽITÝCH ELEKTRICKÝCH A ELEKTRONICKÝCH ZARIADENÍ



Tento symbol na produktoch alebo v sprievodných dokumentoch znamená, že použité elektrické a elektronické výrobky nesmú byť pridané do bežného komunálneho odpadu. Pre správnu likvidáciu, obnovu a recykláciu odovzdajte tieto výrobky na určené zberné miesta. Alternatívne v niektorých krajinách Európskej únie alebo v iných európskych krajinách môžete vrátiť svoje výrobky miestnemu predajcovi pri kúpe ekvivalentného nového produktu. Správnu likvidáciu tohto produktu pomôžete zachovať cenné prírodné zdroje a napomáhate prevencii potenciálnych negatívnych dopadov na životné prostredie a ľudské zdravie, čo by mohli byť dôsledky nesprávnej likvidácie odpadov. Ďalšie podrobnosti si vyžiadajte od miestneho úradu alebo najbližšieho zberného miesta. Pri nesprávnej likvidácii tohto druhu odpadu môžu byť v súlade s národnými predpismi udelené pokuty.

Pre podnikové subjekty v krajinách Európskej únie

Ak chcete likvidovať elektrické a elektronické zariadenia, vyžiadajte si potrebné informácie od svojho predajcu alebo dodávateľa.

Likvidácia v ostatných krajinách mimo Európskej únie











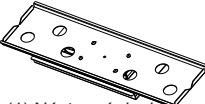

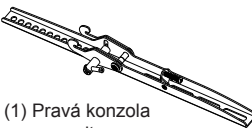



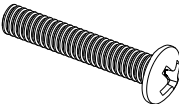
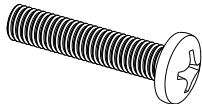

Tento symbol je platný v Európskej únii. Ak chcete tento výrobok likvidovať, vyžiadajte si potrebné informácie o správnom spôsobe likvidácie od miestnych úradov alebo od svojho predajcu.

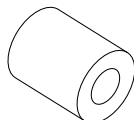
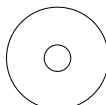

Tento výrobok spĺňa všetky základné požiadavky smerníc EÚ, ktoré sa naň vzťahujú.

Zmeny v texte, dizajne a technických špecifikáciách sa môžu meniť bez predchádzajúceho upozornenia a vyhradzuje si právo na ich zmenu.

Zoznam dodaných častí

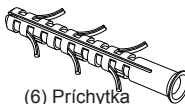
			
(1) Nástenná doska – a	(1) Ľavá konzola na monitor -b	(1) Pravá konzola na monitor -c	
			
(4) Skrutka M4 x 12 – e	(4) Skrutka M5 x 12 – f	(4) Skrutka M6 x 12 – g	(4) Skrutka M8 x 16 – h
			
(4) Skrutka M4 x 30 – i	(4) Skrutka M5 x 30 – j	(4) Skrutka M6 x 35 – k	(4) Skrutka M8 x 40 – l
			
(4) Poistná podložka M4 - m	(4) Poistná podložka M5 – n	(4) Poistná podložka M6 – o	(4) Poistná podložka M8 – p
			
(4) Dištančná podložka M4/M5 – q	(4) Dištančná podložka M6/M8	(8) Podložka M4/M5 – s	(4) Podložka M6/M8 – t
			
(6) Samorezná skrutka M8x90 - u	(6) Podložka pod samoreznú skrutku - v	(6) Príchytká do betónu M10x80 - w	



VAROVANIE

UPOZORNENIE!

Tento držiak na TV musí byť bezpečne pripevnený k vertikálnej stene. Ak by nebol pevne inštalovaný, mohol by spadnúť a následne spôsobiť poranenie alebo škody.

**Požadované
nástroje:**

■ 5/32" (4 mm)
špirálový vrták
■ Skrutkovač

■ 3/8" (10 mm)
vrták do muriva
■ Snímač

■ Kľúč alebo súprava
bitov
■ Vodováha

Poznámka: Montážne súčasti a vybavenie dodané ako príslušenstvo nie sú určené na inštaláciu na steny s oceľovými klincami alebo zo škarobetónu. Ak súčasťou príslušenstva nie je vybavenie, ktoré potrebujete na inštaláciu, navštívte vaše miestne železiarstvo a konzultujte prípadné potrebné vybavenie s predavcom.

1A. krok

Montáž konzol na televízor s plochou zadnou časťou

Najskôr určite skrutky (e, f, g, h), ktoré potrebujete na montáž na televízor: rukou ich skúste zaskrutkovať do otvorov v zadnej časti televízora. Ak začítate odpor, okamžite prestaňte skrutkovať! Hneď ako nájdete skrutku so správnym závitom, postupujte podľa nižšie uvedeného zodpovedajúceho obrázka. Na skrutku nasadte zodpovedajúcu poistnú podložku (m, n, o, p), podložku (s, t), potom skrutku naskrutkujte do konzoly na monitor a nakoniec do televízora. Skontrolujte, či sú konzoly zvislo zarovnané a v rovnobežnej polohe jedna s druhou.

Skrutka so závitom M4

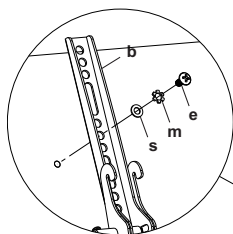

Skrutka so závitom M6

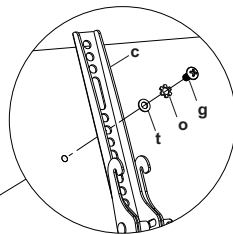

Obr. 1A

Skrutka so závitom M5

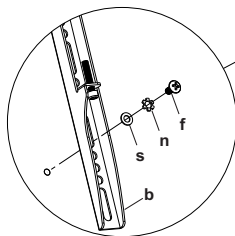

Skrutka so závitom M8

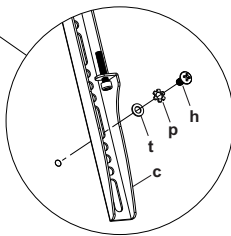

1B. krok

Montáž konzol na televízor s oblou zadnou časťou

Najskôr určite skrutky (i, j, k, l), ktoré potrebujete na montáž na televízor: rukou ich skúste zaskrutkovať do otvorov v zadnej časti televízora. Ak zacítite odpor, okamžite prestaňte skrutkovať! Hneď ako nájdete skrutku so správnym závitom, postupujte podľa nižšie uvedeného zodpovedajúceho obrázka. Na skrutku nasadte zodpovedajúcu poistnú podložku (m, n, o, p), podložku (s, t), potom skrutku naskrutkujte do konzoly na monitor, nasadte dištančné podložky (q, r) a nakoniec naskrutkujte do televízora. Pri skrutkách so závitom M4 alebo M5 budete medzi konzolami na monitor a dištančnou vložkou potrebovať ďalšiu podložku M4/M5. Skontrolujte, či sú konzoly zvislo zarovnané a v rovnobežnej polohe jedna s druhou.

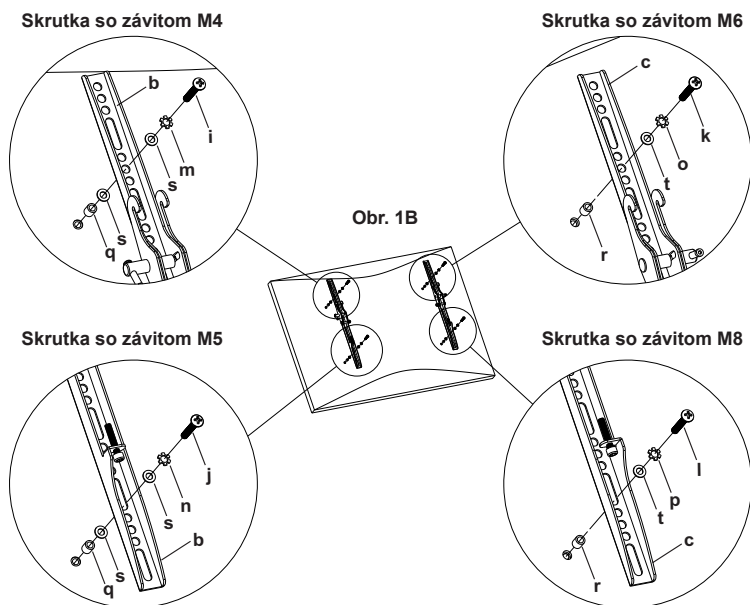

2. krok

Montáž nástennej dosky

Montáž na murovanú, betónovú alebo panelovú stenu:

Na označenie umiestnenia šiestich otvorov na stene použite nástennú dosku (a). Vonkajšie otvory sa musia nachádzať na ľavej a pravej strane dvoch veľkých otvorov uprostred dosky. Tri v hornom rade a tri nižšie, v spodnom rade. Skontrolujte, že sú otvory vyrovnané a medzi dvoma otvormi je vždy medzera min. 6" (150 mm). Vyrývajte otvory min. 3" (90 mm) hlboké vrtákom 2/5" (10 mm). Do každého z otvorov vložte príchytku (w). Skontrolujte, že je príchytky celkom zasunutá a zarovnaná s okrajom steny (aj v prípade ďalšej vrstvy suchého muriva alebo iného materiálu na povrchu). Pripevnite nástennú dosku k stene pomocou šiestich samorezných skrutiek (u) a šiestich podložiek (v).

Montáž na stenu s dreveným rámom

Nástennú dosku (a) **musíte pripevniť do dvoch drevených stĺpikov vo vzdialenosti min. 16" (406 mm) od seba**. Na určenie polohy dvoch susedných stĺpikov použite vysoko kvalitný snímač. Je dobré si označiť polohu stĺpikov ihlou alebo klincom, ako je uvedené na obr. 2B. Na každom stĺpiku si vyvrtajte 3" (90 mm) hlboké otvory v požadovanej výške vrtákom 3/16" (4 mm). Skontrolujte, že otvory sú v strede stĺpika a vyrovnané. Na označenie umiestnenia druhého otvoru na každom stĺpiku použite nástennú dosku. V označenom mieste si vyvrtajte 3" (90 mm) hlboké otvory vrtákom 3/16" (4 mm). Pripevnite nástennú dosku ku stene pomocou štyroch samorezných skrutiek (u) a štyroch podložiek (v).

Obr. 2A

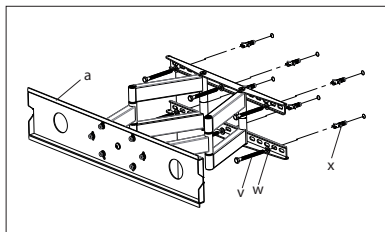

Obr. 2B

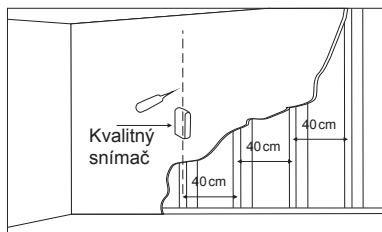

3. krok

Pripevnenie monitora k nástennej doske a priskrutkovanie poistných skrutiek

Varovanie: Niektoré televízory musia dvíhať najmenej dvaja ľudia! Nezodpovedáme za poranenie alebo prípadné poškodenie zariadenia.

Najskôr zahákujte konzoly (b, c) za vršok nástennej dosky (a), potom priklopte spodok konzol k spodnej časti nástennej dosky, pozrite obr. 3A. Skrutky následne dotiahnite. Konzoly na monitor tak budú zaistené za spodným výstupkom nástennej dosky, ako je uvedené na detaile obr. 3B.

Obr. 3A

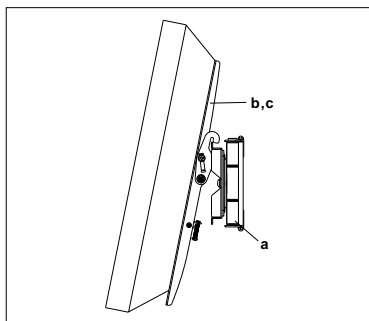

Obr. 3B

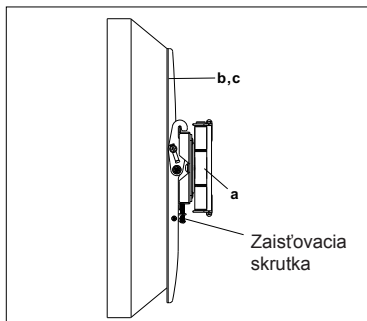

4. krok

Vyrovnanie držiaka

Držiak môžete vyrovnať po nainštalovaní na stenu. Vyrovnanie dosiahnete otočením prednej platne, na ktorej je uchytený TV. Najskôr odpojte predný držiak TV. Následne mierne uvoľnite 5 skrutiek pomocou imbusového kľúča. Na hornú časť prednej platne umiestnite podľa vyobrazenia vodováhu a platňu podľa nej vyrovnejte. Dotiahnite 5 skrutiek. Nedotahujte ich nadmerne.

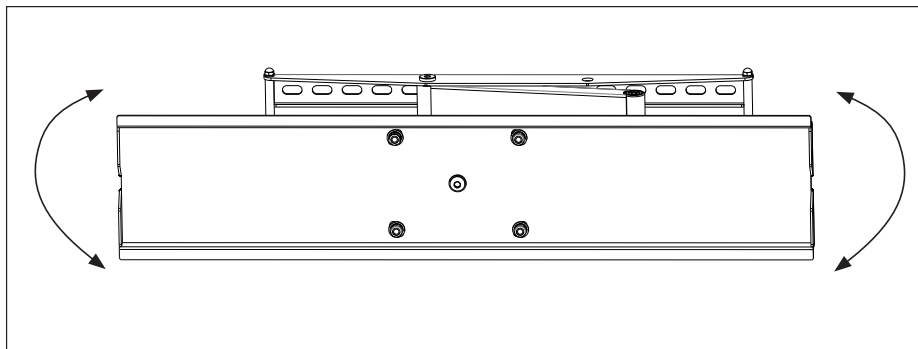

UPOZORNENIE

TV by mali na nástennú platňu nadvihnúť a umiestniť dvaja ľudia.

Ďakujeme, že ste si vybrali naše produkty. Nech vám dobre slúžia!

FALI LCD TARTÓ

Ezen modellhez:

SHO 2050

SHO 2051

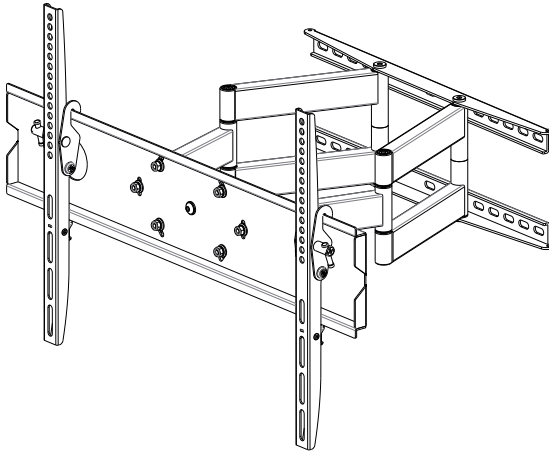

Általános szerelési utasítások

Szerelési útmutató

ÚTMUTATÓ A KICSOMAGOLÁSHOZ

- **Óvatosan nyissa ki a dobozt, vegye ki a tartalmát, tegye keménypapírra vagy más olyan felületre, ahol sérülés ellen védve van.**
- Ellenőrizze a csomagolás tartalmát a részek listája szerint a következő oldalon és győződjön meg, hogy minden rész rendben van. Sérült vagy hibás alkatrészeket ne használjon fel.
- A szerelés előtt alaposan olvassa át az útmutatót.

FONTOS BIZTONSÁGI TUDNIVALÓK

Gondosan szerelje össze és kezelje a terméket. Ezt az útmutatót még a szerelés előtt tanulmányozza át, és pontosan tartsa be az ebben foglaltakat. A szerelésnél használjon alkalmas védőfelszerelést.

Lépjen kapcsolatba szaktechnikussal, ha:

- Ha nem érti ezen utasításokat, vagy kétségei vannak a telepítés biztonságosságát illetően..
- Ha nem tudja milyen szerkezetű a fal, lépjen kapcsolatba azzal, aki építette.

A terméket csak a jelen útmutatóban megadott célokra és konfigurációban használja. A helytelen össze- és felszerelésből vagy helytelen használatból származó sérülésekért és károkért nem vállalunk felelősséget.

Megjegyzés: A műszaki adatok és kivitel a termék fejlesztése miatt változhat előzetes figyelmeztetés nélkül.

FONTOS:

- Beszerelés és használat előtt gondosan olvassa el ezen útmutatót és őrizze meg későbbi használatra.
- Ha csavarok behúzásához elektromos eszközt használ, kérjük óvatosan járjon el.
- Ügyeljen arra, hogy a csavarok behúzásánál ne tegye tönkre a menetet. Ez a video asztal / tartó károsodását okozhatná. Ne telepítse a berendezést nedves vagy máshogy sérült falra. A rögzítő anyagok, amiket a csomagolásban kapott, masszív fa, téglavagy beton falakra szerelésre szolgálnak. Más anyagú falakra szerelésnél kérje szakember tanácsát.
- A berendezést ne szerelje szét és ne javítsa maga.
- Soha se telepítsen és ne használjon olyan berendezést, amin látható sérülés van. Ha bizonytalan, lépjen kapcsolatba a szállítójával. A Stell cég nem felelős ezen berendezés hibás telepítéséért.
- A berendezést úgy kell elhelyezni, hogy a telepítés után elérhető legyen a hálózati aljzat.
- A berendezés élei személyi sérülést okozhatnak.
- Ezen berendezést nem gyermekek, fel nem készített személyek általi használatra vagy beszerelésre tervezték, ha azok nincsenek felelős személy felügyelete alatt a biztonság biztosításához a berendezés beszerelése vagy használata során. A gyerekeknek felügyelet alatt kell lenniük, hogy biztosítsa, nem fognak a berendezésbe beavatkozni. Ne engedje a gyerekeknek, hogy a berendezésre felakaszkozzanak, vagy azzal máshogy manipuláljanak. Ellenkező esetben komoly sérülések adódhatnak. Soha se szúrja az ujjait vagy mását a berendezésbe. Személyi sérülés vagy anyagi kár keletkezhetne.
- Ezen berendezést a használati útmutatóval és használati céljával összhangban használja.

UTASÍTÁSOK ÉS TÁJÉKOZTATÓ A HASZNÁLT CSOMAGOLÓANYAGOKRA VONATKOZÓAN

A használt csomagolóanyagokat az önkormányzat által kijelölt hulladéklerakó helyre helyezze el!

HASZNÁLT ELEKTROMOS ÉS ELEKTRONIKUS BERENDEZÉSEK MEGSEMISÍTÉSE



Ez a jelzés a terméken vagy a kísérő dokumentációban azt jelzi, hogy az elektromos vagy elektronikus termék nem dobható háztartási hulladék közé. A helyes megsemmisítéshez és újrafelhasználáshoz ezen termékeket kijelölt hulladékgyűjtő helyre adja le. Az EU országokban vagy más európai országokban a termékek visszaválthatóak az eladóhelyen azonos új termék vásárlásánál. A termék helyes megsemmisítésével segít megelőzni az élőkönyezetre és emberi egészségre kockázatos lehetséges veszélyek kialakulását amelyek a hulladék helytelen kezelésével adódhatnak. További részletekről érdeklődjön a helyi hatóságnál vagy a legközelebbi gyűjtőhelyen. Az ilyen fajta hulladék helytelen megsemmisítése a helyi előírásokkal összhangban bírsággal sújtható.

Vállalkozások számára a Európai Unióban

Ha meg akarja semmisíteni az elektromos vagy elektronikus berendezést, kérje a szükséges információkat az eladójától vagy beszállítójától.

Megsemmisítés Európai Unión kívüli országban











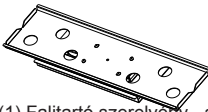





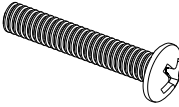
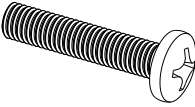

Ez a jelzés az Európai Unióban érvényes. Ha meg akarja semmisíteni a terméket, kérje a szükséges információkat a helyes megsemmisítésről a helyi hivataloktól vagy az eladójától.

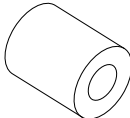
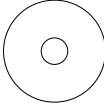

Ez a termék teljesíti minden rá vonatkozó EU irányelv alapvető követelményét.

Változtatások a szövegben, kivételben és műszaki jellemzőkben előzetes figyelmeztetés nélkül történhetnek és minden módosításra vonatkozó jog fenntartva.

Alkatrészlista

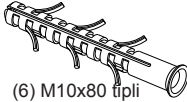
			
(1) Falitartó szerelvény - a	(1) Bal monitortartó - b	(1) Jobb monitortartó - c	
			
(4) Csavar M4 x 12 - e	(4) Csavar M5 x 12 - f	(4) Csavar M6 x 12 - g	(4) Csavar M8 x 16 - h
			
(4) Csavar M4 x 30 - i	(4) Csavar M5 x 30 - j	(4) Csavar M6 x 35 - k	(4) Csavar M8 x 40 - l
			
(4) Biztosító alátét M4 - m	(4) Biztosító alátét M5 - n	(4) Biztosító alátét M6 - o	(4) Biztosító alátét M8 - p
			
(4) Távtartó alátét M4/M5 - q	(4) Távtartó alátét M6/M8	(8) Alátét M4/M5 - s	(4) Alátét M6/M8 - t
			
(6) M8x90 önvágó csavar - u	(6) Alátét-önvágó csavar alá - v	(6) M10x80 tipli betonba - w	



FIGYELEM

VIGYÁZAT!

Ez a TV tartót biztonságosan rögzíteni kell függőleges falhoz. Ha nincs szilárdan rögzítve, leeshetne és az sérülést vagy kárt okozhatja.

Szükséges
szerszám

■ 5/32" (4 mm) spirál fúró
■ Csavarhúzó

■ 3/8" (10 mm) fali fúrógép
■ Érzékelő

■ Kulcs vagy bitkészlet
■ Vízmérték

Megjegyzés: A szereléshez és a tartozékként kapott felszerelés nem acélszöges és salakbeton falakra telepítésre szolgál. Ha a tartozékban nincs olyan felszerelés, amire szüksége van a telepítéshez, nézze meg a helyi vasúzetben és kérje ki az eladó tanácsát.

1A. lépés

A monitortartó szerelése laposhátú tévékészülékhez

Először határozza meg a csavarokat (e, f, g, h), amelyekre a televízió szereléséhez szüksége lesz: kézzel próbálja meg becsavarozni a nyílásokba a televízió hátoldalán. Ha ellenállásba ütközik, azonnal hagyja abba! Ha megtalálta a megfelelő csavart, nézze meg a vonatkozó ábrát lentebb. A csavarra tegye fel a megfelelő biztosító alátétet (m, n, o, p), alátétet (s, t), majd a csavart csavarozza be a monitortartóba és végül a televízióba. Ellenőrizze, hogy a monitortartók függőlegesen egyenesen és egy szintben vannak-e.

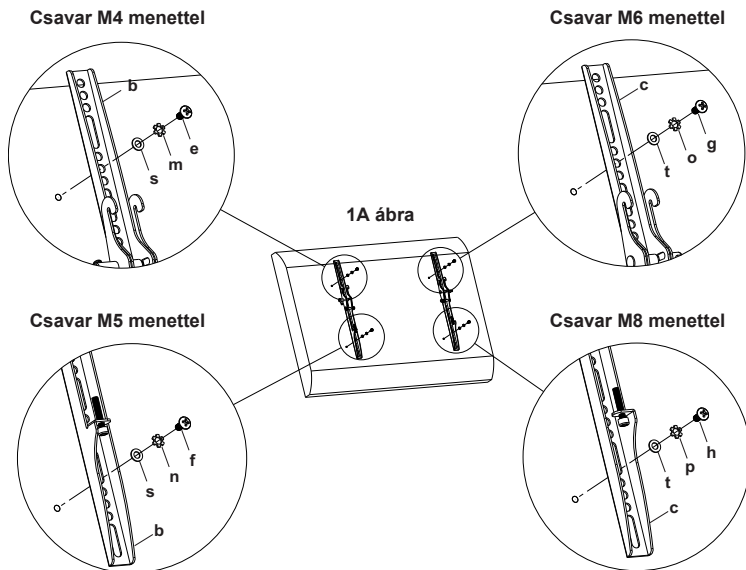

1B. lépés A monitortartó szerelése domború hátú tévékészülékhez

Először határozza meg a csavarokat (i, j, k, l), amelyekre a televízió felszereléséhez szüksége lesz: kézzel próbálja meg becsavarozni a nyílásokba a televízió hátoldalán. Ha ellenállásba ütközik, ne erőltesse tovább! Ha megtalálta a megfelelő csavart, nézze meg a vonatkozó ábrát lentebb. A csavarra tegye fel a megfelelő biztosító alátétet (m, n, o, p), alátétet (s, t), majd a csavart csavarozza be a monitortartóba, tegye fel a távtartó alátéteket (q, r) és végül csavarozza a televízióba. Az M4 vagy M5 menetű csavaroknál a monitortartók és a távtartó alátét között még szüksége lesz újabb M4/M5 alátételre. Ellenőrizze, hogy a monitortartók függőlegesen egyenesen és egy szintben vannak-e.

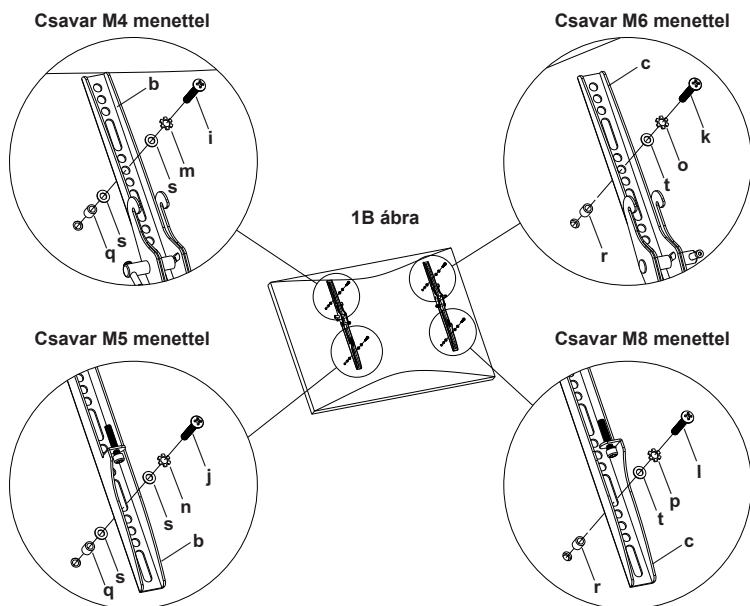

2. lépés A fali deszka felszerelése

Tégla, tömör beton és betontömb falra szerelés:

Használja a fali tartólemezt (a) sablonként a 6 furat helyének bejelöléséhez a falon. A külső lyukaknak a lemez közepén lévő két lyuktól balra és jobbra kell esniük. Három a felső sorban és három az alsó sorban. Győződjön meg arról, hogy a lyukak egyvonalban és egymástól legalább 6" (150 mm) távolságra vannak. Fúrjon ki min. 3" (90 mm) mély lyukakat 2/5" (10 mm) fúrófejjel. Tegyen tiplit (w) mindegyik lyukba. Győződjön meg, hogy a tipli jól be van tolvá és egy szintben van a fal szélével, még ha gipszkarton réteg vagy más anyag is van előtte. Szerelje a fel a tartólemezt a falra a 6 csavarral (u) és 6 csavar-alátéttel (v).

Faoszlopra szerelés

A fali deszkát (a) két faoszlopba kell rögzíteni, amelyek egymástól min. 16" (406 mm) távolságra vannak. Két szomszédos oszlop helyzetének meghatározásához használjon minőségi érzékelőt. Az oszlopok helyzetét ajánlott bejelölni túvel vagy szöggel, mint az a 2B ábrán látható. Minden egyes oszlopon fúrjon ki 3" (90 mm) mély lyukat a kívánt magasságban 3/16" (4 mm) fúróval. Ellenőrizze, hogy a lyukak az oszlop közepén vannak és egy szintben vannak. A másik lyuk helyének megjelöléséhez minden oszlopon használja a falideszkát. A bejelölt helyen fúrjon 3" (90 mm) mély lyukat 3/16" (4 mm) fúróval. A fali deszkát rögzítse a falhoz négy önvágó csavarral (u) és négy alátéttel (v).

2A ábra

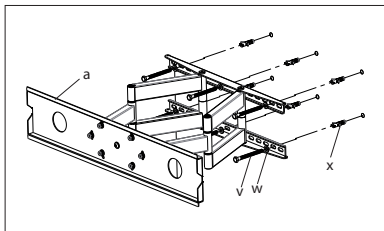

2B ábra

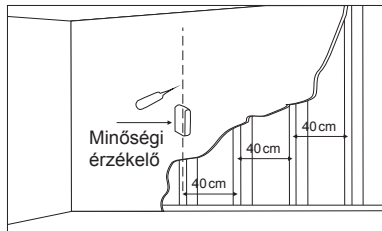

3. lépés

Monitor felszerelése a fali tartólapra és a biztosító csavarok rácsavarása

Figyelmeztetés: Egyes tévékészülékek megemeléséhez 2 személy szükséges! Személyi sérülésért vagy a termékben bekövetkezett kárért nem vállalunk felelősséget.

Először akassza át a monitortartókat (b,c) a fali tartólemez (a) teteje felett, azután a monitortartók alját hagyja a tartólemez aljáig elfordulni, amint a 3A ábra mutatja. A csavarokat azután húzza be. A monitortartók így biztosítva vannak a fali deszka alsó kihajlásával, mint az a 3B ábrán látható.

3A ábra

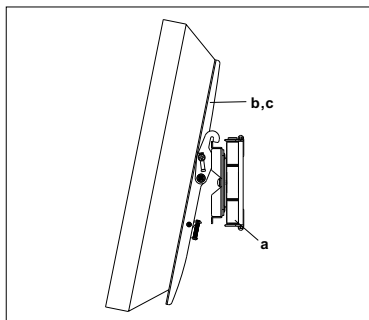

3B ábra

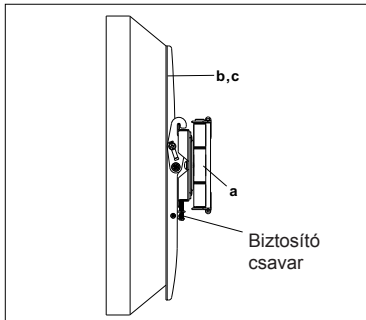

4. lépés

Faliállvány vízszintbe állítása

Miután a faliállványt a falra szerelte, állítsa ismét vízszintbe. A vízszintbe állítást az elülső lap forgatásával végezheti el, amelyre a tévékészüléket helyezték. Először vegye le a tévékészüléket az állványról. Ezután imbuszkulccsal finoman lazítsa ki az 5 csavart. Helyezzen egy vízszintmérőt a lapra, ahogyan az ábra mutatja, majd ennek megfelelően állítsa vízszintesbe a lapot. Húzza meg, de ne húzza túl az 5 csavart.

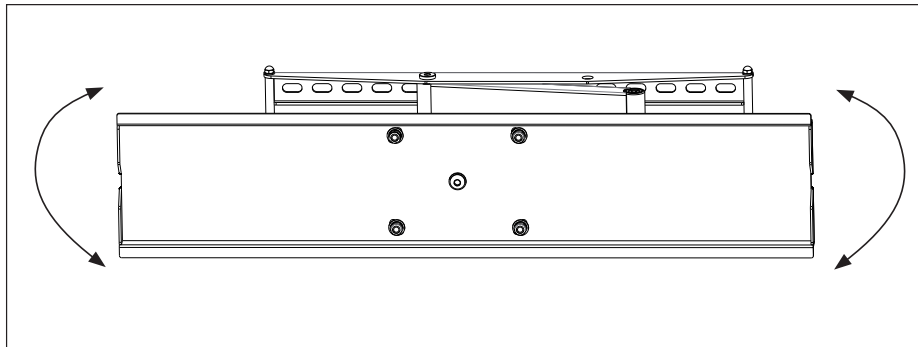

FIGYELMEZTETÉS!

A tévékészüléket ketten emeljék fel és helyezzék rá az állványra.

Köszönjük, hogy a termékünket választotta. Jól szolgáljon Önnek!

UCHWYT ŚCIENNY LCD

do modelu:
SHO 2050
SHO 2051

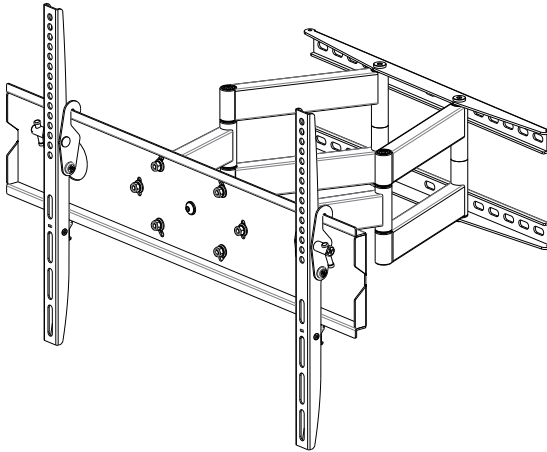

Ogólne zasady montażu

Instrukcje dotyczące instalacji

ROZPAKOWANIE

- **Ostrożnie otwórz pudełko, wyjmij jego zawartość i połóż ją na kartonie lub innej powierzchni ochronnej, aby nie uszkodzić urządzenia.**
- Sprawdź, czy zawartość opakowania jest zgodna z listą części na następnej stronie i upewnij się, czy wszystkie części są sprawne. Nie używaj uszkodzonych lub wadliwych części.
- Przed instalacją urządzenia starannie przeczytaj wszystkie instrukcje.

WAŻNE ŚRODKI BEZPIECZEŃSTWA

Podczas instalacji i używania urządzenia należy zachować ostrożność. Przed instalacją zapoznaj się z niniejszą instrukcją i starannie przestrzegaj wszystkich wskazówek. Podczas instalacji używaj bezpiecznych akcesoriów.

Skontaktuj się z wykwalifikowanym technikiem:

- Jeśli nie rozumiesz poniższych wskazówek, ewentualnie masz jakiegokolwiek wątpliwości dotyczące bezpieczeństwa instalacji.
- Jeśli nie jesteś pewien, jaki jest skład ścian, na których będziesz dokonywać instalacji, skontaktuj się z wykonawcą budowy.

Nie używaj tego urządzenia do innych celów lub w innej konfiguracji niż zostało to opisane w instrukcji. Niniejszym odmawiamy wzięcia jakiegokolwiek odpowiedzialności za zranienia lub szkody spowodowane niewłaściwym montażem, instalacją lub użytkowaniem tego produktu.

Uwaga: Ze względu na ulepszanie produktu jego dane techniczne i design mogą ulec zmianie bez wcześniejszego ostrzeżenia.

UWAGA:

- Przed rozpoczęciem instalacji i użytkowania uważnie przeczytaj niniejszą instrukcję i zachowaj ją do użytku w przyszłości.
- Podczas użycia narzędzi elektrycznych do dokręcania śrub zachowaj szczególną ostrożność.
- Zadbaj o to, aby podczas dokręcania śrub nie doszło do urwania gwintu. Mogłoby to spowodować uszkodzenie stołika wideo / uchwytu. Nie instaluj tego urządzenia na wilgotnej lub w inny sposób uszkodzonej ścianie. Materiały do montażu, umieszczone w opakowaniu, są przeznaczone bezpośrednio do montażu na ścianach z pełnego drewna, cegieł i betonu. W kwestii montażu na ścianach z innych materiałów zasięgnij rady specjalisty.
- Nie demontuj ani nie naprawiaj urządzenia samodzielnie.
- Nigdy nie instaluj ani nie obsługuj tego urządzenia, jeśli jest ono uszkodzone. Jeśli nie jesteś pewien, czy urządzenie jest sprawne, skontaktuj się z dostawcą. Firma Stell nie ponosi odpowiedzialności za niewłaściwy montaż tego urządzenia.
- Urządzenie musi być zainstalowane tak, aby gniazdko sieciowe było po instalacji dostępne.
- Ostre krawędzie tego urządzenia mogą być przyczyną zranień osób.
- To urządzenie nie jest przeznaczone do obsługi lub instalacji przez małe dzieci lub osoby, którym nie udzielono instrukcji obsługi, o ile nie będą się one znajdować pod nadzorem osób odpowiedzialnych za zapewnienie bezpieczeństwa obsługi lub instalacji urządzenia. Dzieci powinny być pod nadzorem, który zapewni, że nie będą manipulować urządzeniem. Nie pozwól, aby dzieci zawisały się na urządzeniu lub w jakikolwiek inny sposób nim manipulowały. W przeciwnym wypadku może dojść do poważnego wypadku. Nigdy nie wkładaj palców ani przedmiotów do mechaniki urządzenia. Mogłoby to spowodować zranienia osób lub powstanie szkód rzeczowych.
- Używaj tego urządzenia zgodnie z instrukcją użytkowania i zgodnie z przeznaczeniem.

WSKAZÓWKI I INFORMACJE DOTYCZĄCE GOSPODARKI ZUŻYTYM OPAKOWANIEM

Zużyty materiał opakowaniowy należy dostarczyć do punktu przeznaczonego do składowania odpadu, wyznaczonego przez urzędy lokalne.

UTYLIZACJA ZUŻYTYCH URZĄDZEŃ ELEKTRYCZNYCH I ELEKTRONICZNYCH



Ten symbol, umieszczony na produktach lub w ich dokumentacji, oznacza, że zużytych wyrobów elektrycznych i elektronicznych nie wolno likwidować wraz ze zwykłym odpadem komunalnym. W celu zapewnienia należytej likwidacji, utylizacji i recyklingu tych wyrobów należy przekazać je do wyznaczonych składnic odpadów. W niektórych krajach Unii Europejskiej lub innych państwach europejskich można zamiast tego zwrócić tego rodzaju wyroby lokalnemu sprzedawcy przy kupnie ekwiwalentnego nowego produktu. Właściwa likwidacja tych produktów pozwoli zachować cenne źródła surowców naturalnych i pomoże w zapobieganiu negatywnemu wpływowi na środowisko naturalne i zdrowie ludzkie, co może spowodować niewłaściwą likwidację odpadów. Szczegółowych informacji udzielą Państwu urzędy miejskie lub najbliższe składnice odpadów. W przypadku niewłaściwej utylizacji tego rodzaju odpadu mogą zostać nałożone kary zgodnie z lokalnymi przepisami.

Dotyczy przedsiębiorców z krajów Unii Europejskiej

Jeśli chcą Państwo likwidować urządzenia elektryczne i elektroniczne, prosimy o uzyskanie potrzebnych informacji od sprzedawcy lub dostawcy wyrobu.

Likwidacja wyrobów w krajach spoza Unii Europejskiej











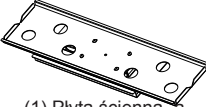
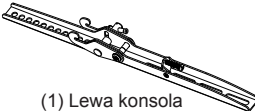
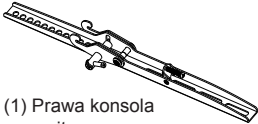



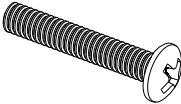
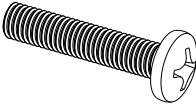

Ten symbol obowiązuje w Unii Europejskiej. Jeśli chcą Państwo zlikwidować ten wyrób, prosimy o uzyskanie potrzebnych informacji dotyczących prawidłowego sposobu likwidacji od lokalnych urzędów lub od sprzedawcy.

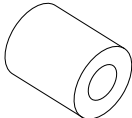
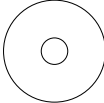

Ten wyrób spełnia wszystkie podstawowe wymagania dyrektyw UE, które go dotyczą.

Zastrzegamy sobie możliwość dokonywania zmian tekstu, designu i danych technicznych wyrobu bez uprzedzenia.

Lista dostarczonych części

 <p>(1) Płyta ścienna -a</p>	 <p>(1) Lewa konsola monitorowa -b</p>	 <p>(1) Prawa konsola monitorowa -c</p>	
 <p>(4) Śruba M4 x 12 - e</p>	 <p>(4) Śruba M5 x 12 - f</p>	 <p>(4) Śruba M6 x 12 - g</p>	 <p>(4) Śruba M8 x 16 - h</p>
 <p>(4) Śruba M4 x 30 - i</p>	 <p>(4) Śruba M5 x 30 - j</p>	 <p>(4) Śruba M6 x 35 - k</p>	 <p>(4) Śruba M8 x 40 - l</p>
 <p>(4) Podkładka zabezpieczająca M4 - m</p>	 <p>(4) Podkładka zabezpieczająca M5 - n</p>	 <p>(4) Podkładka zabezpieczająca M6 - o</p>	 <p>(4) Podkładka zabezpieczająca M8 - p</p>
 <p>(4) Podkładka dystansowa M4/M5 - q</p>	 <p>(4) Podkładka dystansowa M6/M8</p>	 <p>(8) Podkładka M4/M5 - s</p>	 <p>(4) Podkładka M6/M8 - t</p>
 <p>(6) Śruba samowiercąca M8x90 - u</p>	 <p>(6) Podkładka pod śrubę samowiercąca - v</p>	 <p>(6) Kolek rozporowy do betonu M10x80 - w</p>	



OSTRZEŻENIE

OSTRZEŻENIE!

Ten uchwyt na TV musi być bezpiecznie przymocowany do pionowej ściany. Gdyby nie został należycie zainstalowany, mógłby spaść i spowodować zranienia lub szkody.

Wymagane narzędzia:

■ 5/32" (4 mm) wiertło spiralne
■ Śrubokręt

■ 3/8" (10 mm) wiertło do muru
■ Czujnik

■ Klucz lub zestaw bitów
■ Poziomica

Uwaga: Części montażowe i dostarczone wyposażenie nie są przeznaczone do instalacji na ścianach zawierających gwoździe stalowe lub na ścianach z betonem żużlowego. Jeśli w wyposażeniu brakuje części potrzebnej do instalacji, skontaktuj się z lokalnym sklepem z artykułami żelaznymi i skonsultuj ewentualne potrzebne wyposażenie ze sprzedawcą.

Krok 1A. Montaż konsoli do telewizora z płaską częścią tylną

Najpierw należy znaleźć śruby (e, f, g, h) potrzebne do zamontowania do telewizora: spróbuj je przykręcić ręcznie do otworów w tylnej części telewizora. Jeśli poczujesz opór, natychmiast przestań dokręcać! Kiedy znajdziesz śrubę z właściwym gwintem, postępuj zgodnie z poniższymi rysunkami. Nałóż na śrubę odpowiednią podkładkę zabezpieczającą (m, n, o, p) i podkładkę (s, t), a następnie przykręć śrubę do konsoli monitorowej, a w końcu również do telewizora. Sprawdź, czy konsole są nawzajem wyrównane w pionie i w poziomie.

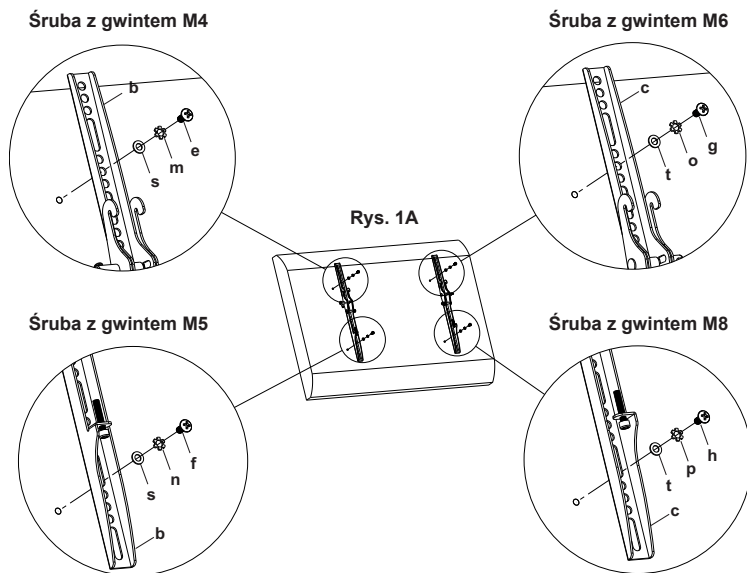

Krok 1B. Montaż konsoli do telewizora z wypukłą częścią tylną

Najpierw należy znaleźć śruby (i, j, k, l) potrzebne do zamontowania do telewizora: spróbuj je przykręcić ręcznie do otworów w tylnej części telewizora. Jeśli poczujesz opór, natychmiast przestań dokręcać! Kiedy znajdziesz śrubę z właściwym gwintem, postępuj zgodnie z poniższymi rysunkami. Nałóż na śrubę odpowiednią podkładkę zabezpieczającą (m, n, o, p) i podkładkę (s, t), a następnie przykręć śrubę do konsoli monitorowej, nałóż podkładki dystansowe (q, r), a w końcu przykręć je do telewizora. W przypadku śrub z gwintem M4 lub M5 należy umieścić pomiędzy konsolami monitorowymi a wkładem dystansowym kolejną podkładkę M4/M5. Sprawdź, czy konsole są nawzajem wyrównane w pionie i w poziomie.

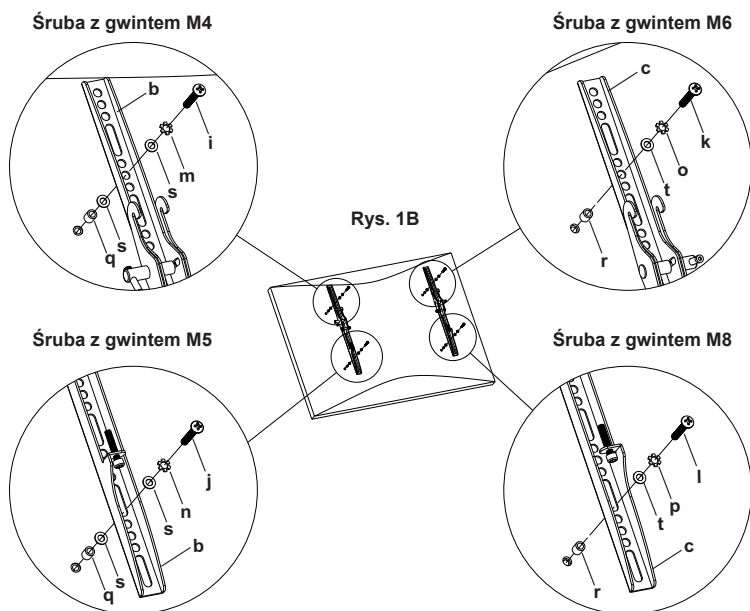

Krok 2 Montaż płyty ściennej

Montaż na ścianie murowanej, betonowej lub z płyt:

Do oznaczenia lokalizacji sześciu otworów na ścianie użyj płyty ściennej (a). Otwory zewnętrzne muszą się znajdować po lewej i prawej stronie dwu wielkich otworów pośrodku płyty. Trzy w górnym rzędzie, a trzy poniżej, w dolnym rzędzie. Sprawdź, czy otwory są wyrównane i czy pomiędzy dwoma otworami jest zawsze dotrzymany odstęp min. 6" (150 mm). Za pomocą wiertła 2/5" (10 mm) wywierć otwory o głębokości min. 3" (90 mm). Do każdego z otworów włóż kołek rozporowy (w). Sprawdź, czy kołek jest całkowicie wsunięty i wyrównany z krawędzią ściany (również w przypadku kolejnej warstwy suchego muru lub innego materiału znajdującego się na powierzchni). Przymocuj płytę ścienną do ściany za pomocą sześciu śrub samowiercących (u) oraz sześciu podkładek (v).

Montaż na ścianie z ramą drewnianą

Płytę ścienną (a) należy przymocować do dwu drewnianych słupków w odległości min. 16" (406 mm) od siebie. W celu określenia położenia dwu sąsiadujących słupków należy skorzystać z wysokiej jakości czujnika. Oznacz lokalizację słupków igłą lub gwoździem, tak jak to pokazano na rys. 2B. Na każdym słupku należy na odpowiedniej wysokości wywiercić za pomocą wiertła 3/16" (4 mm) otwory o głębokości 3" (90 mm). Sprawdź, czy otwory znajdują się w środku słupka i są wyrównane. W celu oznaczenia lokalizacji drugiego otworu na każdym ze słupków skorzystaj z płyty ściennej. W oznaczonym miejscu wywierć otwory na głębokość 3" (90 mm) za pomocą wiertła 3/16" (4 mm). Przymocuj płytę ścienną do ściany za pomocą czterech śrub samowierzących (u) oraz czterech podkładek (v).

Rys. 2A

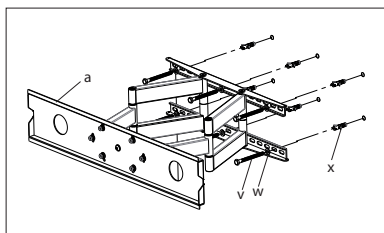

Rys. 2B

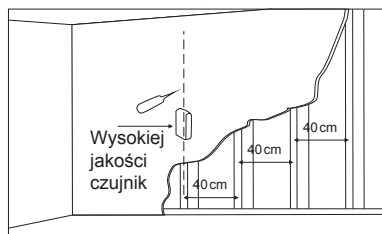

Krok 3

Przymocowanie monitora do płyty ściennej i przykręcenie śrub zabezpieczających

Ostrzeżenie: Niektóre telewizory muszą podnosić co najmniej dwie osoby! Nie odpowiadamy za urazy i ewentualne zranienia.

Najpierw zahacz konsole monitorowe (b, c) za czubek płyty ściennej (a), potem przysuń spód konsoli do dolnej części płyty ściennej, por. rys. 3A. Następnie dokręć śruby. Konsole monitorowe zostaną w ten sposób zabezpieczone za spodem płyty ściennej, tak jak pokazano to na detalu rys. 3B.

Rys. 3A

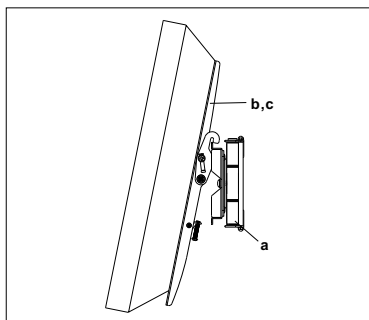

Rys. 3B

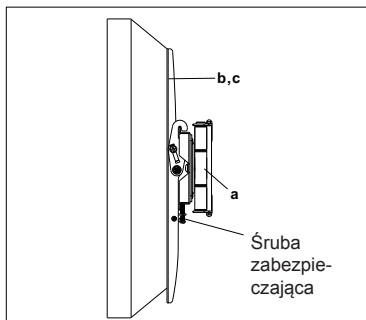

Krok 4

Uchwyt poziomujący

Po zainstalowaniu uchwytu na ścianie możesz go odpowiednio wypoziomować. Poziomowanie wykonuje się przez obracanie przedniej płyty, na której opiera się telewizor. Najpierw zdejmij telewizor z uchwytu. Następnie poluzuj 5 śrub za pomocą klucza imbusowego. Na górnej krawędzi płyty umieść poziomicę, jak pokazano na ilustracji. Wypoziomuj. Dokręć 5 śrub, ale ich nie przekręć.

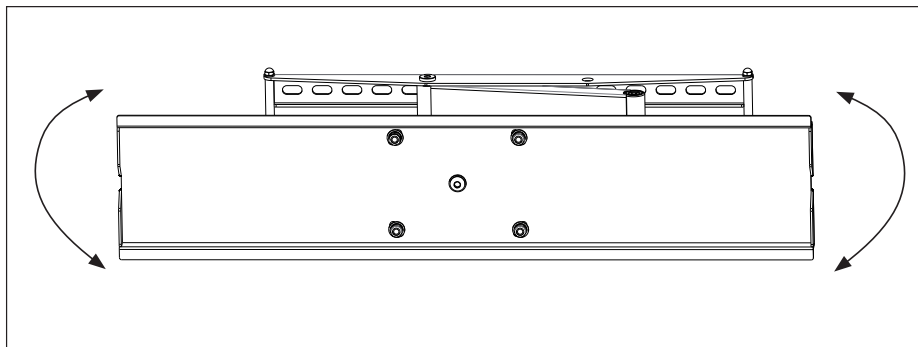

UWAGA

Telewizor powinien być podnoszony i mocowany na uchwycie ściennym przez dwie osoby.

Dziękujemy, że wybrali Państwo nasze produkty. Życzymy dobrego użytkowania!