



Ръководство за употреба
návod k použití
informații pentru utilizator
návod na používanie

Съдомиялна машина
Myčka nádobí
Mașină de spălat vase
Umývačka

Electrolux. Thinking of you.

Споделете още от нашето мислене на
www.electrolux.com

СЪДЪРЖАНИЕ

Информация за безопасност	2	Функция "мултитаб"	10
Описание на уреда	5	Зареждане на прибори и съдове	10
Командно табло	5	Избор и стартиране на програма за измиване	11
Използване на уреда	7	Програми за измиване	12
Задаване на омекотителя на водата	7	Грижи и почистване	13
Използване на сол за съдомиялни машини	8	Как да постъпите, ако	14
Използване на миялен препарат и препарат за изплакване	9	Технически данни	17
		Опазване на околната среда	17
		Инсталиране	18
		Запазваме си правото на изменения	



ИНФОРМАЦИЯ ЗА БЕЗОПАСНОСТ

Прочетете внимателно това ръководство преди монтаж и употреба:

- За Вашата лична безопасност и безопасността на Вашата собственост.
- За да щадим околната среда,
- За правилното функциониране на уреда.

Пазете винаги тези инструкции заедно с уреда и ако го преместите или продадете.

Производителят не носи отговорност, ако неправилният монтаж и експлоатация предизвикат щети.

Безопасност за деца и хора с намалени способности

- Не позволявайте на лица, в това число деца, с понижена физическа сестивност, намалени умствени функции или липса на опит и познания да използват уреда. Те трябва да са под надзора или да бъдат инструктирани за работа с уреда от лице, отговорно за тяхната безопасност.
- Децата трябва да бъдат под надзор, за да се гарантира, че няма да си играят с уреда.
- Съхранявайте всички опаковъчни материали далеч от деца. Съществува риск от задушаване или нараняване.
- Съхранявайте всички препарати на безопасно място. Не позволявайте на децата да пипат препаратите.

- Пазете децата и домашните любимци далеч от уреда, когато вратичката е отворена.

Общи мерки за безопасност

- Не променяйте техническите характеристики на този уред. Съществува опасност от нараняване и повреда на уреда.
- Спазвайте инструкциите за безопасност на производителя на препаратата за съдомиялната машина, за да се избегнат изгаряния на очите, устата и гърлото.
- Не пийте вода от съдомиялната машина. В уреда може да има остатъци от миеш препарат.
- Винаги затваряйте вратичката, след като заредите или извадите съдовете от уреда, за да не налети някой на отворената вратичка.
- Не сядайте и не стъпвайте върху отворената вратичка.

Употреба

- Този уред е предназначен само за употреба в домашни условия. Не използвайте уреда за други цели, за да избегнете нараняване на хора или повреда на имущество.
- Използвайте уреда само за измиване на принадлежности, които са подходящи за съдомиялни машини.

- Не поставяйте запалителни продукти или предмети, които са намокрени със запалителни продукти в, близо до или върху уреда. Има опасност от експлозия или пожар.
- Поставяйте ножовете и всички прибори с остри върхове в кошницата за прибори с върха надолу. Ако не, поставяйте ги в хоризонтално положение в горната кошница или в кошницата за ножове. (Не всички модели са снабдени с кошница за ножове.)
- Използвайте само указаните продукти за съдомиялни машини (миеци препарати, сол и препарат за изплакване).
- Видовете сол, които не са предназначени за съдомиялна машина, биха могли да повредят омекотителя за вода.
- Сложете сол в уреда, преди да включите програма за измиване. Остатъчната сол в уреда може да причини корозия или да пробие дупка в дъното на уреда.
- Не зареждайте дозатора за препарата за изплакване с други препарати, освен препарат за изплакване (препарат за почистване на съдомиялни машини, течен миещ препарат). Това може да причини повреда на уреда.
- Уверете се, че разпръскващите рамена могат да се движат свободно, преди да стартирате програма за измиване.
- Уредът може да изпусне гореща пара, ако отворите вратичката по време на програмата за измиване. Съществува опасност от изгаряния по кожата.
- Не изваждайте съдовете от уреда, докато програмата за измиване не приключи.

Грижи и почистване

- Преди обслужване изключете уреда и извадете щепсела от контакта.
- Не използвайте запалителни продукти или продукти, които могат да предизвикат корозия.
- Не използвайте уреда без филтрите. Уверете се, че филтрите са инсталирани правилно. Неправилният мон-

таж води до незадоволителни резултати от измиването и повреда в уреда.

- Не почиствайте уреда чрез пръскане с вода или пара. Опасност от електрически удар и повреда в уреда.

Инсталиране

- Уверете се, че уредът не е претърпял повреда при транспортиране. Не включвайте повреден уред. Ако е необходимо, свържете се с доставчика.
- Свалете всички опаковки, преди да използвате уреда за първи път.
- Свързването с електрическата инсталация и водопровода, монтирането и техническото обслужване трябва да се извършва само от квалифицирано лице. Това се прави, за да се избегне опасността от повреждане на конструкцията или телесно увреждане.
- Уверете се, че захранващият щепсел е изключен от контакта по време на монтирането.
- Не пробивайте дупки в страните на уреда, за да не повредите водните или електрическите компоненти.

Предпазни мерки срещу замръзване

- Не монтирайте уреда на места, където температурата е под 0°C.
- Производителят не носи отговорност за повреди, предизвикани от замръзване.

Водно съединение

- Използвайте нови маркучи за свързване на уреда с водопровода. Не използвайте употребявани маркучи.
- Не свързвайте уреда към нови тръби или тръби, които не са били използвани дълго време. Оставете водата да тече няколко минути и след това свържете маркуча за подаване.
- Внимавайте да не смачкате или повредите маркучите за водата, когато монтирате уреда.
- Уверете се, че водните съединения са херметизирани, за да предотвратите евентуален теч.
- Когато използвате уреда за първи път, се уверете, че няма теч на вода от маркучите.

- Маркучът за подаване на вода има предпазен вентил и двойна обшивка с вътрешен хранващ кабел. В маркуча за подаване на вода има налягане, само когато протича вода. Ако има теч от маркуча за подаване на вода, предпазният вентил прекъсва потока на вода.
 - Внимавайте, когато свързвате маркуча за подаване на вода:
 - Не потапяйте маркуча за подаване на вода или предпазния вентил във вода.
 - Ако маркучът за подаване на вода или предпазният вентил е повреден, незабавно извадете щепсела от контакта.
 - Свържете се със сервизния център за смяна на маркуча за подаване на вода с предпазен вентил.

 **ПРЕДУПРЕЖДЕНИЕ!** Опасно напрежение.

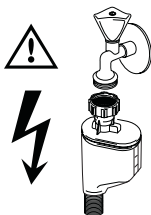

Свързване в електрическата мрежа

- Уредът трябва да е заземен.
- Уверете се, че информацията за електричеството на табелката с данни отговаря на електрозахранването във вашето жилище.
- Винаги използвайте правилно монтиран, устойчив на удар контакт.
- Не използвайте разклонители, съединения и удължители. Съществува опасност от пожар.
- Не сменяйте хранващия кабел. Обърнете се към сервизния център.
- Внимавайте да не смачкате или повредите хранващия щепсел и кабела зад уреда.
- Уверете се, че щепселът на захранването ще бъде достъпен след монтирането.

- Не дърпайте хранващия кабел, за да изключите уреда. Винаги дърпайте за щепсела.

Сервизен център

- Ремонтни и други работи по уреда могат да се извършват само от одобрен техник. Обърнете се към сервизния център.
- Използвайте само оригинални резервни части.

Изхвърляне на уреда

- За да се избегне опасността от телесно увреждане или повреда:
 - Изключете щепсела от контакта на хранващата мрежа.
 - Отрежете хранващия кабел и го изхвърлете.
 - Изхвърлете ключалката на вратичката. Така деца или дребни животни не могат да останат затворени в уреда. Съществува опасност от задушаване.
 - Изхвърлете уреда в местния център за битови отпадъци.



ПРЕДУПРЕЖДЕНИЕ! Миешите препарати за съдове са опасни и могат да предизвикат корозия!

- Ако възникне инцидент с миешите препарати, веднага се свържете с местния регионален център по отравяния и с лекар.
- Ако миешият препарат попадне в устата, веднага се свържете с местния регионален център по отравяния и с лекар.
- Ако миешият препарат попадне в очите, веднага се свържете с лекар и намокрете очите с вода.
- Съхранявайте миешите препарати за съдове на безопасно и недостъпно за деца място.
- Не дръжте вратичката на уреда отворена, когато в дозатора за миеш препарат има препарат.
- Напълнете дозатора за миеш препарат, непосредствено преди да стартирате програма за измиване.

ОПИСАНИЕ НА УРЕДА

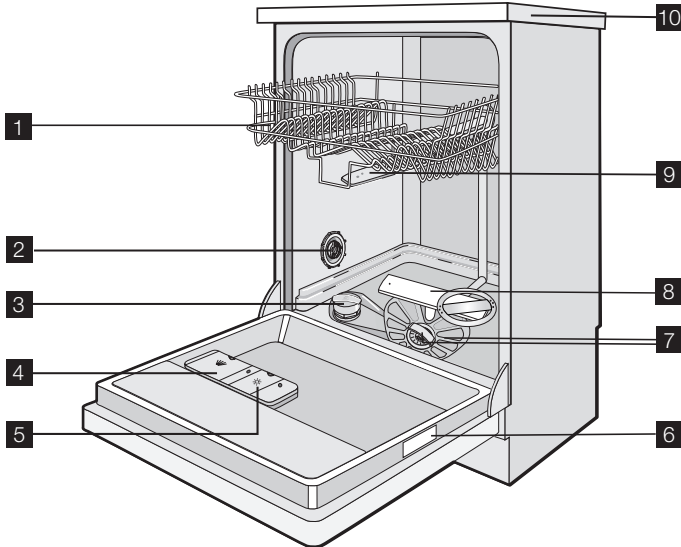



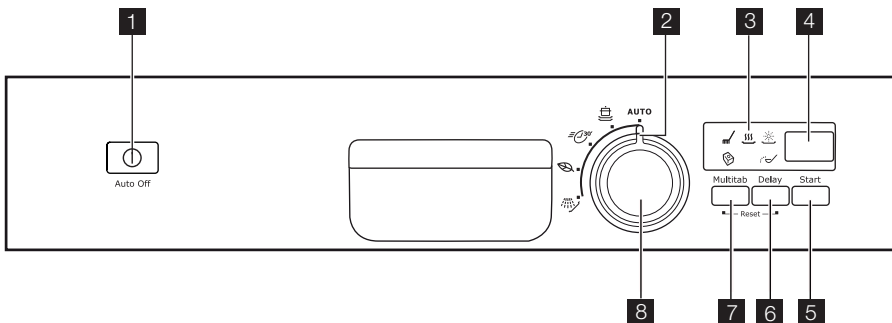

- | | |
|--|----------------------------------|
| 1 Горна кошница | 6 Табелка с данни |
| 2 Скала за твърдост на водата | 7 Филтри |
| 3 Резервоар за сол | 8 Долно разпръскващо рамо |
| 4 Отделение за миеш препарат | 9 Горно разпръскващо рамо |
| 5 Отделение за препарат за изплакване | 10 Работен плот |

КОМАНДНО ТАБЛО



- 1 Бутон за включване/изключване
- 2 Знак на програма
- 3 Индикатори
- 4 Екран
- 5 Бутон Start
- 6 Бутон Delay
- 7 Бутон Multitab
- 8 Бутон за програмите

Индикатори	
	Индикатор за фазата за миене и фазата за изплакване. Светва, когато се изпълнява фазата миене или изплакване.
	Индикатор за фазата на сушене. Светва, когато се изпълнява фазата на сушене.
	Индикатор за препарат за изплакване. Светва, когато е необходимо да се зареди отделението за препарат за изплакване. ¹⁾
	Индикатор за сол. Индикаторната лампичка свети, когато е необходимо да се зареди резервоара за сол. ¹⁾ След като заредите резервоара, индикаторът за сол може да продължи да свети още няколко часа. Това не оказва влияние върху работата на уреда.
	Индикатор за функцията "Multitab". Светва, когато активирате тази функция.

1) Когато резервоарът за сол и/или отделението за препарат за изплакване са празни, съответните индикатори не светят, докато се изпълнява програмата за измиване.

Бутон за включване/изключване

Натиснете този бутон, за да активирате и деактивирате уреда.

След десет минути от края на програмата за измиване, функцията Auto Off автоматично деактивира уреда. Това спомага за намаляване на разхода на енергия.

Дисплей

На дисплея се показва:

- Електронно регулиране на нивото на омекотителя за вода
- Активирането и деактивирането на дозатора на препарат за изплакване (само при активна функция Multitab)
- Времетраене на програмата за измиване
- Оставащото време до края на програмата за измиване
- Краят на програмата за измиване (дисплеят показва нула)
- Времето до отложен старт
- Алармени кодове.

Бутон Start

Натиснете този бутон, за да стартирате:

- Програмата за измиване
- Отброяването на времето до отложениия старт.

Бутон Delay

Натискайте този бутон, за да отложите старта на програмата за измиване с 1 до 24 часа.

бутон Multitab

Натиснете този бутон, за да активирате или деактивирате функцията Multitab (вижте 'Функция Multitab').

Ключ за програмите

За да зададете програма за миене, настройте маркера на програмата, който се намира на ключа с програмата за миене. Вижте "Програми за миене".

-  Когато активирате уреда, програмният ключ се подравнява с последната зададена програма.

Режим на настройка

Уредът трябва да бъде в режим на настройка за следните операции:

- За задаване на програма за измиване.
- За да настроите отложен старт.
- За електронно регулиране на нивото на омекотителя за вода.
- За включване или изключване на дозатора за препарат за изплакване (само с включена функция "Multitab").

Активирайте уреда. Уредът е в режим на настройка, когато:

- Времетраенето на последната зададена програма за миене мига върху дисплея.

- Индикаторите на фазите на програмата за миене светват.

Активирайте уреда. Уредът не е в режим на настройка, когато:

- Времетраенето на програмата за миене или на отложения старт не мига на дисплея.
- Свети само индикатора на фазата.
 - Необходимо е да отмените програмата или отложения старт, за да се върнете в режим на настройка. Вижте "Избор и стартиране на програма за миене".

ИЗПОЛЗВАНЕ НА УРЕДА

1. Уверете се, че зададеното ниво на омекотителя за вода съответства на твърдостта на водата във Вашия район. Ако не, променете настройката на омекотителя за вода.
2. Напълнете резервоара за сол със сол за съдомиялна машина.
3. Заредете отделението за препарат за изплакване с препарат за изплакване.
4. Заредете съдомиялната машина с прибори и съдове.
5. Задайте програма за измиване, съответстваща на типа зареждане и замърсяване.
6. Заредете отделението за миялен препарат със съответното количество препарат.
7. Стартирайте програмата за измиване.



Ако използвате комбинирани таблетки миещ препарат ("3 в 1", "4 в 1", "5 в 1"), вижте "Функция Мулти-таб".

ЗАДАВАНЕ НА ОМЕКОТИТЕЛЯ НА ВОДАТА

Омекотителят за водата отстранява минералите и солите от водата. Минералите и солите могат да се отразят неблагоприятно на работата на уреда.

Регулирайте омекотителя на водата според твърдостта на водата във вашия район.

Ако е необходимо обърнете се към местното водоснабдително дружество.

Твърдост на водата				Регулиране на твърдостта на водата	
°dH	°TH	милимог/литър	Кларк	ръчно	електронно
51 - 70	91 - 125	9,1 - 12,5	64 - 88	2 ¹⁾	10
43 - 50	76 - 90	7,6 - 9,0	53 - 63	2 ¹⁾	9
37 - 42	65 - 75	6,5 - 7,5	46 - 52	2 ¹⁾	8

Твърдост на водата				Регулиране на твърдостта на водата	
°dH	°TH	милимол/литър	Кларк	ръчно	електронно
29 - 36	51 - 64	5,1 - 6,4	36 - 45	2 ¹⁾	7
23 - 28	40 - 50	4,0 - 5,0	28 - 35	2 ¹⁾	6
19 - 22	33 - 39	3,3 - 3,9	23 - 27	2 ¹⁾	5 ¹⁾
15 - 18	26 - 32	2,6 - 3,2	18 - 22	1	4
11 - 14	19 - 25	1,9 - 2,5	13 - 17	1	3
4 - 10	7 - 18	0,7 - 1,8	5 - 12	1	2
< 4	< 7	< 0,7	< 5	1 ²⁾	1 ²⁾

1) Фабрично положение.

2) Не е необходимо да се използва сол.

i Трябва да настроите омекотителя на водата ръчно и електронно.

Ръчна настройка

Завъртете скалата за твърдост на водата в положение 1 или 2 (вж. таблицата).

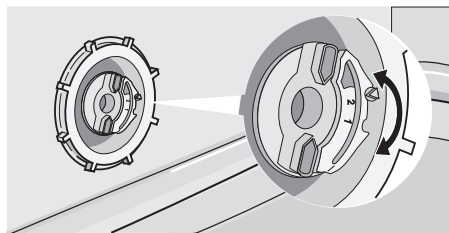

Електронно регулиране

1. Активирайте уреда.
2. Уверете се, че уредът е в режим на настройка.
3. Завъртете ключа за програмите по часовниковата стрелка, докато на дисплея се покажат две хоризонтални ленти за състояние.

4. Натиснете и задръжте бутон Multitab и бутон Delay едновременно, докато индикаторите , и започнат да мигат.

5. Освободете бутон Multitab и бутон Delay.

6. Натиснете бутон Multitab:

- Индикаторите и угасват.
- Индикаторът продължава да мига.
- Дисплеят показва настройката на омекотителя за вода (например: **5 L** = ниво 5).

7. Натиснете бутон Multitab необходимия брой пъти, за да промените настройката.

8. Деактивирайте уреда, за да потвърдите.

i Ако омекотителят за вода е настроен електронно на ниво 1, индикаторът за сол не светва.

ИЗПОЛЗВАНЕ НА СОЛ ЗА СЪДОМИЯЛНИ МАШИНИ

Как да заредите резервоара за сол:

1. Завъртете капачката обратно на часовниковата стрелка и отворете резервоара за сол.
2. Напълнете резервоара за сол с 1 литър вода (само при първото зареждане със сол).
3. Използвайте фуния, за да заредите резервоара със сол.

4. Почистете солта около отвора на резервоара за сол.

5. Завъртете капачката по часовниковата стрелка, за да затворите резервоара за солта.

i Нормално е от резервоара за сол да излезе вода, когато го зареждате със сол.



ИЗПОЛЗВАНЕ НА МИЯЛЕН ПРЕПАРАТ И ПРЕПАРАТ ЗА ИЗПЛАКВАНЕ

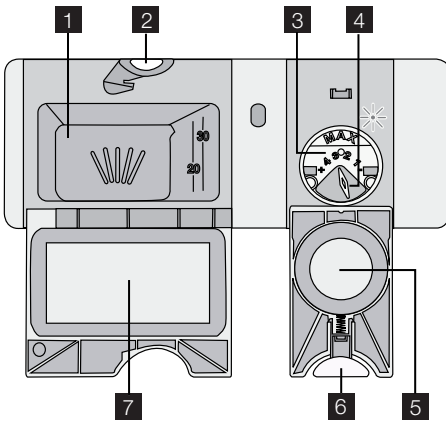

Използване на миещ препарат



За да щадите околната среда, не използвайте по-голямо количество миещ препарат, отколкото е необходимо.

Спазвайте препоръките на производителя на миещия препарат от опаковката на препарата.

Изпълнете тези стъпки при зареждане на дозатора за миещ препарат:

1. Натиснете бутона за освобождаване, **2** за да отворите капака **7** на дозатора за препарат за измиване.

2. Поставете препарата за измиване в дозатора **1**.
3. Ако програмата за измиване има фаза за предмиене, поставете малко препарат за измиване на вътрешната част на вратичката на уреда.
4. Ако използвате миещ препарат на таблетки, поставете таблетката в дозатора за миещ препарат **1**.
5. Затворете дозатора за миещ препарат. Натискайте капака, докато се заключи на мястото си.



Използвайте дългите миални програми, когато употребявате миални препарати на таблетки. Те не могат да се разтворят напълно при кратките програми за измиване и могат да понижат резултатите от измиването.

Използване на препарат за изплакване



Препаратът за изплакване дава възможност съдовете да изсъхнат без следи и петна. Дозаторът за препарат за изплакване автоматично добавя препарат за изплакване по време на фазата на последното изплакване.

Изпълнете следните стъпки при зареждане на дозатора за препарата за изплакване:

1. Натиснете бутона за освобождаване, **6** за да отворите капака **5** на дозатора за препарат за изплакване.
2. Напълнете дозатора за препарат за изплакване **3** с препарат за изплакване. Белегът "max" показва максималното ниво.
3. Отстранете излишния препарат за изплакване с абсорбираща кърпа, за да предотвратите образуване на прекалено много пяна по време на програмата за измиване.

4. Затворете дозатора за препарат за изплакване. Натискайте капака, докато се заключи на мястото си.

Регулиране на дозирането на препарата за изплакване

Фабрична настройка: положение 3. Можете да задавате дозировка на препарата за изплакване между положение 1 (най-ниска дозировка) и положение 4 (най-висока дозировка). Въртете превключвателя за препарата за изплакване, **4** за да увеличите или намалите дозата.

ФУНКЦИЯ "МУЛТИТАБ"

Функцията "Multitab" е предназначена за комбинирани таблетки миещ препарат.

Тези таблетки съдържат съставки за измиване, изплакване и сол за съдомиялна машина. Някои типове таблетки може да съдържат и други съставки.

Уверете се, че тези таблетки са приложими за твърдостта на водата във Вашия район (вижте инструкциите на опаковката на продуктите).

Функцията "Multitab" прекъсва потока на препарата за изплакване и солта.

Функцията "Multitab" изключва индикаторите за солта и препарата за изплакване.

Ако използвате функцията "Multitab", времетраенето на програмата може да се увеличи.

- i** Включете или изключете функцията Multitab преди началото на програмата за измиване. Не можете да включите или изключите функцията, докато програмата за измиване работи.

Активиране на функцията Multitab

- Натиснете бутона Multitab, индикаторът "Multitab" се включва. Функцията е активирана.

- Когато активирате функцията "Multitab", тя остава включена, докато не я изключите.

За да изключите функцията "Multitab" и да използвате отделно миялен препарат, сол и препарат за изплакване

1. Натиснете бутона Multitab, индикаторът "Multitab" се изключва. Функцията е деактивирана.
2. Заредете резервоара за сол и дозатора за миялен препарат.
3. Настройте твърдостта на водата на максимално ниво.
4. Стартирайте програма за измиване без съдове.
5. Когато програмата за измиване завърши, настройте омекотителя за вода към твърдостта на водата във Вашия район.
6. Регулирайте нивото на препарата за изплакване.

ЗАРЕЖДАНЕ НА ПРИБОРИ И СЪДОВЕ

- i** Направете справка в листовката "Примери за Reallife зареждане".

Препоръки и съвети

- Не поставяйте в уреда предмети, които могат да абсорбират вода (гъби, домакински кърпи).
- Отстранете оставащата храна от предметите.
- Омекотете спечените останки от храна по предметите.
- Поставяйте дълбоките съдове (чаши и тигани) с дъното нагоре.
- Уверете се, че водата не се събира в съдове или купи.
- Уверете се, че приборите и съдовете не се слепват.
- Уверете се, че стъклените чаши не се допират до други стъклени чаши.
- Поставяйте дребните предмети в кошничката за прибори.
- Смесвайте лъжиците с други прибори, за да попречите на слепването им една за друга.
- Когато поставяте предмети в кошниците, уверете се, че водата стига до всички повърхности.
- Поставяйте леките съдове в горната кошница. Уверете се, че съдовете не се движат.
- По пластмасовите предмети и тиганите с незалепващо покритие могат да остават водни капки.

ИЗБОР И СТАРТИРАНЕ НА ПРОГРАМА ЗА ИЗМИВАНЕ

Стартиране на програма за измиване без отложен старт

1. Затворете вратичката на уреда.
2. Активирайте уреда.
3. Уверете се, че уредът е в режим на настройка.
4. Изберете програма за измиване.
 - Времетраенето на програмата мига на дисплея.
 - Индикаторите на фазите на избраната програма за миене светват.
5. Натиснете бутона Start – зададената програма за измиване стартира автоматично.
 - Индикаторите на фазите угасват, но индикаторът на изпълняваната фаза продължава да свети.

Стартиране на програма за измиване с отложен старт

1. Затворете вратичката на уреда.
2. Активирайте уреда.
3. Уверете се, че уредът е в режим на настройка.
4. Изберете програма за измиване.
5. Натиснете бутон Delay необходимия брой пъти, докато дисплеят покаже времето до отложения старт.
 - Времето до отложения старт мига върху дисплея.
6. Натиснете бутона Start – отброяването до отложения старт започва автоматично.

- Времето до отложения старт вече не мига върху дисплея.
- Индикаторите на фазите на избраната програма за измиване угасват.

Когато отброяването завърши, програмата за измиване стартира автоматично.

- Индикаторът на текущо изпълняваната фаза светва.

i Отварянето на вратичката на уреда прекъсва отброяването. Когато затворите вратичката, отброяването продължава от момента на прекъсването.

Отмяна на "отложен старт"

Обратното отброяване не работи

1. Натиснете бутон Delay необходимия брой пъти, докато:
 - Дисплеят покаже времетраенето на програмата за измиване.
 - Индикаторите за фази светват.
2. Натиснете бутон Start, за да стартирате програмата за измиване.

Обратното отброяване работи

1. Натиснете бутон Delay необходимия брой пъти, докато:
 - Дисплеят покаже времетраенето на програмата за измиване.
 - Индикаторите за фази светват.
- Програмата за измиване стартира автоматично.

Прекъсване на програмата за измиване

- Отворете вратичката на уреда.
 - Програмата за измиване спира.
- Затворете вратичката на уреда.
 - Програмата за измиване продължава от момента на прекъсването.

Отмяна на програмата за измиване

Ако програмата за измиване не е започнала, можете да промените избора.

За да промените избора, докато програмата за измиване тече, е необходимо да отмените програмата.

- Едновременно натиснете и задръжте бутон Multitab и бутон Delay, докато:
 - Времетраенето на програмата за миене мига върху дисплея.
 - Индикаторите на фазите на програмата за миене светват.

-  Уверете се, че в дозатора за миялен препарат има препарат, преди да стартирате нова програма за измиване.

Край на програмата за измиване

Когато програмата за измиване приключи, дисплеят показва нула и индикаторът за фазата угасва.

Изключете уреда и отворете вратата.

-  За по-добри резултати от сушенето оставете вратичката на уреда откритата за няколко минути.

Извадете съдовете от уреда

- Оставете чиниите да се охладят, преди да ги извадите от уреда. Горещите чинии може лесно да се повредят.
- Изпразнете първо долната кошница, а след това горната кошница.
- Отстрани и във вратичката на уреда може да има вода. Неръждаемата стомана се охлажда по-бързо от чиниите.

ПРОГРАМИ ЗА ИЗМИВАНЕ

Програма	Тип замърсяване	Тип зареждане	Описание на програмата
AUTO 1)	Всички	Чинии, прибори, тенджери и тигани	Предмиене Миене 45 °C или 70 °C Изплаквания Изсушаване
	Силно замърсяване	Чинии, прибори, тенджери и тигани	Предмиене Миене 70 °C Изплаквания Изсушаване
 2)	"Пресни" замърсявания	Чинии и прибори	Миене 60 °C Изплакване
 ECO 3)	Нормално замърсяване	Чинии и прибори	Предмиене Миене 50 °C Изплаквания Изсушаване

Програма	Тип замърсяване	Тип зареждане	Описание на програмата
	Използвайте тази програма за бързо изплакване на чинии. Това не позволява на остатъците от храна да залепнат по чиниите и да се появи лоша миризма от уреда. Не използвайте миялен препарат с тази програма.		Изплакване

- 1) Уредът усеща вида замърсяване и количеството предмети в кошниците. Той автоматично настройва температурата и количеството на водата, консумацията на енергията и времето на програмата.
- 2) С тази програма може да измивате съдове и прибори, замърсяванията по които са още "пресни". За кратко време постига добри резултати от измиването.
- 3) Това е стандартна програма за изпитателни лаборатории. С тази програма може да постигнете най-ефективно използване на вода и електроенергия за нормално замърсени чинии и прибори.
Направете справка с листовката за информация от изпитвания.

Данни за потреблението

Програма ¹⁾	Електроенергия (kWh)	Вода (литри)
AUTO	0,7 - 1,3	8 - 16
	1,1 - 1,2	12 - 13
	0,8	8
ECO	0,8 - 0,9	8 - 9
	0,01	3

1) Дисплеят показва времетраенето на програмата.

i Налягането и температурата на водата, различията в електрозахранването и количеството съдове мо-

гат да променят стойностите на консумацията.

ГРИЖИ И ПОЧИСТВАНЕ

Изваждане и почистване на филтрите

Замърсените филтри намаляват резултатите от измиването.

Въпреки че тези филтри изискват много малко поддръжка, проверявайте ги периодично и, ако е необходимо, ги почиствайте.

1. Завъртете филтър (A) обратно на часовниковата стрелка и го извадете от филтър (B).

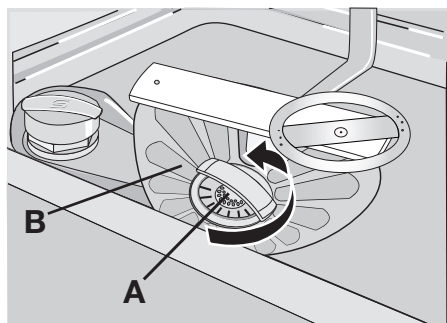

2. Филтър (A) се състои от две части. За да разглобите филтъра, разделете частите една от друга.

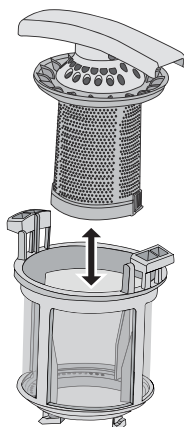

3. Измийте напълно частите с вода.
4. Съединете двете части на филтър (А) и ги натиснете. Уверете се, че са сглобени правилно една в друга.
5. Извадете филтър (В).
6. Измийте напълно филтър (В) с вода.
7. Поставете филтър (В) в първоначалното му положение. Уверете се, че е поставен правилно в двата водача (С).

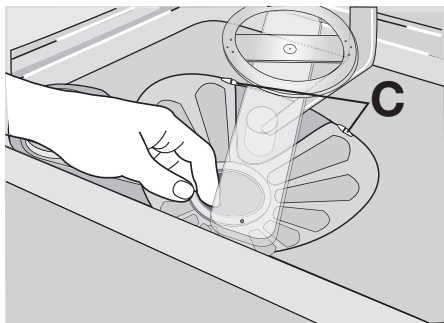

КАК ДА ПОСТЪПИТЕ, АКО

Уредът не стартира или спира по време на работа.

Първо се опитайте да намерите решение на проблема (вижте таблицата).

Ако не намерите решение, се обърнете към сервизния център.

При някои неизправности дисплеят показва код на аларма:

8. Поставете филтър (А) на място във филтър (В). Завъртете филтър (А) по часовниковата стрелка, докато се заключи.

Почистване на разпръскващите рамена

Не сваляйте разпръскващите рамена. Ако отворите на разпръскващите рамена се запушат, отстранете остатъците от замърсявания с коктейлна пръчица.

Почистване на външните повърхности

Почистете външните повърхности на машината и командното табло с влажна мека кърпа.

Използвайте само неутрални миещи препарати.

Не използвайте абразивни продукти, абразивни стъргалки или разтворители (ацетон).

- **,10** - Уредът не се пълни с вода
- **,20** - Уредът не източва водата
- **,30** - Устройството против наводнение работи.



ПРЕДУПРЕЖДЕНИЕ!

Деактивирайте уреда, преди да извършите проверките.

Неизправност	Възможна причина	Възможно решение
Уредът не се пълни с вода.	Кранът за водата е запушен или върху него има котлен камък.	Почистете крана на водата.
	Налягането на водата е прекалено ниско.	Обърнете се към местната водоснабдителна компания.
	Кранът за вода е затворен.	Отворете крана за водата.
	Филтърът в маркуча за подаване на вода е запушен.	Почистете филтъра.
	Маркучът за подаване на вода е неправилно свързан.	Уверете се, че свързването е правилно.
Уредът не източва водата.	Входният маркуч за подаване на вода е повреден.	Уверете се, че входният маркуч за подаване на вода не е повреден.
	Каналът на мивката е запушен.	Почистете канала на мивката.
	Маркучът за източване на вода е неправилно свързан.	Уверете се, че свързването е правилно.
Устройството против наводнение работи.	Маркучът за източване на водата е повреден.	Уверете се, че маркучът за източване на водата не е повреден.
		Затворете крана за вода и се свържете със сервизния център.
Програмата за измиване не стартира.	Вратичката на уреда е отворена.	Затворете вратичката на уреда.
	Не сте натиснали сензорния клавиш или бутон Start.	Натиснете сензорния клавиш или бутон Start.
	Щепселът не е поставен в контакта.	Включете щепсела в контакта.
	Предпазителят в таблото е повреден.	Сменете предпазителя.
	Зададен е отложен старт.	<ul style="list-style-type: none"> Отмяна на отложения старт. Когато отброяването завърши, програмата за измиване се стартира автоматично.

След проверката активирайте уреда. Програмата продължава от момента на прекъсване. Ако неизправността се появи отново, се обърнете към сервизния център. Ако дисплеят показва други кодове за аларма, се обърнете към сервизния център. Информацията, необходима за сервизния център, е посочена на табелката с данни.

Запишете тази информация:

- Модел (MOD.)
-
- Номер на продукта (PNC)
- Сериен номер (S.N.)







Резултатите от миенето и сушенето не са задоволителни

Проблем	Възможна причина	Възможно решение
Съдовете не са чисти.	Програма за измиване не е приложима за този тип зареждане и замърсяване.	Уверете се, че програмата за миене е приложима за този тип зареждане и замърсяване.
	Не сте поставили предметите правилно с кошниците, водата не е стигнала до всички повърхности.	Поставете предметите правилно в кошниците.
	Разпръскващите рамена не могат да се въртят свободно. Неправилно поставяне на предметите в кошниците.	Уверете се, че положението на предметите няма да попречи на разпръскващите рамена.
	Филтрите са замърсени или не са сглобени и поставени правилно.	Уверете се, че филтрите са чисти и сглобени, и поставени правилно.
	Количеството на миялния препарат е било недостатъчно или изобщо е липсвал такъв.	Уверете се, че количеството на миялния препарат е достатъчно.
	Частици от варовикови отлагания по съдовете.	Резервоарът за сол е празен.
	Неправилно ниво на омекотителя на водата.	Настройте омекотителя за вода на правилното ниво.
	Капакът на резервоара за сол не е затворен плътно.	Уверете се, че капакът на резервоара за сол е добре затворен.
Има черти, бели петна или синкаво покритие върху стъклени чашки и чинии.	Количеството на препаратите за изплакване е твърде високо.	Намалете количеството на препаратите за изплакване.
	Количеството на препаратите за изплакване е твърде ниско.	Увеличете количеството на препаратите за изплакване.
Съдовете са мокри.	Причината може да е в миялния препарат.	Използвайте друга марка миялния препарат.
	Програмата за измиване е била без фаза за сушене или с намалена фаза за сушене.	За по-добри резултати от сушенето оставете вратичката откритата за няколко минути.
Съдовете са мокри и матови.	Дозаторът за препаратите за изплакване е празен.	Заредете дозатора за препаратите за изплакване с препарат за изплакване.
	Функцията "Multitab" е включена (тази функция автоматично деактивира дозатора за препаратите за изплакване).	Включете дозатора за препаратите за изплакване.

Активиране на дозатора за препарат за изплакване

1. Активирайте уреда.

2. Уверете се, че уредът е в режим на настройка.

3. Завъртете ключа за програмите, докато на дисплея се покажат две хоризонтални ленти за състояние.
4. Натиснете и задръжте бутон Multitab и бутон Delay едновременно, докато индикаторите ,  и  започнат да мигат.
5. Освободете бутон Multitab и бутон Delay.
6. Натиснете бутон Delay.
 - Индикаторите  и  угасват.
 - Индикаторът  продължава да мига.
 - Дисплеят показва настройката на дозатора за препарата за изплакване.
7. Натиснете бутон Delay, за да промените настройката.
8. Деактивирайте уреда, за да потвърдите.

<i>0d</i>	Дозаторът за препарат за изплакване е изключен.
<i>1d</i>	Дозаторът за препарат за изплакване е включен.

ТЕХНИЧЕСКИ ДАННИ

Размери	Ширина Височина Дълбочина	446 мм 850 мм 620 мм
Свързване към електрическата мрежа	Напрежение Обща мощност Предпазител Честота	220-240 V 2100 W 10 A 50 Hz
Налягане на водоснабдяването	мин. макс.	0,5 бара (0,05 MPa) 8 бара (0,8 MPa)
Водоснабдяване ¹⁾	Студена вода или гореща вода	макс. 60 °C
Вместимост	Настройки	9

1) *Свържете маркуча за подаване на вода към кран с резба 3/4 цола.*

- i** Ако топлата вода идва от алтернативни източници на енергия (като слънчеви или фотоволтаични панели и вятърна енергия), използвайте топла вода, за да намалите консумацията.

ОПАЗВАНЕ НА ОКОЛНАТА СРЕДА

Символът  върху продукта или опаковката му показва, че този продукт не трябва да се третира като домакинските отпадъци. Вместо това, той трябва да се предаде в специализиран пункт за рециклиране на електрическо и електронно оборудване.

Като се погрижите този продукт да бъде изхвърлен по подходящ начин, вие ще помогнете за предотвратяване на възможните негативни последствия за околната среда и човешкото здраве, които иначе биха могли да бъдат предизвикани от неправилното изхвърляне като отпадък на този

продукт. За по-подробна информация за рециклиране на този продукт се обърнете към местната градска управа, службата за вторични суровини или магазина, откъдето сте закупили продукта.

Рециклирайте материалите със символа . Поставете опаковките в съответните контейнери за рециклирането им.

ИНСТАЛИРАНЕ

Монтиране под плот

Поставете уреда в близост до кран за вода и отточен канал.

Свалете работния плот на уреда, за да го монтирате под шкаф с мивка или кухненски работен плот.

Проверете дали размерите на отвора отговарят на размерите на фигурата.

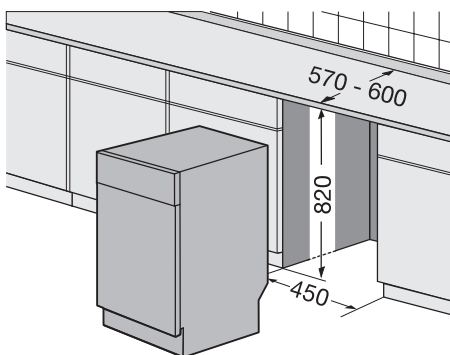

Как се сваля работния плот на уреда

1. Свалете задните винтове (1).

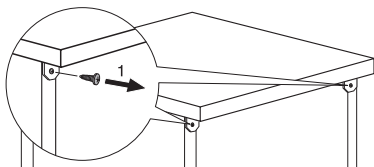

2. Издърпайте работния плот от задната страна на уреда (2).

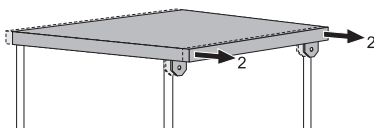

3. Повдигнете работния плот и го извадете от предните отвори (3).

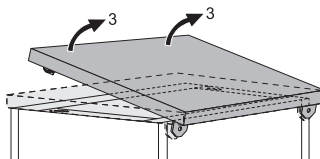

4. Използвайте регулируемите крачета, за да нивелирате уреда.

5. Инсталирайте уреда под кухненски работен плот. Не мачкайте и не огъвайте маркучите за вода по време на монтажа.

Нивелиране на уреда

Правилното нивелиране на уреда дава възможност за правилно затваряне и уплътняване на вратичката.

При неправилно нивелиране на уреда, вратичката закача по страните на шкафа.

Разхлабете или затегнете регулируемите крачета, за да нивелирате уреда.

Водно съединение за източване

Свържете маркуча за източване на водата към:

- Сифона на мивката и го окачете под работната повърхност. Това ще предотврати връщането на отпадната вода от мивката в уреда.
- Щранг с вентилационен отвор. Вътрешния диаметър трябва да бъде минимум 4 см.

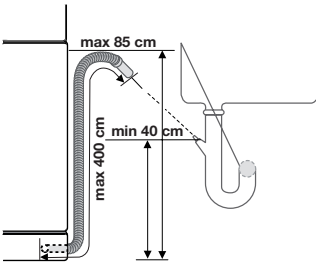

Изваждайте запушалката на мивката, когато уредът източва вода, за да предотвратите връщането на водата в уреда.

Удължителят на маркуча за източване не трябва да бъде по-дълъг от 2 м. Вътрешният диаметър не трябва да бъде по-малък от диаметъра на маркуча. Ако свързвате маркуча за оттичане на водата към сифон под мивката, свалете пластмасовата мембрана (A). Ако не

свалите мембраната, останалата храна може да предизвика запушване в сифона на маркуча за оттичане

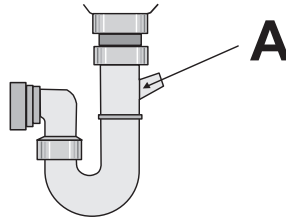

- i** Едно предпазно устройство не позволява на мръсната вода да се връща в уреда. Ако сифонът на мивката има възвратен вентил, този вентил може да причини неправилно източване на уреда. Свалете възвратния вентил.

Electrolux. Thinking of you.

Více o nás naleznete na adrese www.electrolux.com

OBSAH

Bezpečnostní informace	20	Volba a spuštění mycího programu	27
Popis spotřebiče	22	Mycí programy	28
Ovládací panel	23	Čištění a údržba	29
Použití spotřebiče	24	Co dělat, když...	30
Nastavení změkčovače vody	24	Technické údaje	32
Použití soli do myčky	25	Poznámky k ochraně životního prostředí	33
Použití mycího prostředku a leštidla	26	Instalace	33
Funkce Multitab	27		
Vkládání příborů a nádobí	27		

Změny vyhrazeny



BEZPEČNOSTNÍ INFORMACE

Před instalací a použitím si pečlivě přečtěte tento návod:

- Abyste ochránili svoji bezpečnost i svůj majetek.
- Abyste pomáhali chránit životní prostředí.
- Abyste spotřebič správně používali.

Pokyny vždy uchovávejte spolu se spotřebičem i pro případ, že byste jej přestěhovali nebo předali jiné osobě.

Výrobce nezodpovídá za škody způsobené nesprávnou instalací či chybným používáním.

Bezpečnost dětí a osob se zdravotním postižením

- Nedovolte, aby spotřebič používaly osoby, včetně dětí, se zhoršenými fyzickými a smyslovými schopnostmi, sníženými mentálními funkcemi nebo nedostatkem zkušeností a znalostí. Takové osoby mohou spotřebič používat jen pod dozorem nebo vedením osob odpovědných za jejich bezpečnost.
- Na děti je třeba dohlédnout, aby si se spotřebičem nehrály.
- Všechny obaly uschovávejte z dosahu dětí. Hrozí nebezpečí udušení nebo zranění.
- Všechny mycí prostředky skladujte na bezpečném místě. Nedovolte dětem, aby se dotýkaly mycích prostředků.
- Jsou-li dvířka spotřebiče otevřená, nedovolte dětem a domácím zvířatům, aby se k němu přibližovali.

Všeobecné bezpečnostní informace

- Neměňte technické parametry tohoto spotřebiče. Hrozí nebezpečí úrazu nebo poškození spotřebiče.
- Dodržujte bezpečnostní pokyny výrobce mycího prostředku, aby nedošlo k popálení očí, úst nebo hrdla.
- Nepijte vodu ze spotřebiče. Mohou v ní být zbytky mycího prostředku.
- Nenechávejte dvířka spotřebiče otevřená bez dozoru. Zabráňte tak možným zraněním nebo tomu, že na otevřená dvířka upadnete.
- Na otevřená dvířka myčky si nesedejte, ani si na ně nestoupejte.

Použití

- Tento spotřebič je určen pouze k domácímu použití. Nepoužívejte spotřebič k jiným účelům, zabráníte tak zranění osob nebo poškození majetku.
- Tento spotřebič používejte jen k mytí nádobí určeného pro mytí v myčkách.
- Do spotřebiče, do jeho blízkosti nebo na spotřebič neumísťujte hořlavé předměty nebo předměty, které obsahují hořlavé látky. Hrozí nebezpečí výbuchu nebo požáru.
- Nože a další nástroje s ostrými špičkami vkládejte do koše na příbory špičkou dolů. Můžete je také položit vodorovně do horního koše nebo do koše na nože. (Koš na nože mají jen některé modely.)
- Používejte pouze prostředky určené pro myčky (mycí prostředek, sůl, leštidlo).

- Druhy soli, které nejsou určené do myčky, mohou poškodit změkčovač vody.
- Před spuštěním mycího programu doplňte do spotřebiče sůl. Zbylá sůl může ve spotřebiči způsobit korozi nebo díry ve spodku spotřebiče.
- Nikdy dávkovač leštidla neplňte jinými prostředky než leštidem (např. čisticími prostředky pro myčky, tekutými mycími prostředky). Spotřebič by se mohl poškodit.
- Před spuštěním mycího programu zkontrolujte, zda se ostříkovačí ramena mohou volně otáčet.
- Pokud během probíhajícího mycího programu otevřete dvířka, může dojít k uvolnění horké páry. Hrozí nebezpečí popálení pokožky.
- Nádobí z myčky nevyjímejte, dokud se nedokončí mycí program.

Čištění a údržba

- Před čištěním spotřebič vždy vypněte a vytáhněte síťovou zástrčku ze zásuvky.
- Nepoužívejte hořlavé prostředky nebo prostředky, které mohou způsobit korozi.
- Nepoužívejte myčku bez filtrů. Zkontrolujte, zda jsou filtry správně umístěné. Nesprávná instalace filtrů má za následek nedostatečné umytí nádobí a může myčku poškodit.
- K čištění spotřebiče nepoužívejte proud vody nebo páru. Hrozí nebezpečí úrazu elektrickým proudem nebo poškození spotřebiče.

Instalace

- Přesvědčte se, že spotřebič není poškozený. Poškozený spotřebič neinstalujte a nezapojujte do sítě a obraťte se na dodavatele.
- Před instalací a použitím spotřebiče odstraňte všechny obaly.
- Elektrické a instalátorské připojení nebo instalaci spotřebiče smí provádět pouze kvalifikovaná osoba. Zabrání se tak nebezpečí poškození zařízení nebo zranění osob.
- Při instalaci musí být síťová zástrčka vytažená ze zásuvky.
- Neprovtávejte boční strany spotřebiče, aby nedošlo k poškození hydraulických a elektrických součástí.

Opatření proti vlivu mrazu

- Neinstalujte spotřebič tam, kde může teplota klesnout pod 0°C.
- Výrobce není odpovědný za škody způsobené mrazem.

Vodovodní přípojka

- Pro připojení spotřebiče k vodovodu použijte nové hadice. Nepoužívejte použité hadice.
- Nepřipojujte spotřebič k novému potrubí nebo k potrubí, které nebylo dlouho používáno. Před připojením přívodní hadice nechte vodu několik minut odtéct.
- Při instalaci spotřebiče dávejte pozor, abyste hadice neskřípli nebo jinak nepoškodili.
- Přesvědčte se, zda jsou vodovodní spojení těsná, aby nedocházelo k úniku vody.
- Při prvním použití spotřebiče zkontrolujte, zda nedochází k úniku vody ze spojů hadic.
- Přívodní hadice s dvojitým opláštěním je vybavena bezpečnostním ventilem a vnitřním síťovým kabelem. Přívodní hadice je pod tlakem pouze při průtoku vody. Pokud přívodní hadice začne prosakovat, bezpečnostní ventil přeruší průtok vody.
 - Při připojení přívodní hadice buďte opatrní:
 - Přívodní hadici ani bezpečnostní ventil neponořujte do vody.
 - Jestliže se přívodní hadice nebo bezpečnostní ventil poškodí, okamžitě vytáhněte síťovou zástrčku ze zásuvky.
 - Zavolejte pracovníka servisního střediska, aby přívodní hadici vybavenou bezpečnostním ventilem vyměnil.

 **Upozornění** Nebezpečné napětí.

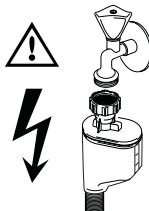

Připojení k elektrické síti

- Spotřebič musí být uzemněn.
- Zkontrolujte, zda údaje o napájení na typovém štítku souhlasí s parametry elektrické sítě.
- Vždy používejte správně instalovanou síťovou zásuvku odolnou proti rázovému proudu.
- Nepoužívejte rozbočovací zástrčky ani prodlužovací kabely. Hrozí nebezpečí požáru.
- Nevyměňujte ani neupravujte napájecí kabel. Kontaktujte servisní středisko.
- Dávejte pozor, abyste zástrčku a síťový kabel za spotřebičem neskřípli nebo jinak nepoškodili.
- Po instalaci musí zůstat síťová zástrčka nadále dostupná.
- Neodpojujte síťový kabel ze zásuvky tahem za kabel. Vždy tahejte za zástrčku.

Servisní středisko

- Spotřebič může opravovat pouze kvalifikovaná osoba. Kontaktujte servisní středisko.
- Použijte výhradně originální náhradní díly.

Vyřazení spotřebiče

- Aby nedošlo k úrazu nebo vzniku škod:

- Vytáhněte zástrčku ze zásuvky.
- Odřízněte a vyhoďte síťový kabel.
- Odstraňte dveřní západku. Tím zabráníte dětem či zvířatům, aby se zavřely ve spotřebiči. Hrozí nebezpečí udušení.
- Spotřebič zlikvidujte ve sběrném dvoře v místě vašeho bydliště.



Upozornění Mycí prostředky pro myčky nádobí jsou nebezpečné a mohou způsobit poleptání!

- Pokud dojde s těmito mycími prostředky k nehodě, okamžitě vyhledejte lékařskou pomoc.
- Pokud se mycí prostředek dostane do úst, vyhledejte ihned lékařskou pomoc.
- Pokud se mycí prostředek dostane do očí, vyhledejte ihned lékařskou a propláchněte oči vodou.
- Mycí prostředky pro myčky nádobí uchovávejte na bezpečném místě mimo dosah dětí.
- Nenechávejte dvířka spotřebiče otevřená, pokud je v dávkovači mycí prostředek.
- Dávkovač mycího prostředku naplňte až před spuštěním mycího programu.

POPIS SPOTŘEBIČE

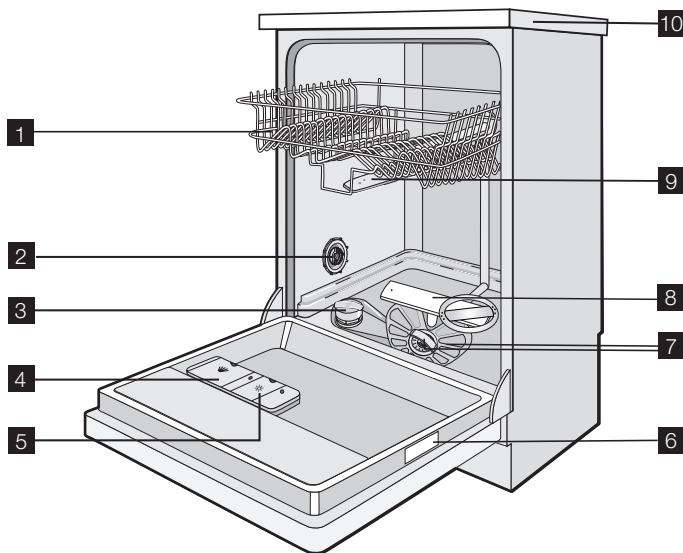

- 2 Otočný volič pro nastavení tvrdosti vody
- 3 Zásobník na sůl
- 4 Dávkovač mycího prostředku
- 5 Dávkovač leštidla
- 6 Typový štítek

- 7 Filtry
- 8 Dolní ostříkovací rameno
- 9 Horní ostříkovací rameno
- 10 Horní deska

OVĽADACÍ PANEL

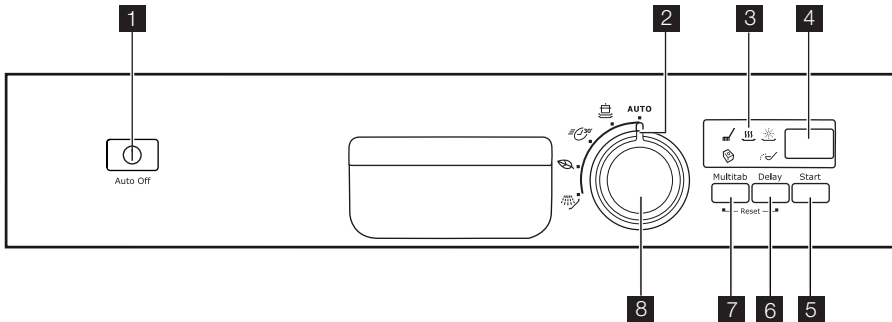

- 1 Tlačítko Zap./Vyp.
- 2 Ukazatel programu
- 3 Kontrolky
- 4 Displej
- 5 Tlačítko Start
- 6 Tlačítko Delay
- 7 Tlačítko Multitab
- 8 Volič programu

Kontrolky

	Ukazatel mycí a oplachovací fáze. Rozsvítí se, když probíhá mycí nebo oplachovací fáze.
	Ukazatel fáze sušení. Rozsvítí se během fáze sušení.
	Ukazatel stavu leštidla. Rozsvítí se, je-li nutné doplnit dávkovač leštidla. ¹⁾
	Ukazatel množství soli. Rozsvítí se, je-li nutné zásobník na sůl doplnit. ¹⁾ Po doplnění zásobníku může ukazatel soli ještě několik hodin svítit. Na provoz spotřebiče to nemá nežádoucí vliv.
	Ukazatel Multitab. Rozsvítí se při zapnutí funkce.

¹⁾ V průběhu mycího programu se ukazatele množství soli nebo stavu leštidla nerozsvítí, i když je zásobník na sůl nebo dávkovač leštidla prázdný.

Tlačítko Zap./Vyp.

Stisknutím tohoto tlačítka zapnete nebo vypnete spotřebič.

Po deseti minutách od konce mycího programu funkce Auto Off spotřebič automa-

ticky vypne. Snižuje se tak spotřeba energie.

Displej

Na displeji se objeví:

- Elektronické nastavení stupně změkčovače vody.

- Zapnutí a vypnutí dávkovače leštidla (pouze tehdy, je-li zapnutá funkce Multitab)
- Délka mycího programu.
- Čas zbývající do konce mycího programu
- Konec mycího programu (na digitálním displeji se objeví nula)
- Čas do odloženého startu
- Výstražné kódy.

Tlačítko Start

Stisknutím tohoto tlačítka spustíte:

- Mycí program
- Odpočítávání pro odložený start.

Tlačítko Delay

Opětovným stisknutím tohoto tlačítka odložíte start mycího programu o 1 až 24 hodin.

Tlačítko Multitab

Stisknutím tohoto tlačítka zapnete nebo vypnete funkci Multitab (viz „Funkce Multitab“).

Volič programu

Program nastavíte otočením ukazatele programu na voliči na příslušný mycí program. Řiďte se pokyny v části „Mycí programy“.

i Při zapnutí spotřebiče je volič programu nastaven na poslední použitý mycí program.

POUŽITÍ SPOTŘEBIČE

1. Zkontrolujte, zda nastavený stupeň změkčovače vody odpovídá tvrdosti vody ve vaší oblasti. Pokud ne, nastavte změkčovač vody.
2. Naplňte zásobník na sůl solí pro myčky.
3. Naplňte dávkovač leštidla leštícím prostředkem.
4. Vložte do myčky nádobí a přístroje.
5. Nastavte správný mycí program pro daný druh nádobí a stupeň znečištění.

NASTAVENÍ ZMĚKČOVAČE VODY

Změkčovač vody slouží k odstranění minerálů a solí z přiváděné vody. Tyto minerály a soli mohou spotřebič poškodit.

Pokud stupeň změkčovače vody neodpovídá tvrdosti vody ve vaší oblasti, nastavte jej.

Režim nastavení

Spotřebič musí být v režimu nastavení při následujících operacích:

- Nastavení mycího programu.
- Nastavení odloženého startu.
- Elektronické nastavení stupně změkčovače vody.
- Zapnutí či vypnutí dávkovače leštidla (pouze se zapnutou funkcí Multitab).

Zapněte spotřebič. Spotřebič je v režimu nastavení, když:

- Na displeji začne blikat čas posledně zvoleného mycího programu.
- Rozsvítí se ukazatele fází tohoto mycího programu.

Zapněte spotřebič. Spotřebič není v režimu nastavení, když:

- Na displeji neblíká délka mycího programu nebo čas odloženého startu.
- Svítí ukazatel pouze jedné fáze.
 - Pokud se chcete vrátit do režimu nastavení, je nutné zrušit zvolený program nebo odložený start. Viz „Volba a spuštění mycího programu“.

6. Naplňte dávkovač mycího prostředku správným množstvím mycího prostředku.
7. Spusťte mycí program.

i Použijete-li kombinované mycí tablety (3 v 1, 4 v 1, 5 v 1), použijte funkci Multitab (viz „Funkce Multitab“).

Přesný stupeň tvrdosti vody ve vaší oblasti zjistíte u místního vodárenského podniku.

Německé stupně (°dH)	Tvrdość vody			Nastavení tvrdości vody	
	Francouzské stupně (°TH)	mmol/l	Clarkovy stupně	ručně	elektronicky
51 - 70	91 - 125	9,1 - 12,5	64 - 88	2 ¹⁾	10
43 - 50	76 - 90	7,6 - 9,0	53 - 63	2 ¹⁾	9
37 - 42	65 - 75	6,5 - 7,5	46 - 52	2 ¹⁾	8
29 - 36	51 - 64	5,1 - 6,4	36 - 45	2 ¹⁾	7
23 - 28	40 - 50	4,0 - 5,0	28 - 35	2 ¹⁾	6
19 - 22	33 - 39	3,3 - 3,9	23 - 27	2 ¹⁾	5 ¹⁾
15 - 18	26 - 32	2,6 - 3,2	18 - 22	1	4
11 - 14	19 - 25	1,9 - 2,5	13 - 17	1	3
4 - 10	7 - 18	0,7 - 1,8	5 - 12	1	2
< 4	< 7	< 0,7	< 5	1 ²⁾	1 ²⁾

1) Východí nastavená poloha.

2) Při tomto stupni sůl nepoužívejte.

i Změkčovač vody musíte nastavit ručně a elektronicky.

Ruční nastavení

Otočte voličem tvrdości vody do polohy 1 nebo 2 (řídte se tabulkou).

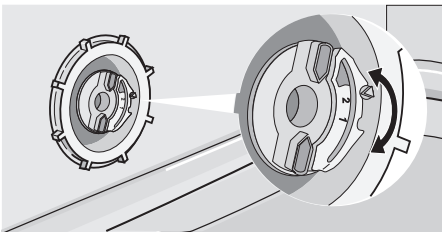

Elektronické nastavení

1. Zapněte spotřebič.
2. Zkontrolujte, zda je spotřebič v režimu nastavení.

3. Otočte voličem programu doprava, dokud se na displeji nezobrazí dvě vodorovné stavové čárky.
4. Současně stiskněte a podržte tlačítko Multitab a Delay, dokud nezačnou blikat ukazatele , a .
5. Uvolněte tlačítko Multitab a Delay.
6. Stiskněte tlačítko Multitab.
 - Ukazatele a zhasnou.
 - Ukazatel dále bliká.
 - Na displeji se zobrazí nastavení změkčovače vody (např.: **5 L** = stupeň 5).
7. Opětovným stisknutím tlačítka Multitab změníte nastavení.
8. Nastavení potvrďte vypnutím spotřebiče.

i Pokud je změkčovač vody nastaven elektronicky na stupeň 1, kontrolka stavu soli zůstane zhasnutá.

POUŽITÍ SOLI DO MYČKY

Jak doplnit zásobník na sůl:

1. Otočením víčka směrem doleva otevřete zásobník na sůl.
2. Zásobník na sůl naplňte jedním litrem vody (pouze v případě, že jej plníte solí poprvé).
3. K doplnění soli do zásobníku na sůl použijte trychtýř.

4. Odstraňte sůl, která se vysypala okolo zásobníku na sůl.
5. Otočením víčka směrem doprava zásobník na sůl zavřete.

i Při doplňování zásobníku na sůl vytéká voda; to je normální jev.

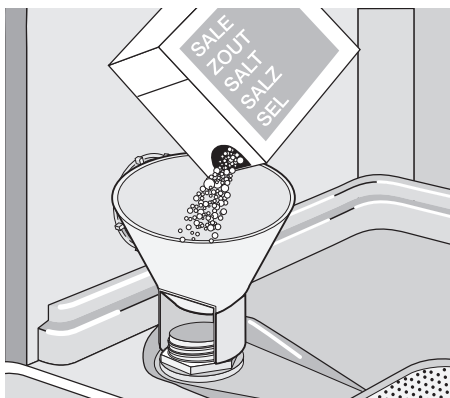

POUŽITÍ MYCÍHO PROSTŘEDKU A LEŠTIDLA

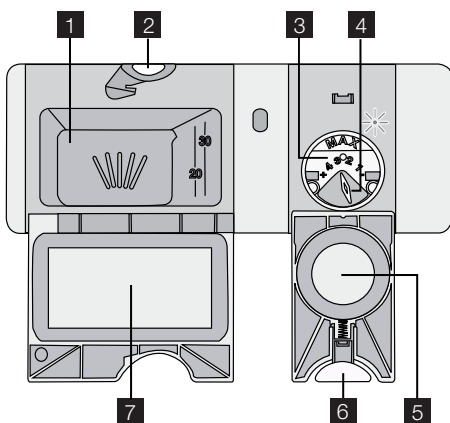

Použití mycího prostředku

-  Abyste chránili životní prostředí, nepoužívejte více mycího prostředku, než je nutné. Řiďte se doporučením výrobce uvedeným na obalu mycího prostředku.

Jak doplnit dávkovač mycího prostředku:

1. Stiskněte uvolňovací tlačítko **2**, abyste otevřeli víčko **7** dávkovače mycího prostředku.
2. Mycí prostředek nasype/nalijte do dávkovače **1**.
3. Pokud má mycí program fázi předmytí, nasype/nalijte trochu mycího prostředku na vnitřní stranu dvířek myčky.

4. Pokud používáte mycí tablety, dejte tabletu do dávkovače mycího prostředku **1**.
5. Zavřete dávkovač mycího prostředku. Zatlačte na víčko, dokud nezaklapne.

-  Při použití mycích tablet používejte dlouhé mycí programy. Tyto tablety se nemohou při krátkých mycích programech plně rozpustit a mohou tak zhoršovat výsledky mytí.

Použití lešticího prostředku

-  Leštidlo umožňuje usušení nádobí bez šmouh a skvrn. Dávkovač leštidla automaticky přidá lešticí prostředek při poslední oplachovací fázi.

Při doplňování dávkovače leštidla postupujte takto:

1. Stiskněte uvolňovací tlačítko **6**, abyste otevřeli víčko **5** dávkovače leštidla.
2. Naplňte dávkovač leštidla **3** lešticím prostředkem. Značka „max.“ ukazuje maximální hladinu.
3. Rozlité leštidlo setřete savým hadříkem, aby se při mycím programu netvořilo přílišné množství pěny.
4. Zavřete dávkovač leštidla. Zatlačte na víčko, dokud nezaklapne.

Nastavte dávkování leštidla

Výrobní nastavení: poloha 3.

Dávkování leštidla můžete nastavit mezi polohou 1 (nejnižší dávkování) a 4 (nejvyšší dávkování).

Otočením voliče leštidla **4** můžete zvýšit nebo snížit dávku leštidla.

FUNKCE MULTITAB

Funkce Multitab je určena pro kombinované mycí tablety.

Tyto tablety obsahují mycí prostředek, leštidlo a sůl do myčky. Některé druhy tablet mohou obsahovat ještě další složky.

Ujistěte se, že lze tyto tablety použít při stupni tvrdosti vody v místě vašeho bydliště (viz pokyny na balení výrobku).

Funkce Multitab vypne dávkování soli a leštidla.

Funkce Multitab vypne ukazatele stavu soli a leštidla.

Při použití funkce Multitab se délka programu může prodloužit.

i Zapněte nebo vypněte funkci Multitab ještě před spuštěním mycího programu. Funkci Multitab nemůžete zapnout nebo vypnout v průběhu mycího programu.

Zapnutí funkce Multitab

- Stisknete tlačítko Multitab a rozsvítí se příslušný ukazatel. Funkce je zapnutá.
 - Když zapnete funkci Multitab, zůstane zapnutá, dokud ji nevypnete.

Vypnutí funkce Multitab a oddělené použití mycího prostředku, soli a leštidla

1. Stisknete tlačítko Multitab a ukazatel funkce Multitab zhasne. Funkce je vypnuta.
2. Doplňte zásobník soli a leštidla.
3. Nastavte tvrdost vody na nejvyšší stupeň.
4. Spusťte mycí program bez nádobí.
5. Po dokončení mycího programu nastavte změkčovač vody na stupeň tvrdosti vody v místě vašeho bydliště.
6. Seřízení dávkování leštidla.

VKLÁDÁNÍ PŘÍBORŮ A NÁDOBÍ

i Řiďte se pokyny v letáku „Příklady RealLife náplně“.

Rady a tipy

- Nevkládejte do spotřebiče předměty, které sají vodu (houby, hadry).
- Z nádobí odstraňte zbytky jídla.
- Připálené zbytky jídel na nádobí nechte změkknout.
- Duté nádobí (např. šálky, sklenice, hrnce) pokládejte dnem vzhůru.
- Ujistěte se, že se v nádobách či mísách nehromadí voda.
- Dbejte na to, aby se nádobí nebo příbory nelepily k sobě.

- Dbejte na to, aby se sklenice vzájemně nedotýkaly.
- Malé předměty vložte do koše na příbory.
- Lžice promíchejte s dalšími příbory, aby se neslepily dohromady.
- Nádobí do košů vkládejte tak, aby se voda dostala na všechny jeho části.
- Lehké kusy vložte do horního koše. Dbejte na to, aby jednotlivé kusy nádobí nehýbaly.
- Na plastovém nádobí či nepřilnavých pánvích se mohou držet kapky vody.

VOLBA A SPUŠTĚNÍ MYCÍHO PROGRAMU

Spuštění mycího programu bez odloženého startu

1. Zavřete dvířka spotřebiče.
2. Zapněte spotřebič.
3. Zkontrolujte, zda je spotřebič v režimu nastavení.
4. Nastavte mycí program.

- Na displeji bliká délka mycího programu.
 - Rozsvítí se ukazatele mycí fáze nastaveného mycího programu.
5. Stisknete tlačítko Start a mycí program se automaticky spustí.

- Ukazatele mycí fáze zhasnou a zůstanou svítit pouze ukazatel právě probíhající fáze.

Spuštění mycího programu s odloženým startem

1. Zavřete dvířka spotřebiče.
2. Zapněte spotřebič.
3. Zkontrolujte, zda je spotřebič v režimu nastavení.
4. Nastavte mycí program.
5. Opětovně stiskněte tlačítko Delay, dokud se na displeji nezobrazí čas odloženého startu.
 - Na displeji začne blikat čas odloženého startu.
6. Stiskněte tlačítko Start a odpočítávání se spustí automaticky.
 - Čas odloženého startu již na displeji neblíká.
 - Ukazatele fáze zvoleného mycího programu zhasnou.

Po uplynutí nastaveného času se automaticky spustí mycí program.

- Rozsvítí se ukazatel právě probíhající fáze.

i Otevřením dvířek spotřebiče se odpočítávání přeruší. Když dvířka opět zavřete, bude odpočítávání pokračovat od okamžiku přerušení.

Zrušení odloženého startu

Odpočet neprobíhá

1. Opakovaně stiskněte tlačítko Delay, dokud:
 - Na displeji se objeví délka mycího programu.
 - Rozsvítí se ukazatel mycí fáze.
2. Stisknutím tlačítka Start spustíte mycí program.

Odpočet probíhá

1. Opakovaně stiskněte tlačítko Delay, dokud:

- Na displeji se objeví délka mycího programu.
- Rozsvítí se ukazatel mycí fáze.
- Mycí program se spustí automaticky.

Přerušení mycího programu

- Otevřete dvířka myčky.
 - Mycí program se zastaví.
- Zavřete dvířka myčky.
 - Program pokračuje od okamžiku, ve kterém byl přerušen.

Zrušení mycího programu

Pokud se mycí program ještě nespustil, můžete svou volbu změnit.

Pokud mycí program již probíhá a chcete volbu změnit, musíte program zrušit.

- Současně stiskněte a podržte tlačítka Multitab a Delay, dokud:
 - Na displeji začne blikat délka mycího programu.
 - Rozsvítí se ukazatele fází tohoto mycího programu.

i Před spuštěním nového mycího programu zkontrolujte, zda je v dávkovači mycí prostředek.

Konec mycího programu

Po dokončení mycího programu se na displeji zobrazí nula a zhasnou ukazatele jeho fází.

Vypněte spotřebič a otevřete dvířka.



i Aby nádobí lépe oschlo, ponechte dvířka spotřebiče pár minut otevřená.

Vyjměte nádobí z košů

- Nádobí před vyjmutím z myčky nechte vychladnout. Horké nádobí se snadněji poškodí.
- Nejprve vyjměte nádobí z dolního koše, a potom z koše horního.
- Na stěnách a dvířkách spotřebiče může být voda. Nerezový povrch chladne rychleji než nádobí.

MYCÍ PROGRAMY

Program	Stupeň znečištění	Typ nádobí	Popis programu
AUTO 1)	Všechno	Nádobí, přístroje, hrnce a pánve	Předmytí Mytí 45 °C nebo 70 °C Oplachy Sušení





Program	Stupeň znečištění	Typ nádobí	Popis programu
	Velmi znečištěné	Nádobí, přístroje, hrnce a pánve	Předmytí Mytí 70 °C Oplachy Sušení
 2)	Čerstvě znečištěné	Nádobí a přístroje	Mytí 60 °C Oplach
 ECO 3)	Normálně znečištěné	Nádobí a přístroje	Předmytí Mytí 50 °C Oplachy Sušení
	Pomocí tohoto programu nádobí rychle opláchnete. Zabráníte tak přilepení zbytků jídla na nádobí a nepříjemnému zápachu vycházejícímu ze spotřebiče. Pro tento program nepoužívejte mycí prostředek.		Oplach

1) Spotřebič zjistí stupeň znečištění a množství nádobí v koších. Automaticky pak nastaví teplotu a množství vody, spotřebu energie a délku mycího programu.

2) U tohoto programu můžete umýt čerstvě znečištěné nádobí. Tento program nabízí dobré výsledky mytí při krátké době programu.

3) Jedná se o standardní program pro testovací instituce. Tento program nabízí nejúspornější spotřebu vody a energie při mytí normálně znečištěného nádobí a přístrojů. Testovací údaje najdete v příloženém letáku.

Údaje o spotřebě

Program ¹⁾	Energie (kWh)	Voda (litry)
AUTO	0,7 - 1,3	8 - 16
	1,1 - 1,2	12 - 13
	0,8	8
 ECO	0,8 - 0,9	8 - 9
	0,01	3

1) Na displeji se zobrazí délka programu.

 Tyto hodnoty spotřeby se mohou měnit v závislosti na tlaku a teplotě vody, na

kolísání v dodávce proudu a na množství nádobí.

ČIŠTĚNÍ A ÚDRŽBA

Vyjmutí a čištění filtrů

Zanesené filtry zhoršují výsledky mytí nádobí.

Ačkoliv je nutnost údržby těchto filtrů minimální, musíte je pravidelně kontrolovat a v případě potřeby vyčistit.

- Otočte filtrem (A) proti směru hodinových ručiček a vyjměte jej z filtru (B).

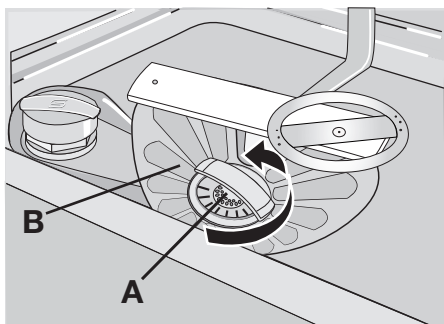

2. Filtr (A) má dvě části. Pro demontáž filtru je od sebe oddělte.

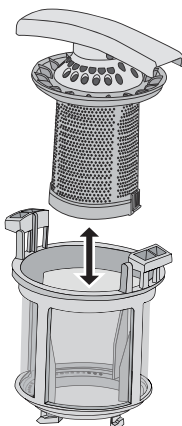

3. Jednotlivé součásti důkladně očistěte vodou.
4. Přiložte obě části filtru (A) k sobě a zatlačte. Ujistěte se, že do sebe obě části správně zapadly.

CO DĚLAT, KDYŽ...

Spotřebič se nespustí nebo se zastaví během provozu.

Nejprve zkuste najít řešení problému (viz tabulka). Pokud řešení nenajdete, kontaktujte servisní středisko.

U některých poruch se na displeji zobrazí výstražný kód:

5. Vyjměte filtr (B).
6. Filtr (B) důkladně očistěte vodou.
7. Vraťte filtr (B) na jeho původní místo. Ujistěte se, že je správně usazen ve vodičích drážkách (C).

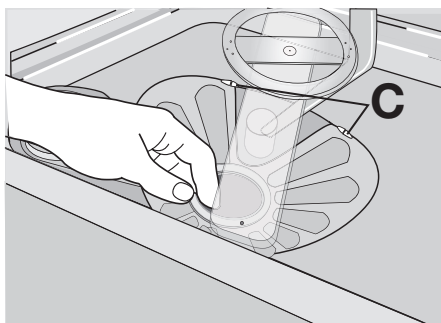

8. Vložte filtr (A) zpět do filtru (B). Otočte filtrem (A) po směru hodinových ručiček, dokud se nezajistí.

Čištění ošťikovacích ramen

Ošťikovací ramena nevyjímejte. Jestliže se otvory v ošťikovacích ramenech zanesou nečistotami, odstraňte je úzkým špičatým předmětem.

Čištění vnějšího povrchu

Vnější povrch spotřebiče a ovládací panel otírejte vlhkým měkkým hadříkem. Používejte pouze neutrální mycí prostředky. Nepoužívejte prostředky s drsnými částicemi, drátěnky nebo rozpouštědla (např. aceton).

- **,10** - Spotřebič se neplní vodou.
- **,20** - Spotřebič nespustí vodu.
- **,30** - Je aktivován systém proti vyplavení.

⚠ Upozornění Před kontrolou spotřebič vypněte.

Problém	Možná příčina	Možné řešení
Myčka se neplní vodou.	Vodovodní kohoutek je zablokovaný nebo zanesený vodním kamenem.	Vyčistěte vodovodní kohoutek.
	Příliš nízký tlak vody.	Kontaktujte vaši vodárenskou společnost.

Problém	Možná příčina	Možné řešení
	Vodovodní kohoutek je zavřený.	Otevřete vodovodní kohoutek.
	Filtr v přívodní hadici je zanesený.	Vyčistěte ho.
	Přívodní hadice není správně připojena.	Zkontrolujte, zda je připojení správné.
	Přívodní hadice je poškozená.	Ujistěte se, že přívodní hadice není poškozená.
Spotřebič nevypouští vodu.	Přípojka sifonu je zablokována.	Vyčistěte přípojku sifonu.
	Vypouštěcí hadice je nesprávně připojena.	Zkontrolujte, zda je připojení správné.
	Vypouštěcí hadice je poškozená.	Ujistěte se, že vypouštěcí hadice není poškozená.
Je aktivován systém proti vyplavení.		Zavřete vodovodní kohoutek a obraťte se na servisní středisko.
Mycí program se nespustí.	Dvířka spotřebiče jsou otevřená.	Zavřete dvířka spotřebiče.
	Nestiskli jste tlačítko nebo dotykový panel Start.	Stiskněte tlačítko nebo dotykový panel Start.
	Zástrčka není zasunutá do zásuvky.	Zasuňte zástrčku do zásuvky.
	Poškozená pojistka v pojistkové skříňce.	Vyměňte pojistku.
	Je nastavený odložený start.	<ul style="list-style-type: none"> • Zrušte odložený start. • Po uplynutí nastaveného času se automaticky spustí mycí program.

Po kontrole spotřebič zapněte. Program bude pokračovat od okamžiku, ve kterém byl přerušen.

Pokud se závada objeví znovu, obraťte se na servisní středisko.

Pokud se na displeji zobrazí jiný výstražný kód, obraťte se na servisní středisko.

Potřebné údaje pro servisní středisko najdete na typovém štítku.

Zaznamenejte si tyto údaje:







- Model (MOD.)
-
- Výrobní číslo (PNC)
- Sériové číslo (S.N.)

Nádobí není dostatečně umyté nebo suché

Problém	Možná příčina	Možné řešení
Nádobí není čisté.	Zvolený mycí program nebyl vhodný pro daný druh nádobí a stupeň znečištění.	Ujistěte se, že je zvolený mycí program vhodný pro daný druh nádobí a stupeň znečištění.
	Nádobí jste do košů umístili nesprávně, a voda se tak nemohla dostat ke všem povrchům.	Rozmístěte nádobí v koších správně.
	Ostříkovací ramena se nemohou volně otáčet. Nesprávné rozmístění nádobí v koších.	Ujistěte se, že nesprávně uložené nádobí nebrání v pohybu ostříkovacích ramen.

Problém	Možná příčina	Možné řešení
	Filtry jsou zanesené nebo nesprávně sestavené a umístěné.	Zkontrolujte, zda jsou filtry čisté a správně sestavené a nainstalované.
	Nedostatečné množství mycího prostředku nebo prostředek chybí.	Ujistěte se, že je množství mycího prostředku dostatečné.
Částečky vodního kamene na nádobí.	Zásobník na sůl je prázdný.	Naplňte zásobník na sůl solí pro myčky.
	Špatné nastavení stupně změkčovače vody.	Nastavte změkčovač vody na správný stupeň.
	Uzávěr zásobníku na sůl není správně zavřený.	Zkontrolujte, zda je víčko zásobníku na sůl správně zavřené.
Na nádobí a skle jsou šmouhy, bílé skvrny nebo modravý potah.	Příliš mnoho leštidla.	Snížte dávkování leštidla.
Na nádobí a skle jsou zaschlé vodní kapky.	Příliš málo leštidla.	Zvyšte dávkování leštidla.
	Příčinou může být mycí prostředek.	Použijte jinou značku mycího prostředku.
Nádobí je mokré.	Mycí program nezahrnoval žádnou fázi sušení nebo zahrnoval pouze sníženou fázi sušení.	Aby nádobí lépe oschlo, ponechte dvířka myčky pár minut otevřená.
Nádobí je vlhké a matné.	Dávkovač leštidla je prázdný.	Naplňte dávkovač leštidla leštícím prostředkem.
	Je zapnutá funkce Multitab (tato funkce automaticky vypne dávkovač leštidla).	Zapněte dávkovač leštidla.

Zapnutí dávkovače leštidla

1. Zapněte spotřebič.
2. Zkontrolujte, zda je spotřebič v režimu nastavení.
3. Otočte voličem programu, dokud se na displeji nezobrazí dvě vodorovné stavové čárky.
4. Současně stiskněte a podržte tlačítko Multitab a Delay, dokud nezačnou blikat ukazatele ,  a .
5. Uvolněte tlačítko Multitab a Delay.
6. Stiskněte tlačítko Delay.
 - Ukazatele  a  zhasnou.
 - Ukazatel  dále bliká.
 - Na displeji se zobrazí nastavení dávkovače leštidla.

0 d

Dávkovač leštidla je vypnutý.

1 d

Dávkovač leštidla je zapnutý.

7. Stisknutím tlačítka Delay změníte nastavení.
8. Nastavení potvrďte vypnutím spotřebiče.

TECHNICKÉ ÚDAJE

Rozměry	Šířka Výška Hloubka	446 mm 850 mm 620 mm
---------	---------------------------	----------------------------

Připojení k elektrické síti	Napětí Celkový příkon Pojistka Frekvence	220-240 V 2100 W 10 A 50 Hz
Tlak přívodu vody	min. max.	0,5 barů (0,05 MPa) 8 barů (0,8 MPa)
Přívod vody ¹⁾	Studená nebo teplá voda	max. 60 °C
Kapacita	Jídelní soupravy	9

1) Přívodní hadici připojte ke kohoutku se závitem 3/4".

i Pokud odebíráte horkou vodu z alternativních zdrojů (např. solární či fotovoltaické panely nebo větrná energie),

použijte horkou vodu ke snížení spotřeby energie.

POZNÁMKY K OCHRANĚ ŽIVOTNÍHO PROSTŘEDÍ

Symbol  na výrobku nebo jeho balení udává, že tento výrobek nepatří do domácího odpadu. Je nutné odvézt ho do sběrného místa pro recyklaci elektrického a elektronického zařízení. Zajištěním správné likvidace tohoto výrobku pomůžete zabránit negativním důsledkům pro životní prostředí a lidské zdraví, které by jinak byly způsobeny nevhodnou likvidací tohoto

výrobku. Podrobnější informace o recyklaci tohoto výrobku zjistíte u příslušného místního úřadu, služby pro likvidaci domovního odpadu nebo v obchodě, kde jste výrobek zakoupili.

Recyklujte materiály označené symbolem . Obaly vyhodte do příslušných nádob k recyklaci.

INSTALACE

Umístění pod pracovní desku

Umístěte spotřebič v blízkosti přívodu vody a odpadu.

Chcete-li myčku umístit pod dřez nebo kuchyňskou pracovní desku, odstraňte horní desku myčky.

Zkontrolujte, zda rozměry místa pro instalaci souhlasí s rozměry na obrázku.

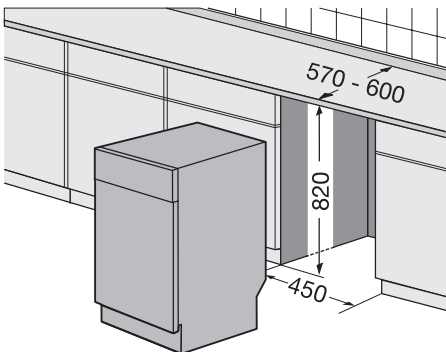

Odstranění horní desky spotřebiče

1. Vyšroubujte zadní šrouby (1).

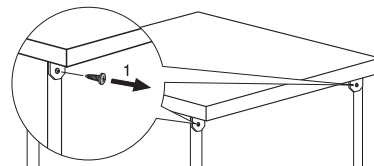

2. Zatáhněte za horní desku ze zadní strany spotřebiče (2).

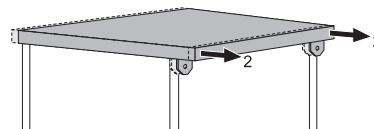

3. Nadzdvihněte horní desku a uvolněte ji z předních drážek (3).

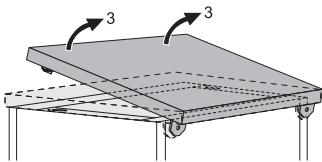

4. Pomocí seřiditelných nožiček seřídte výšku spotřebiče.
5. Zasuňte spotřebič pod kuchyňskou pracovní desku. Dávejte pozor, abyste během instalace neskrípeli nebo nepřehnuli hadice.

Vyrovnaní spotřebiče

Spotřebič je nutné správně vyrovnat, aby se dvířka správně otvírala a těsnila. Při nesprávném vyrovnaní spotřebiče mohou dvířka drhnout o boky hlavní skříně. Spotřebič vyrovnejte povolením nebo utažením nastavitelných nožiček.

Přípojka odpadu

Vypouštěcí hadici připojte:

- K přípojce sifonu a připojte ji pod úroveň pracovní plochy. Tím se zabrání tomu, aby odpadní voda ze sifonu tekla zpět do myčky.
- Ke stoupacímu potrubí s průduchem. Vnitřní průměr musí být minimálně 4 cm.

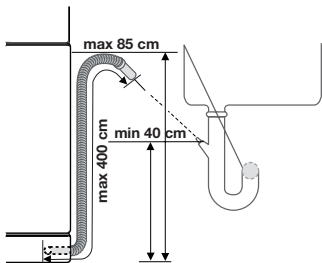

Když myčka vypouští vodu, nesmí být v dřezu zátka, protože by se voda mohla vracet zpět do myčky.

Prodlužovací hadice pro vypouštění vody nesmí být delší než 2 m. Vnitřní průměr nesmí být menší než průměr hadice.

Jestliže připojíte vypouštěcí hadici k vypouštěcímu otvoru sifonu pod dřezem, je nutné odstranit plastovou membránu (A). Pokud byste membránu neodstranili, zbytky jídel by mohly přípojku vypouštěcí hadice zanesť.

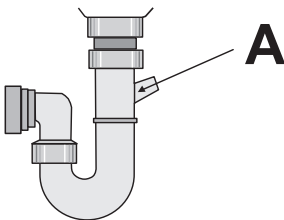

- i** Bezpečnostní zařízení brání tomu, aby se špinavá voda vracela do spotřebiče. Pokud je však přípojka sifonu vybavena „zpětným ventilem“, může tento ventil způsobit nedostatečné vypouštění vody. Zpětný ventil proto odstraňte.

Electrolux. Thinking of you.

Pentru a vedea cum gândim, vizitați www.electrolux.com

CUPRINS

Informații privind siguranța	35	Funcția Multitab	43
Descrierea produsului	38	Încărcarea tacâmurilor și a veselei	43
Panoul de comandă	38	Selectarea și pornirea unui program de spălare	43
Utilizarea aparatului	40	Programe de spălare	45
Reglarea substanței de dedurizare a apei	40	Îngrijirea și curățarea	46
Utilizarea sării pentru mașina de spălat vase	41	Ce trebuie făcut dacă...	46
Utilizarea detergentului și a agentului de clătire	42	Date tehnice	49
		Protejarea mediului înconjurător	49
		Instalarea	49

Ne rezervăm dreptul asupra efectuării de modificări



INFORMAȚII PRIVIND SIGURANȚA

Înainte de instalare și utilizare, citiți cu atenție acest manual:

- Pentru siguranța personală și pentru siguranța bunurilor dumneavoastră.
- Pentru a ajuta mediul.
- Pentru utilizarea corectă a aparatului.

Păstrați întotdeauna aceste instrucțiuni împreună cu aparatul, chiar și în cazul în care vă mutați sau îl vindeți.

Producătorul nu este responsabil dacă instalarea și utilizarea incorectă a aparatului provoacă daune.

Siguranța copiilor și a persoanelor vulnerabile

- Nu permiteți utilizarea aparatului de către copii și persoane cu capacități fizice, senzoriale și mentale reduse, sau lipsite de experiență și cunoștințe. Aceste persoane trebuie să fie supravegheate sau instruite în legătură cu folosirea aparatului de către o persoană răspunzătoare pentru siguranța lor.
- Copiii trebuie supravegheați pentru a nu se juca cu aparatul.
- Nu lăsați la îndemâna copiilor ambalajul produsului. Există pericolul sufocării sau al vătămării.
- Păstrați toți detergentii într-un loc sigur. Nu lăsați copiii să atingă detergentii.
- Nu lăsați copiii și animalele să se apropie de aparat atunci când ușa acestuia este deschisă.

Siguranța generală

- Nu modificați specificațiile acestui aparat. Există riscul vătămării persoanelor și deteriorării aparatului.
- Pentru a preveni arsurile la nivelul ochilor, al gurii și al gâtului, respectați instrucțiunile de siguranță furnizate de producătorul de detergent.
- Nu beți apa din aparat. Pot rămâne reziduuri de detergent în interiorul aparatului dumneavoastră.
- Nu lăsați ușa aparatului deschisă fără supraveghere. Acest lucru previne accidentarea și căderea cauzată de o ușă deschisă.
- Nu vă așezați și nu vă urcați pe ușa deschisă.

Utilizarea

- Aparatul este destinat exclusiv pentru uz casnic. Nu utilizați aparatul în alte scopuri, pentru a preveni vătămarea persoanelor și deteriorarea bunurilor.
- Utilizați aparatul doar pentru a curăța accesorii care se pot spăla în mașina de spălat vase.
- Produsele inflamabile sau obiectele umezite cu produse inflamabile nu trebuie introduse în aparat, nici puse adiacent sau deasupra acestuia. Pericol de explozie sau foc.
- Puneți cuțitele și toate obiectele cu vârfuri ascuțite în coșul pentru tacâmuri, cu vâr-

ful în jos. Alternativ, puneți-le în poziție orizontală în coșul superior sau în cel pentru tacâmuri. (Nu toate modelele dispun de coș pentru tacâmuri).

- Utilizați numai produse specificate pentru mașini de spălat vase (detergent, sare, agent de clătire).
- Tipurile de sare care nu sunt specificate pentru mașinile de spălat vase pot produce deteriorarea dedurizatorului de apă.
- Umpleți aparatul cu sare înainte de a porni un program de spălare. Sarea rămasă în aparat poate cauza coroziunea sau poate da naștere unei găuri în partea inferioară a aparatului.
- Se interzice umplerea dozatorului pentru agent de clătire cu alte substanțe în afara agentului de clătire (agenți de curățare pentru mașina de spălat vase, detergent lichid). Acest lucru poate cauza deteriorarea aparatului.
- Asigurați-vă că brațele stropitoare se pot mișca liber înainte să porniți un program de spălare.
- Aparatul poate genera abur fierbinte dacă deschideți ușa în timpul operării unui program de spălare. Există pericol de arsuri la nivelul pielii.
- Nu scoateți vasele din aparat înainte de finalizarea programului de spălare.

Îngrijirea și curățarea

- Înainte de a curăța aparatul, opriți aparatul și scoateți ștecărul din priză.
- Nu utilizați produse inflamabile sau corozive.
- Nu utilizați aparatul fără filtre. Asigurați-vă că filtrele sunt instalate corect. Instalarea incorectă va duce la rezultate nesatisfăcătoare ale spălării și la deteriorarea aparatului.
- Nu folosiți apă pulverizată sau abur pentru curățarea aparatului. Pericol de electrocutare și de deteriorare a aparatului.

Instalarea

- Asigurați-vă că aparatul nu s-a defectat. Nu instalați sau nu conectați un aparat deteriorat; contactați furnizorul.
- Îndepărtați tot ambalajul înainte de a instala și de a utiliza aparatul.
- Conexiunea electrică, lucrările sanitare și instalarea aparatului trebuie realizate doar de o persoană calificată. Acest lucru pre-

vine riscurile de deteriorare structurală sau de vătămare.

- Asigurați-vă că ștecărul este deconectat de la priză în timpul instalării.
- Pentru a evita deteriorarea componentelor hidraulice sau a celor electrice, nu perforați pereții aparatului.

Măsuri de precauție împotriva înghețului

- Nu instalați aparatul într-un loc în care temperatura este sub 0 °C.
- Producătorul nu este răspunzător pentru daunele provocate de îngheț.

Racordul de apă

- Pentru racordarea aparatului la sursa de apă folosiți furtunuri noi. Nu folosiți furtunuri uzate.
- Nu racordați aparatul la țevi noi sau la țevi care nu au mai fost folosite de mult. Lăsați apa să curgă câteva minute, apoi racordați furtunul de alimentare.
- La instalarea aparatului, asigurați-vă că nu striviți sau deteriorați furtunurile de apă.
- Pentru a preveni pierderile de apă, asigurați-vă că racordurile sunt etanșe.
- La prima utilizare a aparatului, verificați dacă furtunurile prezintă pierderi de apă.
- Furtunul de alimentare cu apă este prevăzut cu o supapă de siguranță și cu o teacă dublă cu un cablu principal intern. Există presiune în cablul de alimentare cu apă doar în punctul de circulare al apei. Dacă furtunul de alimentare cu apă prezintă scurgeri, supapa de siguranță întrerupe debitul apei.
 - Procedați cu atenție când racordați furtunul de alimentare cu apă:
 - Nu puneți furtunul de alimentare sau supapa de siguranță în apă.
 - Dacă furtunul de alimentare sau supapa de siguranță sunt deteriorate, decuplați imediat fișa din priză.
 - Pentru a înlocui furtunul de alimentare echipat cu supapă de siguranță adresați-vă centrului de service.



Avertizare Tensiune periculoasă.

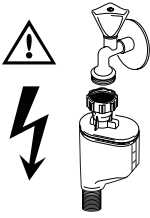

Conectarea electrică

- Aparatul trebuie împământat.
- Verificați dacă informațiile de natură electrică, specificate pe plăcuța cu datele tehnice, corespund sursei de tensiune.
- Utilizați întotdeauna o priză cu protecție la electrocutare, montată corect.
- Nu folosiți prize multiple și cabluri prelungitoare. Există pericolul producerii unui incendiu.
- Nu înlocuiți sau schimbați cablul de alimentare. Contactați centrul de service.
- Asigurați-vă că nu striviți sau deteriorați ștecărul sau cablul de alimentare electrică din spatele aparatului.
- Asigurați-vă că priza poate fi accesată după instalare.
- Pentru deconectarea mașinii nu trageți de cablul electric. Trageți întotdeauna de ștecăr.

Centrul de service

- Reparațiile sau operațiunile de service aferente aparatului pot fi desfășurate doar de o persoană autorizată. Contactați centrul de service.

- Utilizați numai piese de schimb originale.

Pentru casarea aparatului

- Pentru prevenirea riscului de vătămare corporală sau de deteriorare:
 - Scoateți ștecărul din priză.
 - Tăiați cablul electric și îndepărtați-l.
 - Scoateți sistemul de prindere a ușii. Acest lucru nu le permite copiilor sau animalelor să rămână captive în aparat. Există riscul de sufocare.
 - Casați aparatul la centrul local de eliminare a deșeurilor.

Avertizare Detergenții pentru mașina de spălat vase sunt periculoși și pot produce coroziune!

- În cazul apariției unui accident cu acești detergenți, contactați medicul de urgență.
- În cazul în care detergentul intră în contact cu cavitatea bucală, contactați medicul de urgență.
- Dacă detergentul pătrunde în ochi, adresați-vă imediat unui medic și clătiți ochii cu apă.
- Păstrați detergenții pentru mașina de spălat vase într-o zonă sigură și nu-i lăsați la îndemâna copiilor.
- Când dozatorul conține detergent, nu lăsați ușa aparatului deschisă.
- Umpleți dozatorul cu detergent doar înainte de a porni un program de spălare.

DESCRIEREA PRODUSULUI

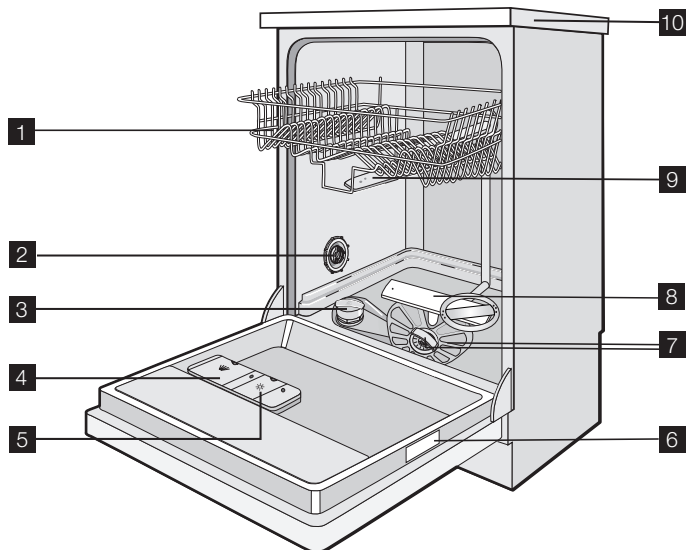



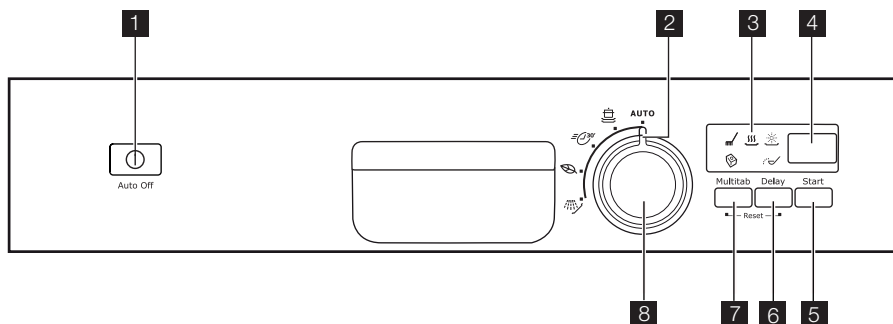

- 1** Coșul superior
- 2** Disc pentru măsurarea durității apei
- 3** Compartiment pentru sare
- 4** Distribuitorul pentru detergent
- 5** Dozatorul pentru agentul de clătire

- 6** Plăcuță date tehnice
- 7** Filtre
- 8** Braț stropitor inferior
- 9** Braț stropitor superior
- 10** Suprafață de lucru

PANOUL DE COMANDĂ



- 1 Buton de pornire/oprire
- 2 Marcaj program
- 3 Indicatoare
- 4 Afișaj
- 5 Butonul Start
- 6 Butonul Delay
- 7 Butonul Multitab
- 8 Buton selectare program

Indicatoare	
	Indicator fază spălare și clătire. Se aprinde în timpul fazei de spălare sau a fazelor de clătire.
	Indicatorul fazei de uscare. Se aprinde în momentul operării fazei de uscare.
	Indicatorul agentului de clătire. Se aprinde când trebuie umplut dozatorul pentru agentul de clătire. ¹⁾
	Indicatorul pentru sare. Indicatorul luminos se aprinde când rezervorul pentru sare trebuie umplut. ¹⁾ După ce umpleți rezervorul, indicatorul pentru sare poate continua să rămână aprins câteva ore. Acest lucru nu are un efect nedorit asupra funcționării aparatului.
	Indicatorul Multitab. Se aprinde atunci când activați funcția.

1) Atunci când rezervorul pentru sare și/sau dozatorul pentru agent de clătire sunt goale, indicatoarele luminoase corespunzătoare nu se aprind în timp ce un program de spălare funcționează.

Buton de pornire/oprire

Apăsați acest buton pentru a activa sau pentru a dezactiva aparatul.

La zece minute de la încheierea programului de spălare, funcția Auto Off dezactivează automat aparatul. Contribuiți astfel la reducerea consumului de energie.

Afișajul

Afișajul indică

- Ajustarea electronică a nivelului agentului de dedurizare a apei
- Activarea și dezactivarea dozatorului pentru agentul de clătire (numai cu funcția Multitab activă)
- Durata programului de spălare
- Timpul rămas până la terminarea programului de spălare
- Terminarea unui program de spălare (afișajul digital arată un zero)
- Timpul pentru pornirea cu întârziere
- Codurile alarmei.

Butonul Start

Apăsați acest buton pentru a porni:

- Programul de spălare

- Numărătoarea inversă pentru pornirea cu întârziere.

Butonul Delay

Pentru a întârzia începerea programului de spălare de la 1 până la 24 de ore, apăsați în mod repetat butonul.

Butonul Multitab

Pentru activarea sau dezactivarea funcției Multitab apăsați acest buton (consultați secțiunea "Funcția Multitab").

Buton selectare program

Pentru setarea unui program de spălare, alinați marcajul de pe buton cu un program de spălare. Consultați capitolul „Programe de spălare”.

i Când activați aparatul, selectorul de programe este pe ultimul program de spălare utilizat.

Modul de setare

Aparatul trebuie să fie în modul "setare" pentru aceste operații:

- Pentru a seta un program de spălare.
- Pentru a seta o pornire cu întârziere.

- Selectarea și pornirea unui program de spălare și/sau a pornirii întârziate.
- Pentru a activa sau dezactiva dozatorul pentru agentul de clătire (numai când funcția Multitab este activă).

Activați aparatul. Aparatul este în modul "setare" când:

- Durata ultimului program de spălare setat se aprinde intermitent pe afișaj.
- Se aprind indicatoarele fazelor programului de spălare.

Activați aparatul. Aparatul nu este în modul "setare" când:

- Durata programului de spălare sau până la pornirea cu întârziere nu se aprind intermitent pe afișaj.
- Se aprinde doar indicatorul fazei programului.
 - Pentru a reveni în modul de setare anulați programul sau pornirea întârziată. Consultați capitolul „Selectarea și pornirea unui program de spălare”.

UTILIZAREA APARATULUI

1. Verificați dacă nivelul de setare al dedurizatorului de apă corespunde durezzații apei din zona în care vă aflați. Dacă este necesar, reglați dedurizatorul de apă.
2. Umpleți rezervorul de sare cu sare pentru mașina de spălat vase.
3. Umpleți dozatorul cu agent de clătire.
4. Încărcați tacâmurile și vasele în aparat.
5. Setati programul de spălare corect pentru tipul de încărcătură și pentru gradul de murdărie.
6. Umpleți dozatorul de detergent cu cantitatea corectă de detergent.
7. Porniți programul de spălare.



În cazul în care utilizați tablete de detergent combinate („3 în 1”, „4 în 1”, „5 în 1”), utilizați funcția Multitab (consultați „funcția Multitab”).

REGLAREA SUBSTANȚEI DE DEDURIZARE A APEI

Dedurizatorul de apă înlătură mineralele și sărurile din alimentarea cu apă. Aceste substanțe minerale și săruri pot duce la deteriorarea aparatului.

Ajustați nivelul dedurizatorului de apă dacă acesta nu corespunde durezzații apei din zona în care vă aflați.

Contactați-vă autoritatea locală de ape pentru a afla durezzația apei din zona dumneavoastră.

Duritatea apei				Reglarea durității apei	
Grade germane (°dH)	Grade franceze (°TH)	mmol/l	Grade Clar-ke	manuală	elec-tronică
51 - 70	91 - 125	9,1 - 12,5	64 - 88	2 ¹⁾	10
43 - 50	76 - 90	7,6 - 9,0	53 - 63	2 ¹⁾	9
37 - 42	65 - 75	6,5 - 7,5	46 - 52	2 ¹⁾	8
29 - 36	51 - 64	5,1 - 6,4	36 - 45	2 ¹⁾	7
23 - 28	40 - 50	4,0 - 5,0	28 - 35	2 ¹⁾	6
19 - 22	33 - 39	3,3 - 3,9	23 - 27	2 ¹⁾	5 ¹⁾
15 - 18	26 - 32	2,6 - 3,2	18 - 22	1	4
11 - 14	19 - 25	1,9 - 2,5	13 - 17	1	3
4 - 10	7 - 18	0,7 - 1,8	5 - 12	1	2
< 4	< 7	< 0,7	< 5	1 ²⁾	1 ²⁾

1) Poziția din fabricație.

2) Nu utilizați sare la acest nivel.

i Trebuie să reglați dedurizatorul de apă manual și electronic.

Setarea manuală

Rotiți discul pentru duritatea apei pe poziția 1 sau 2 (consultați tabelul).

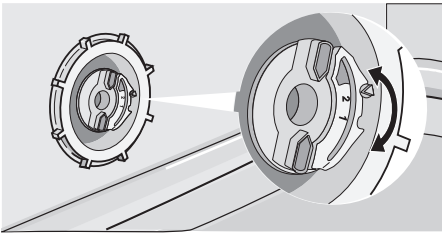

Reglarea electronică

1. Activați aparatul.
2. Asigurați-vă că aparatul este în modul de setare.
3. Rotiți butonul pentru programe în sens orar până când afișajul indică două bare orizontale de stare.

4. Apăsăți și țineți apăsat butonul Multitab și butonul Delay simultan până când se aprind intermitent indicatoarele $\text{m}/$, SSS și S .
5. Eliberați butonul Multitab și butonul Delay.
6. Apăsăți butonul Multitab,
 - Se opresc indicatoarele SSS și S .
 - Indicatorul $\text{m}/$ continuă să se aprindă intermitent.
 - Afișajul indică setarea programului de dedurizare a apei (de exemplu: $5 L =$ nivelul 5).
7. Apăsăți butonul Multitab în mod repetat pentru a schimba setarea.
8. Dezactivați aparatul pentru confirmare.

i Dacă dedurizatorul de apă este setat electronic pe nivelul 1, indicatorul pentru sare rămâne oprit.

UTILIZAREA SĂRII PENTRU MAȘINA DE SPĂLAT VASE

Umplerea rezervorului pentru sare:

1. Rotiți capacul la stânga pentru a deschide rezervorul de sare.
2. Umpleți rezervorul de sare cu 1 litru de apă (doar prima dată când realizați umplerea cu sare).
3. Folosiți pâlnia pentru a umple rezervorul cu sare.
4. Înlăturați sarea din jurul deschiderii rezervorului de sare.
5. Pentru a închide rezervorul de sare rotiți capacul la dreapta.

- i** Este normal ca apa să dea pe dinafară din rezervor când acesta este umplut cu sare.

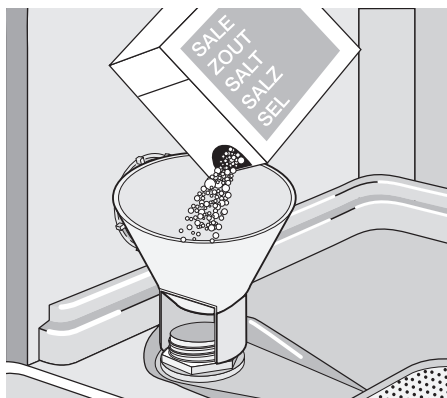

UTILIZAREA DETERGENTULUI ȘI A AGENTULUI DE CLĂTIRE

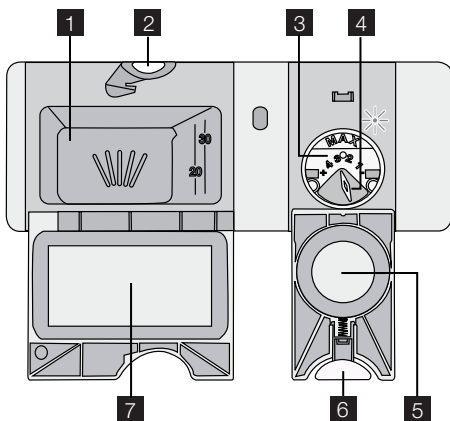

4. Dacă folosiți tablete de detergent, puneți tableta în distribuitor de detergent **1**.
5. Închideți dozatorul de detergent. Apăsați capacul până când se fixează în poziție.

- i** Utilizați programe de spălare lungi dacă utilizați tablete de detergent. Acestea nu se pot dizolva în totalitate în cadrul programelor de spălare scurte și pot afecta rezultatele spălării.

Folosirea agentului de clătire

- i** Agentul de clătire face posibilă uscarea vaselor fără dăre și pete. Dozatorul adaugă automat agent de clătire în ultima fază a clătirii.

Utilizarea detergentului

- 🌸** Pentru a ajuta mediul înconjurător, nu utilizați o cantitate mai mare de detergent decât cea corectă. Urmați instrucțiunile producătorului detergentului, înscrise pe ambalaj.

Umplerea rezervorului pentru detergent:

1. Apăsați butonul de eliberare **2** pentru a deschide capacul **7** al dozatorului de detergent.
2. Puneți detergent în dozator **1**.
3. Dacă programul de spălare are o fază de prespălare, puneți o cantitate redusă de detergent pe partea interioară a ușii aparatului.

Pentru a umple dozatorul cu agent de clătire efectuați următoarele operațiuni.

1. Apăsați butonul de eliberare **6** pentru a deschide capacul **5** al dozatorului de detergent.
2. Umpleți dozatorul pentru agent de clătire **3** cu agent de clătire. Semnul "max." indică nivelul maxim.
3. Pentru a evita formarea excesivă de spumă în timpul programului spălare înlăturați agentul de clătire vărsat pe alături cu o lavetă absorbantă.
4. Închideți dozatorul pentru agent de clătire. Apăsați capacul până când se fixează în poziție.

Reglați doza agentului de clătire

Setare din fabricație: poziția 3.

Puteți seta doza de agent de clătire între poziția 1 (doza minimă) și poziția 4 (doza maximă).

Pentru a crește sau reduce doza roțiți selectorul pentru agent de clătire **4**.

FUNCȚIA MULTITAB

Funcția Multitab este pentru tabletele de detergent combinate.

Aceste tablete conțin agenți cu funcții combinate de curățare, clătire și sare pentru mașina de spălat. Unele tipuri de tablete pot conține alți agenți.

Asigurați-vă că aceste tablete pot fi utilizate pentru duritatea apei din zona în care vă aflați (consultați instrucțiunile de pe ambalajul produselor).

Funcția Multitab dezactivează automat fluxul de agent de clătire și de sare.

Funcția Multitab dezactivează indicatoarele pentru agentul de sare și de clătire.

Durata programului se poate mări dacă folosiți funcția Multitab.

i Activați sau dezactivați funcția Multitab înainte de începerea programului de spălare. Nu puteți activa sau dezactiva funcția când programul de spălare este în curs de desfășurare.

Activarea funcției Multitab

- Apăsăți butonul Multitab, iar indicatorul multitab se aprinde. Funcția este activată.
 - Când activați funcția Multitab, aceasta rămâne activă până când o dezactivați.

Dezactivarea funcției Multitab și utilizarea separată a detergentului, a sării și a agentului de clătire

1. Apăsăți butonul Multitab până când indicatorul Multitab se stinge. Funcția este dezactivată.
2. Umpleți rezervorul de sare și dozatorul pentru agentul de clătire.
3. Reglați setarea pentru duritatea apei la nivelul cel mai mare.
4. Porniți un program de spălare fără vase.
5. La încheierea programului de spălare, reglați dedurizatorul de apă în funcție de duritatea apei din zona în care vă aflați.
6. Ajustați agentul de clătire.

ÎNCĂRCAREA TACĂMURILOR ȘI A VESELEI

i Consultați prospectul "Exemple de moduri de încărcare cu RealLife.

Recomandări utile

- Nu introduceți articole care pot absorbi apa (bureți, cârpe menajere) în aparat.
- Îndepărtați alimentele rămase de pe articole.
- Înmuiați alimentele arse rămase pe articole.
- Puneți obiectele concave (cești, pahare și tigăile) cu gura în jos.
- Asigurați-vă că apa nu se adună în containere sau în vase.
- Asigurați-vă că tacămurile și vasele nu aderă unul de altul.

- Asigurați-vă că paharele nu ating alte pahare.
- Puneți obiectele mici în coșul pentru tacămuri.
- Puneți lingurile printre alte tacămuri pentru a evita lipirea acestora.
- În momentul în care puneți articolele în coșuri, asigurați-vă că apa poate atinge toate suprafețele.
- Puneți obiectele ușoare în coșul superior. Asigurați-vă că obiectele nu se mișcă.
- Picăturile de apă se pot colecta pe articolele din plastic și pe tigăile din teflon.

SELECTAREA ȘI PORNIREA UNUI PROGRAM DE SPĂLARE

Porniți un program de spălare fără pornirea cu întârziere

1. Închideți ușa aparatului.
2. Activați aparatul.

3. Asigurați-vă că aparatul este în modul setare.
4. Setăți programul de spălare.
 - Durata programului se aprinde intermitent pe afișaj.

- Se aprind indicatoarele luminoase pentru fazele din programul de spălare setat.
5. Apăsăți butonul Start, iar programul de spălare va începe automat.
 - Indicatoarele fazelor se vor stinge, însă indicatorul fazei aflate în funcțiune va rămâne aprins.

Inițierea programului de spălare cu pornirea cu întârziere

1. Închideți ușa aparatului.
2. Activați aparatul.
3. Asigurați-vă că aparatul este în modul setare.
4. Setăți programul de spălare.
5. Apăsăți tasta Delay în mod repetat până când afișajul indică durata pornirii cu întârziere.
 - Durata pornirii cu întârziere se aprinde intermitent pe afișaj.
6. Apăsăți butonul Start, iar numărătoarea inversă va porni automat.
 - Durata programului de întârziere nu se mai aprinde intermitent pe afișaj.
 - Se opresc indicatoarele luminoase pentru fazele din programul de spălare setat.

Când numărătoarea inversă este încheiată, programul de spălare pornește automat.

- Indicatorul fazei în funcțiune se aprinde.

i Deschiderea ușii aparatului întrerupe numărătoarea inversă. Când închideți ușa, numărătoarea inversă va continua de la momentul întreruperii.

Anularea „pornirii cu întârziere”

Numărătoarea inversă nu funcționează

1. Apăsăți tasta Delay în mod repetat până când:
 - Afișajul indică durata programului de spălare.
 - Se aprind toate indicatoarele fazelor.
2. Pentru a porni programul de spălare, apăsați butonul Start.

Numărătoarea inversă este în funcțiune

1. Apăsăți tasta Delay în mod repetat până când:

- Afișajul indică durata programului de spălare.
 - Se aprind toate indicatoarele etapelor.
- Programul de spălare pornește automat

Întreruperea unui program de spălare

- Deschideți ușa aparatului.
 - Programul de spălare se oprește.
- Închideți ușa aparatului.
 - Programul de spălare continuă din punctul în care a fost întrerupt.

Anularea programului de spălare

În cazul în care programul de spălare nu a pornit, puteți schimba selectarea.

Pentru a schimba selectarea în timpul operării programului de spălare, este necesar să anulați programul.

- Apăsăți simultan și mențineți apăsat butoanele Multitab și Delay până când:
 - Durata programului de spălare se aprinde intermitent pe afișaj.
 - Se aprind indicatoarele fazelor programului de spălare.

i Anterior pornirii unui nou program de spălare verificați dacă există detergent în dozator.

Terminarea programului de spălare

Se finalizează programul de spălare, afișajul indică un zero, iar indicatoarele de fază se sting.





dezactivați aparatul și deschideți ușa.

i Pentru rezultate optime de uscare, lăsați ușa întredeschisă câteva minute.

Îndepărtați articolele din coșuri





- Lăsați vasele să se răcească înainte de a le scoate din mașină. Vasele fierbinți se pot deteriora ușor.
- Mai întâi, goliți coșul inferior și apoi pe cel superior.
- Pe părțile laterale și pe ușa aparatului poate fi apă. Oțelul inoxidabil se răcește mult mai repede decât vasele.

PROGRAME DE SPĂLARE

Program	Tipul de murdărie	Tip încărcătură	Descriere program
AUTO 1)	Toate	Vase din porțelan, tacâmuri, oale și tigăi	Prespălare Spălare 45 °C sau 70 °C Clătiri Uscare
	Nivel ridicat de murdărie	Vase din porțelan, tacâmuri, oale și tigăi	Prespălare Spălare 70 °C Clătiri Uscare
 2)	Murdărie proaspătă	Vase din porțelan și tacâmuri	Spălare 60 °C Clătire
 ECO 3)	Nivel de murdărie mediu	Vase din porțelan și tacâmuri	Prespălare Spălare 50 °C Clătiri Uscare
	Utilizați acest program pentru a clăti vasele rapid. Acest lucru previne aderența la vase a resturilor alimentare și degajarea unor mirosuri neplăcute din aparat. Nu utilizați detergent în cadrul acestui program.		Clătire

- 1) Aparatul detectează tipul de murdărie și cantitatea articolelor din coșuri. Acesta reglează automat temperatura și cantitatea apei, consumul energetic și durata programului.
- 2) Cu ajutorul acestui program, puteți spăla o sarcină cu murdărie proaspătă. Oferă rezultate de spălare bune într-un timp scurt.
- 3) Acesta este programul standard pentru institutele de testare. Cu ajutorul acestui program, aveți cea mai eficientă utilizare a apei și consum energetic pentru vasele din porțelan și tacâmurile cu un grad normal de murdărie. Pentru informațiile obținute la test, consultați prospectul furnizat.

Valori de consum

Program ¹⁾	Energie (kWh)	Apă (litri)
AUTO	0,7 - 1,3	8 - 16
	1,1 - 1,2	12 - 13
	0,8	8
 ECO	0,8 - 0,9	8 - 9
	0,01	3

1) Afișajul indică durata programului.

- i** Presiunea și temperatura apei, variațiile curentului electric și cantitatea de vase pot duce la valori diferite de consum.

ÎNGRIJIREA ȘI CURĂȚAREA

Pentru demontarea și curățarea filtrelor

Filtrele murdare reduc rezultatele spălării. Deși filtrele necesită o întreținere foarte redusă, recomandăm verificarea regulată și, dacă este necesar, curățarea acestora.

1. Rotiți filtrul (A) la stânga și extrageți-l din filtrul (B).

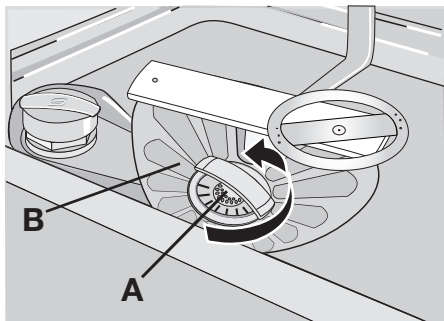

2. Filtrul (A) este compus din două părți. Pentru dezasambarea filtrului trageți componentele acestuia una din alta.

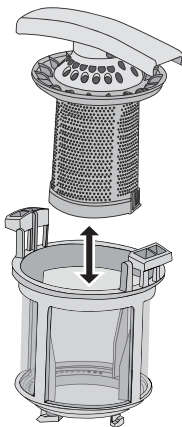

3. Curățați bine componentele cu apă.
4. Puneți la un loc cele două componente ale filtrului (A) și împingeți-le una în alta. Verificați dacă asamblarea acestora este corectă.
5. Scoateți filtrul (B).
6. Curățați bine filtrul (B) cu apă.
7. Puneți bine filtrul (B) în poziția inițială. Asigurați-vă că se fixează corect sub cele două ghidaje (C).

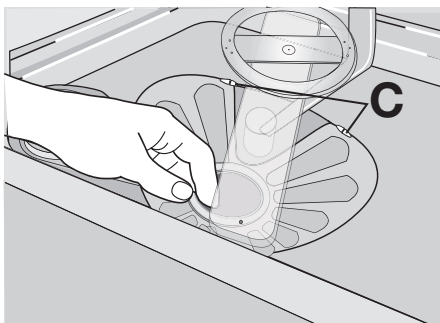

8. Poziționați filtrul (A) în filtrul (B). Rotiți filtrul (A) la dreapta până când se fixează.

Pentru a curăța brațele stropitoare

Nu demontați brațele stropitoare.

Dacă orificiile din brațele stropitoare se înfundă, înlăturați resturile de murdărie cu un obiect ascuțit subțire.

Pentru a curăța suprafețele exterioare

Curățați suprafețele exterioare ale aparatului și panoul de comandă cu o cârpă moale umedă.

Utilizați numai detergenți neutri.

Nu folosiți produse abrazive, bureți abrazivi sau solvenți (acetona).

CE TREBUIE FĂCUT DACĂ...

Aparatul nu pornește sau se oprește în timpul funcționării.

Mai întâi încercați să găsiți o soluție la problemă (consultați tabelul). Dacă acțiunea nu dă rezultate, adresați-vă unui centru de service.

În cazul unor defecțiuni, afișajul indică un cod de alarmă:

- **,10** - Aparatul nu se umple cu apă
- **,20** - Aparatul nu evacuează apa
- **,30** - Dispozitivul anti-inundație este pornit.

! **Avertizare** Dezactivați aparatul înainte de a realiza verificările.

Defecțiune	Cauză posibilă	Remediu posibil
Aparatul nu se alimentează cu apă	Robinetul de apă este blocat sau prezintă depuneri de calcar.	Curățați robinetul de apă.
	Presiunea apei este prea redusă.	Contactați compania locală de furnizare a apei.
	Robinetul de apă este închis.	Deschideți robinetul de apă.
	Filtrul din furtunul de alimentare cu apă este înfundat.	Curățați filtrul.
	Racordul furtunului de alimentare cu apă nu este corect.	Asigurați-vă că racordul este corect.
	Furtunul de alimentare cu apă este deteriorat.	Verificați dacă furtunul de alimentare cu apă prezintă deteriorări.
Aparatul nu evacuează apa.	Scurgerea chiuvetei este blocată.	Curățați scurgerea chiuvetei.
	Racordul furtunului de evacuare a apei nu este corect.	Asigurați-vă că racordul este corect.
	Furtunul de evacuare a apei este deteriorat.	Verificați dacă furtunul de evacuare a apei prezintă deteriorări.
Dispozitivul anti-inundație este pornit.		Închideți robinetul de apă și adresați-vă unui centru de service.
Nu se realizează pornirea programului de spălare.	Ușa aparatului este deschisă.	Închideți ușa aparatului.
	Nu ați apăsat tasta sau butonul Start.	Apăsați tasta sau butonul Start.
	Ștecărul nu este conectat la priză.	Conectați ștecărul.
	Siguranța din tabloul de siguranțe este deteriorată.	Înlocuiți siguranța.
	Este setată pornirea cu întârziere.	<ul style="list-style-type: none"> Anulați pornirea cu întârziere. Când numărătoarea inversă este încheiată, programul de spălare pornește automat.

După verificare, activați aparatul. Programul continuă din punctul în care a fost întrerupt. Dacă defecțiunea apare din nou, contactați centrul de service.

Dacă afișajul prezintă alte coduri de eroare, adresați-vă centrului de service.

Datele necesare pentru centrul de service se găsesc pe plăcuța cu date tehnice.

Înregistrați următoarele informații:



- Model (MOD.)
-
- Numărul produsului (PNC)
- Numărul de serie (S.N.)



Rezultatele procesului de spălare și uscare nu sunt satisfăcătoare

Problemă	Cauză posibilă	Remediul posibil
Vesela nu este curată.	Programul de spălare nu este adecvat pentru tipul de încărcătură și pentru gradul de murdărie.	Verificați dacă programul de spălare este adecvat pentru tipul de încărcătură și pentru gradul de murdărie.
	Nu ați pus articolele corect în coșuri, iar apa nu a atins toate suprafețele.	Puneți articolele corect în coșuri.
	Brațele stropitoare nu s-au putut roti liber. Poziționarea incorectă a articolelor în coșuri.	Asigurați-vă că poziționarea incorectă a articolelor nu cauzează blocarea brațelor stropitoare.
	Filtrele sunt murdare sau incorect asamblate și montate.	Asigurați-vă că filtrele sunt curate, asamblate și montate corect.
Pe vase există depuneri de calcar.	Cantitatea de detergent a fost insuficientă sau nu a fost folosit detergent.	Verificați dacă este folosit suficient detergent.
	Rezervorul pentru sare este gol.	Umpleți rezervorul de sare cu sare pentru mașina de spălat vase.
	Nivel incorect de ajustare a agentului de dedurizare a apei.	Ajustați programul de dedurizare a apei la nivelul corect.
Pe vase și pe pahare sunt vizibile dungii, pete albe sau o peliculă albăstruie.	Capacul recipientului pentru sare nu este închis corect.	Asigurați-vă că recipientul pentru sare este închis corect.
	Cantitatea agentului de clătire este prea mare.	Reduceți cantitatea agentului de clătire.
	Cantitatea agentului de clătire este prea mică.	Măriți cantitatea agentului de clătire.
Pete de picături de apă pe pahare și pe vase.	Cauza poate fi detergentul.	Utilizați o altă marcă de detergent.
	Vasele sunt ude.	Pentru rezultate optime de uscare, lăsați ușa întredeschisă câteva minute.
Vasele sunt ude și mate.	Programul de spălare nu a avut o etapă de uscare sau a avut o etapă scăzută de uscare.	Umpleți dozatorul cu agent de clătire.
	Dozatorul pentru agentul de clătire este gol.	Activați dozatorul pentru agentul de clătire.
	Funcția Multitab este pornită (această funcție dezactivează automat rezervorul de agent de clătire).	Activați dozatorul pentru agentul de clătire.

Activarea dozatorului pentru agentul de clătire

1. Activați aparatul.
2. Asigurați-vă că aparatul este în modul setare.
3. Rotiți selectorul de programe până când afișajul indică două bare de stare orizontale.

4. Apăsați simultan și țineți apăstate butoanele Multitab și Delay, până când indicatoarele  /  și  se aprind intermitent.
5. Eliberați butoanele Multitab și Delay.

6. Apăsăți butonul Delay.
- Indicatoarele  și  se sting.
 - Indicatorul  continuă să se aprindă intermitent.
 - Afișajul indică setarea dozatorului de agent de clătire.
7. Pentru a schimba setarea apăsați butonul Delay.
8. Pentru confirmare, dezactivați aparatul.

0d	Dozatorul pentru agentul de clătire este oprit.
1d	Dozatorul pentru agentul de clătire este pornit.

DATE TEHNICE

Dimensiuni	Lățime Înălțime Lungime	446 mm 850 mm 620 mm
Conexiunea electrică	Tensiune electrică Puterea totală Siguranța fuzibilă Frecvență	220-240 V 2100 W 10 A 50 Hz
Presiunea de alimentare cu apă	min. max.	0,5 bari (0,05 MPa) 8 bari (0,8 MPa)
Alimentarea cu apă ¹⁾	Apă rece sau caldă	max. 60 °C
Capacitate	Seturi	9

1) Racordați furtunul de alimentare cu apă la un robinet cu filet de 3/4".

- i** Dacă apa caldă provine din surse alternative de energie (de ex. panourile solare sau fotovoltaice și energie eoliană), utilizați o sursă de apă caldă pentru a reduce consumul de energie.

PROTEJAREA MEDIULUI ÎNCONJURĂTOR

Simbolul  e pe produs sau de pe ambalaj indică faptul că produsul nu trebuie aruncat împreună cu gunoiul menajer. Trebuie predat la punctul de colectare corespunzător pentru reciclarea echipamentelor electrice și electronice. Asigurându-vă că ați eliminat în mod corect produsul, ajutați la evitarea potențialelor consecințe negative pentru mediul înconjurător și pentru sănătatea

persoanelor, consecințe care ar putea deriva din aruncarea necorespunzătoare a acestui produs. Pentru mai multe informații detaliate despre reciclarea acestui produs, vă rugăm să contactați biroul local, serviciul pentru eliminarea deșeurilor sau magazinul de la care l-ați achiziționat.

Reciclați materialele marcate cu simbolul . Pentru reciclarea ambalajelor acestea trebuie puse în containerele corespunzătoare.

INSTALAREA

Instalarea sub blatul de bucatarie

Puneți mașina în apropierea robinetului de alimentare cu apă și a scurgerii. Pentru a instala aparatul sub o chiuvetă sau sub un blat de bucătărie, înlăturați suprafața de lucru a acestuia.

Asigurați-vă că dimensiunile degajării sunt conforme cu dimensiunile din imagine.

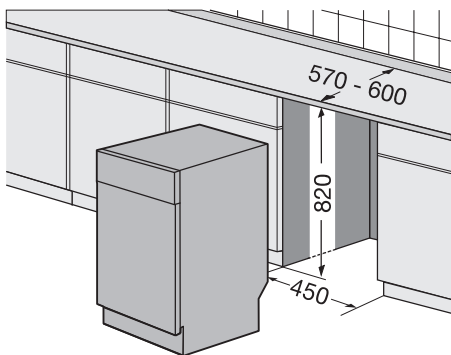

Modul de demontare a suprafeței de lucru a aparatului

1. Scoateți șuruburile din spate (1)

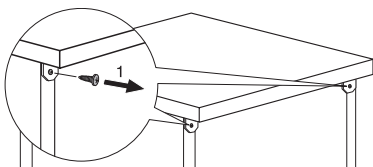

2. Trageți suprafața de lucru din spatele aparatului (2).

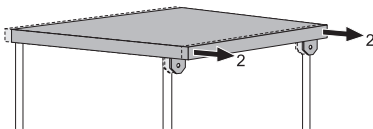

3. Ridicați suprafața de lucru și scoateți-o din fantele din față (3)

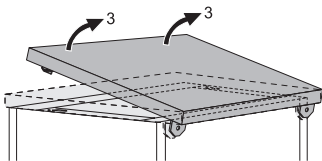

4. Pentru a regla orizontalitatea aparatului folosiți picioarele reglabile.
5. Instalați aparatul sub blatul de bucătărie. Nu striviți sau îndoiți furtunurile pentru apă în timpul instalării.

Pentru reglarea orizontalității aparatului

Orizontalitatea corectă a aparatului permite închiderea și etanșizarea corespunzătoare a ușii acestuia.

Dacă aparatul nu este perfect orizontal, ușa va atinge latura carcasei.

Pentru reglarea orizontalității aparatului slăbiți sau strângeți picioarele reglabile.

Racordarea furtunului de evacuare a apei

Cuplați furtunul de evacuare a apei la:

- Scurgerea chiuvetei și atașați-l sub suprafața de lucru. Astfel se evită revenirea apei reziduale din chiuvetă în aparat.
- O conductă de scurgere cu orificiu de aerisire. Diametrul interior minim trebuie să fie 4 cm.

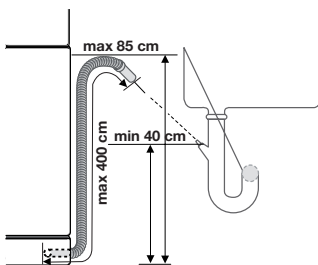

Pentru a împiedica revenirea apei în aparat, scoateți dopul de la chiuvetă în timpul evacuării apei.

Prelungirea furtunului de evacuare nu trebuie să fie mai lungă de 2 m. Diametrul interior nu trebuie să fie mai mic decât diametrul furtunului.

Când conectați furtunul de evacuare a apei la un racord sub sifonul de la chiuvetă, înlăturați membrana din plastic (A). Dacă nu înlăturați membrana, resturile alimentare pot cauza înfundarea racordului de la furtunul de evacuare

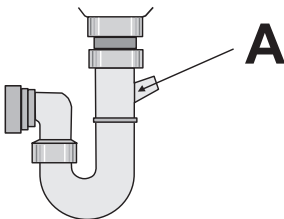

- i** Pătrunderea apei uzate înapoi în aparat este împiedicată de un dispozitiv de siguranță. Dacă scurgerea chiuvetei are o "supapă de reținere", aceasta poate împiedica scurgerea corectă a apei din aparat. Înlăturați supapă de reținere.

Electrolux. Thinking of you.

Viac o nás na www.electrolux.com

OBSAH

Bezpečnostné pokyny	51	Výber a spustenie umývacieho programu	59
Popis výrobu	54	Umývacie programy	60
Ovládací panel	54	Ľštenie a čistenie	61
Používanie spotrebiča	56	Čo robiť, keď...	62
Nastavenie zmäkčovača vody	56	Technické údaje	64
Používanie soli do umývačky riadu	57	Ochrana životného prostredia	65
Používanie saponátu a leštidla	58	Inštalácia	65
Funkcia Multitab	58		
Vkladanie príboru a riadu	59		

Vyhradujeme si právo na zmeny bez predchádzajúceho upozornenia.



BEZPEČNOSTNÉ POKYNY

Pred inštalovaním a použitím si pozorne prečítajte tento návod:

- Vaša bezpečnosť a ochrana vášho majetku.
- Pomoc pri ochrane životného prostredia.
- Správna obsluha spotrebiča.

Tieto pokyny vždy uchovávajte v blízkosti spotrebiča, a to aj vtedy, ak sa presťahujete alebo ho odovzdáte inej osobe.

Výrobca nie je zodpovedný za nesprávnu inštaláciu a používanie, ktoré spôsobia poškodenie.

Bezpečnosť detí a zraniteľných osôb

- Tento spotrebič nesmú obsluhovať osoby (vrátane detí) so zníženou fyzickou, zmyslovou alebo mentálnou spôsobilosťou, ani osoby s nedostatočnými skúsenosťami alebo znalosťami. Tieto osoby musia byť pod dohľadom osoby zodpovednej za ich bezpečnosť alebo ich táto osoba musí poučiť o správnom používaní spotrebiča.
- Dohládajte na deti, aby sa nehrali so spotrebičom.
- Všetky obaly uschovajte mimo dosahu detí. Hrozí nebezpečenstvo udusenía alebo úrazu.
- Všetky umývacie a podobné prostriedky skladujte na bezpečnom mieste. Nedovoľte deťom, aby sa dotýkali umývacích prostriedkov.

- Keď sú dvierka spotrebiča otvorené, nedovoľte deťom ani domácim zvieratám, aby sa k nemu priblížili.

Všeobecné bezpečnostné pokyny

- Nemeňte technické vlastnosti tohto spotrebiča. Existuje nebezpečenstvo zranenia alebo poškodenia spotrebiča.
- Dodržiavajte bezpečnostné pokyny výrobcu umývacieho prostriedku, aby ste predišli popáleninám očí, úst alebo hrdla.
- Nepite vodu zo spotrebiča. Čiastočky umývacieho prostriedku môžu zostať v spotrebiči.
- Nenechávajte na spotrebiči otvorené dvierka bez dohľadu. Zabráňte tak zraneniu alebo pádu na otvorené dvierka.
- Na otvorené dvierka si nesadajte ani na ne nestúpajte.

Používanie

- Spotrebič je určený iba na domáce použitie. Nepoužívajte ho na iné účely, zabránite tak zraneniu osôb a poškodeniu vášho majetku.
- Spotrebič používajte výhradne na umývanie zariadení, ktoré sú vhodné na umývanie v umývačke.
- Horľavé produkty alebo veci, ktoré obsahujú horľavé látky, nekladajte do spotrebiča, do jeho blízkosti ani naň. Hrozí nebezpečenstvo výbuchu alebo požiaru.
- Nože a všetky zahrotené predmety vkladajte do košíka na príbor hrotmi dolu. Ak to nie je možné, uložte ich vodorovne do

vrchného košíka alebo do košíka na nože. (Nie všetky modely majú košík na nože).

- Používajte iba prípravky určené pre umývačky riadu (umývací prostriedok, soľ, leštidlo)
- Druhy soli, ktoré nie sú určené pre umývačky riadu, môžu poškodiť zmäkčovač vody.
- Spotrebič naplňte soľou pred spustením umývacieho programu. Zvyšná soľ v spotrebiči môže spôsobiť koróziu, alebo vypletať diery na dne spotrebiča.
- Nikdy nedopĺňajte do dávkovača leštidla iný prípravok (umývací prostriedok pre umývačky riadu alebo tekutý umývací prostriedok). Spôsobilo by to poškodenie spotrebiča.
- Pred spustením umývacieho programu skontrolujte, či sa sprchovacie ramená môžu voľne otáčať.
- Pri otvorení dverí počas spusteného umývacieho programu môže uniknúť zo spotrebiča horúca para. Hrozí riziko popálenia pokožky.
- Nevyberajte riad zo spotrebiča, pokiaľ neskončil umývací program.

Ošetrovanie a čistenie

- Pred vyčistením spotrebiča ho vypnite a vytiahnite jeho zástrčku zo sieťovej zásuvky.
- Nepoužívajte horľavé produkty ani produkty, ktoré spôsobujú koróziu.
- Nepoužívajte spotrebič bez filtrov. Skontrolujte, či sú filtre namontované správne. Nesprávna montáž spôsobuje neuspokojivé výsledky umývania a poškodenie spotrebiča.
- Nepoužívajte na čistenie spotrebiča prúd vody alebo paru. Hrozí nebezpečenstvo úrazu zásahom elektrickým prúdom a poškodenia spotrebiča.

Inštalácia

- Skontrolujte, či spotrebič nie je poškodený. Poškodený spotrebič neinštalujte ani nepripájajte. Obráťte sa na dodávateľa.
- Pred inštaláciou a používaním spotrebiča odstráňte všetky baliace materiály.
- Elektrické pripojenie, vodoinštaláciu a namontovanie spotrebiča môže vykonávať iba kvalifikovaná osoba. Predchádza sa

tak riziku konštrukčného poškodenia alebo zranenia.

- Pred inštaláciou skontrolujte, či je zástrčka odpojená od zásuvky elektrickej siete.
- Steny umývačky riadu nikdy nesmiete prevrátať, aby sa nepoškodili hydraulické alebo elektrické časti.

Ochranné opatrenia pred zamrznutím

- Spotrebič neinštalujte na mieste, kde teplota môže klesnúť pod 0 °C.
- Výrobca nezodpovedá za škody spôsobené mrazom.

Pripojenie na vodovodné potrubie

- Na pripojenie spotrebiča k zdroju vody používajte nové hadice. Nezapájajte použité hadice.
- Spotrebič nezapájajte k novým potrubiam ani k potrubiam, ktoré sa dlho nepoužívali. Nechajte vodu tiecť niekoľko minút, až potom pripojte prírodnú hadicu.
- Pri zapájaní spotrebiča postupujte opatrne, aby ste nestlačili alebo nepoškodili vodovodné hadice.
- Skontrolujte, či sú vodovodné prípojky utiahnuté, aby sa predišlo únikom vody.
- Pri prvom použití spotrebiča sa uistite, že z hadíc neuniká voda.
- Prírodná hadica na vodu má bezpečnostný ventil a dvojité puzdro s vnútorným elektrickým káblom. V prírodnej hadici na vodu je tlak iba počas prietoku vody. Ak z prírodnej hadice uniká voda, bezpečnostný ventil preruší prívod vody.
 - Pri zapájaní prírodnej hadice dávajte pozor:
 - Neponárajte prírodnú hadicu, ani bezpečnostný ventil do vody.
 - Ak sú prírodná hadica alebo bezpečnostný ventil poškodené, okamžite vytiahnite zástrčku zo zásuvky elektrickej siete.
 - Prírodnú hadicu s bezpečnostným ventilom vám vymení autorizované servisné stredisko.



Varovanie Nebezpečné napätie.

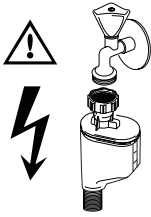

Zapojenie do elektrickej siete

- Spotrebič musí byť uzemnený.
- Skontrolujte, či elektrické údaje uvedené na výkonovom štítku spotrebiča zodpovedajú parametrom elektrickej siete.
- Vždy používajte správne inštalovanú uzemnenú zásuvku.
- Nepoužívajte rozvodky ani predĺžovacie prírodné káble. Hrozí nebezpečenstvo požiaru.
- Nevymieňajte ani nemeňte elektrický kábel. Obráťte sa na servisné stredisko.
- Pri zapájaní spotrebiča postupujte opatrne, aby ste nestlačili alebo nepoškodili napájajúcu zástrčku alebo kábel za spotrebičom.
- Skontrolujte, či je napájací elektrický kábel po inštalácii prístupný.
- Pri odpájaní spotrebiča od elektrickej siete neťahajte za prírodný kábel. Vždy ťahajte zástrčku.

Autorizované servisné stredisko

- Opravy alebo údržbu zariadenia môže vykonávať iba kvalifikovaná osoba. Obráťte sa na servisné stredisko.
- Používajte iba originálne náhradné diely.

Vyradenie spotrebiča

- Aby ste predišli riziku zranenia alebo poškodenia:

- Vytiahnite zástrčku napájacieho kábla zo zásuvky elektrickej siete.
- Odrežte elektrický kábel a zlikvidujte ho.
- Vytiahnite poistku dverí. Tak zabránite tomu, aby v spotrebiči ostali zatvorené deti alebo domáce zvieratá. Hrozí riziko udusenía.
- Spotrebič vyradte do miestneho zberného dvora.

! Varovanie Umývacie prostriedky pre umývačku riadu sú nebezpečné a môžu spôsobiť koróziu!

- Ak pri používaní umývacích prostriedkov nastane nehoda, okamžite vyhľadajte lekára.
- Ak sa umývací prostriedok dostane do úst, okamžite vyhľadajte lekára.
- Ak sa umývací prostriedok dostane do očí, okamžite sa obráťte na lekára a vypláchnite oči vodou.
- Umývacie prostriedky pre umývačku riadu skladujte na bezpečnom mieste, kde k nim deti nebudú mať prístup.
- Ak je v dávkovači umývacieho prostriedku umývací prostriedok, nenechávajte otvorené dverka spotrebiča.
- Dávkovač umývacieho prostriedku naplňte až pred spustením umývacieho programu.

POPIS VÝROBKU

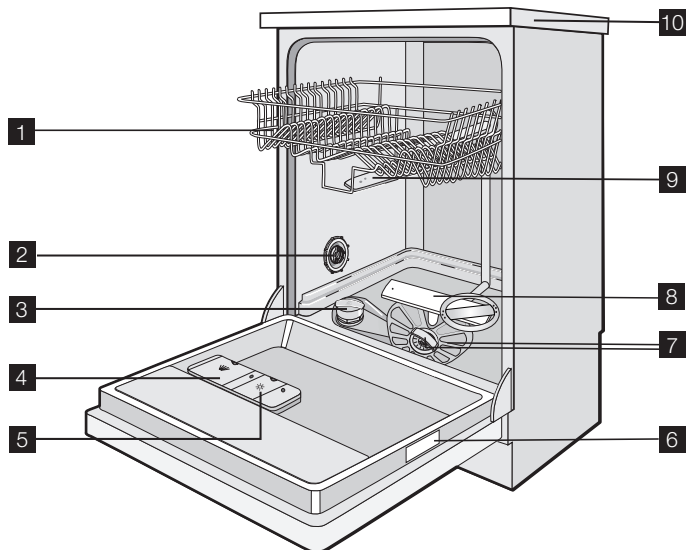



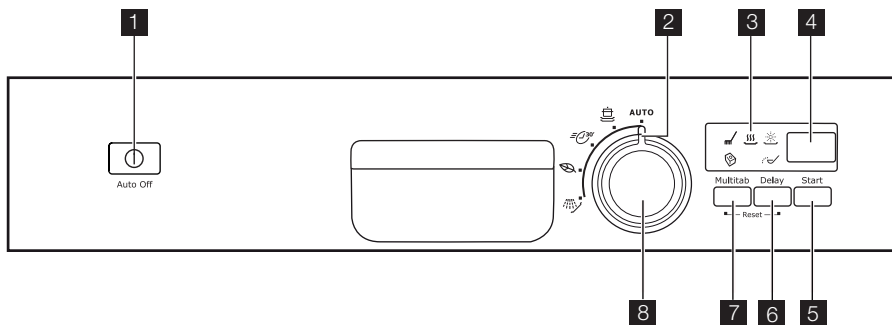

- 1** Horný kôš
- 2** Volič tvrdosti vody
- 3** Zásobník na soľ
- 4** Dávkočac umývacieho prostriedku
- 5** Dávkočac leštidla

- 6** Typový štítok
- 7** Filtre
- 8** Dolné sprchovacie rameno
- 9** Horné sprchovacie rameno
- 10** Pracovná plocha

OVLÁDACÍ PANEL



- 1 Tlačidlo Zap./Vyp.
- 2 Značka programu
- 3 Ukazovatele
- 4 Displej
- 5 Tlačidlo Start
- 6 Tlačidlo Delay
- 7 Tlačidlo Multitab
- 8 Ovládač programu

Ukazovatele	
	Ukazovateľ fázy umývania a fázy oplachovania. Rozsvieti sa, keď prebieha fáza umývania alebo oplachovania.
	Ukazovateľ fázy sušenia. Rozsvieti sa po spustení fázy sušenia.
	Ukazovateľ leštidla. Rozsvieti sa, keď treba doplniť leštadlo do dávkovača. ¹⁾
	Ukazovateľ soli. Rozsvieti sa, keď treba doplniť soľ do zásobníka. ¹⁾ Po naplnení zásobníka môže ukazovateľ svietiť ešte niekoľko hodín. Nemá to nepriaznivé účinky na prevádzku spotrebiča.
	Ukazovateľ funkcie Multitab. Rozsvieti sa po zapnutí funkcie.

1) Keď je zásobník na soľ alebo dávkovač leštidla prázdny, príslušné ukazovatele sa nerozsvietia, kým je v činnosti umývací program.

Tlačidlo Zap./Vyp.

Ak chcete spotrebič zapnúť alebo vypnúť, stlačte toto tlačidlo.

Desať minút po skončení umývacieho programu funkcia Auto Off automaticky deaktivuje spotrebič. Pomôže to znížiť spotrebu energie.

Displej

Displej zobrazuje:

- elektronické nastavenie úrovne zmäkčovača vody,
- zapnutie a vypnutie dávkovača leštidla (iba ak je zapnutá funkcia Multitab).
- trvanie umývacieho programu
- zostávajúci čas do ukončenia umývacieho programu
- ukončenie umývacieho programu (na displeji sa objaví nula)
- odratávanie času posunutého štartu
- Poruchové kódy

Tlačidlo Start

Stlačením tohto tlačidla spustíte:

- umývací program,
- odratávanie času odloženého štartu.

Tlačidlo Delay

Opakovaným stlačením tohto tlačidla odložíte štart umývacieho programu v rozpätí 1 až 24 hodín.

Tlačidlo Multitab

Stlačením tohto tlačidla aktivujete alebo deaktivujete funkciu Multitab (pozrite si časť „Funkcia Multitab“).

Ovládač programu

Ak chcete zvoliť umývací program, nastavte referenčnú značku na otočnom ovládači na požadovaný umývací program. Pozrite tabuľku „Umývacie programy“.

 Keď zapnete spotrebič, otočný ovládač programov je nastavený na umývací program, ktorý bol naposledy spustený.

Režim nastavenia

Spotrebič musí byť v režime nastavenia pri týchto činnostiach:

- Nastavenie umývacieho programu.
- Nastavenie posunutého štartu.
- Elektronická úprava úrovne zmäkčovača vody.
- Zapnutie alebo vypnutie dávkovača leštidla (iba ak je zapnutá funkcia Multitab).

Zapnite spotrebič. Spotrebič je v režime nastavenia:

- Čas naposledy nastaveného umývacieho programu bliká na displeji.
- Rozsvietenie sa ukazovateľa fáz príslušného umývacieho programu.

Zapnite spotrebič. Spotrebič nie je v režime nastavenia:

- Čas umývacieho programu alebo posunutého štartu neblinká na displeji.

- Svieti len jeden ukazovateľ fázy.
 - Aby ste sa vrátili do režimu nastavenia, treba zrušiť program alebo posunutý štart. Pozrite časť „Výber a spustenie umývacieho programu“.

POUŽÍVANIE SPOTREBIČA

1. Uistite sa, či nastavená hladina zmäkčovača vody sa zhoduje s tvrdosťou vody vo vašej oblasti. V opačnom prípade nastavte zmäkčovač vody.
2. Naplňte zásobník na soľ soľou do umývačky riadu.
3. Naplňte dávkovač leštidlom.
4. Do umývačky riadu vložte príbor a riad na umývanie.
5. Nastavte správny umývací program podľa druhu náplne a znečistenia.
6. Naplňte dávkovač umývacieho prostriedku správnym množstvom prostriedku.
7. Zapnite umývací program.

 Ak používate kombinované tablety umývacieho prostriedku („3 v 1“, „4 v 1“, „5 v 1“), použite funkciu Multitab (pozrite si časť „Funkcia Multitab“).

NASTAVENIE ZMÄKČOVAČA VODY

Zmäkčovač vody odstraňuje minerály a soli z privádzanej vody. Tieto minerály a soli môžu spotrebič poškodiť.

Nastavte hladinu zmäkčovača vody podľa stupňa tvrdosti vody vo vašej oblasti.

Informácie o tvrdosti vody vo vašej oblasti zistíte na miestnej správe vodární.

Tvrdosť vody				Nastavenie tvrdosti vody	
Nemecké stupne (°dH)	Francúzske stupne (°TH)	mmol/l	Clarkove stupne	ručne	elektronicky
51 - 70	91 - 125	9,1 - 12,5	64 - 88	2 ¹⁾	10
43 - 50	76 - 90	7,6 - 9,0	53 - 63	2 ¹⁾	9
37 - 42	65 - 75	6,5 - 7,5	46 - 52	2 ¹⁾	8
29 - 36	51 - 64	5,1 - 6,4	36 - 45	2 ¹⁾	7
23 - 28	40 - 50	4,0 - 5,0	28 - 35	2 ¹⁾	6
19 - 22	33 - 39	3,3 - 3,9	23 - 27	2 ¹⁾	5 ¹⁾
15 - 18	26 - 32	2,6 - 3,2	18 - 22	1	4
11 - 14	19 - 25	1,9 - 2,5	13 - 17	1	3
4 - 10	7 - 18	0,7 - 1,8	5 - 12	1	2
< 4	< 7	< 0,7	< 5	1 ²⁾	1 ²⁾

1) Nastavenie z výroby.

2) Na tejto úrovni nepoužívajte soľ.

- i** Zmäkčovač vody musíte nastaviť ručne alebo elektronicky.

Ručné nastavenie



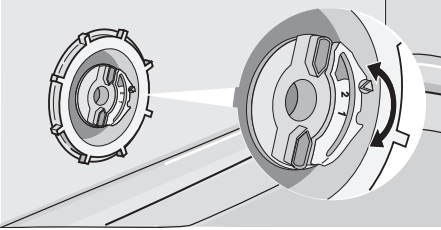



Otočte volič tvrdosti vody do polohy 1 alebo 2 (pozrite tabuľku).



Elektronické nastavenie

1. Zapnite spotrebič.
2. Skontrolujte, či je spotrebič v režime nastavenia.
3. Otáčajte programový otočný ovládač v smere hodinových ručičiek, kým sa na

displeji nezobrazia dve vodorovné stavové čiarky.

4. Stlačte a podržte súčasne tlačidlá Multitab a Delay, kým nezačnú blikať ukazovatele ,  a .
5. Uvoľnite tlačidlo Multitab a tlačidlo Delay.
6. Stlačte tlačidlo Multitab.
 - Ukazovatele  a  zhasnú.
 - Ukazovateľ  bude naďalej blikať.
 - Na displeji sa zobrazí nastavenie zmäkčovača vody (príklad: **S L** = úroveň 5).
7. Opakovaným stláčaním tlačidla Multitab zmeníte nastavenie.
8. Potvrďte vypnutím spotrebiča.

- i** Ak sa zmäkčovač vody elektronicky nastaví na úroveň 1, kontrolka soli nebude svietiť.

POUŽÍVANIE SOLI DO UMÝVAČKY RIADU

Plnenie zásobníka na soľ:

1. Otočte viečko doľava a otvorte zásobník na soľ.
2. Do zásobníka na soľ vlejte 1 liter vody (iba pri prvom plnení soľou).
3. Na naplnenie zásobníka soľou použite lievik.
4. Odstráňte soľ z okolia otvoru zásobníka na soľ.
5. Otočením viečka doprava zásobník na soľ zatvorte.

- i** Je normálne, že pri pridaní soli voda pretečie cez okraj zásobníka na soľ.

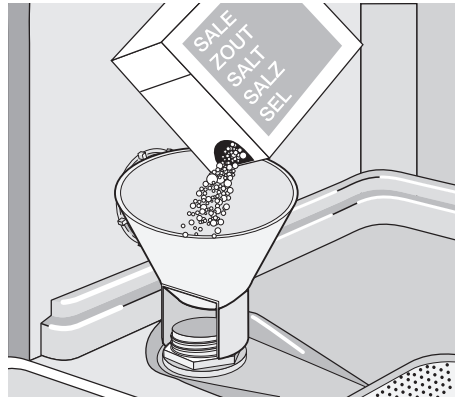

POUŽÍVANIE SAPONÁTU A LEŠTIDLA

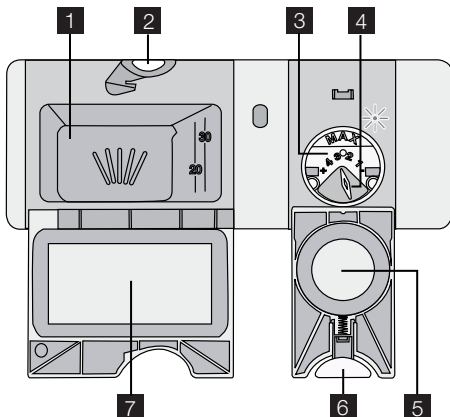

Používanie umývacieho prostriedku

-  Nepoužívajte viac umývacieho prostriedku, ako je potrebné, ochránite tak životné prostredie. Dodržujte odporúčania výrobcu umývacieho prostriedku na obale umývacieho prostriedku.

Plnenie dávkovača umývacieho prostriedku:

1. Stlačením uvoľňovacieho tlačidla **2** otvoríte kryt **7** dávkovača umývacieho prostriedku.
2. Pridajte umývaci prostriedok do dávkovača **1**.
3. Ak má umývaci program fázu predumývania, pridajte malé množstvo umývacieho prostriedku do vnútornej časti dvierok spotrebiča.
4. Ak používate tablety umývacieho prostriedku, vložte ich do dávkovača umývacieho prostriedku **1**.

FUNKCIA MULTITAB

Funkcia Multitab je určená pre kombinované umývacie tablety.

Sú to tablety s kombinovaným účinkom umývacieho prostriedku, leštidla a soli. Niektoré druhy tabliet môžu obsahovať aj iné látky.

Presvedčte sa, či sa tieto tablety môžu použiť pri tvrdosti vody vo vašej oblasti (pozrite si pokyny na balení výrobkov).

Funkcia Multitab vypne prívod leštidla a soli.

5. Zatvorte dávkovač umývacieho prostriedku. Zatláčajte viečko, aby zapadlo na miesto.

-  Ak používate tablety umývacieho prostriedku, použite dlhšie umývacie programy. Pri krátkych umývacích programoch sa nestihnú úplne rozpustiť a znižuje sa tak účinnosť umývania.

Používanie leštidla

-  Leštidlo umožňuje osušenie riadu bez škvŕn a usadenín. Dávkovač leštidla automaticky dávkuje leštidlo počas poslednej fázy oplachovania.

Pri plnení dávkovača leštidla urobte nasledujúce kroky:

1. Stlačením uvoľňovacieho tlačidla **6** otvoríte kryt **5** dávkovača leštidla.
2. Naplňte dávkovač leštidla **3** leštidlom. Značka „max.“ zobrazuje maximálnu hladinu.
3. Rozliate leštidlo odstráňte pomocou handričky, aby ste predišli tvorbe veľkého množstva peny počas umývania.
4. Dávkovač leštidla zatvorte. Zatláčajte viečko, aby zapadlo na miesto.

Nastavenie dávkovania leštidla

Nastavenie výrobcu: poloha 3.

Dávkovanie leštidla môžete nastaviť medzi polohami 1 (najnižšie dávkovanie) až 4 (najvyššie dávkovanie).

Otočením voliča leštidla **4** zvýšte alebo znížte dávku.

Funkcia Multitab vypne ukazovatele soli a leštidla.

Trvanie programu sa pri používaní funkcie Multitab môže predĺžiť.

-  Zapnite alebo zrušte funkciu Multitab skôr, ako spustíte umývaci program. Funkcia sa nedá zapnúť, ani zrušiť, kým prebieha program.

Zapnutie funkcie Multitab

- Stlačte tlačidlo Multitab a rozsvieti sa ukazovateľ funkcie Multitab. Funkcia je zapnutá.
 - Keď zapnete funkciu Multitab, ostane zapnutá, kým ju nezrušíte.

Vypnutie funkcie Multitab a samostatné použitie umývacieho prostriedku, soli a leštidla

1. Stlačte tlačidlo Multitab a ukazovateľ funkcie Multitab zhasne. Funkcia je vypnutá.

2. Naplňte zásobník soli a dávkovač leštidla.
3. Upravte nastavenie tvrdosti vody na najvyššiu úroveň.
4. Spustite umývací program bez riadu.
5. Po skončení umývacieho programu nastavte zmäkčovač vody podľa tvrdosti vody vo vašej oblasti.
6. Upravte množstvo leštidla.

VKLADANIE PRÍBORU A RIADU

i Pozrite si leták „Príklady náplní RealLife“.

Rady a tipy

- Do spotrebiča nevkladajte predmety, ktoré môžu absorbovať vodu (špongie, handričky).
- Odstráňte z predmetov zvyšky jedla.
- Zmäkčíte zvyšky pripáleného jedla na predmetoch.
- Duté predmety (šálky, poháre a panvice) vložte otvorom smerom dolu.
- Uistite sa, že sa v nádobách a misách nehromadí voda.
- Skontrolujte, či do seba kusy príboru a riadu nezapadli.

- Skontrolujte, či sa poháre navzájom nedotýkajú.
- Malé predmety vložte do košíka na príbor.
- Lyžičky striedajte s iným jedálenským príborom, aby ste zabránili ich zlepeniu.
- Pri kladení predmetov do košíkov sa uistite, že sa môže voda dostať k celému ich povrchu.
- Ľahké predmety vložte do horného koša. Zabezpečte, aby sa predmety nehýbali.
- Na plastových predmetoch a neprírodných panviciach sa môžu zrážať kvapky vody.

VÝBER A SPUSTENIE UMÝVACIEHO PROGRAMU

Spustenie umývacieho programu bez posunutého štartu

1. Zatvorte dvierka spotrebiča.
2. Spotrebič zapnite.
3. Skontrolujte, či je spotrebič v režime nastavenia.
4. Nastavte umývací program.
 - Čas programu na displeji bliká.
 - Rozsvietenie sa ukazovatele fáz nastaveného umývacieho programu.
5. Stlačte tlačidlo Start a nastavený umývací program sa automaticky spustí.
 - Ukazovatele fáz zhasnú, ale ukazovateľ spustenej fázy zostane zapnutý.

Spustenie umývacieho programu s posunutím štartu

1. Zatvorte dvierka spotrebiča.
2. Spotrebič zapnite.

3. Skontrolujte, či je spotrebič v režime nastavenia.
4. Nastavte umývací program.
5. Opakovane stláčajte tlačidlo Delay, až kým sa na displeji nezobrazí čas posunutého štartu.
 - Čas posunutého štartu bliká na displeji.
6. Stlačte tlačidlo Start a odratávanie sa automaticky zapne.
 - Čas posunutého štartu už neblíkajú na displeji.
 - Zhasnú ukazovatele fáz nastaveného umývacieho programu.

Po ukončení odratávania sa umývací program spustí automaticky.

- Ukazovateľ prebiehajúcej fázy sa rozsvieti.

- i** Otvorením dvierok spotrebiča sa odpočítavanie preruší. Keď dvierka zatvoríte, odratávanie bude pokračovať od bodu, v ktorom bolo prerušené.

Zrušenie posunutého štartu

Odratávanie nie je spustené.

- Opakovane stláčajte tlačidlo Delay, kým sa:
 - na displeji nezobrazí trvanie umývacieho programu,
 - nerozsvietia ukazovatele fáz.
- Umývací program spustíte stlačením tlačidla Start.

Odratávanie je spustené.

- Opakovane stláčajte tlačidlo Delay, kým sa:
 - na displeji nezobrazí trvanie umývacieho programu,
 - nerozsvietia ukazovatele fáz.
- Umývací program sa spustí automaticky.

Prerušenie umývacieho programu

- Otvorte dvierka spotrebiča.
 - Umývací program sa zastaví.
- Zatvorte dvierka spotrebiča.
 - Program bude pokračovať od bodu prerušenia.

Zrušenie umývacieho programu

Ak umývací program nie je spustený, môžete zmeniť nastavenie.

Ak chcete nastavenie zmeniť pri spustenom umývacom programe, je potrebné zrušiť program.

- Naraz stlačte a podržte tlačidlá Multitab a Delay, kým:
 - na displeji nezačne blikať trvanie umývacieho programu.
 - sa nerozsvietia ukazovatele fáz umývacieho programu.

- i** Pred spustením nového umývacieho programu skontrolujte, či sa v dávkovači umývacieho prostriedku nachádza umývací prostriedok.

Koniec umývacieho programu

Keď sa umývací program skončí, na displeji sa zobrazí nula a zhasnú ukazovatele fáz. Vypnite spotrebič a otvorte dvierka.

- i** Lepšie vysušenie dosiahnete, keď necháte dvierka spotrebiča niekoľko minút pootvorené.

Vyberte predmety z košíkov

- Pred vybratím zo spotrebiča nechajte riad vychladnúť. Horúci riad sa ľahko poškodí.
- Vyprázdnite najprv dolný kôš a potom horný kôš.
- Po stranách a na dverách spotrebiča sa môže nachádzať voda. Nehrdzavejúca oceľ vychladne rýchlejšie ako taniera.





UMÝVACIE PROGRAMY

Program	Typ znečistenia	Druh náplne	Popis programu
AUTO 1)	Všetko	Porcelán, jedálenský príbor, hrnce a panvice	Predumývanie Umývanie 45 °C alebo 70 °C Oplachovania Sušenie
	Silné znečistenie	Porcelán, jedálenský príbor, hrnce a panvice	Predumývanie Umývanie 70 °C Oplachovania Sušenie
 2)	Nezaschnuté nečistoty	Porcelán a jedálenský príbor	Umývanie 60 °C Oplachovanie
 ECO 3)	Bežné znečistenie	Porcelán a jedálenský príbor	Predumývanie Umývanie 50 °C Oplachovania Sušenie

Program	Typ znečistenia	Druh náplne	Popis programu
	Tento program použite na rýchle opláchnutie riadu. Tým zabránite zaschnutiu zvyškov jedla na riade a šíreniu nepríjemných pachov zo spotrebiča. Pri tomto programe nepoužívajte umývací prostriedok.		Oplachovanie

- 1) Spotrebič rozoznáva typ znečistenia a množstvo položiek v košíkoch. Automaticky upravuje teplotu a množstvo vody, spotrebu energie a trvanie programu.
- 2) S týmto programom môžete umývať čerstvo znečistený riad. Poskytuje dobré výsledky umývania v krátkom čase.
- 3) Toto je štandardný testovací program pre skúšobne. Tento program zaručuje najúčinnjšie využitie vody a energie pri bežne znečistenom porceláne a príbore. Informácie o teste nájdete v priloženom letáku.

Spotreba

Program ¹⁾	Energia (kWh)	Voda (litre)
AUTO	0,7 - 1,3	8 - 16
	1,1 - 1,2	12 - 13
	0,8	8
 ECO	0,8 - 0,9	8 - 9
	0,01	3

1) Na displeji sa zobrazí čas programu.

i Hodnoty spotreby ovplyvňujú nasledujúce faktory: tlak a teplota vody, kolísanie

napätia v elektrickej sieti a množstvo riadu.

OŠETROVANIE A ČISTENIE

Vybratie a čistenie filtrov

Znečistené filtre zhoršujú výsledky umývania.

Hoci tieto filtre takmer nevyžadujú údržbu, pravidelne ich kontrolujte a v prípade potreby ich vyčistite.

1. Ak chcete vybrať filter (A), otočte ho proti smeru hodinových ručičiek a vyberte ho z filtra (B).

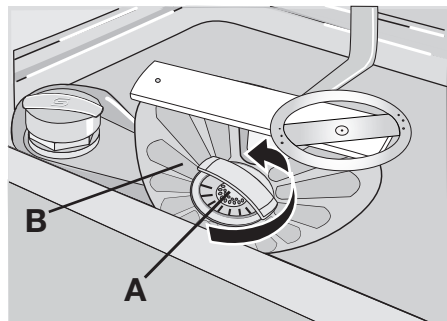

2. Filter (A) má dve časti. Ak chcete filter rozmontovať, vytiahnutím ich oddelte.

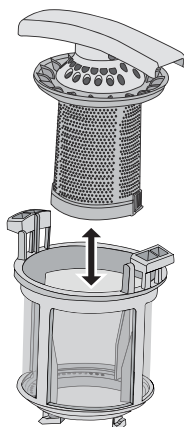

3. Dôkladne vyčistíte tieto časti vodou.
4. Zložte obe časti filtra (A) dohromady a zatlačte. Skontrolujte, či do seba správne zapadli.
5. Vyberte filter (B).
6. Dôkladne vyčistíte filter (B) vodou.
7. Založte filter (B) do pôvodnej polohy. Skontrolujte, či je správne umiestnený v dvoch vodiacich častiach (C).

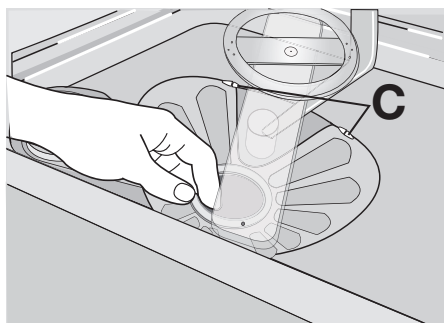

ČO ROBIŤ, KEĎ...

Spotrebič sa nespustí, alebo sa zastaví jeho prevádzka.

Najprv skúste nájsť riešenie problému (pozrite si tabuľku). Ak ste riešenie nenašli, obráťte sa na autorizované servisné stredisko.

Pri niektorých poruchách sa na displeji zobrazí chybový kód:

8. Filter (A) vložte do polohy filtra (B). Otočte filter (A) doprava, až kým sa nezamkne.

Čistenie sprchovacích ramien

Sprchovacie ramená nevyberajte.

Ak sa otvory na umývacích ramenách upchajú, odstráňte zvyšné nečistoty špicatým predmetom.

Čistenie vonkajších povrchov

Vonkajšie povrchy spotrebiča a ovládací panel umývajte navlhčenou mäkkou handričkou.

Používajte iba neutrálne saponáty.

Nepoužívajte abrazívne prostriedky, drôtenky ani rozpúšťadlá (acetón).

- **,10** - Do spotrebiča nepriteká voda
- **,20** - Spotrebič nevypúšťa vodu
- **,30** - Aktivovalo sa zariadenie proti vytočeniu

! **Varovanie** Pred vykonaním kontroly vypnite spotrebič.

Problém	Možná příčina	Možné riešenie
Do spotrebiča nepriteká voda.	Vodovodný kohútik je upchatý alebo je zanesený vodným kameňom.	Vyčistíte vodovodný kohútik.

Problém	Možná příčina	Možné řešení
	Tlak vody je príliš slabý.	Obráťte sa na miestnu vodárskú spoločnosť.
	Vodovodný ventil je zatvorený.	Otvorte vodovodný ventil.
	Filter na prívodnej hadici je upchatý.	Vyčistite filter.
	Nie je správne zapojená prívodná hadica.	Skontrolujte, či je hadica správne zapojená.
	Prívodná hadica na vodu je poškodená.	Skontrolujte, či na prívodnej hadici nie sú chyby.
Spotrebič nevypúšťa vodu.	Upchaté hrdlo sifónu.	Vyčistite hrdlo sifónu.
	Odtoková hadica nie je správne zapojená.	Skontrolujte, či je hadica správne zapojená.
	Odtoková hadica je poškodená.	Skontrolujte, či odtoková hadica nie je poškodená.
Spustilo sa zariadenie proti vytopeniu.		Zatvorte vodovodný kohútik a obráťte sa na autorizované servisné stredisko.
Nedošlo k spusteniu umývacieho programu.	Dvierka spotrebiča sú otvorené.	Zatvorte dvierka spotrebiča.
	Nestlačili ste dotykové tlačidlo alebo tlačidlo Start.	Stlačte dotykové tlačidlo alebo tlačidlo Start.
	Sieťová zástrčka spotrebiča nie je zasunutá do sieťovej zásuvky.	Pripojte sieťovú zástrčku.
	Poškodená poistka v poistkovej skrínke.	Nahodte poistku.
	Je nastavený posunutý štart.	<ul style="list-style-type: none"> • Zrušte posunutý štart. • Po ukončení odratávania sa umývací program spustí automaticky.

Po kontrole spotrebič zapnite. Program bude pokračovať od bodu prerušenia.

Ak sa chyba vyskytne znova, obráťte sa na autorizované servisné stredisko.

Ak sa na displeji zobrazia iné poruchové kódy, obráťte sa na autorizované servisné stredisko.

Informácie potrebné pre autorizované servisné stredisko nájdete na typovom štítku.

Zapíšte si tieto informácie:



- Model (MOD.)
-
- Číslo výrobu (PNC)
- Sériové číslo (S.N.)

Výsledky umývania a sušenia nie sú uspokojivé

Problém	Možná příčina	Možné řešení
Riad nie je čistý.	Umývací program nebol vhodný pre druh a stupeň znečistenia riadu.	Skontrolujte, či je umývací program vhodný pre druh a stupeň znečistenia riadu.
	Nevložili ste do košíkov predmety správne, voda nemá prístup k celému ich povrchu.	Vložte predmety do košíkov správne.



Problém	Možná příčina	Možné riešenie
	Umývacie ramená sa nemôžu voľne otáčať. Predmety v košíkoch nemajú správnu polohu.	Skontrolujte, či nesprávne uložené predmety neblokujú sprchovacie ramená.
	Filtre sú zanesené alebo nesprávne vložené a namontované.	Skontrolujte, či sú filtre čisté a správne vložené a namontované.
	Použili ste nedostatočné množstvo umývacieho prostriedku alebo ste ho zabudli použiť.	Skontrolujte, či ste použili dostatočné množstvo umývacieho prostriedku.
Na riade sú škvry od vodného kameňa.	Zásobník na soľ je prázdny.	Naplňte zásobník na soľ soľou do umývačky riadu.
	Nesprávna úroveň úpravy zmäkčovača vody.	Upravte zmäkčovač vody na správnu úroveň.
	Viečko zásobníka na soľ nie je správne zatvorené.	Skontrolujte, či je viečko zásobníka na soľ správne zatvorené.
Na pohároch a riade sú šmuhy, belavé škvry alebo modrastý povlak.	Príliš veľké množstvo leštidla.	Znížte množstvo leštidla.
Na pohároch a riade sú škvry od kvapiek vody.	Príliš nízke množstvo leštidla.	Zvýšte množstvo leštidla.
	Príčinou môže byť umývací prostriedok.	Použite iný typ umývacieho prostriedku.
Riad je mokry.	Umývací program neobsahoval fázu sušenia alebo bola táto fáza skrátená.	Lepšie vysušenie dosiahnete, keď necháte dvierka niekoľko minút pootvorené.
Riad je mokry a matný.	Dávkovač leštidla je prázdny.	Naplňte dávkovač leštidlom.
	Funkcia multitab je zapnutá (táto funkcia automaticky vypne dávkovač leštidla).	Zapnite dávkovač leštidla.

Zapnutie dávkovača leštidla

1. Spotrebič zapnite.
2. Skontrolujte, či je spotrebič v režime nastavenia.
3. Otáčajte programový otočný ovládač, kým sa na displeji nezobrazia dve vodorovné stavové čiarky.
4. Naraz stlačte a podržte tlačidlo Multitab a tlačidlo Delay, kým sa nerozblíkajú ukazovatele ,  a .
5. Uvoľnite tlačidlo Multitab a tlačidlo Delay.

6. Stlačte tlačidlo Delay.

- Ukazovatele  a  zhasnú.
- Ukazovateľ  naďalej bliká.
- Na displeji sa zobrazuje nastavenie dávkovača leštidla.

	Dávkovač leštidla je vypnutý.
	Dávkovač leštidla je zapnutý.

7. Stlačením tlačidla Delay zmeníte nastavenie.
8. Potvrďte vypnutím spotrebiča.

TECHNICKÉ ÚDAJE

Rozmery	Šírka Výška Hĺbka	446 mm 850 mm 620 mm
---------	-------------------------	----------------------------

Elektrické zapojenie	Elektrické napätie Celkový výkon Poistka Frekvencia	220-240 V 2100 W 10 A 50 Hz
Tlak pritekajúcej vody	min. max.	0,5 bar (0,05 MPa) 8 bar (0,8 MPa)
Prívod vody ¹⁾	Studená alebo teplá voda	max. 60 °C
Kapacita	Súpravy riadu	9

1) Prívodnú hadicu pripojte k vodovodnému kohútiku s 3/4" závitom.

i Ak horúca voda pochádza z alternatívnych zdrojov energie (napr. zo solárnych alebo z fotovoltaičných panelov alebo veterných turbín), používajte prívod horúcej vody, aby ste znížili spotrebu energie.

OCHRANA ŽIVOTNÉHO PROSTREDIA

Symbol  na výrobku alebo na jeho obale, návode na použitie a záručnom liste znamená, že s výrobkom sa nesmie zaobchádzať ako s komunálnym odpadom. Namiesto toho je potrebné ho odovzdať do najbližšieho zmluvného zberného dvora vykonávajúceho zber odpadu z elektrozariadení za účelom jeho ďalšieho zhodnotenia a spracovania, prípadne predajni pri kúpe nového výrobku, ak táto predajňa uskutočňuje spätný odber.

Prispejte preto k tomu, aby bol odpad zhodnotený a zneškodnený environmentálne vhodným spôsobom tak, aby sa predišlo jeho negatívnym vplyvom na životné prostredie a ľudské zdravie. Podrobnejšie informácie nájdete na internetovej stránke www.envidom.sk.

Recyklujte materiály so symbolom  . Obal vyhoďte do príslušných kontajnerov na recykláciu.

INŠTALÁCIA

Montáž pod pult

Spotrebič umiestnite v blízkosti vodovodného kohútika a odtoku vody.

Ak spotrebič hodláte nainštalovať pod kuchynský drez alebo pracovnú plochu kuchynskej linky, odoberte jeho pracovnú plochu.

Skontrolujte, či sa rozmery výklenku zhodujú s rozmermi na obrázku.

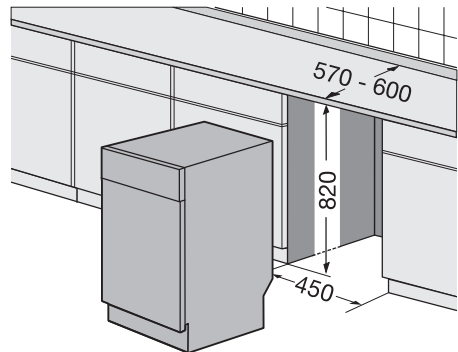

Odobratie pracovnej plochy spotrebiča

1. Vyberte zadné skrutky (1).

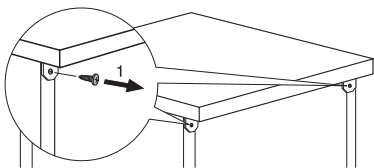

2. Potiahnite pracovnú plochu od zadnej strany spotrebiča (2).

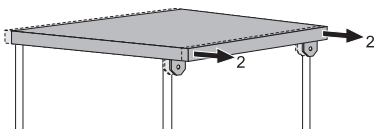

3. Nadvihnite pracovnú plochu a vyberte ju z predných drážok (3).

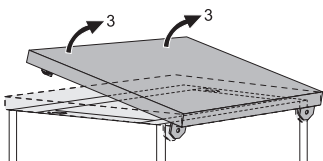

4. Na úpravu do vodorovnej polohy použite nastaviteľné nožičky.

5. Nainštalujte spotrebič pod pracovnú plochu kuchynskej linky. Počas inštalácie nestlačte ani neohnite vodovodnú hadicu.

Úprava vodorovnej polohy spotrebiča

Správna vodorovná poloha spotrebiča umožňuje správne zatvorenie a utesnenie dvierok.

Ak spotrebič nebude vo vodorovnej polohe, dvierka nebudú po stranách priliehať.

Uvoľnením alebo dotiahnutím nastaviteľných nožičiek upravíte vodorovnú polohu spotrebiča.

Pripojenie odtokovej hadice

Pripojte odtokovú hadicu k:

- sifónu umývadla a pripevnite ju pod pracovnou plochou. Predídete tak tomu, že

sa odpadová voda z umývadla dostane späť do spotrebiča.

- odpadovému potrubiu s vetracím otvorom. Vnútorňý priemer musí byť minimálne 4 cm.

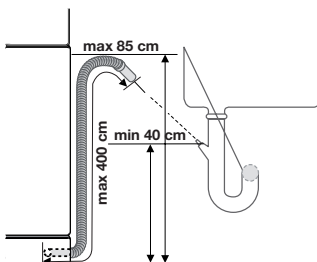

Keď spotrebič vypúšťa vodu, vyberte zátku umývadla, aby sa predišlo tomu, že sa voda vráti späť do spotrebiča.

Predĺženie odtokovej hadice nesmie byť dlhšie ako 2 m. Vnútorňý priemer nesmie byť menší ako priemer hadice.

Pri zapojení odtokovej hadice ku sifónu pod umývadlom vyberte plastovú membránu (A). Ak membránu nevyberiete, zvyšky jedál by mohli sifón upchať.

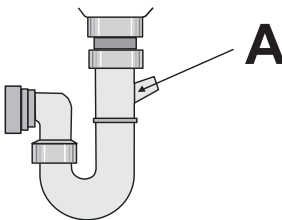

- i** Bezpečnostné zariadenie zabraňuje špinavej vode, aby sa dostala späť do spotrebiča. Ak je sifón vybavený nevratným ventilom, tento ventil môže spôsobiť nesprávne vypúšťanie vody zo spotrebiča. Vyberte nevratný ventil.



www.electrolux.com/shop

