

# Uživatelská příručka

**SyncMaster  
S22A650D  
S24A650D  
S27A650D  
S24A850DW**

Barva a vzhled se mohou lišit podle výrobku. Specifikace mohou být změněny bez předchozího upozornění za účelem zlepšení výkonu výrobku.

## Copyright

Změny obsahu této příručky za účelem zlepšení kvality bez upozornění jsou vyhrazeny.

© 2011 Samsung Electronics

Vlastníkem autorských práv k této příručce je společnost Samsung Electronics.

Používání nebo rozmnožování této příručky či jejích částí bez souhlasu společnosti Samsung Electronics je zakázáno.

Loga SAMSUNG a SyncMaster jsou registrované ochranné známky společnosti Samsung Electronics.

Microsoft, Windows a Windows NT jsou registrované ochranné známky společnosti Microsoft Corporation.



VESA, DPM a DDC jsou registrované ochranné známky společnosti Video Electronics Standards Association.

- Správní poplatek bude účtován v případě, že
  - (a) je na vaši žádost přivolán technik a na výrobku není odhalena žádná závada. (např. když jste řádně nenastudovali uživatelskou příručku).
  - (b) přinesete výrobek do opravárenského střediska a na výrobku není odhalena žádná závada. (např. když jste řádně nenastudovali uživatelskou příručku).
- Výše takového správního poplatku vám bude oznámena před tím, než bude provedena jakákoli práce nebo dojde k návštěvě technika.



## Ikony použité v této příručce

	Následující obrázky slouží pouze pro porovnání. Skutečnost se může od obrázků lišit.
---	--

## Symbyly u bezpečnostních opatření

 Výstraha	Při nedodržení pokynů může dojít k vážným nebo smrtelným úrazům.
 Varování	Při nedodržení pokynů může dojít k poranění osob nebo poškození majetku.

## Před použitím výrobku

	Činnosti vyznačené symboly jsou zakázány.
	Pokyny vyznačené na symbolech je třeba bezpodmínečně dodržovat.

## Čištění

### Čištění

Při čištění dbejte opatrnosti, panel a vnější části moderních LCD monitorů jsou náchylné k poškrábání.

Při čištění dodržujte následující kroky.

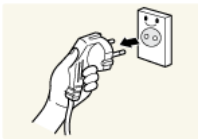

1. Vypněte monitor a počítač.
2. Odpojte napájecí kabel od monitoru.



Držte napájecí kabel za zástrčku a nedotýkejte se jej mokřýma rukama. Jinak může dojít k poranění elektrickým proudem.

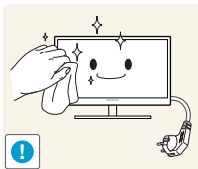

3. Otřete monitor čistým, jemným, suchým hadříkem.



- Na monitor nepoužívejte čisticí prostředky, které obsahují povrchově aktivní činidla, alkohol nebo rozpouštědla.



- Nestříkejte vodu a saponát přímo na výrobek.

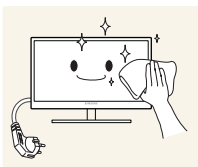

4. Při čištění vnějších částí monitoru namočte jemný suchý hadřík ve vodě a důkladně vyždímejte.

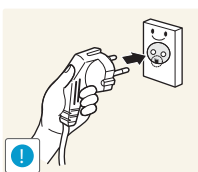

5. Po očištění monitoru k němu připojte napájecí kabel.
6. Zapněte monitor a počítač.

# Před použitím výrobku

## Zabezpečení prostoru instalace

- V okolí výrobku ponechte dostatečné místo pro ventilaci. Nadměrný nárůst vnitřní teploty může způsobit požár nebo poškození výrobku. Při instalaci výrobku dodržujte minimální odstupy uvedené v následující části.



Vzhled se může lišit v závislosti na výrobku.

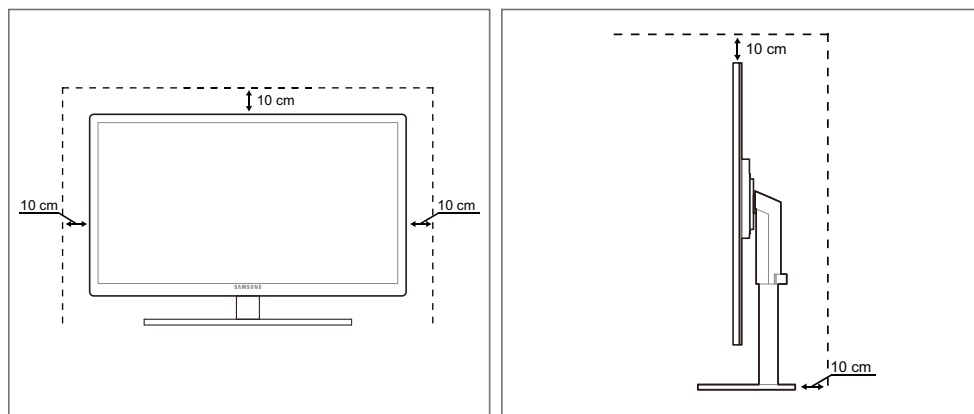

## Bezpečnostní opatření pro skladování

Na modelech s vysoce lesklým povrchem může dojít k vytváření bílých skvrn, pokud je v jejich blízkosti použit ultrazvukový zvlhčovač.



Je-li třeba vyčistit vnitřní části monitoru, bezpodmínečně kontaktujte centrum služeb zákazníkům společnosti Samsung (strana 85). (údržba je zpoplatněna).

## Bezpečnostní opatření

### Elektřina a bezpečnost



Následující obrázky slouží pouze pro porovnání. Skutečnost se může od obrázků lišit.

# Před použitím výrobku

## Výstraha

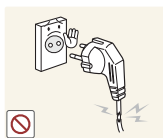

Nepoužívejte poškozený napájecí kabel nebo zástrčku nebo uvolněnou elektrickou zásuvku.

- Mohlo by dojít k úrazu elektrickým proudem nebo požáru.



Nezapojujte do stejné elektrické zásuvky příliš mnoho spotřebičů.

- Jinak může dojít k přehřátí zásuvky a následně k požáru.



Nedotýkejte se napájecího kabelu mokřými rukama.

- Jinak může dojít k poranění elektrickým proudem.

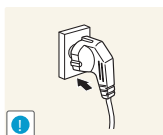

Zasuňte zástrčku zcela do zásuvky tak, aby nebyla uvolněná.

- Nestabilní zapojení může způsobit požár.

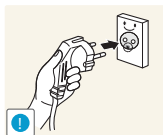

Připojte elektrickou zástrčku do uzemněné elektrické zásuvky (pouze pro izolovaná zařízení typu 1)

- Může dojít k poranění nebo úrazu elektrickým proudem.

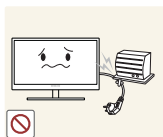

Napájecí kabel neohýbejte ani jej nevytahujte silou. Nepokládejte na napájecí kabel žádné těžké předměty.

- Poškozený napájecí kabel může způsobit úraz elektrickým proudem nebo požár.

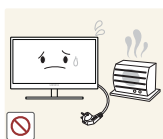

Nepokládejte napájecí kabel nebo výrobek do blízkosti zdrojů tepla.

- Mohlo by dojít k úrazu elektrickým proudem nebo požáru.



Suchým hadříkem očistěte nečistoty (prach) kolem vývodů zásuvky a kontaktů zástrčky.

- V opačném případě může dojít k požáru.

# Před použitím výrobku

## Varování

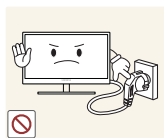

Nevytahujte napájecí kabel ze zásuvky, pokud je monitor v provozu.

- Může dojít k poškození výrobku elektrickým proudem.

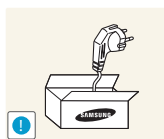

Napájecí kabel nepoužívejte pro jiné výrobky než ty, které jsou schváleny společností Samsung.

- Mohlo by dojít k úrazu elektrickým proudem nebo požáru.

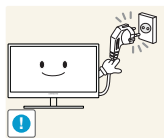

Nechte elektrickou zásuvku, do které je zapojen napájecí kabel, volně přístupnou.

- Dojde-li u monitoru k jakémukoli problému, přerušete zcela napájení monitoru odpojením napájecího kabelu.

Přísun elektrického proudu do výrobku nelze zcela přerušit vypnutím spínače.

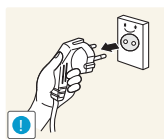

Při odpojování napájecího kabelu z elektrické zásuvky držte zástrčku.

- Mohlo by dojít k úrazu elektrickým proudem nebo požáru.

## Instalace

### Výstraha



Neumísťujte na monitor svíčky, odpuzovače hmyzu ani cigarety. Monitor neinstalujte do blízkosti zdrojů tepla.

- V opačném případě může dojít k požáru.



Neinstalujte výrobek do úzkých prostor s nedostatečným větráním, například do knihovny nebo skříně.

- V opačném případě může po zvýšení vnitřní teploty dojít k požáru.

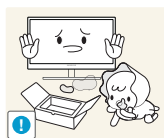

Plastový sáček od monitoru nenechávejte na místě, které je v dosahu dětí.

- Děti by se mohly udusit.

# Před použitím výrobku



Neinstalujte zařízení na nestabilní nebo vibrující povrch (nestabilní police, šikmý povrch atd.).

- Může dojít k pádu a poškození monitoru a následnému zranění osob.
- Používání monitoru v oblasti se zvýšenou mírou vibrací může způsobit jeho poškození nebo požár.

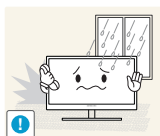

Monitor neinstalujte ve vozidle nebo na místech vystavených prachu, vlhkosti (kapky vody atd.), oleji nebo kouři.

- Mohlo by dojít k úrazu elektrickým proudem nebo požáru.



Nevystavujte monitor přímému působení slunečního světla, tepla nebo horkých předmětů (např. topení).

- V opačném případě může dojít ke snížení životnosti monitoru nebo požáru.



Neinstalujte výrobek v dosahu dětí.

- Může dojít k pádu monitoru a ke zranění dětí.

## **Varování**



Při přenášení monitoru dbejte, aby vám neupadl.

- V opačném případě může dojít k jeho poškození nebo zranění osob.

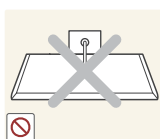

Nepokládejte výrobek na přední stranu.

- Může dojít k poškození obrazovky.



Při instalaci výrobku na skříňku nebo na polici se ujistěte, že jeho přední spodní hrana nevyčnívá.

- Může dojít k pádu a poškození monitoru a následnému zranění osob.
- Výrobek instalujte pouze na skříňky a police správné velikosti.

# Před použitím výrobku

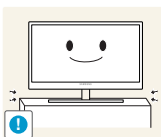

Opatrně monitor položte.

- Může dojít k pádu a poškození monitoru a následnému zranění osob.



Instalace monitoru na neobvyklá místa (místo vystavené spoustě jemných částiček, chemickým látkám nebo extrémním teplotám nebo na letišti či vlakové stanici, kde by měl monitor delší dobu nepřetržitě fungovat) může vážně ovlivnit jeho výkon.

- Chcete-li výrobek instalovat na podobné místo, poraďte se nejprve s centrem služeb zákazníkům společnosti Samsung (strana 85).

## Provoz

### Výstraha



Monitor funguje pod vysokým napětím. Nepokoušejte se jej sami rozebírat opravovat nebo upravovat.

- Mohlo by dojít k úrazu elektrickým proudem nebo požáru.
- V případě nutnosti opravy kontaktujte centrum služeb zákazníkům společnosti Samsung (strana 85).



Před stěhováním výrobku vypněte vypínač a odpojte napájecí kabel a ostatní všechny připojené kabely.

- V opačném případě může dojít k poškození napájecího kabelu a následně k požáru nebo úrazu elektrickým proudem.



Pokud výrobek vydává nezvyklý zvuk, je cítit spáleninou nebo produkuje kouř, okamžitě vytáhněte napájecí kabel ze zásuvky a kontaktujte centrum služeb zákazníkům společnosti Samsung (strana 85).

- Mohlo by dojít k úrazu elektrickým proudem nebo požáru.

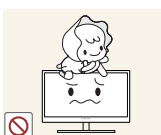

Nedovolte dětem věšet se na výrobek nebo na něj lézt.

- Může dojít k pádu monitoru a následně k poranění či vážnému zranění vašeho dítěte.



Pokud dojde k pádu výrobku nebo k poškození vnějšího povrchu, vypněte výrobek, odpojte napájecí kabel a kontaktujte centrum služeb zákazníkům společnosti Samsung (strana 85).

- V opačném případě by mohlo dojít k úrazu elektrickým proudem nebo požáru.

# Před použitím výrobku

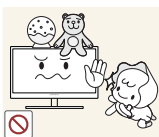

Nepokládejte na monitor žádné těžké předměty, hračky ani sladkosti.

- Pokud by se děti pokusily dosáhnout na tyto hračky nebo sušenky, může na ně monitor nebo těžký předmět spadnout a způsobit jim těžké zranění.

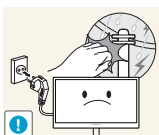

Během bouřky výrobek vypněte a odpojte napájecí kabel.

- Mohlo by dojít k úrazu elektrickým proudem nebo požáru.



Chraňte výrobek před padajícími předměty a nárazy.

- Mohlo by dojít k úrazu elektrickým proudem nebo požáru.



Nepřesunujte monitor taháním za napájecí nebo anténní kabel.

- V opačném případě může dojít k poškození napájecího kabelu a monitoru a následně k požáru nebo úrazu elektrickým proudem.



Pokud zjistíte, že uniká plyn, nedotýkejte se výrobku ani elektrické zástrčky. Prostor okamžitě vyvětrejte.

- Jiskry mohou způsobit explozi nebo požár.
- Během bouřky se nedotýkejte napájecího ani anténního kabelu.

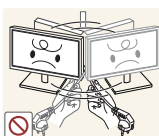

Nezvedejte ani nehýbejte s výrobkem pomocí napájecího ani žádného jiného kabelu.

- V opačném případě může dojít k poškození napájecího kabelu a monitoru a následně k požáru nebo úrazu elektrickým proudem.

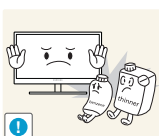

Nepoužívejte ani neuchovávejte v blízkosti výrobku hořlavý sprej nebo vznětlivé látky.

- Mohlo by dojít k explozi nebo požáru.



Ujistěte se, že větrací otvory výrobku nejsou blokovány ubrusem nebo závěsem.

- V opačném případě může po zvýšení vnitřní teploty dojít k požáru.

# Před použitím výrobku



Do větracích otvorů nebo konektorů monitoru nevkládejte žádné kovové (například jídelní hůlky, mince nebo sponky atd.) ani hořlavé předměty (papír, zápalky atd.)

- Pokud se do výrobku dostane voda nebo jakákoli cizí látka, vypněte napájení výrobku, vytáhněte napájecí kabel a kontaktujte centrum služeb zákazníků společnosti Samsung (strana 85).
- Může dojít k poruše monitoru, úrazu elektrickým proudem nebo k požáru.

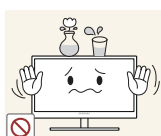

Nepokládejte na výrobek předměty obsahující tekutinu (vázy, nádoby, láhve, atd.) nebo kovové předměty,

- Pokud se do výrobku dostane voda nebo jakákoli cizí látka, vypněte napájení výrobku, vytáhněte napájecí kabel a kontaktujte centrum služeb zákazníků společnosti Samsung (strana 85).
- Může dojít k poruše monitoru, úrazu elektrickým proudem nebo k požáru.

## Varování

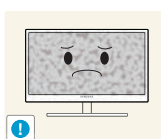

Pokud se na obrazovce bude delší dobu zobrazovat statický obraz, může dojít k vypálení obrazu nebo vzniku vadných bodů.

- Pokud nehodláte monitor po delší dobu používat, aktivujte úsporný režim nebo spořič obrazovky s pohyblivým obrazem.

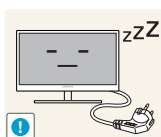

Pokud nebudete výrobek po delší dobu používat (dovolená atd.), vytáhněte napájecí kabel z elektrické zásuvky.

- V opačném případě může dojít k požáru, který je způsoben nahromaděným prachem, přehřátím, elektrickým šokem nebo probíjením elektrického proudu.



Dodržujte doporučené rozlišení a frekvenci výrobku.

- Může dojít ke zhoršení zraku.



Napájecí adaptéry stejnosměrného proudu nenechávejte u sebe.

- V opačném případě může dojít k požáru.

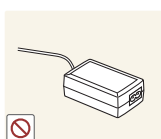

Před použitím stejnosměrného napájecího adaptéru z něj odstraňte plastový sáček.

- V opačném případě může dojít k požáru.

# Před použitím výrobku



Zabraňte vniknutí vody nebo výskytu vlhkosti ve stejnosměrném napájecím zařízení.

- Mohlo by dojít k úrazu elektrickým proudem nebo požáru.
- Monitor nesmí být používán venku, kde může být vystaven dešti nebo sněhu.
- Při umývání podlahy dejte pozor, aby stejnosměrný napájecí adaptér nenavlh.



Stejnosiměrný napájecí adaptér nesmí být umístěn v blízkosti zdroje tepla.

- V opačném případě může dojít k požáru.

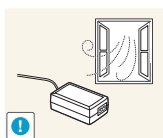

Stejnosiměrný napájecí adaptér musí být umístěn na dobře větraném místě.

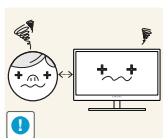

Při sledování obrazovky z příliš malé vzdálenosti po delší dobu může vést ke zhoršení zraku.



Nepřevracujte monitor vzhůru nohama a při manipulaci jej nechte za podstavec.

- Může dojít k pádu a poškození monitoru a následnému zranění osob.



V okolí výrobku nepoužívejte zvlhčovače nebo kamna.

- Mohlo by dojít k úrazu elektrickým proudem nebo požáru.

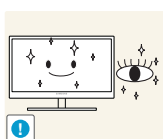

Po každé hodině používání monitoru nechte oči odpočinout po dobu delší než 5 minut.

- Zmírníte tak únavu očí.

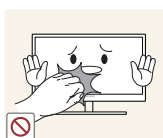

Pokud byl monitor zapnutý delší dobu a zahřeje se, nedotýkejte se jeho obrazovky.

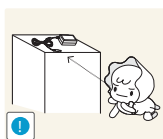

Uchovávejte příslušenství malých rozměrů použité s monitorem na místě mimo dosah dětí.

# Před použitím výrobku



Při nastavování úhlu výrobku nebo výšky podstavce dbejte opatrnosti.

- V opačném případě může dojít k uvíznutí a zranění jejich prstů.
- Nadměrné naklánění monitoru může způsobit jeho pád a následné zranění osob.



Nepokládejte na výrobek těžké předměty.

- Může dojít k poškození monitoru nebo zranění osob.

## Správná pozice při používání výrobku



Zde jsou pokyny pro správné držení těla při používání monitoru:

- Snažte se držet rovná záda.
- Vzdálenost očí od obrazovky by měla být 45 až 50 cm a na obrazovku byste se měli dívat směrem mírně dolů.  
Mějte obrazovku přímo před sebou.
- Nastavte úhel tak, aby obrazovka neodrážela světlo.
- Mějte lokty v pravém úhlu a udržujte paže v rovině s hřbetem ruky.
- Lokty by měly svírat zhruba pravý úhel.
- Nastavte výšku monitoru tak, aby byla chodidla položena na zemi a kolena udržujte v úhlu 90 stupňů nebo větším. Udržujte paže v pozici pod úrovní srdce.

<b>PŘED POUŽITÍM VÝROBKU</b>	<b>2</b>	<b>Copyright</b>	
	2	Ikony použité v této příručce	
	2	Symboly u bezpečnostních opatření	
	<b>4</b>	<b>Čištění</b>	
	4	Čištění	
	5	Zabezpečení prostoru instalace	
	5	Bezpečnostní opatření pro skladování	
	<b>5</b>	<b>Bezpečnostní opatření</b>	
	5	Elektrina a bezpečnost	
	7	Instalace	
	9	Provoz	
	<b>13</b>	<b>Správná pozice při používání výrobku</b>	
<b>PŘÍPRAVA</b>	<b>19</b>	<b>Kontrola obsahu balení</b>	
	19	Vybalení	
	20	Kontrola příslušenství	
	<b>21</b>	<b>Části</b>	
	21	Přední tlačítka	
	23	Opačná strana	
	<b>25</b>	<b>Instalace</b>	
	25	Přípevnění stojanu	
	26	Nastavení sklonu a výšky výrobku	
	26	Otáčení monitoru	
	27	Instalace soupravy pro montáž na stěnu nebo stolního stojanu	
	28	Zámek proti krádeži	
	<b>29</b>	<b>"MagicRotation Auto"</b>	
<b>PŘIPOJENÍ A POUŽÍVÁNÍ VSTUPNÍCH ZAŘÍZENÍ</b>	<b>30</b>	<b>Před připojením</b>	
	30	Kontrolní opatření před připojením	

	<b>31</b>	<b>Připojení a používání počítače</b>
	31	Připojení k počítači
	33	Instalace ovladače
	34	Nastavení optimálního rozlišení
	35	Změna rozlišení pomocí počítače
	<b>38</b>	<b>Připojení sluchátek (pouze pro model SA850)</b>
	<b>39</b>	<b>Připojení monitoru k počítači jako rozbočovače USB (pouze pro model SA850)</b>
	39	Připojení počítače k monitoru
	39	Použití monitoru jako rozbočovače USB
	<b>40</b>	<b>Připojení napájení</b>
<b>NASTAVENÍ OBRAZOVKY</b>	<b>41</b>	<b>MAGIC</b>
	41	SAMSUNG MAGIC Bright
	42	SAMSUNG MAGIC Color
	<b>43</b>	<b>Brightness</b>
	43	Nastavení možnosti <b>Brightness</b>
	<b>44</b>	<b>Contrast</b>
	44	Konfigurace hodnoty <b>Contrast</b>
	<b>45</b>	<b>Sharpness</b>
	45	Konfigurace hodnoty <b>Sharpness</b>
	<b>46</b>	<b>Coarse</b>
	46	Nastavení hodnoty <b>Coarse</b>
	<b>47</b>	<b>Fine</b>
	47	Nastavení hodnoty <b>Fine</b>
	<b>48</b>	<b>Response Time</b>
	48	Konfigurace hodnoty <b>Response Time</b>
<b>KONFIGURACE ODSTÍNU</b>	<b>49</b>	<b>Red</b>
	49	Konfigurace hodnoty <b>Red</b>

## ZMĚNA VELIKOSTI A POLOHY OBRAZOVKY

## NASTAVENÍ A RESETOVÁNÍ

50	<b>Green</b>
50	Konfigurace hodnoty <b>Green</b>
51	<b>Blue</b>
51	Konfigurace hodnoty <b>Blue</b>
52	<b>Color Tone</b>
52	Konfigurace nastavení tónu barev <b>Color Tone</b>
53	<b>Gamma</b>
53	Konfigurace hodnoty <b>Gamma</b>
54	<b>Image Size</b>
54	Změna velikosti obrazu <b>Picture Size</b>
55	<b>H-Position a V-Position</b>
55	Konfigurace funkce <b>H-Position</b> a <b>V-Position</b>
56	<b>Menu H-Position a Menu V-Position</b>
56	Konfigurace funkce <b>Menu H-Position</b> a <b>Menu V-Position</b>
57	<b>ECO</b>
57	<b>Eco Motion Sensor</b>
59	<b>Eco Light Sensor</b>
62	<b>Eco Saving</b>
63	<b>Eco Icon Display</b>
65	<b>Menu Transparency</b>
65	Změna <b>Menu Transparency</b>
66	<b>Language</b>
66	Změna <b>Language</b>
67	<b>PC/AV Mode</b>
67	Konfigurace režimu <b>PC/AV Mode</b>
68	<b>Auto Source</b>
68	Konfigurace funkce <b>Auto Source</b>

	69	<b>Display Time</b>
	69	Konfigurace funkce <b>Display Time</b>
	70	<b>Key Repeat Time</b>
	70	Konfigurace funkce <b>Key Repeat Time</b>
	71	<b>Customized Key</b>
	71	Konfigurace funkce <b>Customized Key</b>
	72	<b>Off Timer On/Off</b>
	72	Konfigurace funkce <b>Off Timer On/Off</b>
	73	<b>Off Timer Setting</b>
	73	Konfigurace funkce <b>Off Timer Setting</b>
	74	<b>Reset</b>
	74	Inicializace nastavení ( <b>Reset</b> )
<b>NABÍDKA INFORMATION A JINÉ</b>	75	<b>INFORMATION</b>
	75	Zobrazení <b>INFORMATION</b>
	75	<b>Konfigurace funkce Brightness na úvodní obrazovce</b>
<b>ŘEŠENÍ POTÍŽÍ</b>	76	<b>Požadavky před kontaktováním zákaznického střediska společnosti Samsung</b>
	76	Ověření funkce výrobku
	76	Kontrola rozlišení a frekvence
	76	Kontrolní kroky
	79	<b>Otázky a odpovědi</b>
<b>SPECIFIKACE</b>	81	<b>Obecné</b>
	82	<b>Funkce PowerSaver</b>
	83	<b>Tabulka Standardní režimy signálu</b>
<b>PŘÍLOHA</b>	85	<b>Kontaktujte SAMSUNG WORLD WIDE</b>

91	Správná likvidace výrobku (Elektrický a elektronický odpad)
92	Terminologie

## REJSTŘÍK

## 1.1 Kontrola obsahu balení

### 1.1.1 Vybalení

- 1 Otevřete krabici balení. Při otvírání balení ostrým nástrojem dejte pozor, abyste monitor nepoškodili.

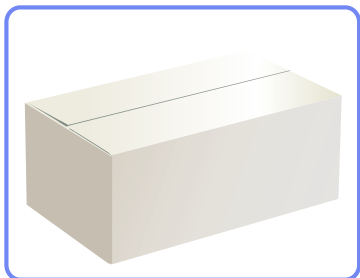

- 2 Sundejte polystyren z monitoru.

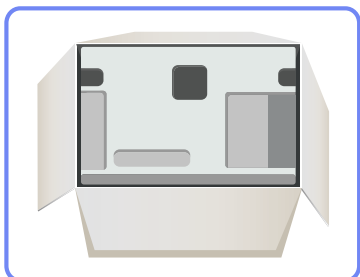

- 3 Zkontrolujte obsah krabice a odstraňte polystyren a igelitový obal.



- Vzhled konkrétních součástí se může lišit od vzhledu na obrázku.
- Tento obrázek slouží pouze pro referenci.

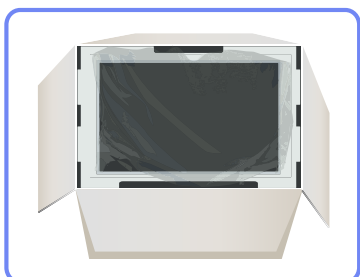

- 4 Krabici uložte na suchém místě, aby ji bylo možné použít k přepravě výrobku v budoucnosti.

### 1.1.2 Kontrola příslušenství



- Pokud chybí některá součást, kontaktujte prodejce, u kterého jste monitor zakoupili.
- Vzhled konkrétních částí příslušenství se může lišit od vzhledu na obrázku.

#### Součásti

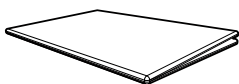

Příručka pro rychlou instalaci



Záruční list  
(V některých zemích není k dispozici)

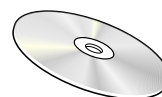

Uživatelská příručka

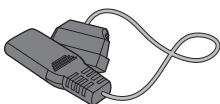

Napájecí kabel



Adaptér napájení  
stejnoseměrným proudem

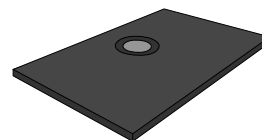

Podstavec stojanu

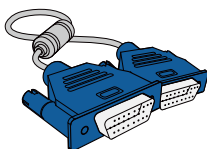

Kabel D-SUB

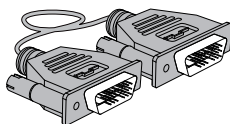

Kabel DVI (volitelný)



Kabel DP (volitelný)

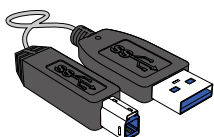

Kabel USB 3.0 (dodávaný  
pouze s modelem SA850)



Dodávané součásti se mohou lišit podle oblasti.

#### Samostatně prodávané příslušenství



Následující příslušenství lze zakoupit u nejbližšího prodejce.

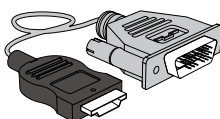

Kabel HDMI-DVI

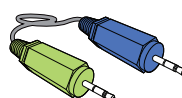

Stereo kabel (SA850)

## 1.2 Části



### 1.2.1 Přední tlačítka

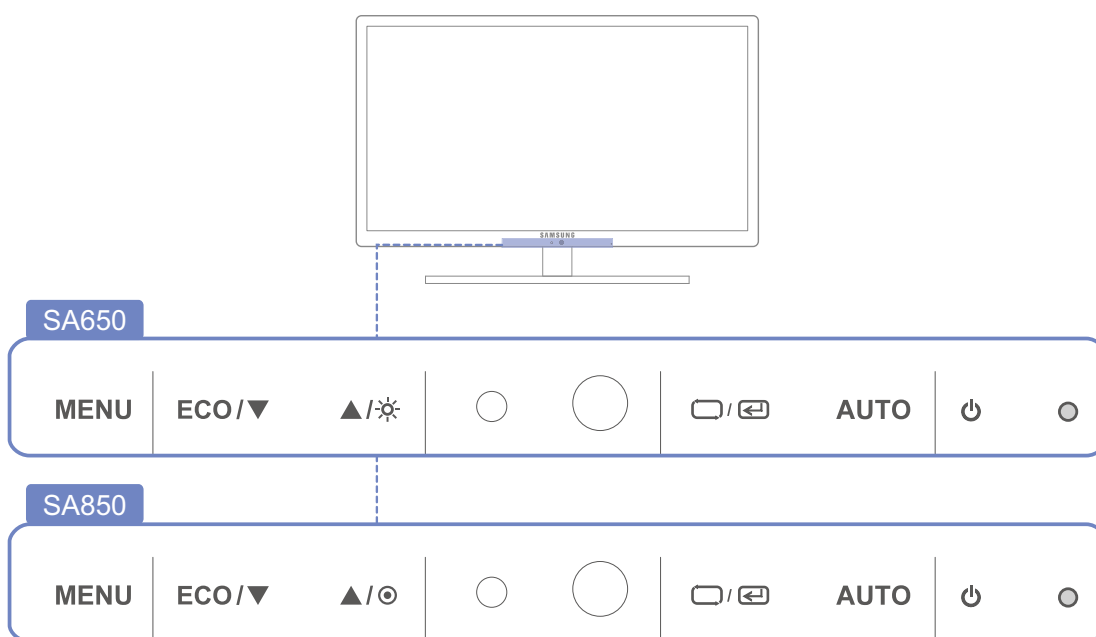

Barva a tvar vlastních součástí se může lišit od vzhledu na obrázku. Změna technických parametrů za účelem vylepšení je vyhrazena bez předchozího upozornění.



Ikony	Popis
MENU	<ul style="list-style-type: none"> <li>Umožňuje otevření nebo zavření nabídky OSD nebo návrat na poslední nabídku.</li> <li>Uzamčení ovládací nabídky na obrazovce: Umožňuje zachovat aktuální nastavení nebo zablokovat ovládací nabídky OSD a znemožnit tak nechtěné změny nastavení.</li> </ul> <p>Chcete-li zamknout nabídku OSD, stiskněte na pět sekund tlačítko MENU [MENU].</p> <p>Chcete-li odemknout zamknutou nabídku OSD, stiskněte na více než pět sekund tlačítko MENU [MENU].</p> <p> Je-li ovládací nabídky na obrazovce uzamčeny,</p> <ul style="list-style-type: none"> <li>je možné upravovat hodnoty možností <b>Brightness</b> a <b>Contrast</b> a prohlížet <b>INFORMATION</b>.</li> <li>Funkci, kterou jste před uzamčením ovládací nabídky na obrazovce nakonfigurovali jako <b>Customized Key</b>, je možné použít stisknutím tlačítka [ECO].</li> </ul>

Ikony	Popis
ECO	<p>Konfigurujte funkci <b>Customized Key</b> a stiskněte tlačítko [ECO]. Budou povoleny následující možnosti.</p> <p><b>ECO - MAGIC - Image Size</b></p> <p> Chcete-li nakonfigurovat funkci <b>Customized Key</b>, přejděte do nabídky <b>SETUP&amp;RESET</b> → <b>Customized Key</b> a vyberte požadovaný režim.</p>
▲/▼	<p>Umožňuje přesun do horní či dolní nabídky nebo nastavení hodnoty pro určitou možnost nabídky OSD.</p>
☀	<p>Nastaví jas obrazovky.</p>
◎	<p>Nastaví jas obrazovky.</p> <p> U modelů SA850 je možné položku <b>Volume (VOL)</b> upravovat pouze tehdy, je-li kabel připojen ke konektoru [DP IN] nebo [AUDIO IN].</p>
□/Ⓜ	<p>Potvrzení výběru</p> <p>Stisknutím tlačítka [□/Ⓜ] v případě, že je zobrazena nabídka OSD, dojde ke změně vstupního zdroje (<b>Analog/DisplayPort/Digital</b>). Pokud zapnete monitor nebo změníte vstupní zdroj stisknutím tlačítka [□/Ⓜ], zobrazí se v levém horním rohu obrazovky zpráva se změněným vstupním zdrojem.</p>
AUTO	<p>Stisknutím tlačítka [AUTO] se nastavení obrazovky upraví automaticky.</p> <p> • Dostupné pouze v režimu <b>Analog</b>. • Změna rozlišení v nabídce Vlastnosti zobrazení aktivuje funkci <b>Auto Adjustment</b>.</p>
⏻	<p>Slouží k zapnutí nebo vypnutí obrazovky.</p>
● (indikátor napájení)	<p>Indikátor napájení bude svítit v případě, že monitor funguje normálně.</p> <p> • Podrobnosti o funkci úspory energie najdete v: „9.2 Funkce PowerSaver“. • Chcete-li snížit spotřebu energie, doporučujeme odpojit napájecí kabel v případě, že nebudete používat výrobek po delší dobu.</p>

## 1.2.2 Opačná strana







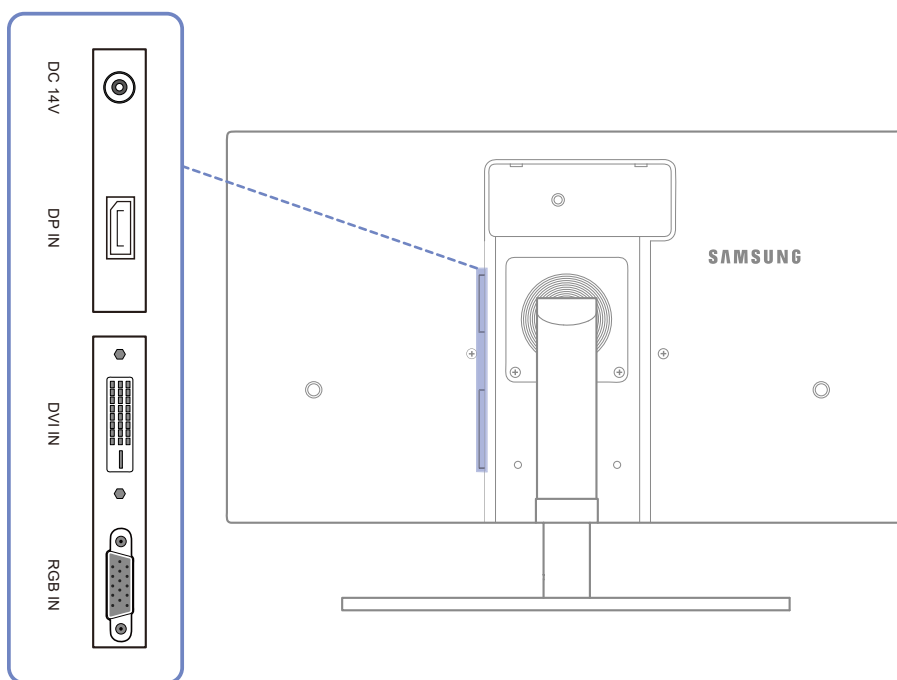



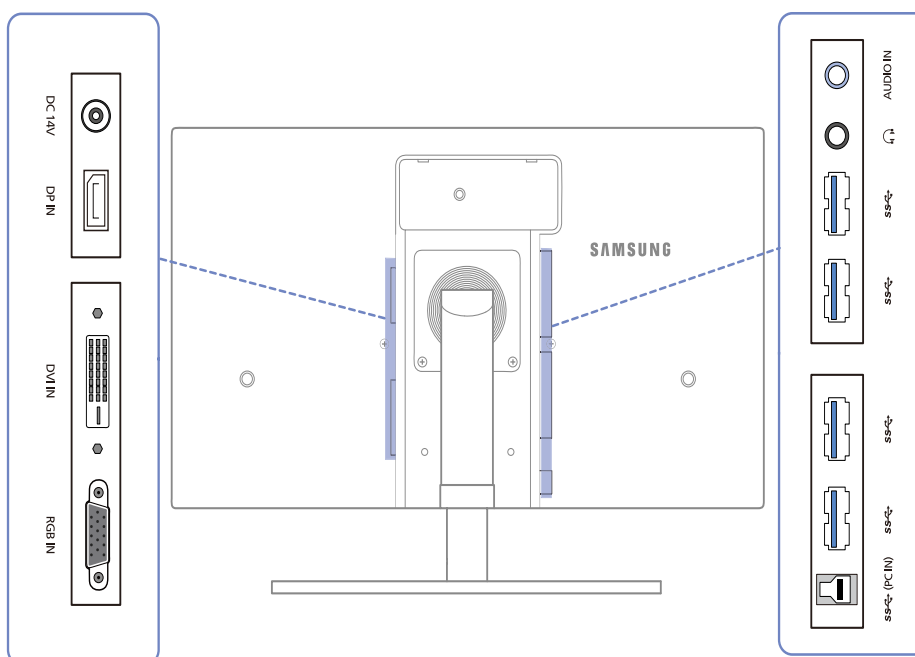

Barva a tvar vlastních součástí se může lišit od vzhledu na obrázku. Změna technických parametrů za účelem vylepšení je vyhrazena bez předchozího upozornění.

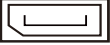
## SA650

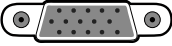

## SA850



Konektor	Popis
	Umožňuje připojení ke stejnosměrnému napájecímu adaptéru.
	Slouží k připojení k počítači pomocí kabelu DP.
	Připojuje se k počítači prostřednictvím kabelu DVI.
	Připojuje se k počítači prostřednictvím kabelu D-SUB.
	Slouží k připojení stereofonního kabelu
	Připojuje se do výstupního zvukového zařízení, např. sluchátek.
	Slouží k připojení k zařízení USB. Kompatibilní s kabelem USB verze 3.0 nebo nižší.
	Připojuje se k počítači prostřednictvím kabelu USB.  Tento port lze připojit pouze k počítači.

## 1.3 Instalace

### 1.3.1 Připevnění stojanu

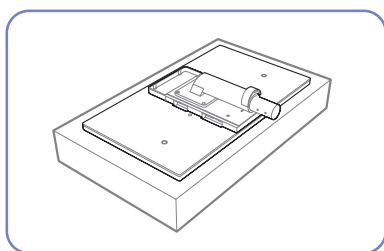

Položte ochrannou tkaninu nebo polštář na rovnou plochu. Následovně umístěte výrobek přední stranou směrem dolů na horní stranu tkaniny nebo polštáře.

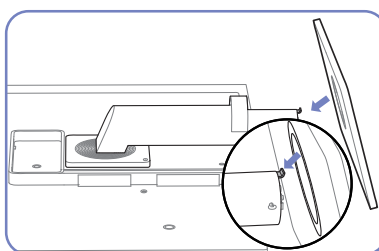

Nasadte podstavec na stojan ve směru šipky.

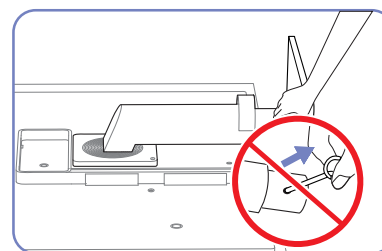

Nevyjímejte upevňovací kolík, dokud jste nedokončili montáž stojanu.

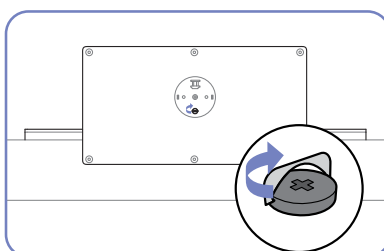

Pevně utáhněte šroub ke spodní straně podstavce.

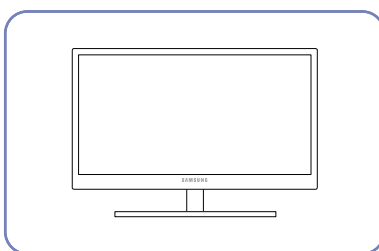

Po instalaci stojanu umístěte výrobek do svislé polohy.

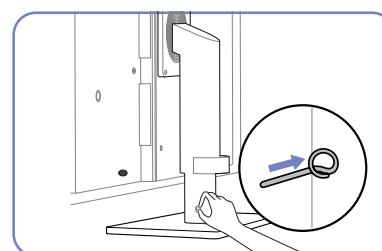

Nyní můžete vyjmout upevňovací kolík a nastavit stojan.

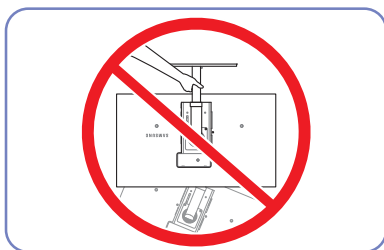

- Upozornění

Nedržte výrobek vzhůru nohama pouze za stojan.



Barva a tvar vlastních součástí se může lišit od vzhledu na obrázku. Změna technických parametrů za účelem vylepšení je vyhrazena bez předchozího upozornění.

### 1.3.2 Nastavení sklonu a výšky výrobku



Barva a tvar vlastních součástí se může lišit od vzhledu na obrázku. Změna technických parametrů za účelem vylepšení je vyhrazena bez předchozího upozornění.

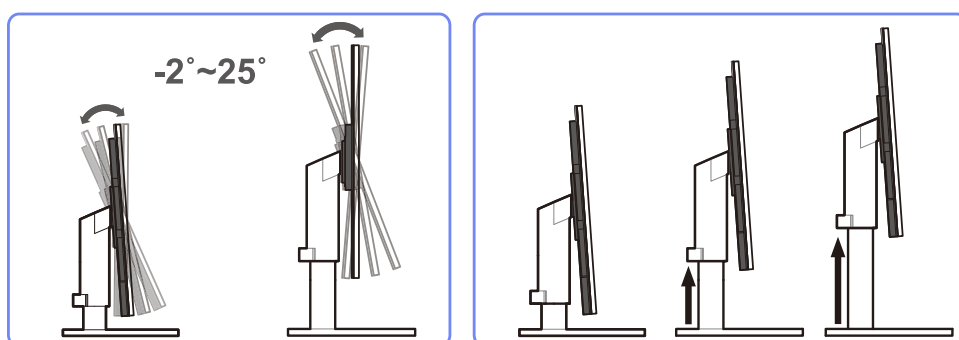

- Chcete-li upravit výšku, vyjměte upevňovací kolík.
- Sklon a výšku monitoru lze upravit.
- Uchopte monitor za střed horní části a opatrně nastavte jeho výšku.

### 1.3.3 Otáčení monitoru

Monitor můžete otáčet (viz níže).

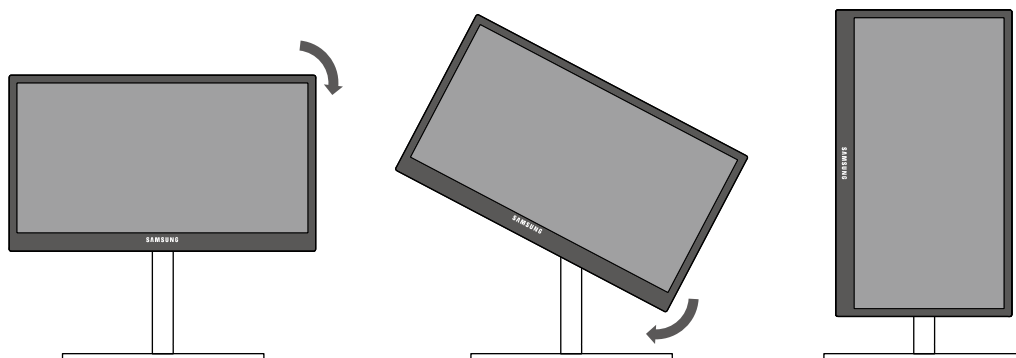

- Ujistěte se, že před otočením monitoru stojan úplně vytáhnete.
- Pokud monitor otočíte bez úplného vytážení stojanu, může roh monitoru narazit na podlahu a může dojít k jeho poškození.
- Neotáčejte monitor proti směru hodinových ručiček. Mohlo by dojít k poškození monitoru.

### 1.3.4 Instalace soupravy pro montáž na stěnu nebo stolního stojanu

Před instalací



Vypněte výrobek a odpojte napájecí kabel ze síťové zásuvky.

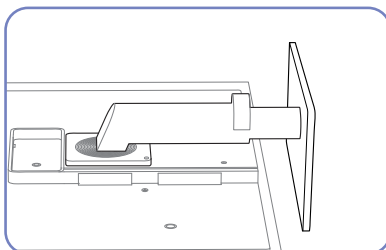

Položte ochrannou tkaninu nebo polštář na rovnou plochu. Následovně umístěte výrobek přední stranou směrem dolů na horní stranu tkaniny nebo polštáře.

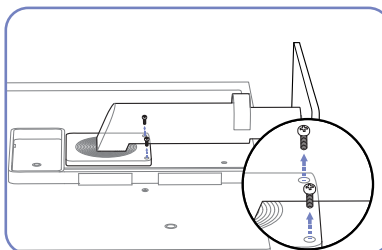

Odšroubujte šroub ze spodní části výrobku.

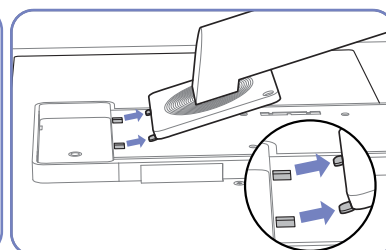

Nadzvedněte a demontujte stojan.

Instalace soupravy pro montáž na stěnu nebo stolního stojanu

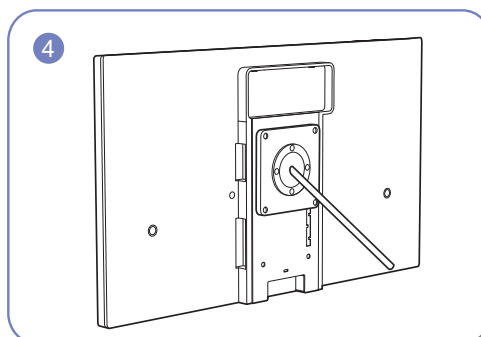
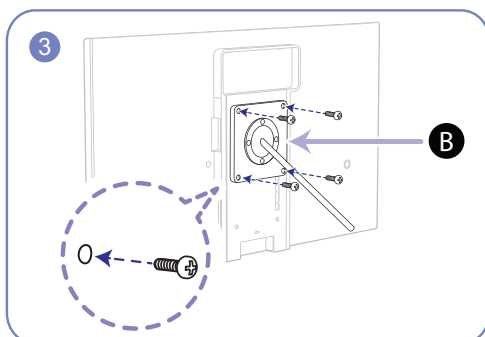
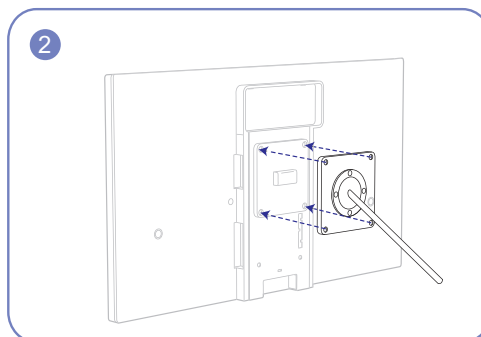
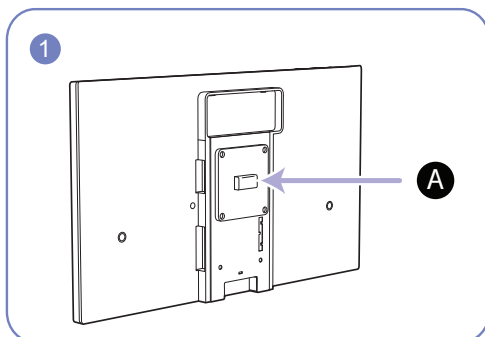

**A** Sem připevněte soupravu pro montáž na stěnu nebo stolní stojan.

**B** Držák (prodává se samostatně)

Zarovnejte drážky a pevně utáhněte šrouby na držáku na výrobku s odpovídajícími částmi na soupravě pro montáž na stěnu nebo stolním stojanu, které chcete připevnit.



## Poznámky

- Použití delšího šroubu než šroubu se standardní délkou může poškodit vnitřní součásti výrobku.
- Délka šroubů vyžadovaných pro montáž na stěnu, která neodpovídá standardům VESA, se může lišit v závislosti na specifikacích.
- Nepoužívejte šrouby, které neodpovídají standardům VESA. Při připevňování soupravy pro montáž na stěnu nebo stolního stojanu nepoužívejte nadměrnou sílu. Výrobek se může poškodit nebo spadnout a způsobit zranění osob. Společnost Samsung nepřebírá odpovědnost za žádné škody ani zranění způsobené použitím nesprávných šroubů nebo připevňováním soupravy pro montáž na stěnu nebo stolního stojanu použitím nadměrné síly.
- Společnost Samsung nepřebírá odpovědnost za žádné poškození výrobku ani zranění osob způsobené použitím jiné soupravy pro montáž na stěnu, než je specifikovaná souprava, nebo pokusem o instalaci soupravy pro montáž na stěnu vlastními silami.
- Chcete-li namontovat výrobek na stěnu, ujistěte se, že jste zakoupili soupravu pro montáž na stěnu, kterou lze nainstalovat do vzdálenosti 10 cm nebo více od stěny.
- Ujistěte se, že použijete soupravu pro montáž na stěnu, která odpovídá standardům.

### 1.3.5 Zámek proti krádeži

Zámek proti krádeži umožňuje výrobek zabezpečit při použití na veřejných místech. Tvar a zajišťovací mechanismus zámku je závislý na výrobcí. Pokyny k použití naleznete v příručce dodávané se zámkem. Uzamykací zařízení se prodává samostatně.

#### Postup instalace zámku:

- 1 Upevněte lanko zámku k těžkému předmětu, jako je například stůl.
- 2 Protáhněte jeden konec lanka okem na druhé straně lanka.
- 3 Vložte zámek do bezpečnostního slotu na zadní straně monitoru.
- 4 Uzamkněte zámek.

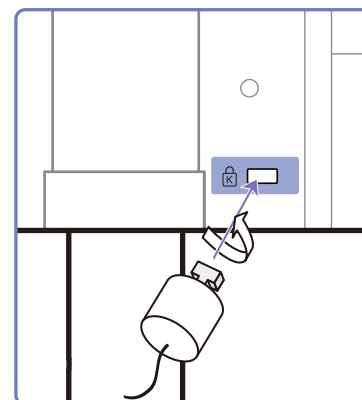

- Zámek je třeba koupit zvlášť.
- Pokyny k použití naleznete v příručce dodávané se zámkem.
- Zámky proti krádeži je možné zakoupit u prodejců elektroniky nebo výpočetní techniky.

## 1.4 "MagicRotation Auto"

Funkce "MagicRotation Auto" detekuje otočení monitorů se senzorem otáčení a podle toho otáčí obrazovku systému Windows.

### [Instalace softwaru]

- 1 Do jednotky CD-ROM vložte disk CD s uživatelskou příručkou k výrobku.
  - 2 Podle pokynů na obrazovce proveďte instalaci.
-  Po dokončení instalace se nabídka na obrazovce (OSD) zobrazí v jazyce operačního systému.  
(To odpovídá základním zásadám systému Windows.)

### [Upozornění]

- 1 Kompatibilní pouze se systémem Windows 7 (32bitová nebo 64bitová verze)
- 2 Kompatibilní s grafickou kartou, která odpovídá normám DDC/CI a MS API  
S grafickou kartou, která neodpovídá výše uvedeným normám, nemusí být funkce "MagicRotation Auto" dostupná.
- 3 Chcete-li optimalizovat výkon funkce na maximum, aktualizujte ovladač grafické karty na nejnovější verzi.
- 4 K dispozici je čtrnáct instalačních jazyků.  
**English, Français, Deutsch, Magyar, Italiano, Polski, Português, Русский, Español, Svenska, Türkçe, 日本語, 汉语, 한국어**
- 5 Je-li orientace v nabídce rozlišení obrazovky systému Windows 7 nastavena na jiný režim než „Na šířku“, nemusí funkce "MagicRotation Auto" fungovat správně.
- 6 Nabídka OSD se zobrazí při otočení monitoru. Při otočení monitoru se může zobrazit proces nové konfigurace obrazovky nebo může dojít k vypálení obrazovky v závislosti na grafické kartě. Tento problém je způsoben operačním systémem Windows, nikoli monitorem.
- 7 Pokud nechcete, aby se obrazovka automaticky otáčela současně s monitorem, zamkněte operační systém Windows současným stisknutím kláves Windows a L. Pokud nelze operační systém zamknout, je to z důvodu omezení rozhraní API systému Windows a nemá to nic společného s monitorem.

## 2.1 Před připojením

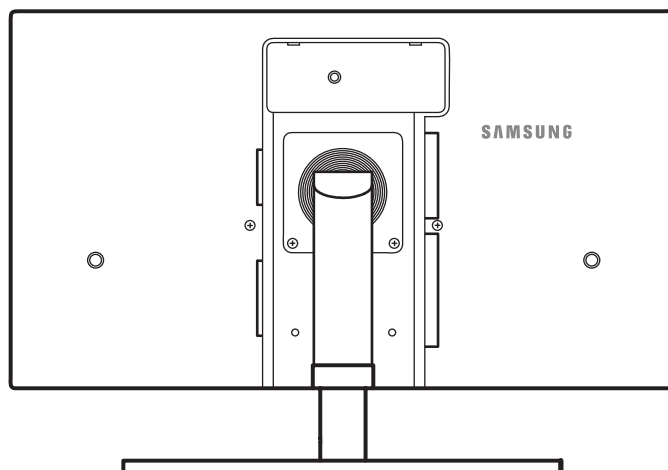

### 2.1.1 Kontrolní opatření před připojením

- Před připojením vstupního zařízení si přečtěte příručku dodávanou se zařízením. Počet portů a jejich umístění na vstupním zařízení se může u různých zařízení lišit.
- Napájecí kabel připojte až po zapojení všech ostatních kabelů. Zapojení napájecího kabelu během připojování zařízení může způsobit poškození výrobku.
- Zjistěte si typy portů na zadní straně výrobku, který chcete připojit.

## 2.2 Připojení a používání počítače

### 2.2.1 Připojení k počítači

- Použijte připojení vhodné pro váš počítač.

 Dostupné konektory a kabely se mohou u různých výrobků lišit.

#### Připojení pomocí kabelu D-SUB (analogový)

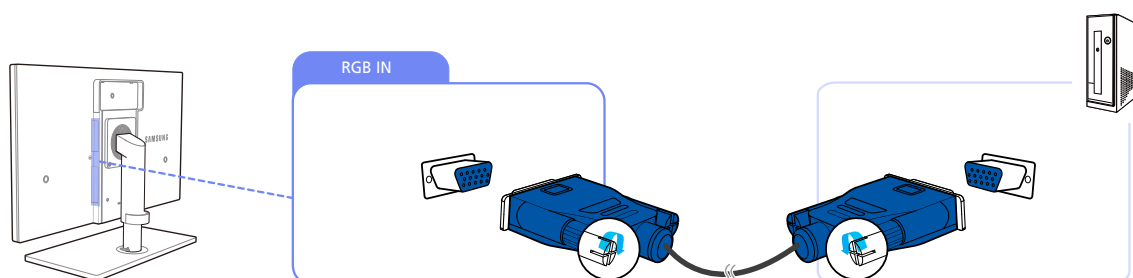

- 1 Pomocí kabelu D-Sub propojte konektor [RGB IN] na zadní straně výrobku a konektor RGB v počítači.
- 2 Připojte stejnosměrný napájecí adaptér k monitoru a do elektrické zásuvky a zapněte počítač. (Podrobnosti naleznete v části „2.5 Připojení napájení“.)
- 3 Chcete-li změnit vstupní zdroj výrobku na režim **Analog**, stiskněte [□/Ⓜ].

-  Pokud jsou počítač a monitor připojeny prostřednictvím konektoru [D-SUB], není k dispozici zvuk.
- Podrobnosti o aktivaci zvuku naleznete v části „2.3 Připojení sluchátek (pouze pro model SA850)“.

#### Připojení pomocí kabelu DVI

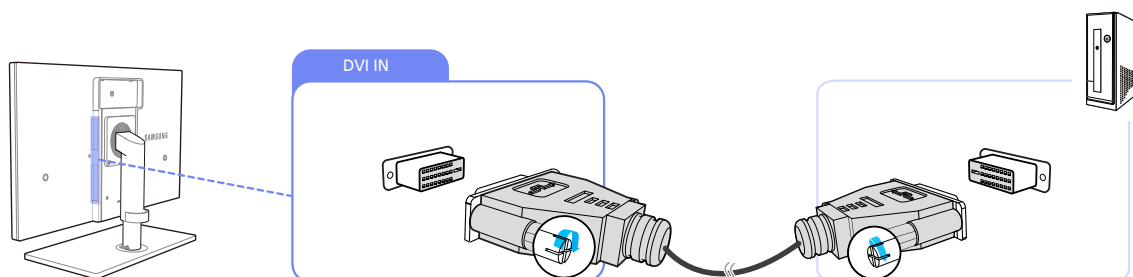

- 1 Pomocí kabelu DVI propojte konektor [DVI IN] na zadní straně výrobku a konektor DVI v počítači.
- 2 Připojte stejnosměrný napájecí adaptér k monitoru a do elektrické zásuvky a zapněte počítač. (Podrobnosti naleznete v části „2.5 Připojení napájení“.)
- 3 Chcete-li změnit vstupní zdroj výrobku na režim **Digital**, stiskněte [□/Ⓜ].

-  Pokud počítač a výrobek propojíte přes konektory [DVI], zvuk nebude k dispozici.

- Podrobnosti o aktivaci zvuku naleznete v části „2.3 Připojení sluchátek (pouze pro model SA850)“.

### Připojení pomocí kabelu HDMI-DVI

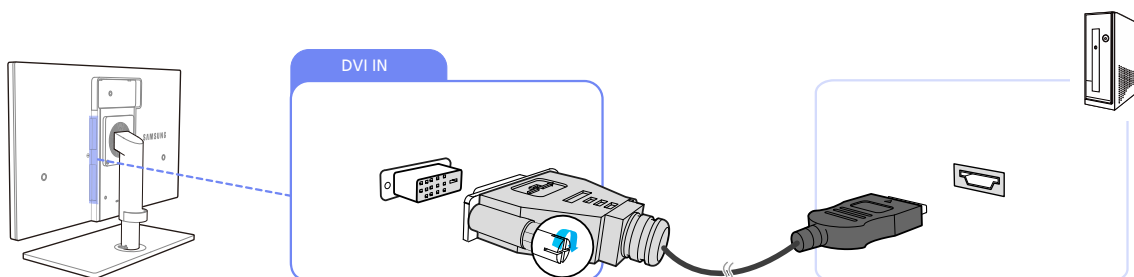

- 1 Pomocí kabelu DVI propojte konektor [DVI IN] na zadní straně výrobku a konektor HDMI v počítači.
- 2 Připojte stejnosměrný napájecí adaptér k monitoru a do elektrické zásuvky a zapněte počítač. (Podrobnosti naleznete v části „2.5 Připojení napájení“.)
- 3 Chcete-li změnit vstupní zdroj výrobku na režim **Digital**, stiskněte [□/Ⓜ].



- Pokud počítač a výrobek propojíte přes konektory [DVI], zvuk nebude k dispozici.
- Podrobnosti o aktivaci zvuku naleznete v části „2.3 Připojení sluchátek (pouze pro model SA850)“.

### Připojení pomocí kabelu DP

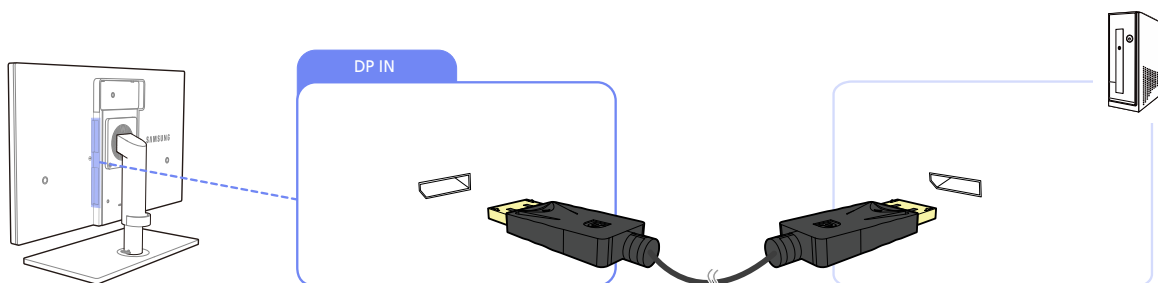

- 1 Pomocí kabelu DP propojte konektor [DP IN] na zadní straně výrobku a konektor DP v počítači.
- 2 Připojte stejnosměrný napájecí adaptér k monitoru a do elektrické zásuvky a zapněte počítač. (Podrobnosti naleznete v části „2.5 Připojení napájení“.)
- 3 Chcete-li změnit vstupní zdroj výrobku na režim **DisplayPort**, stiskněte [□/Ⓜ].



- Je-li podporován zvuk, lze funkci **Volume (VOL)** nastavit pomocí tlačítek [▲/▼] na předním panelu monitoru. (pouze pro model SA850)

### 2.2.2 Instalace ovladače



- Nastavení optimálního rozlišení a frekvence monitoru zajistíte instalací příslušného ovladače zařízení.
- Instalace ovladače je obsažena na disku CD, který je součástí dodávky výrobku.
- Pokud je dodaný ovladač vadný, navštivte domovskou stránku Samsung (<http://www.samsung.com/sec>) a soubor stáhněte.

- 1 Do jednotky CD-ROM vložte disk CD s uživatelskou příručkou k výrobku.
- 2 Klikněte na tlačítko "Windows Driver".
- 3 Podle pokynů na obrazovce proveďte instalaci.
- 4 V seznamu modelů vyberte svůj model výrobku.

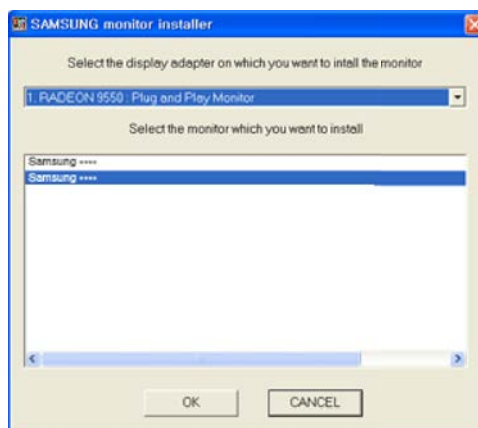

- 5 Přejděte do nabídky Vlastnosti zobrazení a zkontrolujte, zda je nastaveno optimální rozlišení a obnovovací frekvence.

Další informace naleznete v dokumentaci k systému Windows.

### 2.2.3 Nastavení optimálního rozlišení

Při prvním zapnutí monitoru po zakoupení se zobrazí informační zpráva o nastavení optimálního rozlišení.

Vyberte jazyk a změňte rozlišení na optimální hodnotu.

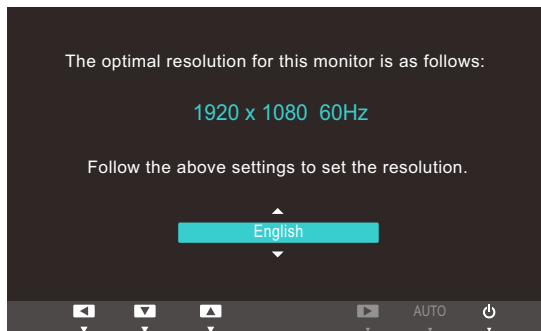

SA650

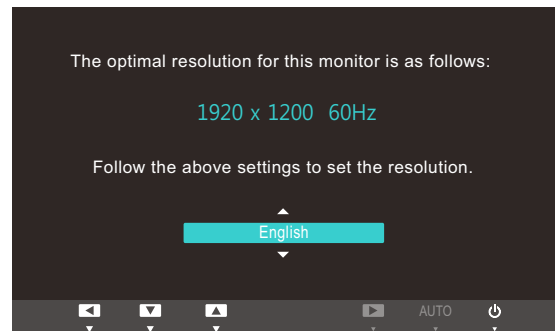

SA850

- 1 Pro volbu požadovaného jazyka stiskněte [**▲/▼**] a [**□/Ⓜ**].
- 2 Chcete-li skrýt informační zprávu, stiskněte [**MENU**].



- Pokud není vybráno optimální rozlišení, zpráva se zobrazí až třikrát po určitou dobu, a to i v případě, že dojde k vypnutí a opětovnému zapnutí monitoru.
- Optimální rozlišení lze vybrat v **Ovládacích panelech** vašeho počítače.

### 2.2.4 Změna rozlišení pomocí počítače

- Z nabídky Ovládací panely počítače nastavte rozlišení a obnovovací frekvenci poskytující optimální kvalitu zobrazení.
- Kvalita obrazu monitorů TFT-LCD se sníží, pokud nejsou nastaveny na optimální rozlišení.

Změna rozlišení v systému Windows XP

Rozlišení změníte v nabídce **Ovládací panely** → **Zobrazení** → **Nastavení**.

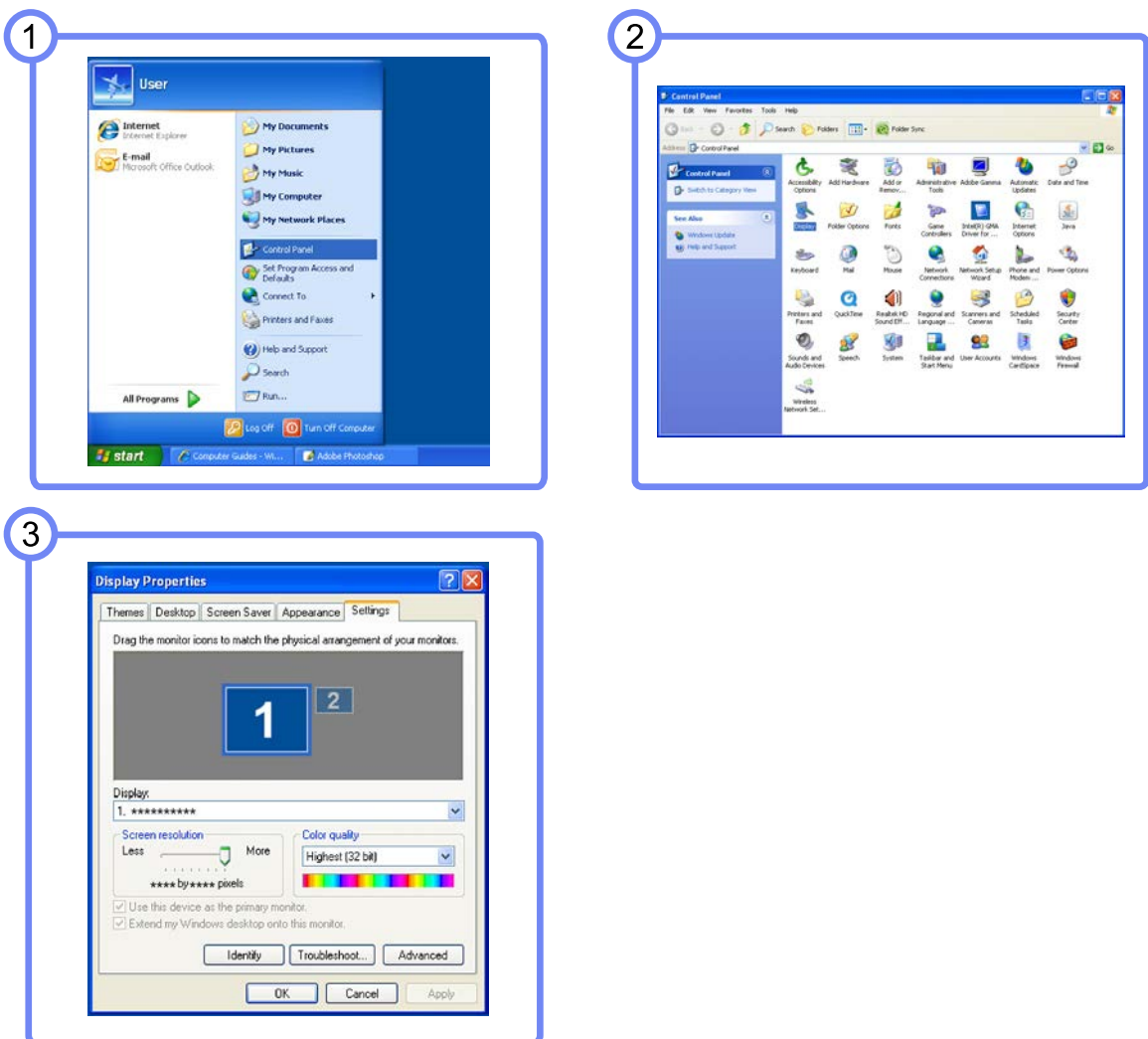

Změna rozlišení v systému Windows Vista

Přejděte na **Ovládací panely** → **Individuální nastavení** → **Nastavení zobrazení** a proveďte změnu rozlišení.

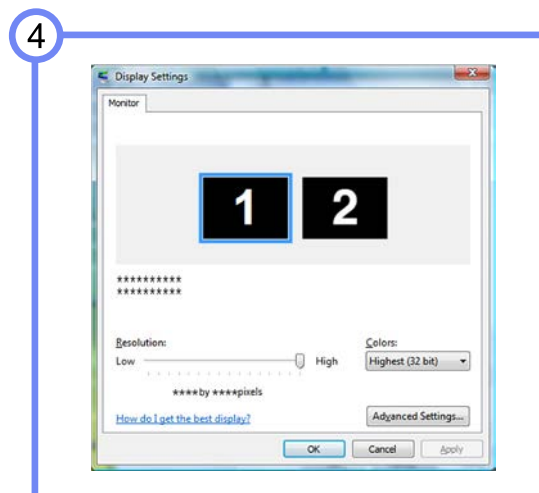
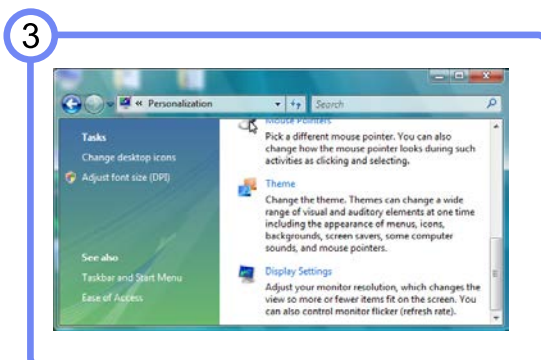
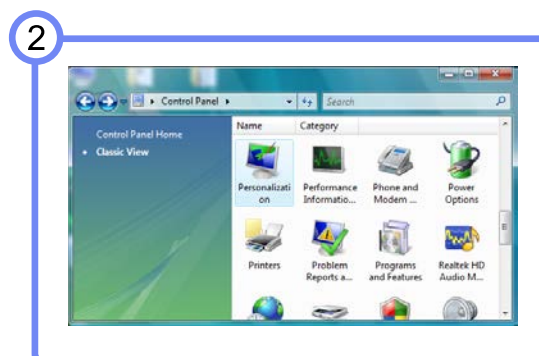
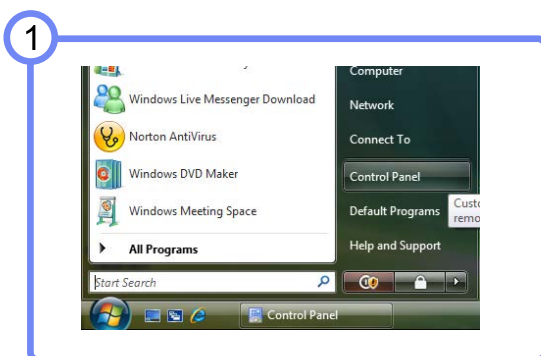

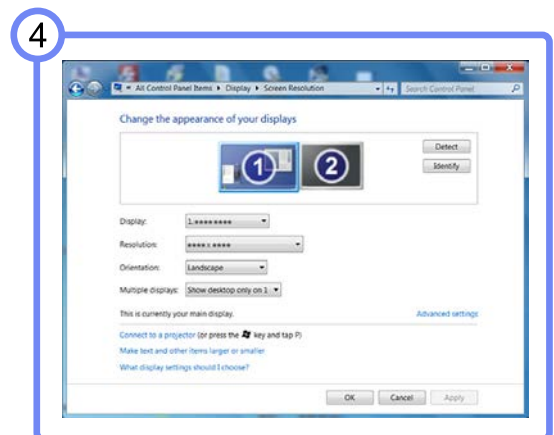
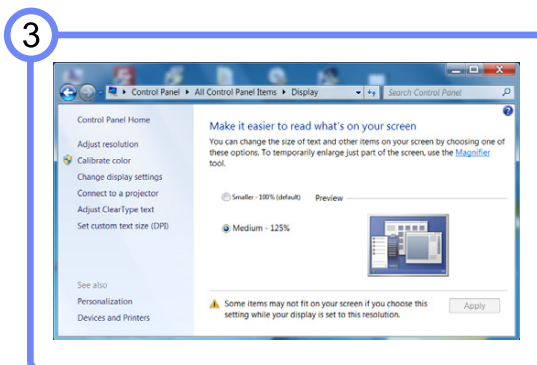
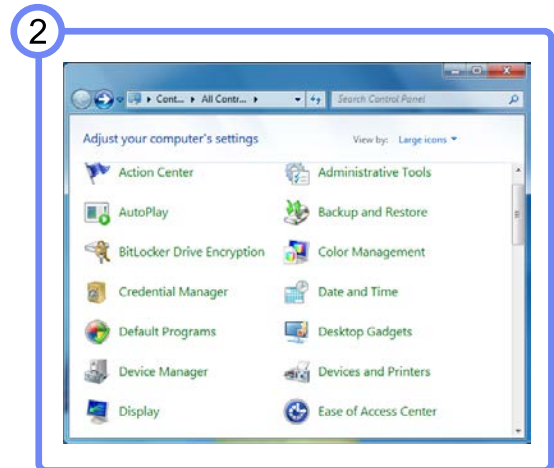
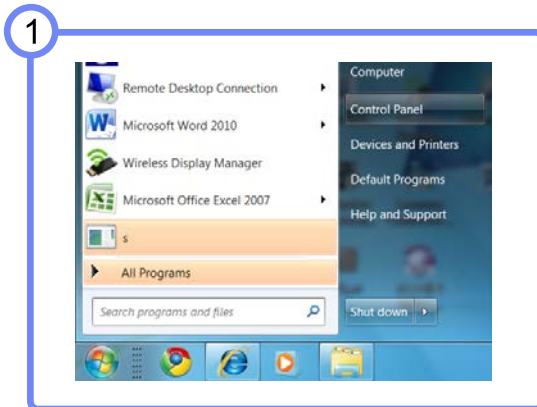

Změna rozlišení v systému Windows 7

Přejděte na **Ovládací panely** → **Zobrazení** → **Rozlišení zobrazení** a proveďte změnu rozlišení.

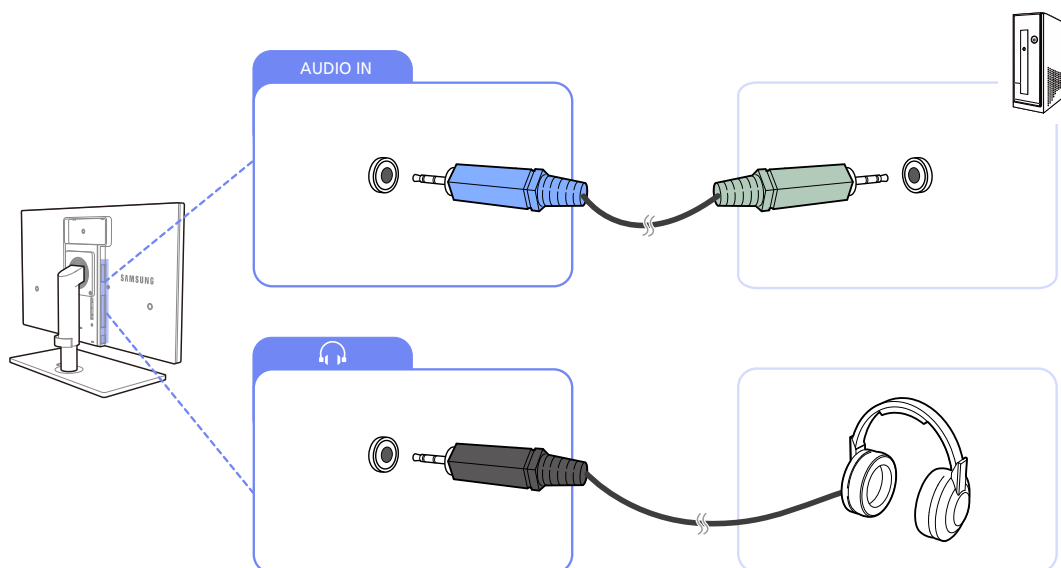

## 2.3 Připojení sluchátek (pouze pro model SA850)



- 1 Připojte stereofonní kabel ke konektoru [AUDIO IN] na zadní straně monitoru a ke konektoru AUDIO OUT v počítači.
  -  Je-li připojen stereofonní kabel, lze funkci **Volume (VOL)** nastavit pomocí tlačítek [▲/▼] na předním panelu monitoru.
- 2 Připojte výstupní zvukové zařízení, jako např. sluchátka nebo reproduktory k [🎧] na výrobku.

## 2.4 Připojení monitoru k počítači jako rozbočovače USB (pouze pro model SA850)

### 2.4.1 Připojení počítače k monitoru

 Monitor může po připojení k počítači pomocí kabelu USB fungovat jako rozbočovač. K monitoru můžete přímo připojit zdrojové zařízení a ovládat je z monitoru, aniž by bylo nutné je připojit k počítači.

Chcete-li monitor používat jako rozbočovač USB, připojte jej k počítači prostřednictvím kabelu USB.

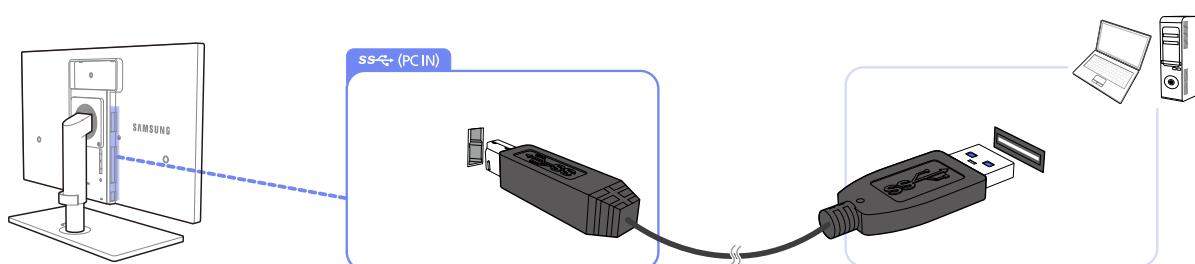

Připojte kabel USB k  na zadní straně výrobku a USB  na počítači.

 Kabel USB 2.0 lze použít k připojení monitoru k počítači. Aby však funkce USB 3.0 plně fungovala, musí počítač podporovat připojení USB 3.0.

### 2.4.2 Použití monitoru jako rozbočovače USB

Při použití výrobku jako rozbočovače připojte a používejte různá zdrojová zařízení najednou.

Počítač nelze připojit k více zdrojovým zařízením najednou, protože má k dispozici omezený počet vstupních/výstupních portů. Funkce HUB přístroje zlepší efektivitu vaší práce tím, že vám umožní připojit do USB portů výrobku více zdrojových zařízení najednou bez nutnosti jejich připojení k počítači.

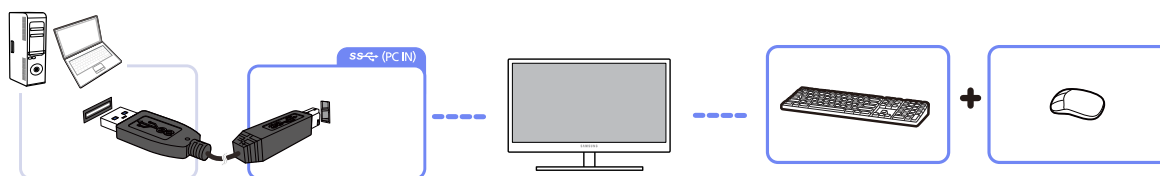

Je-li k počítači připojeno více zdrojových zařízení, může množství kabelů v okolí počítače působit neuspořádaně. Připojení zařízení přímo do výrobku tento problém vyřeší.

 Externí velkokapacitní pevný disk vyžaduje externí napájení. Bezpodmínečně jej připojte ke zdroji napájení.

## 2.5 Připojení napájení

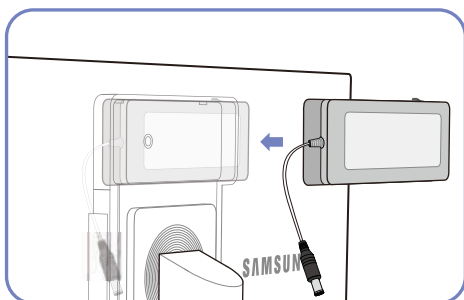

Umístěte napájecí adaptér do drážky, přičemž spínač směřuje nahoru.

- Zatlačte na adaptér, dokud neuslyšíte zaklapnutí.

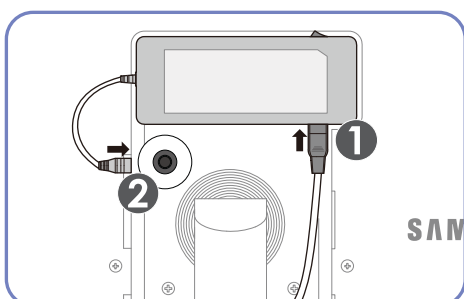

Připojte napájecí kabel k napájecímu adaptéru. Následně připojte napájecí adaptér k výrobku.

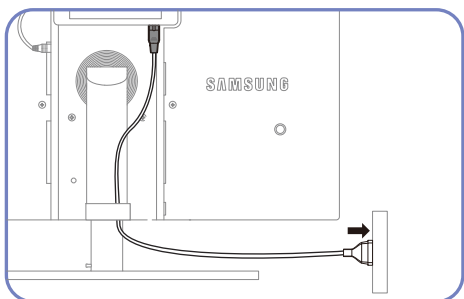

Připojte napájecí kabel do síťové zásuvky.

## - Vyjmutí napájecího adaptéru

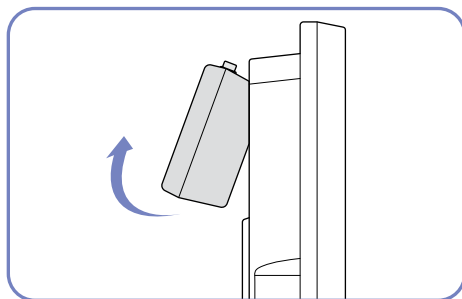

Chcete-li napájecí adaptér vyjmout, vytáhněte jej ze spodní části, viz obrázek.



Používáte-li adaptér, aniž byste jej připevnili k zadní straně monitoru, konektor adaptéru se může snadno odpojit nebo může dojít k poškození kabelu. Připevněte adaptér bezpečně do drážky.

## Nastavení obrazovky

Nakonfigurujte nastavení obrazovky, jako jsou například jas a odstíny barev.

### 3.1 MAGIC

Tato funkce umožňuje nastavit pozorovací úhel, jas a odstín tak, aby odpovídaly vašim předvolbám.

#### 3.1.1 SAMSUNG MAGIC Bright

Tato nabídka poskytuje optimální kvalitu obrazu vhodnou pro prostředí, kde bude výrobek používán.



Tato nabídka není k dispozici, pokud je funkce **Eco Light Sensor** nebo **Eco Saving** nastavena na možnost **On**.

#### Konfigurace **SAMSUNG MAGIC Bright**

- 1 Na monitoru stiskněte tlačítko [MENU].
- 2 Stiskněte [▲/▼], pokud chcete přejít na **PICTURE** a stiskněte [□/⊞] na výrobku.
- 3 Stiskněte [▲/▼], pokud chcete přejít na **MAGIC** a stiskněte [□/⊞] na výrobku.
- 4 Stiskněte [▲/▼], pokud chcete přejít na **SAMSUNG MAGIC Bright** a stiskněte [□/⊞] na výrobku. Objeví se následující obrazovka.

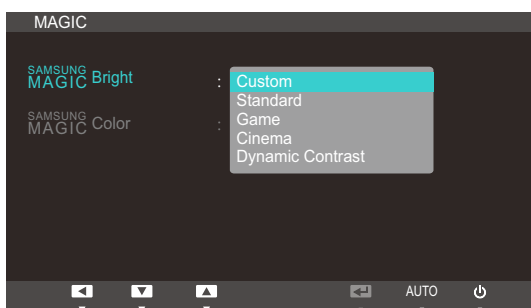

- **Custom:** Podle potřeby přizpůsobte kontrast a jas.
  - **Standard:** Umožňuje získat kvalitu obrazu pro úpravu dokumentů nebo používání Internetu.
  - **Game:** Umožňuje získat kvalitu obrazu vhodnou pro hraní her, které zahrnují řadu grafických efektů a dynamických pohybů.
  - **Cinema:** Umožňuje získat jas a ostrost televizorů vhodných pro sledování videa a obsahu disku DVD.
  - **Dynamic Contrast:** Umožňuje získat vyvážený jas prostřednictvím automatického nastavení kontrastu.
- 5 Stisknutím tlačítka [▲/▼] vyberte požadovanou možnost a stiskněte tlačítko [□/⊞].
  - 6 Vybraná položka se použije.

### 3.1.2 SAMSUNG MAGIC Color

Funkce **SAMSUNG MAGIC Color** je nová technologie pro vylepšení kvality obrazu nezávisle vyvinutá společností Samsung. Technologie poskytuje živé a přirozené barvy bez zhoršení kvality obrazu.



Tato nabídka není k dispozici, pokud je funkce **SAMSUNG MAGIC Bright** v režimu **Cinema** nebo **Dynamic Contrast**.

#### Konfigurace **SAMSUNG MAGIC Color**

- 1 Na monitoru stiskněte tlačítko [MENU].
- 2 Stiskněte [▲/▼], pokud chcete přejít na **PICTURE** a stiskněte [□/Ⓜ] na výrobku.
- 3 Stiskněte [▲/▼], pokud chcete přejít na **MAGIC** a stiskněte [□/Ⓜ] na výrobku.
- 4 Stiskněte [▲/▼], pokud chcete přejít na **SAMSUNG MAGIC Color** a stiskněte [□/Ⓜ] na výrobku. Objeví se následující obrazovka.

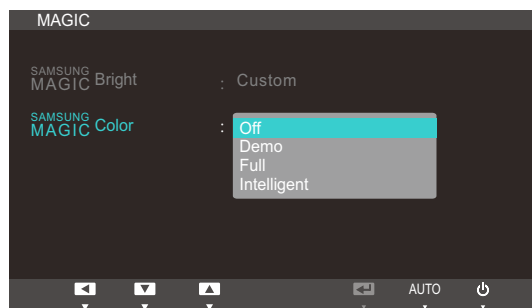

- **Off:** Vypněte **SAMSUNG MAGIC Color**.
  - **Demo:** Porovnejte normální režim obrazovky s režimem **SAMSUNG MAGIC Color**.
  - **Full** : Umožňuje získat kvalitu živého obrazu pro všechny oblasti včetně barev pleťových odstínů.
  - **Intelligent:** Umožňuje zlepšit sytost pro všechny oblasti s výjimkou barev pleťových odstínů.
- 5 Stisknutím tlačítka [▲/▼] vyberte požadovanou možnost a stiskněte tlačítko [□/Ⓜ].
  - 6 Vybraná položka se použije.

## 3.2 Brightness

Nastavení celkového jasu obrazu (Rozsah: 0~100)

Čím vyšší bude hodnota jasu, tím bude obraz světlejší.



- Tato nabídka není k dispozici, pokud je funkce **SAMSUNG MAGIC Bright** nastavena na režim **Dynamic Contrast**.
- Tato nabídka není k dispozici, pokud je funkce **Eco Light Sensor** nebo **Eco Saving** nastavena na možnost **On**.

### 3.2.1 Nastavení možnosti Brightness

- 1 Na monitoru stiskněte tlačítko [MENU].
- 2 Stiskněte [▲/▼], pokud chcete přejít na **PICTURE** a stiskněte [□/⊞] na výrobku.
- 3 Stiskněte [▲/▼], pokud chcete přejít na **Brightness** a stiskněte [□/⊞] na výrobku. Objeví se následující obrazovka.

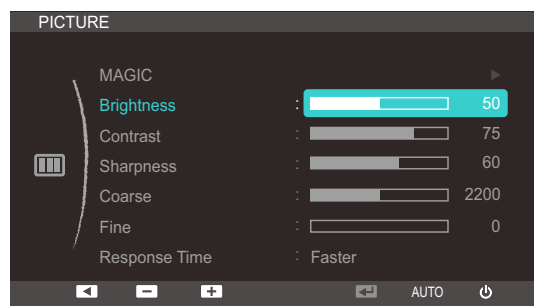

- 4 Nastavte **Brightness** pomocí tlačítka [▲/▼].

## 3.3 Contrast

Nastavení kontrastu mezi objekty a pozadím (Rozsah: 0~100)

Čím vyšší bude hodnota kontrastu, tím budou objekty na obrazovce zřetelnější.

- Tato nabídka není k dispozici, pokud je funkce **SAMSUNG MAGIC Bright** v režimu **Cinema** nebo **Dynamic Contrast**.
- Tato nabídka není k dispozici, pokud je funkce **SAMSUNG MAGIC Color** v režimu **Full** nebo **Intelligent**.

### 3.3.1 Konfigurace hodnoty Contrast

- 1 Na monitoru stiskněte tlačítko [MENU].
- 2 Stiskněte [▲/▼], pokud chcete přejít na **PICTURE** a stiskněte [□/Ⓜ] na výrobku.
- 3 Stiskněte [▲/▼], pokud chcete přejít na **Contrast** a stiskněte [□/Ⓜ] na výrobku. Objeví se následující obrazovka.

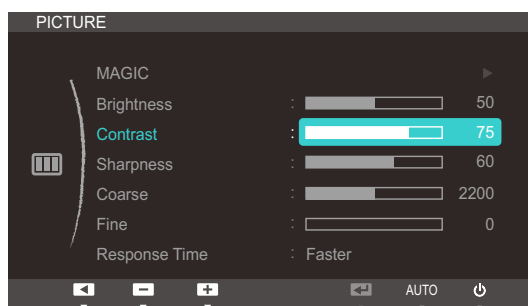

- 4 Nastavte **Contrast** pomocí tlačítka [▲/▼].

## 3.4 Sharpness

Zvýrazňuje nebo rozmazává obrysy objektů (Rozsah: 0~100)

Čím bude hodnota vyšší, tím budou obrysy objektů výraznější.



- Tato nabídka není k dispozici, pokud je funkce **SAMSUNG MAGIC Bright** v režimu **Cinema** nebo **Dynamic Contrast**.
- Tato nabídka není k dispozici, pokud je funkce **SAMSUNG MAGIC Color** v režimu **Full** nebo **Intelligent**.

### 3.4.1 Konfigurace hodnoty Sharpness

- 1 Na monitoru stiskněte tlačítko [MENU].
- 2 Stiskněte [▲/▼], pokud chcete přejít na **PICTURE** a stiskněte [□/⊞] na výrobku.
- 3 Stiskněte [▲/▼], pokud chcete přejít na **Sharpness** a stiskněte [□/⊞] na výrobku. Objeví se následující obrazovka.

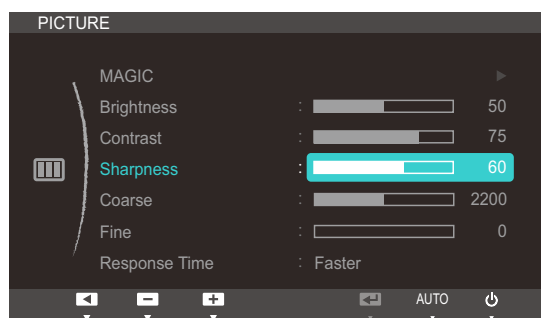

- 4 Nastavte **Sharpness** pomocí tlačítka [▲/▼].

## 3.5 Coarse

Nastavte frekvenci obrazovky.



K dispozici pouze v režimu **Analog**.

### 3.5.1 Nastavení hodnoty Coarse

- 1 Na monitoru stiskněte tlačítko [MENU].
- 2 Stiskněte [▲/▼], pokud chcete přejít na **PICTURE** a stiskněte [□/Ⓢ] na výrobku.
- 3 Stiskněte [▲/▼], pokud chcete přejít na **Coarse** a stiskněte [□/Ⓢ] na výrobku. Objeví se následující obrazovka.

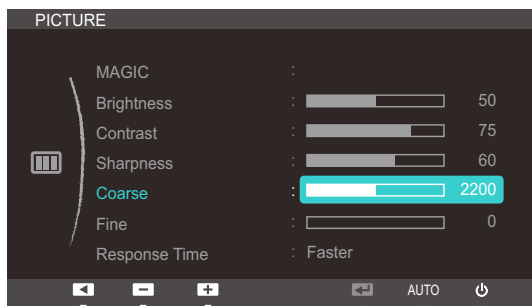

- 4 Nastavte **Coarse** pomocí tlačítka [▲/▼].

## 3.6 Fine

Jemným doladěním obrazovky získáte živý obraz.



K dispozici pouze v režimu **Analog**.

### 3.6.1 Nastavení hodnoty Fine

- 1 Na monitoru stiskněte tlačítko [MENU].
- 2 Stiskněte [▲/▼], pokud chcete přejít na **PICTURE** a stiskněte [□/⊞] na výrobku.
- 3 Stiskněte [▲/▼], pokud chcete přejít na **Fine** a stiskněte [□/⊞] na výrobku. Objeví se následující obrazovka.

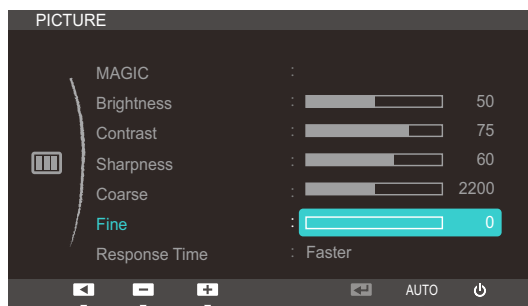

- 4 Nastavte **Fine** pomocí tlačítka [▲/▼].

## 3.7 Response Time

Zrychlením frekvence odezvy panelu získáte živější a přirozenější obraz videa.

-  Pokud nesledujete film, je nejlepší nastavit volbu **Response Time** na **Normal** nebo **Faster**.
- Funkce dostupné v monitoru se mohou lišit v závislosti na modelu. Viz konkrétní výrobek.

### 3.7.1 Konfigurace hodnoty Response Time

- 1 Na monitoru stiskněte tlačítko [MENU].
- 2 Stiskněte [▲/▼], pokud chcete přejít na **PICTURE** a stiskněte [□/Ⓜ] na výrobku.
- 3 Stiskněte [▲/▼], pokud chcete přejít na **Response Time** a stiskněte [□/Ⓜ] na výrobku. Objeví se následující obrazovka.

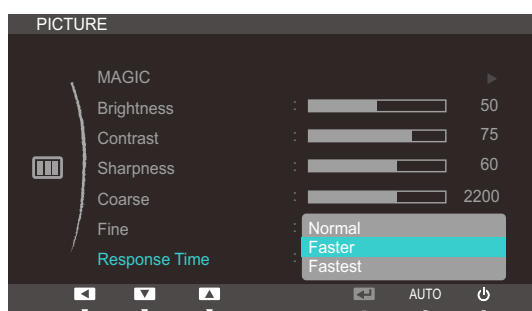

- 4 Stisknutím tlačítka [▲/▼] vyberte požadovanou možnost a stiskněte tlačítko [□/Ⓜ].
- 5 Vybraná položka se použije.

## Konfigurace odstínu

Nastavte odstín obrazovky. Tato nabídka není k dispozici, pokud je funkce **SAMSUNG MAGICBright** nastavena na režim **Cinema** nebo **Dynamic Contrast**.

### 4.1 Red

Umožňuje nastavit hodnotu červené barvy v obraze. (Rozsah: 0~100)

Vyšší hodnota zvýší intenzitu barvy.



Tato nabídka není k dispozici, pokud je funkce **SAMSUNG MAGICColor** v režimu **Full** nebo **Intelligent**.

#### 4.1.1 Konfigurace hodnoty Red

- 1 Na monitoru stiskněte tlačítko [MENU].
- 2 Stiskněte [▲/▼], pokud chcete přejít na **COLOR** a stiskněte [□/Ⓜ] na výrobku.
- 3 Stiskněte [▲/▼], pokud chcete přejít na **Red** a stiskněte [□/Ⓜ] na výrobku. Objeví se následující obrazovka.

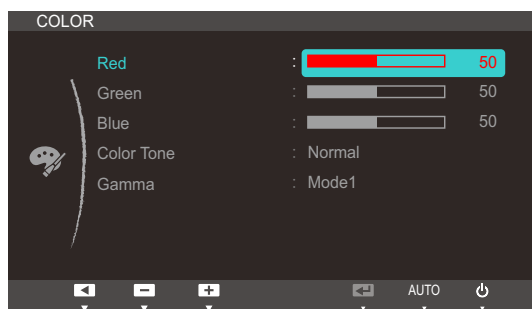

- 4 Nastavte **Red** pomocí tlačítka [▲/▼].

## 4.2 Green

Umožňuje nastavit hodnotu zelené barvy v obraze. (Rozsah: 0~100)

Vyšší hodnota zvýší intenzitu barvy.



Tato nabídka není k dispozici, pokud je funkce **SAMSUNG MAGIC Color** v režimu **Full** nebo **Intelligent**.

### 4.2.1 Konfigurace hodnoty Green

- 1 Na monitoru stiskněte tlačítko [MENU].
- 2 Stiskněte [▲/▼], pokud chcete přejít na **COLOR** a stiskněte [□/Ⓜ] na výrobku.
- 3 Stiskněte [▲/▼], pokud chcete přejít na **Green** a stiskněte [□/Ⓜ] na výrobku. Objeví se následující obrazovka.

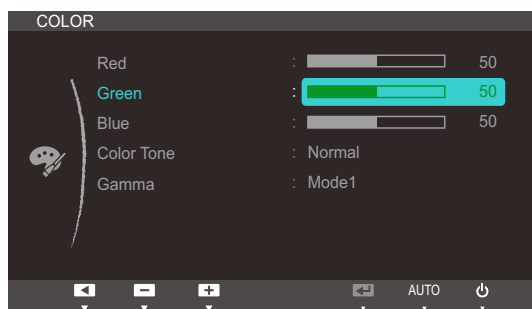

- 4 Nastavte **Green** pomocí tlačítka [▲/▼].

## 4.3 Blue

Umožňuje nastavit hodnotu modré barvy v obraze. (Rozsah: 0~100)

Vyšší hodnota zvýší intenzitu barvy.



Tato nabídka není k dispozici, pokud je funkce **SAMSUNG MAGIC Color** v režimu **Full** nebo **Intelligent**.

### 4.3.1 Konfigurace hodnoty Blue

- 1 Na monitoru stiskněte tlačítko [MENU].
- 2 Stiskněte [▲/▼], pokud chcete přejít na **COLOR** a stiskněte [□/⊞] na výrobku.
- 3 Stiskněte [▲/▼], pokud chcete přejít na **Blue** a stiskněte [□/⊞] na výrobku. Objeví se následující obrazovka.

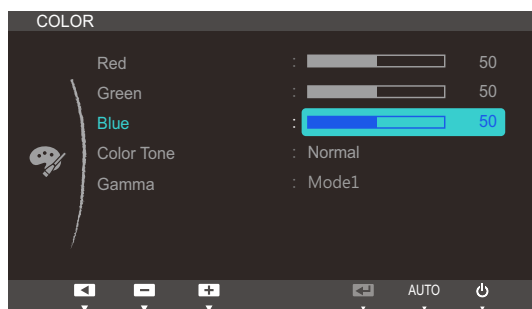

- 4 Nastavte **Blue** pomocí tlačítka [▲/▼].

## 4.4 Color Tone

Nastavení celkového barevného tónu obrazu



Tato nabídka není k dispozici, pokud je funkce **SAMSUNG MAGIC Color** v režimu **Full** nebo **Intelligent**.

### 4.4.1 Konfigurace nastavení tónu barev Color Tone

- 1 Na monitoru stiskněte tlačítko [MENU].
- 2 Stiskněte [▲/▼], pokud chcete přejít na **COLOR** a stiskněte [□/Ⓜ] na výrobku.
- 3 Stiskněte [▲/▼], pokud chcete přejít na **Color Tone** a stiskněte [□/Ⓜ] na výrobku. Objeví se následující obrazovka.

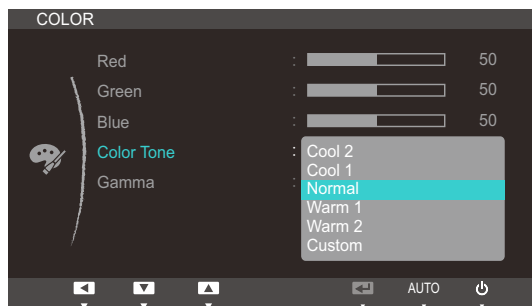

- **Cool2:** Umožňuje nastavit teplotu barev na chladnější hodnotu než **Cool1**.
  - **Cool1:** Nastavte teplotu barvy tak, aby byla chladnější než v režimu **Normal**.
  - **Normal:** Zobrazí standardní teplotu barev.
  - **Warm1:** Nastavte teplotu barvy tak, aby byla teplejší než v režimu **Normal**.
  - **Warm2:** Umožňuje nastavit teplotu barev na teplejší hodnotu než **Warm1**.
  - **Custom:** Přizpůsobí teplotu barev.
- 4 Stisknutím tlačítka [▲/▼] vyberte požadovanou možnost a stiskněte tlačítko [□/Ⓜ].
  - 5 Vybraná položka se použije.

## 4.5 Gamma

Nastavení jasu středních tónů (gamma)

### 4.5.1 Konfigurace hodnoty Gamma

- 1 Na monitoru stiskněte tlačítko [MENU].
- 2 Stiskněte [▲/▼], pokud chcete přejít na **COLOR** a stiskněte [□/Ⓜ] na výrobku.
- 3 Stiskněte [▲/▼], pokud chcete přejít na **Gamma** a stiskněte [□/Ⓜ] na výrobku. Objeví se následující obrazovka.

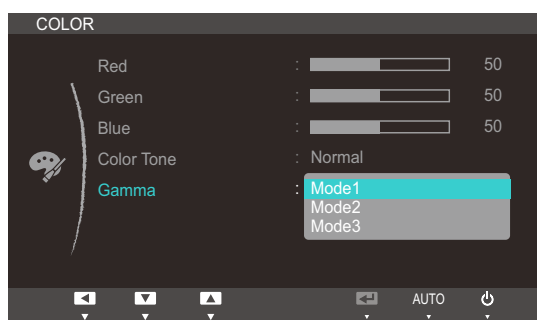

- 4 Stisknutím tlačítka [▲/▼] vyberte požadovanou možnost a stiskněte tlačítko [□/Ⓜ].
- 5 Vybraná položka se použije.

## 5.1 Image Size

Umožňuje změnit velikost obrazu.

### 5.1.1 Změna velikosti obrazu Picture Size

- 1 Na monitoru stiskněte tlačítko [MENU].
- 2 Stiskněte [▲/▼], pokud chcete přejít na **SIZE&POSITION** a stiskněte [□/⊞] na výrobku.
- 3 Pomocí tlačítek [▲/▼] přejděte na položku **Image Size** a na monitoru stiskněte tlačítko [□/⊞]. Objeví se následující obrazovka.

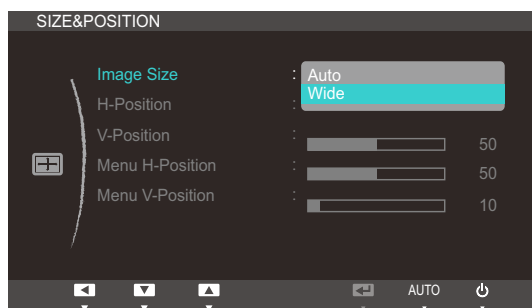

- **Auto**: Obraz se zobrazuje s poměrem stran odpovídajícím vstupnímu zdroji.
- **Wide**: Obraz se zobrazuje na celou obrazovku bez ohledu na poměr stran vstupního zdroje.



SA650



SA850

- **4:3**: Zobrazí obraz v poměru 4:3. Vhodné pro videa a standardní vysílání.
- **16:9**: Zobrazí obraz v poměru 16:9. Vhodné pro obsah disku DVD nebo vysílání v širokouhlém formátu. (SA650)
- **Wide**: Obraz se zobrazuje na celou obrazovku bez ohledu na poměr stran vstupního zdroje. (SA850)
- **Screen Fit**: Obraz se zobrazuje v původním poměru 16:9 bez oříznutí.



Podmínky aktivace možnosti **Image Size**.

- Je-li kabelem DVI/DP připojeno zařízení s digitálním výstupem
- Je-li rozlišení signálu 480p, 576p, 720p, 1080i, 1080p

- 4 Stisknutím tlačítka [▲/▼] vyberte požadovanou možnost a stiskněte tlačítko [□/⊞].
- 5 Vybraná položka se použije.

## 5.2 H-Position a V-Position

**H-Position:** Přesune obraz doleva nebo doprava.

**V-Position:** Posuňte obrazovku nahoru nebo dolů.



- Tato nabídka k dispozici, pouze pokud je funkce **Image Size** nastavena na možnost **Screen Fit**.
- K dispozici pouze v režimu **Analog**.

### 5.2.1 Konfigurace funkce H-Position a V-Position

- 1 Na monitoru stiskněte tlačítko [MENU].
- 2 Stiskněte [▲/▼], pokud chcete přejít na **SIZE&POSITION** a stiskněte [□/⊞] na výrobku.
- 3 Pomocí tlačítek [▲/▼] se přesuňte na položku **H-Position** nebo **V-Position** a stiskněte tlačítko [□/⊞]. Objeví se následující obrazovka.

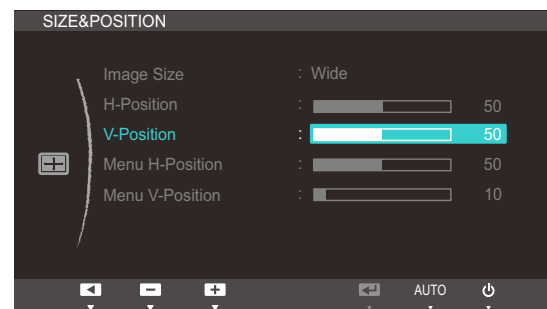

- 4 Pomocí [▲/▼] nakonfigurujte funkci **H-Position** nebo **V-Position**.

## 5.3 Menu H-Position a Menu V-Position

**Menu H-Position:** Přesune polohu nabídky doleva nebo doprava.

**Menu V-Position:** Posuňte polohu nabídky nahoru nebo dolů.

### 5.3.1 Konfigurace funkce Menu H-Position a Menu V-Position

- 1 Na monitoru stiskněte tlačítko [MENU].
- 2 Stiskněte [▲/▼], pokud chcete přejít na **SIZE&POSITION** a stiskněte [□/⊞] na výrobku.
- 3 Pomocí tlačítek [▲/▼] se přesuňte na položku **Menu H-Position** nebo **Menu V-Position** a stiskněte tlačítko [□/⊞]. Objeví se následující obrazovka.

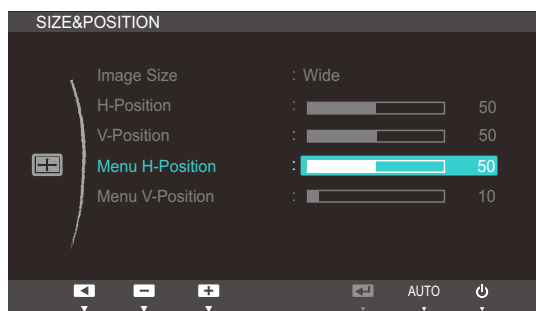

- 4 Pomocí [▲/▼] nakonfigurujte funkci **Menu H-Position** nebo **Menu V-Position**.

## 6.1 ECO

Možnosti **Eco Motion Sensor**, **Eco Light Sensor** a **Eco Saving** jsou zobrazeny na stejné stránce nabídky tak, aby bylo možné pohodlně nakonfigurovat nastavení úspory energie.

### 6.1.1 Eco Motion Sensor

Funkce **Eco Motion Sensor** aktivuje úsporu energie, pokud nezaznamená v určité oblasti obrazovky po určitou dobu žádný pohyb.



Funkce **Eco Motion Sensor** není k dispozici, pokud používáte monitor v režimu na výšku.

#### Konfigurace funkce Eco Motion Display

- 1 Na monitoru stiskněte tlačítko [MENU].
- 2 Stiskněte [▲/▼], pokud chcete přejít na **SETUP&RESET** a stiskněte [□/⊞] na výrobku.
- 3 Stiskněte [▲/▼], pokud chcete přejít na **ECO** a stiskněte [□/⊞] na výrobku.
- 4 Stisknutím tlačítka [▲/▼] se přesuňte na funkci **Eco Motion Sensor** a stiskněte tlačítko [□/⊞]. Objeví se následující obrazovka.

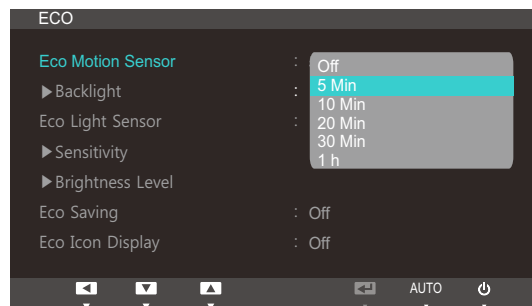

Tato možnost není k dispozici, pokud je výrobek připojený k počítači, který je v režimu úspory energie.

- **Off**: Deaktivuje funkci **Eco Motion Sensor**.
- **5 Min**: Automaticky vypne napájení, pokud senzor nezaznamená v rámci zadaného rozsahu detekce po dobu 5 minut žádný pohyb objektu nebo osoby.
- **10 Min**: Automaticky vypne napájení, pokud senzor nezaznamená v rámci zadaného rozsahu detekce po dobu 10 minut žádný pohyb objektu nebo osoby.
- **20 Min**: Automaticky vypne napájení, pokud senzor nezaznamená v rámci zadaného rozsahu detekce po dobu 20 minut žádný pohyb objektu nebo osoby.
- **30 Min**: Automaticky vypne napájení, pokud senzor nezaznamená v rámci zadaného rozsahu detekce po dobu 30 minut žádný pohyb objektu nebo osoby.
- **1 h**: Automaticky vypne napájení, pokud senzor nezaznamená v rámci zadaného rozsahu detekce po dobu 1 hodiny žádný pohyb objektu nebo osoby.

- 5 Stisknutím tlačítka [▲/▼] vyberte požadovanou možnost a stiskněte tlačítko [□/Ⓜ].
- 6 Vybraná položka se použije.

#### Konfigurace hodnoty Backlight

- 1 Na monitoru stiskněte tlačítko [MENU].
- 2 Stiskněte [▲/▼], pokud chcete přejít na **SETUP&RESET** a stiskněte [□/Ⓜ] na výrobku.
- 3 Stiskněte [▲/▼], pokud chcete přejít na **ECO** a stiskněte [□/Ⓜ] na výrobku.
- 4 Stiskněte [▲/▼], pokud chcete přejít na **Backlight** a stiskněte [□/Ⓜ] na výrobku. Objeví se následující obrazovka.

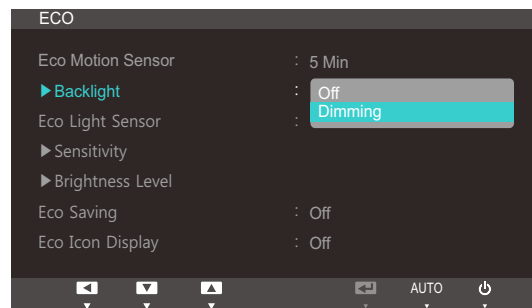

- **Off:** Vypne obrazovku a aktivuje režim DPMS. Je-li vybrána možnost **Off**, trvá monitoru po vypnutí několik sekund, než zaznamená pohyb a zapne se.
  - **Dimming:** Omezuje jas obrazovky (zapnuto neustále).
- 5 Stisknutím tlačítka [▲/▼] vyberte požadovanou možnost a stiskněte tlačítko [□/Ⓜ].
  - 6 Vybraná položka se použije.
-  Funkce **Eco Motion Sensor** je nejúčinnější ve vzdálenosti 1 m při úhlu 40°.
- Snímač uživatele nemusí rozpoznat, pokud se uživatel nepohybuje.
  - Domníváte-li se, že se zpráva o přechodu do úsporného režimu zobrazuje příliš často, zvyšte nastavení doby funkce **Eco Motion Sensor** nebo nastavte položku **Eco Icon Display** na hodnotu **Off**.
  - V blízkosti výrobku by se neměla používat žádná rádiová zařízení, např. vysílačky, neboť mohou způsobit jeho poruchu.

### 6.1.2 Eco Light Sensor

Funkce **Eco Light Sensor** optimalizuje podmínky zobrazení a přispívá ke snížení spotřeby nastavením jasu obrazovky v závislosti na intenzitě okolního světla.



- Tato nabídka není k dispozici, pokud je nastavena funkce **Eco Saving**.
- Tato nabídka není k dispozici, pokud je funkce **SAMSUNG MAGIC Bright** v režimu **Dynamic Contrast**.

#### Konfigurace funkce Eco Light Sensor

- 1 Na monitoru stiskněte tlačítko [MENU].
- 2 Stiskněte [▲/▼], pokud chcete přejít na **SETUP&RESET** a stiskněte [□/⊞] na výrobku.
- 3 Stiskněte [▲/▼], pokud chcete přejít na **ECO** a stiskněte [□/⊞] na výrobku.
- 4 Stisknutím tlačítka [▲/▼] se přesuňte na funkci **Eco Light Sensor** a stiskněte tlačítko [□/⊞]. Objeví se následující obrazovka.

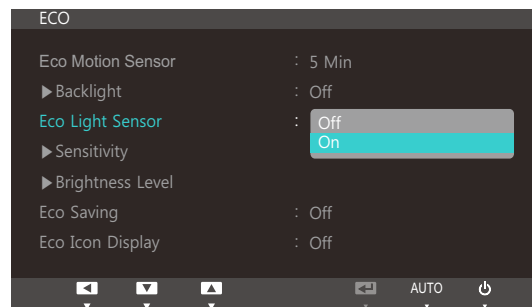

- **Off:** Deaktivuje funkci **Eco Light Sensor**.
  - **On:** Automaticky nastaví jas v závislosti na intenzitě okolního světla.
- 5 Stisknutím tlačítka [▲/▼] vyberte požadovanou možnost a stiskněte tlačítko [□/⊞].
  - 6 Vybraná položka se použije.

## Konfigurace hodnoty Sensitivity

- 1 Na monitoru stiskněte tlačítko [MENU].
- 2 Stiskněte [▲/▼], pokud chcete přejít na **SETUP&RESET** a stiskněte [□/⊞] na výrobku.
- 3 Stiskněte [▲/▼], pokud chcete přejít na **ECO** a stiskněte [□/⊞] na výrobku.
- 4 Stiskněte [▲/▼], pokud chcete přejít na **Sensitivity** a stiskněte [□/⊞] na výrobku. Objeví se následující obrazovka.

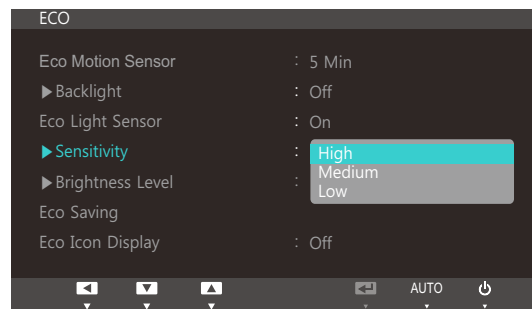

- **High:** Vysoká citlivost, která maximalizuje proměnlivou úroveň jasu obrazovky v závislosti na intenzitě okolního světla.
  - **Medium:** Střední citlivost, která nastaví proměnlivou úroveň jasu obrazovky mezi volbou **High** a **Low** v závislosti na intenzitě okolního světla.
  - **Low:** Nízká citlivost, která minimalizuje proměnlivou úroveň jasu obrazovky v závislosti na intenzitě okolního světla.
- 5 Stisknutím tlačítka [▲/▼] vyberte požadovanou možnost a stiskněte tlačítko [□/⊞].
  - 6 Vybraná položka se použije.

## Konfigurace hodnoty Brightness Level

- 1 Na monitoru stiskněte tlačítko [MENU].
- 2 Stiskněte [▲/▼], pokud chcete přejít na **SETUP&RESET** a stiskněte [□/⊞] na výrobku.
- 3 Stiskněte [▲/▼], pokud chcete přejít na **ECO** a stiskněte [□/⊞] na výrobku.
- 4 Stiskněte [▲/▼], pokud chcete přejít na **Brightness Level** a stiskněte [□/⊞] na výrobku. Objeví se následující obrazovka.

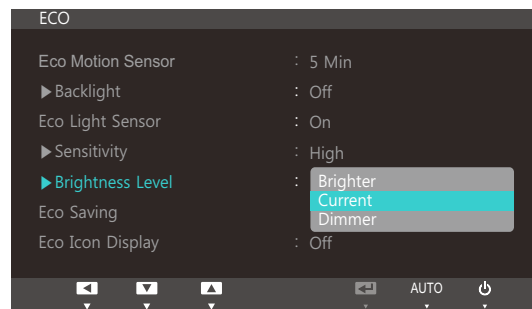

- **Brighter:** Zvýší aktuální jas obrazovky.
  - **Current:** Ponechá aktuální jas obrazovky.
  - **Dimmer:** Sníží aktuální jas obrazovky.
- 5 Stisknutím tlačítka [▲/▼] vyberte požadovanou možnost a stiskněte tlačítko [□/⊞].
  - 6 Vybraná položka se použije.

### 6.1.3 Eco Saving

Funkce **Eco Saving** umožňuje snížit spotřebu energie řízením přívodu elektrického proudu, který využívá panel monitoru.



- Tato nabídka není k dispozici, pokud je nastavena funkce **Eco Light Sensor**.
- Tato nabídka není k dispozici, pokud je funkce **SAMSUNG MAGIC Bright** v režimu **Dynamic Contrast**.

#### Konfigurace hodnoty Eco Saving

- 1 Na monitoru stiskněte tlačítko [MENU].
- 2 Stiskněte [▲/▼], pokud chcete přejít na **SETUP&RESET** a stiskněte [□/⊞] na výrobku.
- 3 Stiskněte [▲/▼], pokud chcete přejít na **ECO** a stiskněte [□/⊞] na výrobku.
- 4 Stiskněte [▲/▼], pokud chcete přejít na **Eco Saving** a stiskněte [□/⊞] na výrobku. Objeví se následující obrazovka.

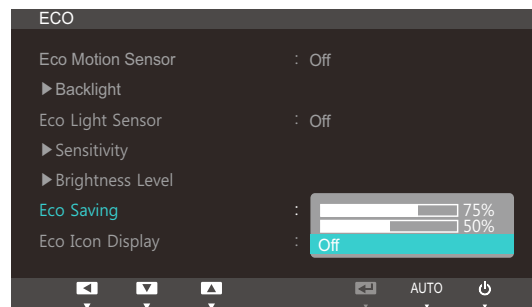

- **75%:** Změní spotřebu energie monitoru na 75% výchozí úrovně.
  - **50%:** Změní spotřebu energie monitoru na 50% výchozí úrovně.
  - **Off:** Deaktivuje funkci **Eco Saving**.
- 5 Stisknutím tlačítka [▲/▼] vyberte požadovanou možnost a stiskněte tlačítko [□/⊞].
  - 6 Vybraná položka se použije.

### 6.1.4 Eco Icon Display

#### Konfigurace funkce Eco Icon Display

- 1 Na monitoru stiskněte tlačítko [MENU].
- 2 Stiskněte [▲/▼], pokud chcete přejít na **SETUP&RESET** a stiskněte [□/Ⓜ] na výrobku.
- 3 Stiskněte [▲/▼], pokud chcete přejít na **ECO** a stiskněte [□/Ⓜ] na výrobku.
- 4 Stisknutím tlačítka [▲/▼] se přesuňte na funkci **Eco Icon Display** a stiskněte tlačítko [□/Ⓜ]. Objeví se následující obrazovka.

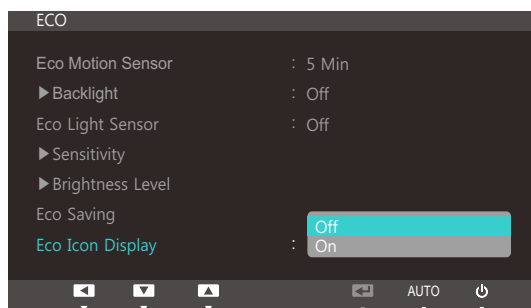

- **Off:** Vypnutí funkce Eco Icon Display.
  - **On:** Zobrazení provozního stavu snímače Eco v místním okně.
- 5 Stisknutím tlačítka [▲/▼] vyberte požadovanou možnost a stiskněte tlačítko [□/Ⓜ].
  - 6 Vybraná položka se použije.

#### Poznámky

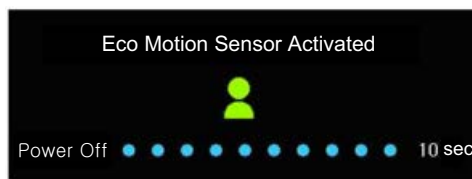

- Pokud je monitor nečinný po dobu, která byla nastavena v časovači vypnutí při zapnutí funkce **Eco Motion Sensor**, aktivuje se funkce **Eco Motion Sensor** a monitor se přepne do úsporného režimu.
- Před aktivací režimu úspory energie se zobrazením provozního stavu funkce **Eco Motion Sensor** se společně s výše uvedeným obrázkem spustí časovač odpočítávání 10 sekund.



- Je-li jas obrazovky nastaven podle intenzity okolního světla při zapnuté funkci **Eco Light Sensor**, zobrazí se výše uvedené automaticky otevírané okno s nastavením jasu obrazovky.
- Dojde-li v závislosti na zvýšení intenzity okolního světla ke zvýšení jasu obrazovky, zobrazí se zvýšená hodnota indikátoru jasu současně s obrázkem slunce. Při ztmavení obrazovky se zobrazí

snížená hodnota indikátoru jasu současně s obrázkem měsíce. Po aktivaci snímače se na 3 sekundy zobrazí indikátor úrovně jasu.

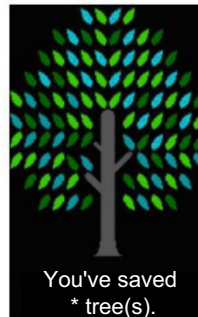

- Jakmile bude strom energie úplný a funkce **Eco Icon Display** je nastavena na hodnotu **On**, zobrazí se výše uvedené automaticky otevírané okno.



Pokud se zobrazí výše uvedený obrázek, znamená to, že možnost **Eco Icon Display** je nastavena na hodnotu **On**. Nechcete-li, aby se okno zobrazovalo, změňte toto nastavení na hodnotu **Off**.

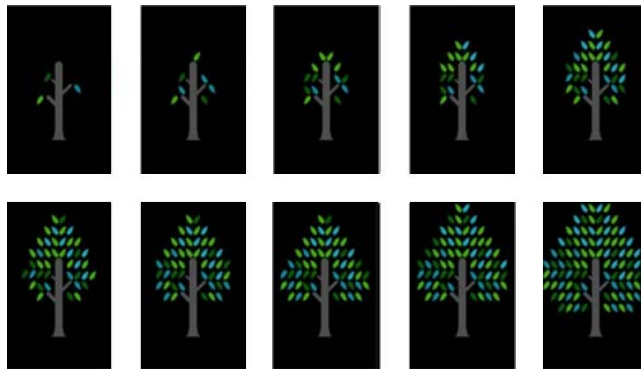

- Množství energie ušetřené pomocí funkcí **Eco Motion Sensor**, **Eco Light Sensor** a **Eco Saving** se nashromáždí a průběh tohoto procesu lze sledovat jako rostoucí strom energie.
  - Strom energie roste podle toho, jak se zvětšuje úspora energie monitoru. Společně s tím bude růst stromu rovněž ovlivněn dalšími funkcemi, které se podílejí na spotřebě energie, např. funkce řízení jasu.
- Celkové množství energie ušetřené pomocí funkcí pro úsporu energie, jako je například **Eco Motion Sensor**, **Eco Light Sensor** a **Eco Saving**, bude vyjádřeno ve formě množství oxidu uhličitého.
- Celý strom energie se zobrazí v případě, že množství uspořené energie odpovídá množství oxidu uhličitého, které během roku absorbuje jeden strom. To znamená, že vámi dosažená úspora energie má stejný efekt jako vysazení jednoho stromu. Na základě zobrazení průběhu růstu stromu můžete snadno porozumět procesu postupné akumulace uspořené energie a jejímu pozitivnímu účinku.
- Průběh růstu stromu bude vyjádřen v podobě 10 různých obrázků (fází). Jakmile bude dokončen zcela vzrostlý strom, bude původní obrázek obnoven a počet stromů bude pokračovat v hromadění energie. Počet stromů energie bude zaokrouhlen na jedno desetinné místo.

## 6.2 Menu Transparency

Nastavení průhlednosti pro okna nabídek:

### 6.2.1 Změna Menu Transparency

- 1 Na monitoru stiskněte tlačítko [MENU].
- 2 Stiskněte [▲/▼], pokud chcete přejít na **SETUP&RESET** a stiskněte [□/Ⓜ] na výrobku.
- 3 Stiskněte [▲/▼], pokud chcete přejít na **Menu Transparency** a stiskněte [□/Ⓜ] na výrobku. Objeví se následující obrazovka.

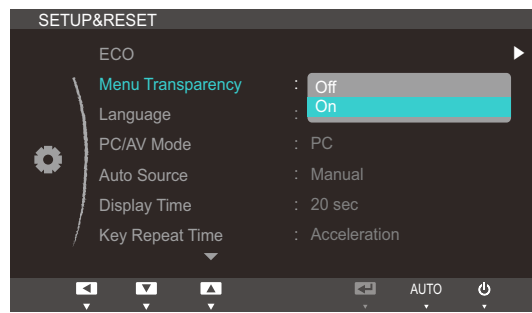

- 4 Stisknutím tlačítka [▲/▼] vyberte požadovanou možnost a stiskněte tlačítko [□/Ⓜ].
- 5 Vybraná položka se použije.

## 6.3 Language

Nastavuje jazyk nabídky.



- Nastavení jazyka má vliv pouze na jazyk nabídky na obrazovce.
- Nemá vliv na fungování aplikací v počítači.

### 6.3.1 Změna Language

- 1 Na monitoru stiskněte tlačítko [MENU].
- 2 Stiskněte [▲/▼], pokud chcete přejít na **SETUP&RESET** a stiskněte [□/⊞] na výrobku.
- 3 Stiskněte [▲/▼], pokud chcete přejít na **Language** a stiskněte [□/⊞] na výrobku. Objeví se následující obrazovka.

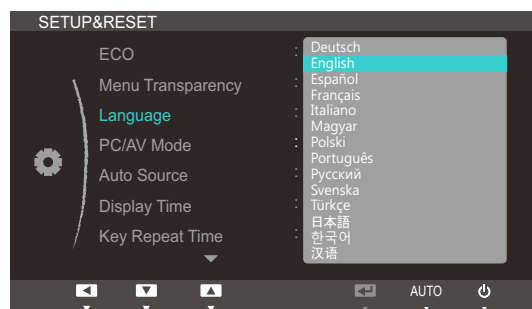

- 4 Pro volbu požadovaného jazyka stiskněte [▲/▼] a [□/⊞].
- 5 Vybraná položka se použije.

## 6.4 PC/AV Mode

Nastavte **PC/AV Mode** na hodnotu **AV**. Velikost obrazu se zvětší. Tato možnost je užitečná při sledování filmů.



Režim **PC/AV Mode** je dostupný pouze v režimu **Digital**.

### 6.4.1 Konfigurace režimu PC/AV Mode

- 1 Na monitoru stiskněte tlačítko [MENU].
- 2 Stiskněte [▲/▼], pokud chcete přejít na **SETUP&RESET** a stiskněte [□/Ⓜ] na výrobku.
- 3 Stiskněte [▲/▼], pokud chcete přejít na **PC/AV Mode** a stiskněte [□/Ⓜ] na výrobku. Objeví se následující obrazovka.

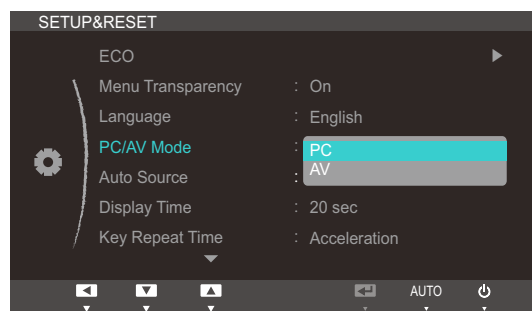

- 4 Stisknutím tlačítka [▲/▼] vyberte požadovanou možnost a stiskněte tlačítko [□/Ⓜ].
- 5 Vybraná položka se použije.

## 6.5 Auto Source

Aktivujte **Auto Source**.

### 6.5.1 Konfigurace funkce Auto Source

- 1 Na monitoru stiskněte tlačítko [MENU].
- 2 Stiskněte [▲/▼], pokud chcete přejít na **SETUP&RESET** a stiskněte [□/Ⓜ] na výrobku.
- 3 Stiskněte [▲/▼], pokud chcete přejít na **Auto Source** a stiskněte [□/Ⓜ] na výrobku. Objeví se následující obrazovka.

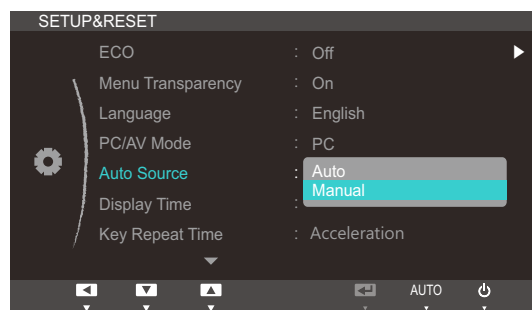

- **Auto:** Vstupní zdroj je automaticky rozpoznán.
  - **Manual:** Umožňuje ruční výběr vstupního zdroje.
- 4 Stisknutím tlačítka [▲/▼] vyberte požadovanou možnost a stiskněte tlačítko [□/Ⓜ].
  - 5 Vybraná položka se použije.

## 6.6 Display Time

Umožňuje nastavení nabídky OSD tak, aby automaticky zmizela, pokud není tato nabídka po určité době používána.

Funkci **Display Time** lze použít k nastavení doby, po jejímž uplynutí má nabídka OSD zmizet.

### 6.6.1 Konfigurace funkce Display Time

- 1 Na monitoru stiskněte tlačítko [MENU].
- 2 Stiskněte [▲/▼], pokud chcete přejít na **SETUP&RESET** a stiskněte [□/Ⓜ] na výrobku.
- 3 Stiskněte [▲/▼], pokud chcete přejít na **Display Time** a stiskněte [□/Ⓜ] na výrobku. Objeví se následující obrazovka.

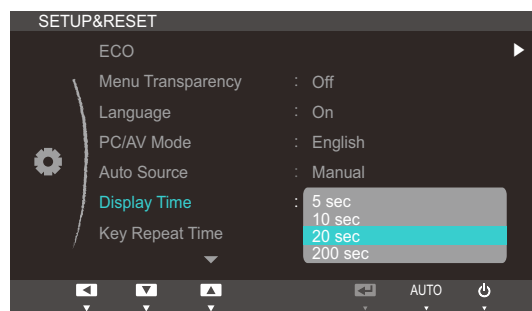

- 4 Stisknutím tlačítka [▲/▼] vyberte požadovanou možnost a stiskněte tlačítko [□/Ⓜ].
- 5 Vybraná položka se použije.

## 6.7 Key Repeat Time

Umožňuje řídit frekvenci odezvy tlačítka, pokud je toto tlačítko stisknuto.

### 6.7.1 Konfigurace funkce Key Repeat Time

- 1 Na monitoru stiskněte tlačítko [MENU].
- 2 Stiskněte [▲/▼], pokud chcete přejít na **SETUP&RESET** a stiskněte [□/Ⓜ] na výrobku.
- 3 Stiskněte [▲/▼], pokud chcete přejít na **Key Repeat Time** a stiskněte [□/Ⓜ] na výrobku. Objeví se následující obrazovka.

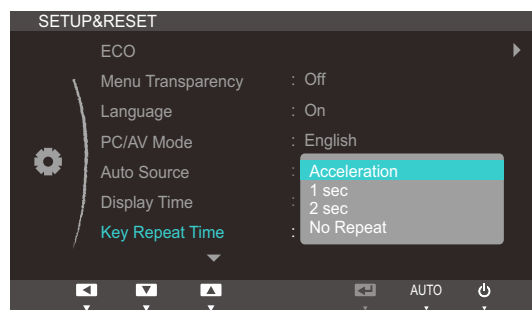

- Lze vybrat hodnoty **Acceleration**, **1 sec** nebo **2 sec**. Je-li vybrána hodnota **No Repeat**, příkaz bude reagovat jen jednou, pokud je tlačítko stisknuto.
- 4 Stisknutím tlačítka [▲/▼] vyberte požadovanou možnost a stiskněte tlačítko [□/Ⓜ].
  - 5 Vybraná položka se použije.

## 6.8 Customized Key

Funkci **Customized Key** můžete upravit následovně.

### 6.8.1 Konfigurace funkce Customized Key

- 1 Na monitoru stiskněte tlačítko [MENU].
- 2 Stiskněte [▲/▼], pokud chcete přejít na **SETUP&RESET** a stiskněte [□/Ⓜ] na výrobku.
- 3 Stiskněte [▲/▼], pokud chcete přejít na **Customized Key** a stiskněte [□/Ⓜ] na výrobku. Objeví se následující obrazovka.

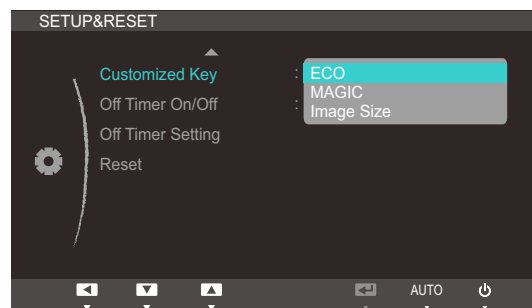

- **ECO - MAGIC - Image Size**
- 4 Stisknutím tlačítka [▲/▼] vyberte požadovanou možnost a stiskněte tlačítko [□/Ⓜ].
  - 5 Vybraná položka se použije.

## 6.9 Off Timer On/Off

Aktivuje nebo deaktivuje časovač vypnutí, který automaticky vypne monitor.

### 6.9.1 Konfigurace funkce Off Timer On/Off

- 1 Na monitoru stiskněte tlačítko [MENU].
- 2 Stiskněte [▲/▼], pokud chcete přejít na **SETUP&RESET** a stiskněte [□/⊞] na výrobku.
- 3 Stiskněte [▲/▼], pokud chcete přejít na **Off Timer On/Off** a stiskněte [□/⊞] na výrobku. Objeví se následující obrazovka.

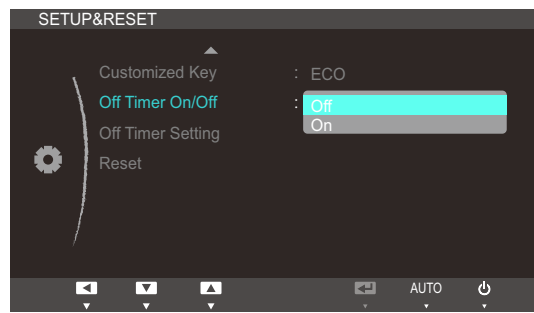

- **Off:** Deaktivuje časovač vypnutí tak, aby se monitor automaticky nevypínal.
  - **On:** Aktivuje časovač vypnutí tak, aby se monitor automaticky vypínal.
- 4 Stisknutím tlačítka [▲/▼] vyberte požadovanou možnost a stiskněte tlačítko [□/⊞].
  - 5 Vybraná položka se použije.

## 6.10 Off Timer Setting

Časovač vypnutí lze nastavit v rozsahu 1 až 23 hodin. Monitor se automaticky vypne po určitém počtu hodin.



Tato nabídka k dispozici, pouze pokud je funkce **Off Timer On/Off** nastavena na možnost **On**.

### 6.10.1 Konfigurace funkce Off Timer Setting

- 1 Na monitoru stiskněte tlačítko [MENU].
- 2 Stiskněte [▲/▼], pokud chcete přejít na **SETUP&RESET** a stiskněte [□/Ⓜ] na výrobku.
- 3 Stiskněte [▲/▼], pokud chcete přejít na **Off Timer Setting** a stiskněte [□/Ⓜ] na výrobku. Objeví se následující obrazovka.

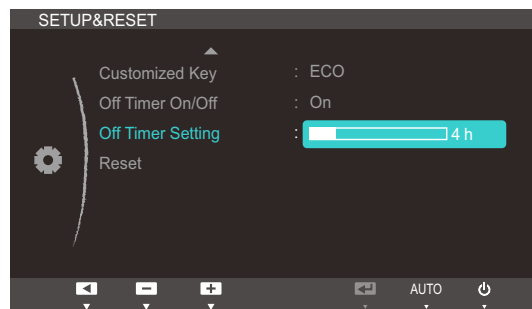

- 4 Stiskněte [▲/▼], abyste nakonfigurovali **Off Timer Setting**.

## 6.11 Reset

Umožňuje vrátit veškerá nastavení monitoru na výchozí tovární nastavení.

### 6.11.1 Inicializace nastavení (Reset)

- 1 Na monitoru stiskněte tlačítko [MENU].
- 2 Stiskněte [▲/▼], pokud chcete přejít na **SETUP&RESET** a stiskněte [□/⊞] na výrobku.
- 3 Stiskněte [▲/▼], pokud chcete přejít na **Reset** a stiskněte [□/⊞] na výrobku. Objeví se následující obrazovka.

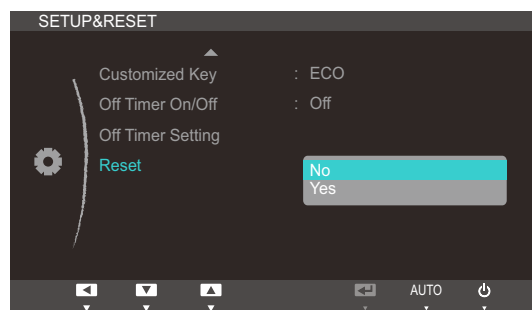

- 4 Stisknutím tlačítka [▲/▼] vyberte požadovanou možnost a stiskněte tlačítko [□/⊞].
- 5 Vybraná položka se použije.

## 7.1 INFORMATION

Zobrazte aktuální vstupní zdroj, frekvenci a rozlišení.

### 7.1.1 Zobrazení INFORMATION

- 1 Na monitoru stiskněte tlačítko [MENU].
- 2 Stiskněte [▲/▼], pokud chcete přejít na **INFORMATION**. Zobrazí se aktuální vstupní zdroj, frekvence a rozlišení.

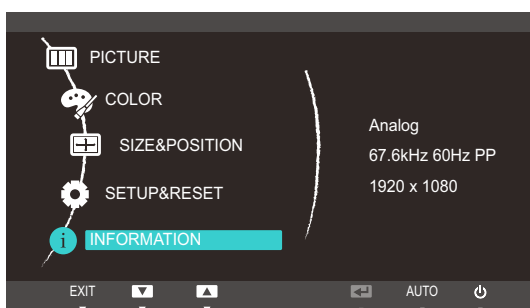

## 7.2 Konfigurace funkce Brightness na úvodní obrazovce

SA650[☼], SA850[⦿]

Tam, kde není k dispozici nabídka na obrazovce, nastavte **Brightness** pomocí tlačítka [☼] nebo [⦿] na úvodní obrazovce.

- 1 Na úvodní obrazovce stiskněte [☼] nebo [⦿]. Objeví se následující obrazovka.

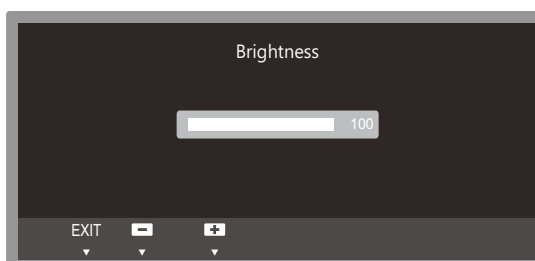

- 2 Nastavte **Brightness** pomocí tlačítka [▲/▼].



U modelů SA850 je možné položku **Volume (VOL)** upravovat pouze tehdy, je-li kabel připojen ke konektoru [DP IN] nebo [AUDIO IN].

## 8.1 Požadavky před kontaktováním zákaznického střediska společnosti Samsung

### 8.1.1 Ověření funkce výrobku



Předtím, než se obrátíte na zákaznické středisko společnosti Samsung, ověřte následujícím způsobem funkci výrobku. Pokud se problém nevyřeší, kontaktujte zákaznické středisko společnosti Samsung.

Zkontrolujte, zda výrobek funguje normálně – proveďte test funkčnosti.

Je-li obrazovka vypnuta a indikátor napájení bliká, i když je monitor správně připojen k počítači, proveďte test automatické diagnostiky.

- 1 Vypněte počítač a výrobek.
- 2 Odpojte kabel od monitoru.
- 3 Zapněte výrobek.
- 4 Pokud monitor funguje normálně, zobrazí se zpráva „**Check Signal Cable**“.



Pokud se stále zobrazuje prázdná obrazovka, zkontrolujte počítač, grafickou kartu a kabel.

### 8.1.2 Kontrola rozlišení a frekvence

U režimu, který překročí podporované rozlišení (viz „9.3 Tabulka Standardní režimy signálu“), se na krátkou chvíli zobrazí zpráva **Not Optimum Mode..**

### 8.1.3 Kontrolní kroky

Problém instalace (režim PC)	
Obrazovka se stále zapíná a vypíná.	Zkontrolujte propojení výrobku a počítače kabelem a ujistěte se, že je kabel řádně připojen. (Viz „2.2 Připojení a používání počítače“)
Problém s obrazem	
Indikátor napájení nesvítí. Obrazovka se nezapne.	Zkontrolujte, zda je řádně zapojen napájecí kabel (viz „2.2 Připojení a používání počítače“)
Zobrazí se zpráva <b>Check Signal Cable</b> .	Zkontrolujte, zda je kabel správně připojen k monitoru. (Viz „2.2 Připojení a používání počítače“)
	Zkontrolujte, zda je připojené zařízení zapnuté.

Problém s obrazem	
"Zobrazuje se zpráva <b>Not Optimum Mode</b> .	Tato zpráva se zobrazí v případě, že signál z grafické karty přesahuje maximální rozlišení nebo frekvenci monitoru. Změňte maximální rozlišení a frekvenci tak, aby odpovídaly výkonu výrobku, podle tabulky standardních režimů signálu (strana 83).
Obraz je deformovaný.	Zkontrolujte připojení kabelu k výrobku (viz „2.2 Připojení a používání počítače“)
Obraz je neostrý. Obraz je rozmazaný.	Nastavte hodnotu <b>Coarse</b> (strana 46) a hodnotu <b>Fine</b> (strana 47). Odpojte příslušenství (prodlužovací kabely apod.) a zkuste to znovu. Nastavte doporučené rozlišení a frekvenci. (Viz „9.1 Obecné“)
Obraz je nestabilní a roztřesený. V obrazu se zobrazují duchy nebo zdvojené obrysy.	Zkontrolujte, že se hodnoty rozlišení a frekvence počítače nachází v rozsahu rozlišení a frekvence kompatibilním s výrobkem, a je-li to vyžadováno, změňte nastavení podle tabulky standardních režimů signálu (strana 83) v této příručce a v nabídce <b>INFORMATION</b> o výrobku.
Obraz je příliš světlý. Obraz je příliš tmavý.	Nastavte <b>Brightness</b> (strana 43) a <b>Contrast</b> (strana 44).
Barva obrazu je nerovnoměrná.	Změňte nastavení <b>COLOR</b> . (Viz „ Konfigurace odstínu“)
Barvy jsou zešedlé nebo zkreslené.	Změňte nastavení <b>COLOR</b> . (Viz „ Konfigurace odstínu“)
Bílá barva není skutečně bílá.	Změňte nastavení <b>COLOR</b> . (Viz „ Konfigurace odstínu“)
Nezobrazuje se žádný obraz a indikátor napájení bliká přibližně v půlsekundových až v sekundových intervalech.	Výrobek se nachází v úsporném režimu. Po stisknutí libovolné klávesy na klávesnici nebo pohybu myši se obrazovka znovu zapne.
Problém se zvukem	
Žádný zvuk	Zkontrolujte připojení zvukového kabelu nebo nastavte hlasitost. Zkontrolujte hlasitost.

**Problém se zvukem**

Úroveň hlasitosti je příliš nízká.

Nastavte hlasitost.

Pokud je po nastavení nejvyšší hlasitosti zvuk stále slabý, nastavte hlasitost v nastavení zvukové karty počítače nebo příslušného programu.

**Problém se vstupním zařízením**

Při spouštění počítače je slyšet pípání.

Pokud se při spouštění počítače ozývá pípání, doneste počítač do servisu.

## 8.2 Otázky a odpovědi

Otázka	Odpověď
Jak lze změnit frekvenci?	<p data-bbox="676 528 1347 562">Frekvenci nastavíte na obrazovce nastavení grafické karty.</p> <ul data-bbox="676 589 1465 1205" style="list-style-type: none"><li data-bbox="676 589 1465 734">• Systém Windows XP: Vyberte <b>Ovládací panely</b> → <b>Vzhled a motivy</b> → <b>Zobrazení</b> → <b>Nastavení</b> → <b>Pokročilé</b> → <b>Monitor</b> a nastavte volbu <b>Obnovovací frekvence</b> pod <b>Nastavení monitoru</b>.</li><li data-bbox="676 757 1465 869">• Systém Windows ME/2000: Vyberte <b>Ovládací panely</b> → <b>Zobrazení</b> → <b>Nastavení</b> → <b>Pokročilé</b> → <b>Monitor</b> a nastavte volbu <b>Obnovovací frekvence</b> pod <b>Nastavení monitoru</b>.</li><li data-bbox="676 891 1465 1037">• Systém Windows Vista: Vyberte <b>Ovládací panely</b> → <b>Vzhled a přizpůsobení</b> → <b>Přizpůsobení</b> → <b>Nastavení zobrazení</b> → <b>Pokročilé nastavení</b> → <b>Monitor</b> a nastavte volbu <b>Obnovovací frekvence</b> pod <b>Nastavení monitoru</b>.</li><li data-bbox="676 1059 1465 1205">• Systém Windows 7: Vyberte <b>Ovládací panely</b> → <b>Vzhled a přizpůsobení</b> → <b>Zobrazení</b> → <b>Rozlišení obrazovky</b> → <b>Pokročilé nastavení</b> → <b>Monitor</b> a nastavte volbu <b>Obnovovací frekvence</b> pod <b>Nastavení monitoru</b>.</li></ul>



Otázka	Odpověď
Jak lze změnit rozlišení?	<ul style="list-style-type: none"> <li>• Systém Windows XP: Rozlišení změníte v nabídce <b>Ovládací panely</b> → <b>Vzhled a motivy</b> → <b>Zobrazení</b> → <b>Nastavení</b>.</li> <li>• Systém Windows ME/2000: Rozlišení změníte v nabídce <b>Ovládací panely</b> → <b>Zobrazení</b> → <b>Nastavení</b>.</li> <li>• Systém Windows Vista: Rozlišení změníte v nabídce <b>Ovládací panely</b> → <b>Vzhled a přizpůsobení</b> → <b>Individuální nastavení</b> → <b>Nastavení zobrazení</b>.</li> <li>• Systém Windows 7: Rozlišení změníte v nabídce <b>Ovládací panely</b> → <b>Vzhled a přizpůsobení</b> → <b>Zobrazení</b> → <b>Upravit rozlišení</b>.</li> </ul>
Jak lze nastavit funkci úspory energie?	<ul style="list-style-type: none"> <li>• Systém Windows XP: Funkci nakonfigurujete v nabídce <b>Ovládací panely</b> → <b>Vzhled a motivy</b> → <b>Zobrazení</b> → <b>Nastavení spořiče obrazovky</b> anebo můžete provést konfiguraci v nastavení systému BIOS počítače.</li> <li>• Systém Windows ME/2000: Funkci nakonfigurujete v nabídce <b>Ovládací panely</b> → <b>Zobrazení</b> → <b>Nastavení spořiče obrazovky</b> anebo můžete provést konfiguraci v nastavení systému BIOS počítače.</li> <li>• Systém Windows Vista: Funkci nakonfigurujete v nabídce <b>Ovládací panely</b> → <b>Vzhled a přizpůsobení</b> → <b>Individuální nastavení</b> → <b>Nastavení spořiče obrazovky</b> anebo můžete provést konfiguraci v nastavení systému BIOS počítače.</li> <li>• Systém Windows 7: Funkci nakonfigurujete v nabídce <b>Ovládací panely</b> → <b>Vzhled a přizpůsobení</b> → <b>Individuální nastavení</b> → <b>Nastavení spořiče obrazovky</b> anebo můžete provést konfiguraci v nastavení systému BIOS počítače.</li> </ul>



Další informace o nastavení naleznete v příručce počítače nebo grafické karty.

## 9.1 Obecné

Název modelu		S22A650D	S24A650D	S27A650D	S24A850DW
Panel	Velikost	21,5 palců (54 cm)	24 palců (61 cm)	27 palců (68 cm)	24 palců (61 cm)
	Oblast zobrazení	476,64 mm (H) x 268,11 mm (V)	531,36 mm (H) x 298,89 mm (V)	597,6 mm (H) x 336,15 mm (V)	518,4 mm (H) x 324,0 mm (V)
Synchronizace	Horizontální frekvence	30 až 81 kHz			
	Vertikální frekvence	56 až 75 Hz			
Barva displeje		16,7 miliónu			
Rozlišení	Optimální rozlišení	1920 x 1080 při 60 Hz			1920 x 1200 při 60 Hz
	Maximální rozlišení	1920 x 1080 při 60 Hz			1920 x 1200 při 60 Hz
Maximální hodinová frekvence		170 MHz			
Napájení		Tento výrobek podporuje napájení 100 V – 240 V. Zkontrolujte štítek na zadní straně výrobku – standardní napětí se může v různých zemích lišit.			
Konektory signálu		D-Sub, DVI, DP			D-Sub, DVI, DP, USB UP port, AUDIO IN
Rozměry (š x v x h) / hmotnost (se stojanem)		512,0 X 364,0 X 216,0 mm / 4,2 kg	568,0 X 418,0 X 224,5 mm / 5,4 kg	642,5 X 466,0 X 224,5 mm / 6,3 kg	558,5 X 447,0 X 224,5 mm / 5,8 kg
Údaje týkající se prostředí	Provozní	Teplota: 0°C - 50°C Vlhkost: 10 % - 80 %, bez kondenzace			
	Skladování	Teplota: -20°C - 60°C Vlhkost: 5 % - 90 %, bez kondenzace			
Plug-and-Play		Tento monitor lze instalovat a používat se všemi systémy kompatibilními s funkcí Plug & Play. Tato funkce pro oboustrannou komunikaci mezi monitorem a počítačovým systémem slouží k optimalizaci nastavení monitoru. Instalace monitoru probíhá automaticky. Instalační nastavení lze v případě potřeby zvolit manuálně.			
Počet bodů panelu (v pixelech)		Vzhledem k povaze výroby tohoto výrobku se může na panelu zobrazovat přibližně 1 ppm (pixelů na milion) světleji nebo tmavěji. Tato skutečnost nemá vliv na funkci výrobku.			

-  Změna uvedených technických parametrů za účelem vylepšení je vyhrazena bez předchozího upozornění.
-  Zařízení třídy B (informační komunikační zařízení pro domácí použití)  
Toto zařízení třídy B určené pro domácí použití je registrováno pro požadavky elektromagnetické kompatibility a lze je používat ve všech oblastech.

## 9.2 Funkce PowerSaver

Tento výrobek je vybaven funkcí pro úsporu energie, která automaticky vypne obrazovku a přepne barvu indikátoru napájení v případě, že výrobek není po určitou dobu používán. Snižuje se tak spotřeba energie. V režimu úspory energie nedochází k vypnutí výrobku. Obrazovku lze znovu zapnout stisknutím libovolného tlačítka na klávesnici nebo pohybem myši. Režim úspory energie funguje pouze v případě, že je výrobek připojen k počítači s funkcí úspory energie.

Funkce úspory energie (PowerSaver)	Běžný provoz	Režim úspory energie	Napájení vypnuto (Tlačítko napájení)
Indikátor napájení	Zapnuto	Bliká	Vypnuto
Spotřeba energie	S22A650D: 29 W	0,4 W	0,4 W
	S24A650D: 36 W		
	S27A650D: 42 W		
	S24A850DW: 64 W (bez USB : 42 W)		

- 
  - Skutečná spotřeba energie se může lišit v závislosti na provozních podmínkách a nastavení systému.
  - Chcete-li snížit spotřebu energie na 0 W, vypněte napájení vypínačem na zadní straně monitoru nebo odpojte napájecí kabel. Napájecí kabel je třeba odpojit v případě, že nebudete používat výrobek po delší dobu. Chcete-li dosáhnout nulovou spotřebu energie, když není k dispozici vypínač, odpojte napájecí kabel.

### 9.3 Tabulka Standardní režimy signálu



- Tento výrobek z důvodu své konstrukce dokáže poskytovat optimální kvalitu obrazu pouze v jediném rozlišení obrazovky. Z tohoto důvodu může jiné než specifikované rozlišení způsobit zhoršení kvality obrazu. Chcete-li se tomuto problému vyhnout, doporučujeme vybrat optimální rozlišení specifikované pro velikost obrazovky monitoru.
- Při výměně monitoru CRT (pro použití s počítačem) za LCD zkontrolujte používanou frekvenci. Pokud monitor LCD nepodporuje vyšší frekvence (85 Hz), změňte před výměnou monitorů na původním monitoru CRT frekvenci na 60 Hz.

Pokud je signál, který je součástí standardních režimů signálů, přenášen z počítače, bude nastavení obrazovky provedeno automaticky. Pokud signál z počítače nebude používat standardní režim, může se zobrazovat prázdná obrazovka a indikátor napájení bude svítit. V takovém případě změňte nastavení podle následující tabulky s přihlédnutím k uživatelské příručce grafické karty.

Rozlišení	Horizontální frekvence (kHz)	Vertikální frekvence (Hz)	Hodinová frekvence (MHz)	Synchronizační polarita (H/V)
IBM, 640 x 350	31,469	70,086	25,175	+/-
IBM, 720 x 400	31,469	70,087	28,322	-/+
MAC, 640 x 480	35,000	66,667	30,240	-/-
MAC, 832 x 624	49,726	74,551	57,284	-/-
MAC, 1152 x 870	68,681	75,062	100,000	-/-
VESA, 640 x 480	31,469	59,940	25,175	-/-
VESA, 640 x 480	37,861	72,809	31,500	-/-
VESA, 640 x 480	37,500	75,000	31,500	-/-
VESA, 800 x 600	35,156	56,250	36,000	+/+
VESA, 800 x 600	37,879	60,317	40,000	+/+
VESA, 800 x 600	48,077	72,188	50,000	+/+
VESA, 800 x 600	46,875	75,000	49,500	+/+
VESA, 1024 x 768	48,363	60,004	65,000	-/-
VESA, 1024 x 768	56,476	70,069	75,000	-/-
VESA, 1024 x 768	60,023	75,029	78,750	+/+
VESA, 1152 x 864	67,500	75,000	108,000	+/+
VESA, 1280 x 800	49,702	59,810	83,500	-/+
VESA, 1280 x 800	62,795	74,934	106,500	-/+
VESA, 1280 x 960	60,000	60,000	108,000	+/+

Rozlišení	Horizontální frekvence (kHz)	Vertikální frekvence (Hz)	Hodinová frekvence (MHz)	Synchronizační polarita (H/V)
VESA, 1280 x 1024	63,981	60,020	108,000	+/+
VESA, 1280 x 1024	79,976	75,025	135,000	+/+
VESA, 1440 x 900	55,935	59,887	106,500	-/+
VESA, 1440 x 900	70,635	74,984	136,750	-/+
VESA, 1600 x 1200	75,000	60,000	162,000	+/+
VESA, 1680 x 1050	65,290	59,954	146,250	-/+
VESA, 1920 x 1080	67,500	60,000	148,500	+/+
VESA, 1920 x 1200 (SA850)	74,038	59,950	148,500	+/-



- Horizontální frekvence

Doba potřebná k vykreslení jednoho řádku obrazu ve směru zleva doprava se nazývá horizontální cyklus. Převrácená hodnota horizontálního cyklu se označuje jako horizontální frekvence. Horizontální frekvence se udává v kHz.

- Vertikální frekvence

Opakování stejného obrazu několikrát za sekundu umožňuje zobrazení přirozeného obrazu. Frekvence opakování se nazývá „vertikální frekvence“ nebo „obnovovací frekvence“ a je uváděna v Hz.

## Kontaktujte SAMSUNG WORLD WIDE



Pokud máte otázky týkající se výrobků Samsung, kontaktujte středisko Samsung pro péči o zákazníky.

NORTH AMERICA		
U.S.A	1-800-SAMSUNG (726-7864)	<a href="http://www.samsung.com">http://www.samsung.com</a>
CANADA	1-800-SAMSUNG (726-7864)	<a href="http://www.samsung.com/ca">http://www.samsung.com/ca</a> (English) <a href="http://www.samsung.com/ca_fr">http://www.samsung.com/ca_fr</a> (French)
MEXICO	01-800-SAMSUNG (726-7864)	<a href="http://www.samsung.com">http://www.samsung.com</a>

LATIN AMERICA		
ARGENTINE	0800-333-3733	<a href="http://www.samsung.com">http://www.samsung.com</a>
BOLIVIA	800-10-7260	<a href="http://www.samsung.com">http://www.samsung.com</a>
BRAZIL	0800-124-421 4004-0000	<a href="http://www.samsung.com">http://www.samsung.com</a>
CHILE	800-SAMSUNG (726-7864) From mobile 02-482 82 00	<a href="http://www.samsung.com">http://www.samsung.com</a>
COLOMBIA	01-8000112112	<a href="http://www.samsung.com">http://www.samsung.com</a>
COSTA RICA	0-800-507-7267	<a href="http://www.samsung.com/latin">http://www.samsung.com/latin</a> (Spanish) <a href="http://www.samsung.com/latin_en">http://www.samsung.com/latin_en</a> (English)
DOMINICA	1-800-751-2676	<a href="http://www.samsung.com/latin">http://www.samsung.com/latin</a> (Spanish) <a href="http://www.samsung.com/latin_en">http://www.samsung.com/latin_en</a> (English)
ECUADOR	1-800-10-7267	<a href="http://www.samsung.com/latin">http://www.samsung.com/latin</a> (Spanish) <a href="http://www.samsung.com/latin_en">http://www.samsung.com/latin_en</a> (English)
EL SALVADOR	800-6225	<a href="http://www.samsung.com/latin">http://www.samsung.com/latin</a> (Spanish) <a href="http://www.samsung.com/latin_en">http://www.samsung.com/latin_en</a> (English)

LATIN AMERICA		
GUATEMALA	1-800-299-0013	<a href="http://www.samsung.com/latin">http://www.samsung.com/latin</a> (Spanish) <a href="http://www.samsung.com/latin_en">http://www.samsung.com/latin_en</a> (English)
HONDURAS	800-27919267	<a href="http://www.samsung.com/latin">http://www.samsung.com/latin</a> (Spanish) <a href="http://www.samsung.com/latin_en">http://www.samsung.com/latin_en</a> (English)
JAMAICA	1-800-234-7267	<a href="http://www.samsung.com">http://www.samsung.com</a>
NICARAGUA	00-1800-5077267	<a href="http://www.samsung.com/latin">http://www.samsung.com/latin</a> (Spanish) <a href="http://www.samsung.com/latin_en">http://www.samsung.com/latin_en</a> (English)
PANAMA	800-7267	<a href="http://www.samsung.com/latin">http://www.samsung.com/latin</a> (Spanish) <a href="http://www.samsung.com/latin_en">http://www.samsung.com/latin_en</a> (English)
PERU	0-800-777-08	<a href="http://www.samsung.com">http://www.samsung.com</a>
PUERTO RICO	1-800-682-3180	<a href="http://www.samsung.com">http://www.samsung.com</a>
TRINIDAD & TOBAGO	1-800-SAMSUNG (726-7864)	<a href="http://www.samsung.com">http://www.samsung.com</a>
VENEZUELA	0-800-100-5303	<a href="http://www.samsung.com">http://www.samsung.com</a>

EUROPE		
AUSTRIA	0810 - SAMSUNG (7267864, € 0.07/min)	<a href="http://www.samsung.com">http://www.samsung.com</a>
BELGIUM	02-201-24-18	<a href="http://www.samsung.com/be">http://www.samsung.com/be</a> (Dutch) <a href="http://www.samsung.com/be_fr">http://www.samsung.com/be_fr</a> (French)
BOSNIA	05 133 1999	<a href="http://www.samsung.com">http://www.samsung.com</a>
BULGARIA	07001 33 11 , normal tariff	<a href="http://www.samsung.com">http://www.samsung.com</a>
CROATIA	062 SAMSUNG (062 726 7864)	<a href="http://www.samsung.com">http://www.samsung.com</a>
CYPRUS	8009 4000 only from landline (+30) 210 6897691 from mobile and land line	<a href="http://www.samsung.com">http://www.samsung.com</a>

EUROPE		
CZECH	800 - SAMSUNG (800-726786)	<a href="http://www.samsung.com">http://www.samsung.com</a>
	Samsung Electronics Czech and Slovak, s.r.o., Oasis Florenc, Sokolovská 394/17, 180 00, Praha 8	
DENMARK	70 70 19 70	<a href="http://www.samsung.com">http://www.samsung.com</a>
EIRE	0818 717100	<a href="http://www.samsung.com">http://www.samsung.com</a>
ESTONIA	800-7267	<a href="http://www.samsung.com">http://www.samsung.com</a>
FINLAND	09 85635050	<a href="http://www.samsung.com">http://www.samsung.com</a>
FRANCE	01 48 63 00 00	<a href="http://www.samsung.com">http://www.samsung.com</a>
GERMANY	0180 5 SAMSUNG bzw. 0180 5 7267864* (*0,14 €/Min. aus dem dt. Festnetz, aus dem Mobilfunk max. 0,42 €/Min.)	<a href="http://www.samsung.com">http://www.samsung.com</a>
GREECE	80111-SAMSUNG (80111 726 7864) only from land line (+30) 210 6897691 from mobile and land line	<a href="http://www.samsung.com">http://www.samsung.com</a>
HUNGARY	06-80-SAMSUNG (726-7864)	<a href="http://www.samsung.com">http://www.samsung.com</a>
ITALIA	800-SAMSUNG (726-7864)	<a href="http://www.samsung.com">http://www.samsung.com</a>
LATVIA	8000-7267	<a href="http://www.samsung.com">http://www.samsung.com</a>
LITHUANIA	8-800-77777	<a href="http://www.samsung.com">http://www.samsung.com</a>
LUXEMBURG	261 03 710	<a href="http://www.samsung.com">http://www.samsung.com</a>
MACEDONIA	023 207 777	<a href="http://www.samsung.com">http://www.samsung.com</a>
MONTENEGRO	020 405 888	<a href="http://www.samsung.com">http://www.samsung.com</a>
NETHERLANDS	0900 - SAMSUNG (0900-7267864) (€ 0,10/Min)	<a href="http://www.samsung.com">http://www.samsung.com</a>
NORWAY	815 56480	<a href="http://www.samsung.com">http://www.samsung.com</a>
POLAND	0 801-1SAMSUNG (172-678) +48 22 607-93-33	<a href="http://www.samsung.com">http://www.samsung.com</a>
PORTUGAL	808 20 - SAMSUNG (808 20 7267)	<a href="http://www.samsung.com">http://www.samsung.com</a>
RUMANIA	08008 SAMSUNG (08008 726 7864) TOLL FREE No.	<a href="http://www.samsung.com">http://www.samsung.com</a>
SERBIA	0700 SAMSUNG (0700 726 7864)	<a href="http://www.samsung.com">http://www.samsung.com</a>
SLOVAKIA	0800 - SAMSUNG (0800-726 786)	<a href="http://www.samsung.com">http://www.samsung.com</a>
SPAIN	902 - 1 - SAMSUNG (902 172 678)	<a href="http://www.samsung.com">http://www.samsung.com</a>

EUROPE		
SWEDEN	0771 726 7864 (SAMSUNG)	<a href="http://www.samsung.com">http://www.samsung.com</a>
SWITZERLAND	0848-SAMSUNG (7267864, CHF 0.08/min)	<a href="http://www.samsung.com/ch">http://www.samsung.com/ch</a> (German) <a href="http://www.samsung.com/ch_fr">http://www.samsung.com/ch_fr</a> (French)
U.K	0330 SAMSUNG (7267864)	<a href="http://www.samsung.com">http://www.samsung.com</a>

CIS		
ARMENIA	0-800-05-555	<a href="http://www.samsung.com">http://www.samsung.com</a>
AZERBAIJAN	088-55-55-555	<a href="http://www.samsung.com">http://www.samsung.com</a>
BELARUS	810-800-500-55-500	<a href="http://www.samsung.com">http://www.samsung.com</a>
GEORGIA	0-800-555-555	<a href="http://www.samsung.com">http://www.samsung.com</a>
KAZAKHSTAN	8-10-800-500-55-500 (GSM: 7799)	<a href="http://www.samsung.com">http://www.samsung.com</a>
KYRGYZSTAN	00-800-500-55-500	<a href="http://www.samsung.com">http://www.samsung.com</a>
MOLDOVA	0-800-614-40	<a href="http://www.samsung.com">http://www.samsung.com</a>
MONGOLIA	+7-800-555-55-55	<a href="http://www.samsung.com">http://www.samsung.com</a>
RUSSIA	8-800-555-55-55	<a href="http://www.samsung.com">http://www.samsung.com</a>
TADJIKISTAN	8-10-800-500-55-500	<a href="http://www.samsung.com">http://www.samsung.com</a>
UKRAINE	0-800-502-000	<a href="http://www.samsung.com/ua">http://www.samsung.com/ua</a> (Ukrainian) <a href="http://www.samsung.com/ua_ru">http://www.samsung.com/ua_ru</a> (Russian)
UZBEKISTAN	8-10-800-500-55-500	<a href="http://www.samsung.com">http://www.samsung.com</a>

ASIA PACIFIC		
AUSTRALIA	1300 362 603	<a href="http://www.samsung.com">http://www.samsung.com</a>
CHINA	400-810-5858	<a href="http://www.samsung.com">http://www.samsung.com</a>
HONG KONG	(852) 3698 - 4698	<a href="http://www.samsung.com/hk">http://www.samsung.com/hk</a> (Chinese) <a href="http://www.samsung.com/hk_en">http://www.samsung.com/hk_en</a> (English)

ASIA PACIFIC		
INDIA	1800 1100 11 3030 8282 1800 3000 8282 1800 266 8282	<a href="http://www.samsung.com">http://www.samsung.com</a>
INDONESIA	0800-112-8888 021-5699-7777	<a href="http://www.samsung.com">http://www.samsung.com</a>
JAPAN	0120-327-527	<a href="http://www.samsung.com">http://www.samsung.com</a>
MALAYSIA	1800-88-9999	<a href="http://www.samsung.com">http://www.samsung.com</a>
NEW ZEALAND	0800 SAMSUNG (0800 726 786)	<a href="http://www.samsung.com">http://www.samsung.com</a>
PHILIPPINES	1-800-10-SAMSUNG (726-7864) for PLDT 1-800-3-SAMSUNG (726-7864) for Digitel 1-800-8-SAMSUNG (726-7864) for Globe 02-5805777	<a href="http://www.samsung.com">http://www.samsung.com</a>
SINGAPORE	1800-SAMSUNG (726-7864)	<a href="http://www.samsung.com">http://www.samsung.com</a>
TAIWAN	0800-329-999 0266-026-066	<a href="http://www.samsung.com">http://www.samsung.com</a>
THAILAND	1800-29-3232 02-689-3232	<a href="http://www.samsung.com">http://www.samsung.com</a>
VIETNAM	1 800 588 889	<a href="http://www.samsung.com">http://www.samsung.com</a>

MIDDIE EAST		
BAHRAIN	8000-4726	<a href="http://www.samsung.com/ae">http://www.samsung.com/ae</a> (English) <a href="http://www.samsung.com/ae_ar">http://www.samsung.com/ae_ar</a> (Arabic)
EGYPT	08000-726786	<a href="http://www.samsung.com">http://www.samsung.com</a>
IRAN	021-8255	<a href="http://www.samsung.com">http://www.samsung.com</a>
JORDAN	800-22273 065777444	<a href="http://www.samsung.com">http://www.samsung.com</a>
KUWAIT	183-2255	<a href="http://www.samsung.com/ae">http://www.samsung.com/ae</a> (English) <a href="http://www.samsung.com/ae_ar">http://www.samsung.com/ae_ar</a> (Arabic)

MIDDLE EAST		
MOROCCO	080 100 2255	<a href="http://www.samsung.com">http://www.samsung.com</a>
OMAN	800-SAMSUNG (726-7864)	<a href="http://www.samsung.com/ae">http://www.samsung.com/ae</a> (English) <a href="http://www.samsung.com/ae_ar">http://www.samsung.com/ae_ar</a> (Arabic)
SAUDI ARABIA	9200-21230	<a href="http://www.samsung.com/ae">http://www.samsung.com/ae</a> (English) <a href="http://www.samsung.com/ae_ar">http://www.samsung.com/ae_ar</a> (Arabic)
TURKEY	444 77 11	<a href="http://www.samsung.com">http://www.samsung.com</a>
U.A.E	800-SAMSUNG (726-7864)	<a href="http://www.samsung.com">http://www.samsung.com</a>

AFRICA		
ANGOLA	91-726-7864	<a href="http://www.samsung.com">http://www.samsung.com</a>
BOTSWANA	0800-726-000	<a href="http://www.samsung.com">http://www.samsung.com</a>
CAMEROON	7095- 0077	<a href="http://www.samsung.com">http://www.samsung.com</a>
COTE D' IVOIRE	8000 0077	<a href="http://www.samsung.com">http://www.samsung.com</a>
GHANA	0800-10077 0302-200077	<a href="http://www.samsung.com">http://www.samsung.com</a>
KENYA	0800 724 000	<a href="http://www.samsung.com">http://www.samsung.com</a>
NAMIBIA	8197267864	<a href="http://www.samsung.com">http://www.samsung.com</a>
NIGERIA	0800-726-7864	<a href="http://www.samsung.com">http://www.samsung.com</a>
SENEGAL	800-00-0077	<a href="http://www.samsung.com">http://www.samsung.com</a>
SOUTH AFRICA	0860-SAMSUNG (726-7864)	<a href="http://www.samsung.com">http://www.samsung.com</a>
TANZANIA	0685 88 99 00	<a href="http://www.samsung.com">http://www.samsung.com</a>
UGANDA	0800 300 300	<a href="http://www.samsung.com">http://www.samsung.com</a>
ZAMBIA	211350370	<a href="http://www.samsung.com">http://www.samsung.com</a>

## Správná likvidace výrobku (Elektrický a elektronický odpad)



(Platí pro země s odděleným systémem sběru)

Toto označení na výrobku, jeho příslušenství nebo dokumentaci znamená, že výrobek a jeho elektronické příslušenství (například nabíječku, náhlavní sadu, USB kabel) je po skončení životnosti zakázáno likvidovat jako běžný komunální odpad. Možným negativním dopadům na životní prostředí nebo lidské zdraví způsobeným nekontrolovanou likvidací zabráníte oddělením zmíněných produktů od ostatních typů odpadu a jejich zodpovědnou recyklací za účelem udržitelného využívání druhotných surovin.

Uživatelé z řad domácností by si měli od prodejce, u něhož produkt zakoupili, nebo u příslušného městského úřadu vyžádat informace, kde a jak mohou tyto výrobky odevzdat k bezpečné ekologické recyklaci.

Podnikoví uživatelé by měli kontaktovat dodavatele a zkontrolovat všechny podmínky kupní smlouvy. Tento výrobek a jeho elektronické příslušenství nesmí být likvidován spolu s ostatním průmyslovým odpadem.

## Terminologie

### OSD (zobrazení na obrazovce)

Pomocí zobrazení na obrazovce (OSD) můžete konfigurovat nastavení na obrazovce a přizpůsobit kvalitu obrazu podle potřeby. Pomocí nabídek na obrazovce můžete měnit jas, barevný odstín, velikost obrazovky a mnoho dalších nastavení.

### ROZBOČOVAČ

ROZBOČOVAČ je zařízení, které je běžným propojovacím bodem pro více zařízení propojených prostřednictvím sítě. Slouží k propojení více počítačů, video zařízení, kancelářských zařízení nebo LAN prostřednictvím jedné sítě.

### Coarse

Coarse se vztahuje k frekvenci vibrace rádiových vln za sekundu. Vyšší frekvence umožňuje přenos většího množství dat a snadnější zobrazování. Nižší frekvence umožňuje snazší přechod přes překážky a delší vzdálenost, ale zároveň umožňuje přenos menšího množství dat. Prostřednictvím nabídky Coarse můžete ručně nastavit frekvenci, abyste dosáhli optimální kvality obrazu. Provedte nastavení Coarse podle tabulky standardních režimů signálu (strana 83) podle výkonu výrobku a vychutnejte si lepší kvalitu obrazu.

### Gamma

Pomocí nabídky Gamma se nastavují stupně šedé, která na obrazovce znázorňuje střední tóny. Nastavení jasu vyjasní celou obrazovku, ale nastavení Gamma vyjasní pouze střední úroveň jasu.

### Stupně šedé

Stupnice uvádí hodnoty barevné intenzity, které zobrazují změny barvy od tmavších po světlejší oblasti na obrazovce. Změny jasu obrazovky jsou vyjádřeny variacemi černé a bílé a stupně šedí vyplňují střední oblasti mezi černou a bílou. Při změně stupňů šedé prostřednictvím nastavení Gamma se změní úroveň středního jasu na obrazovce.

### Rychlost snímání

Rychlost snímání, neboli rychlost obnovení, udává frekvenci obnovení obrazovky. Data obrazovky se přenáší při obnovení pro zobrazení obrazu, ačkoli obnovení je pro pouhé oko neviditelné. Počet procesů obnovení obrazovky se nazývá rychlost snímání a měří se v Hz. Rychlost snímání 60 Hz znamená, že se obrazovka obnoví 60krát za sekundu. Rychlost snímání obrazovky závisí na výkonu grafických karet počítače a monitoru.

## Horizontální frekvence

Znaky a obrázky zobrazené na obrazovce monitoru se skládají z mnoha bodů (pixelů). Pixely jsou převáděny do horizontálních řádků, které jsou poté vertikálně uspořádány tak, aby vytvořily obrázek. Horizontální frekvence se měří v kHz a představuje počet horizontálních řádků za sekundu převedených a zobrazených na obrazovce monitoru. Horizontální frekvence 85 znamená, že horizontální řádky, které tvoří obrázek, jsou přeneseny 85 000krát za sekundu a horizontální frekvence je uvedena v 85kHz.

## Vertikální frekvence

Jeden obrázek je tvořen mnoha horizontálními řádky. Vertikální frekvence se měří v Hz a představuje počet obrázků, které lze vytvořit za sekundu na základě těchto horizontálních řádků. Vertikální frekvence 60 znamená, že je obrázek přenesen 60krát za sekundu. Vertikální frekvence je rovněž označována jako „obnovovací frekvence“ a ovlivňuje blikání monitoru.

## Rozlišení

Rozlišením se rozumí počet horizontálních a vertikálních pixelů, které tvoří obrazovku. Rozlišení představuje míru detailnosti zobrazení.

Vyšší rozlišení zobrazuje více informací na obrazovce a je vhodné pro současné provádění více úkolů.

Například rozlišení 1920 x 1080 obsahuje 1920 horizontálních pixelů (horizontální frekvence) a 1080 vertikálních řádků (vertikální rozlišení).

Například rozlišení 1920 x 1200 obsahuje 1920 horizontálních pixelů (horizontální frekvence) a 1200 vertikálních řádků (vertikální rozlišení).

## Plug & Play

Funkce Plug & Play umožňuje automatickou výměnu informací mezi monitorem a počítačem a tím i vytvoření prostředí pro optimální zobrazení.

Monitor používá ke komunikaci s funkcí Plug & Play rozhraní VESA DDC (jedná se o mezinárodní standard).

## A

Automatický zdroj 68

## B

Barevný tón 52

Bezpečnostní opatření 5

## C

Coarse 46

Copyright 2

## Č

Čas opakování klávesy 70

Čas zobrazení 69

Časovač vypnutí Zap/Vyp 72

Části 21

Červená 49

Čištění 4

## D

Doba odezvy 48

## E

ECO 57

## F

Funkce PowerSaver 82

## G

Gamma 53

## I

Image Size 54

INFORMACE 75

Instalace výrobku 25

## J

Jas 43

Jazyk 66

Jemn 47

## K

Konfigurace funkce Brightness na úvodní obrazovce 75

Kontaktujte SAMSUNG WORLD WIDE 85

Kontrast 44

Kontrola obsahu balení 19

## M

MAGIC 41

MagicRotation Auto 29

Modrá 51

## N

Nastavení časovače vypnutí 73

## O

Obecn 81

Obnovit 74

Ostrost 45

Otázky a odpovědi 79

## P

Požadavky před kontaktováním zákaznického střediska společnosti Samsung 76

Průhlednost nabídky 65

Před připojením 30

Připojení a používání počítače 31

Připojení monitoru k počítači jako rozbočovače  
USB (pouze pro model SA850) 39

Připojení sluchátek (pouze pro model SA850)  
38

## R

Režim PC/AV 67

## S

Správná likvidace výrobku (Elektrický a  
elektronický odpad) 91

Správná pozice při používání výrobku 13

## T

Tabulka Standardní režimy signálu 83

Terminologie 92

## Z

Zelená 50