

**AKZM 654**

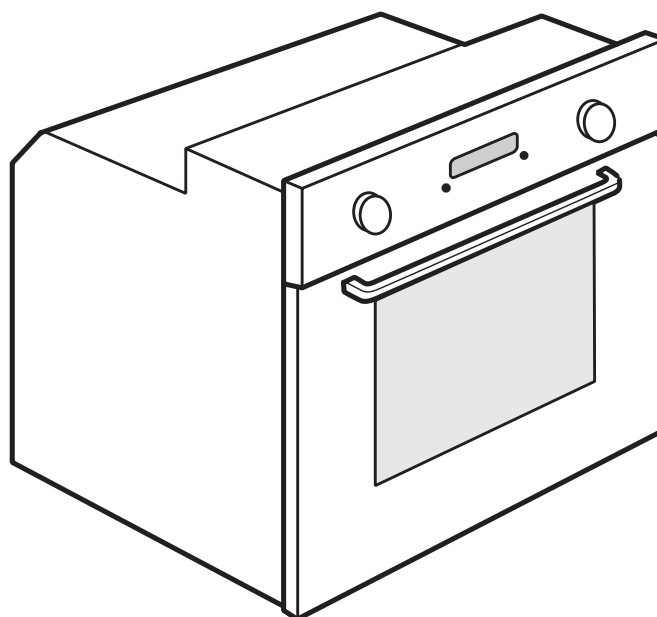

**CZ** Návod k použití a údržbě

**SK** Návod na používanie a údržbu

**HU** Felhasználói és karbantartási kézikönyv

**RO** Manual de utilizare și întreținere





# DŮLEŽITÉ BEZPEČNOSTNÍ POKYNY

## VAŠE BEZPEČNOST I BEZPEČNOST DALŠÍCH OSOB JE VELMI DŮLEŽITÁ

V tomto návodu a na samotném spotřebiči jsou důležitá bezpečnostní upozornění, která si musíte přečíst a dodržovat je.



Toto je symbol nebezpečí týkající se bezpečnosti, který upozorňuje uživatele na možná nebezpečí, jež by mohla hrozit jim nebo dalším osobám.

Před každým bezpečnostním upozorněním je symbol nebezpečí a následující slova:



### NEBEZPEČÍ

Označuje nebezpečnou situaci, kterou je třeba odvrátit, jinak způsobí vážná poranění.



### VAROVÁNÍ

Označuje nebezpečnou situaci, kterou je třeba odvrátit, jinak by mohla způsobit vážné poranění.

Všechna bezpečnostní upozornění udávají konkrétní podrobnosti o možném nebezpečí a obsahují pokyny, jak snížit nebezpečí poranění, poškození a úrazu elektrickým proudem způsobené nesprávným použitím trouby. Dodržujte pečlivě následující pokyny:

- Spotřebič je před každým instalačním postupem nutné odpojit od sítě.
- Instalaci nebo údržbu musí provést kvalifikovaný technik podle pokynů výrobce a v souladu s platnými místními bezpečnostními předpisy. Neopravujte ani nevyměňujte žádnou část spotřebiče, pokud to není výslovně doporučeno v tomto návodu.
- Uzemnění spotřebiče je podle zákona povinné.
- Napájecí kabel musí být tak dlouhý, aby umožnil připojení spotřebiče, zabudovaného do skříňky, k síti.
- Instalace musí být v souladu s platnými bezpečnostními předpisy, a proto je nutné použít jednopólový vypínač s minimální vzdáleností mezi kontakty 3 mm.
- Nepoužívejte rozdvojky ani prodlužovací šňůry.
- Chcete-li vytáhnout zástrčku ze síťové zásuvky, netahejte za napájecí kabel spotřebiče.
- Po provedení instalace nesmí být elektrické prvky spotřebiče pro uživatele přístupné.
- Spotřebič se nedotýkejte vlhkými částmi těla a nepoužívejte ho bosí.
- Tento spotřebič je určen výlučně k pečení jídel v domácnosti. Není přípustné používat ho jiným způsobem (např. k vytápění místnosti). Výrobce odmítá jakoukoli odpovědnost za škody vzniklé nevhodným použitím nebo nesprávným nastavením ovladačů.
- Tento spotřebič nesmí používat osoby ani děti s jakoukoli fyzickou, smyslovou nebo duševní vadou, nebo bez patřičných zkušeností a znalostí, pokud je nesledují osoby odpovědné za jejich bezpečnost, nebo jim nedaly příslušné pokyny k použití spotřebiče.
- Přístupné části spotřebiče se při použití mohou zahřát na velmi vysokou teplotu. Malé děti se nesmí ke spotřebiči přibližovat, a je třeba dohlédnout, aby si se spotřebičem nehrály.
- Během používání ani po něm se nedotýkejte topných těles nebo vnitřních ploch spotřebiče - hrozí nebezpečí popálení. Spotřebič se nesmí dotýkat utěrek nebo jiných hořlavých materiálů, dokud dostatečně nevychladne.
- Po upečení jídla otvírejte opatrně dveře, aby mohl postupně uniknout horký vzduch nebo horká pára. Jestliže jsou dveře zavřené, horký vzduch se odvádí ven otvorem nad ovládacím panelem. Větrací otvory proto nikdy nezakrývejte.
- Při vytažování nádob a příslušenství používejte kuchyňské chňapky a dávejte pozor, abyste se nedotkli topných těles.
- Do trouby nebo její blízkosti nedávejte hořlavý materiál. Při náhodném zapnutí trouby hrozí nebezpečí požáru.
- V troubě neohřívejte ani nepřipravujte jídla v uzavřených skleničkách nebo nádobách. Přetlakem uvnitř nádoby by nádoba mohla explodovat a troubu poškodit.
- Nepoužívejte nádoby vyrobené ze syntetického materiálu.
- Přehřáté tuky a oleje se mohou snadno vznítit. Při pečení jídel s vysokým obsahem tuku nebo oleje troubu pečlivě sledujte.
- Při sušení potravin nikdy nenechávejte spotřebič bez dozoru.
- Používáte-li při pečení masa nebo moučníků alkohol (např. rum, koňak, víno atd.) nezapomeňte, že se alkohol při vysokých teplotách vypařuje. Hrozí nebezpečí, že se mohou alkoholové výpary ve styku s elektrickým topným tělesem vznítit.

## Likvidace domácích elektrospotřebičů

- Tento spotřebič byl vyroben z recyklovatelných nebo opakovaně použitelných materiálů. Při jeho likvidaci se řiďte místními předpisy pro odstraňování odpadu. Před likvidací spotřebič znehodnoťte odříznutím napájecího kabelu.
- Další informace o zpracování, rekuperaci a recyklaci domácích elektrických spotřebičů zjistíte u příslušného místního úřadu, úřadu pro likvidaci domovního odpadu, nebo v obchodě, kde jste spotřebič zakoupili.

## INSTALACE

Po vybalení trouby se přesvědčte, že trouba nebyla při dopravě poškozena a že se dveře dobře zavírají. V případě problémů se obraťte se na svého prodejce nebo na nejbližší servisní středisko. Aby se trouba nepoškodila, doporučujeme odstranit polystyrénový podstavec až před instalací.

### **PŘÍPRAVA SKŘÍŇKY K VESTAVBĚ TROUBY**

- Kuchyňský nábytek, který je v přímém kontaktu s troubou, musí být odolný vůči vysokým teplotám (min 90 °C).
- Je-li nutné skříňku přizpůsobit, proveďte tyto práce ještě před zasunutím trouby do skříňky a pečlivě odstraňte všechny dřevěné třísky a piliny.
- Dno trouby nesmí být po provedené instalaci přístupné.
- Ke správnému provozu trouby je nutná minimální mezera mezi pracovní deskou a horním okrajem trouby.

### **PŘIPOJENÍ K ELEKTRICKÉ SÍTI**

Zkontrolujte, zda napětí uvedené na typovém štítku spotřebiče odpovídá napětí ve vašem bytě. Typový štítek je umístěný na předním okraji trouby (je viditelný při otevřených dveřích).

- Napájecí kabel (typ H05 RR-F 3 x 1,5 mm<sup>2</sup>) smí v případě potřeby vyměnit jen kvalifikovaný elektrikář. obraťte se na autorizované servisní středisko.

### **OBECNÁ DOPORUČENÍ**

#### **Před použitím:**

- Odstraňte ochranné lepenkové obaly, ochrannou fólii a nálepky z příslušenství.
- Vyjměte z trouby příslušenství a zahřejte ji asi na jednu hodinu na 200 °C, abyste odstranili pach a výparu z ochranného tuku a izolačních materiálů.

#### **Během použití:**

- Na troubu nepokládejte žádné těžké předměty, které by ji mohly poškodit.
- Nevíste na dveřích a nic nezavěšujte ani za držadlo.
- Dno trouby nezakrývejte hliníkovou fólií.
- Nikdy nelijte vodu do vnitřku horké trouby; mohla by se poškodit smaltová vrstva.
- Nikdy neposunujte po dně trouby nádoby, mohli byste poškrábat smaltovaný povrch.
- Přesvědčte se, že se elektrické kabely jiných spotřebičů používaných v blízkosti trouby nedotýkají horkých částí, a že se nemohou zachytit ve dveřích trouby.
- Troubu nevystavujte atmosférickým vlivům.

## RADY K OCHRANĚ ŽIVOTNÍHO PROSTŘEDÍ

### **Likvidace obalového materiálu**

Obal je ze 100% recyklovatelného materiálu a je označen recyklačním symbolem (♻️). Obalový materiál proto nevyhazujte s domácím odpadem, ale zlikvidujte ho podle platných místních předpisů.

### **Likvidace spotřebiče**

- Tento spotřebič je označen v souladu s evropskou směrnicí 2002/96/ES o likvidaci elektrického a elektronického zařízení (WEEE).
- Zajištěním správné likvidace tohoto výrobku pomůžete zabránit případným negativním důsledkům na životní prostředí a lidské zdraví.
- Symbol  na spotřebiči nebo příslušných dokladech udává, že tento výrobek nepatří do domácího odpadu, ale je nutné ho odevzdat do příslušného sběrného centra pro recyklaci elektrických a elektronických zařízení.

### **Úspora energie**

- Troubu předehřívejte pouze tehdy, je-li to výslovně uvedeno v tabulce pro pečení nebo ve vašem receptu.
- Používejte tmavé lakované nebo smaltované formy na pečení, které mnohem lépe pohlcují teplo.
- Troubu vypněte 10/15 minut před koncem doby pečení. Jídlo, které vyžaduje delší pečení, se bude dál péct i po vypnutí trouby.

## PROHLÁŠENÍ O SOULADU S PŘEDPISY (C E)

- Tato trouba, která je určena pro kontakt s potravinami, je ve shodě s evropským nařízením (C E) č. 1935/2004 a byla navržena, vyrobena a prodána v souladu s bezpečnostními požadavky směrnice pro nízké napětí 2006/95/ES (která nahrazuje 73/23/EHS a její další znění), s požadavky na ochranu směrnice "EMC" 2004/108/CE.

# JAK ODSTRANIT PORUCHU

## Trouba nefunguje:

- Zkontrolujte, zda je v síti proud a zda je trouba elektricky připojená.
- Vypněte a opět zapněte troubu, abyste zjistili, zda porucha stále trvá.

## Elektronický programátor nefunguje:

- Jestliže se na displeji objeví "F " a po něm následuje číslo, obraťte se nejbližší poprodejní servis. V tomto případě sdělte číslo, které následuje za písmenem "F ".

# SERVIS

## Než zavoláte do servisu:

1. Ověřte si, zda nemůžete vyřešit problémy sami pomocí bodů popsaných v "Jak odstranit poruchu".
2. Vypněte a znovu zapněte spotřebič, abyste zjistili, zda porucha stále trvá.

**Projevuje-li se závada i po provedení výše uvedených úkonů, zavolejte do nejbližšího servisu.**

Vždy uveďte:

- stručný popis poruchy;
- typ a přesný model trouby;
- servisní číslo (číslo za slovem Service na typovém štítku), které je uvedeno na pravém okraji vnitřku trouby (je vidět při otevřených dveřích trouby). Servisní číslo je uvedeno i na záručním listu;
- svoji úplnou adresu;
- své telefonní číslo s předvolbou.

**SERVICE** 0000 000 00000



Jestliže je oprava nutná, obraťte se na **autorizované servisní středisko** (které je zárukou použití originálních náhradních dílů a správné opravy).

# ČIŠTĚNÍ

## **VAROVÁNÍ**

- Spotřebič nikdy nečistěte čisticím zařízením na páru.
- Troubu čistěte, až když vychladne.
- Odpojte spotřebič od elektrické sítě.

## Vnější plochy trouby

**DŮLEŽITÉ UPOZORNĚNÍ: nepoužívejte korozivní nebo abrazivní čisticí prostředky. Jestliže se tyto prostředky přesto náhodně na troubu dostanou, ihned je otřete vlhkým hadříkem.**

- Plochy trouby otřete vlhkým hadříkem. Jsou-li velmi zašpiněné, omyjte je roztokem vody s několika kapkami mycího prostředku na nádobí. Nakonec troubu otřete suchým hadříkem.

## Vnitřek trouby

**DŮLEŽITÉ UPOZORNĚNÍ: nepoužívejte abrazivní houbičky ani kovové škrabky nebo drátěnky. Postupem času by mohly zničit smaltovaný povrch a skleněné dveře trouby.**

- Po každém použití nechte troubu částečně vychladnout a vlašnou troubu vyčistěte; lépe tak odstraníte přilepené nečistoty a skvrny od zbytků jídel (např. potraviny s vysokým obsahem cukru).
- Používejte pouze značkové čisticí prostředky pro trouby a dodržujte pokyny výrobce.
- Sklo dveří omyjte speciálním tekutým prostředkem. Dveře trouby je možné při čištění sejmout ze závěsů (viz ÚDRŽBA).
- Horní topné těleso grilu (viz ÚDRŽBA) lze sklopit (jen u některých modelů) a vyčistit také strop trouby.

**POZNÁMKA: při delším pečení jídel s vysokým obsahem vody (např. pizza, zelenina apod.) může na vnitřní straně dveří a okolo těsnění kondenzovat voda. Po vychladnutí trouby vysušte vnitřní část dveří hadříkem nebo houbou.**

## Příslušenství:

- Příslušenství vložte ihned po použití do roztoku mycího prostředku na nádobí s vodou; je-li ještě horké, použijte kuchyňské chňapky.
- Zbytky jídel snadno odstraníte vhodným kartáčkem nebo houbičkou.

## Čištění zadní stěny a katalytických bočních panelů trouby (jsou-li u modelu):

**DŮLEŽITÉ UPOZORNĚNÍ: nepoužívejte agresivní anebo abrazivní čisticí prostředky, drsné kartáčky, drátěnky nebo spreje do trouby, které by mohly poškodit katalytický povrch a zničit jeho samočisticí vlastnosti.**

- Nechte zahřát prázdnou troubu na 200 °C pomocí funkce s ventilátorem na asi jednu hodinu.
- Potom nechte troubu vychladnout a zbytky jídel odstraňte houbičkou.

## **! VAROVÁNÍ**

- Použijte ochranné rukavice.
- Před dalším postupem zkontrolujte, zda už je trouba studená.
- Odpojte spotřebič od elektrické sítě.

## **ODSTRANĚNÍ DVEŘÍ**

### **Odstranění dveří:**

1. Otevřete úplně dveře.
2. Zdvihněte blokovací páčky závěsů a zatlačte je dopředu až na doraz (obr. 1).
3. Zavřete co nejvíce dveře (A), zvedněte je nahoru (B) a otočte je (C), až se uvolní (D) (obr. 2).

### **Nasazení dveří trouby**

1. Zasadte závěsy do jejich umístění.
2. Otevřete úplně dveře.
3. Obě blokovací páčky sklopte.
4. Zavřete dveře.

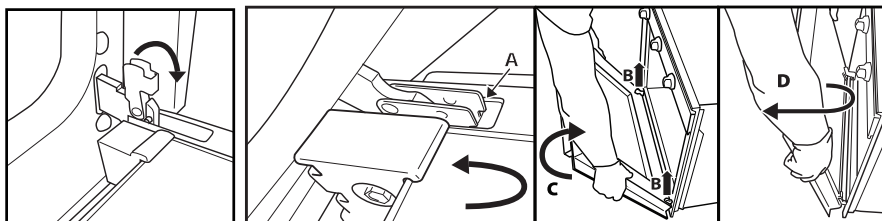

Obr. 1

Obr. 2

## **ODSTRANĚNÍ HORNÍHO TOPNÉHO TĚLESA (POUZE NĚKTERÉ MODELY)**

1. Odstraňte boční drážky na příslušenství (obr. 3).
2. Povytněte trochu topné těleso směrem ven (obr. 4) a sklopte ho dolů (obr. 5).
3. Zpět ho vrátíte tak, že ho zvednete nahoru a přitom ho trochu zatáhnete směrem k sobě; zkontrolujte, zda leží na bočních drážkách.

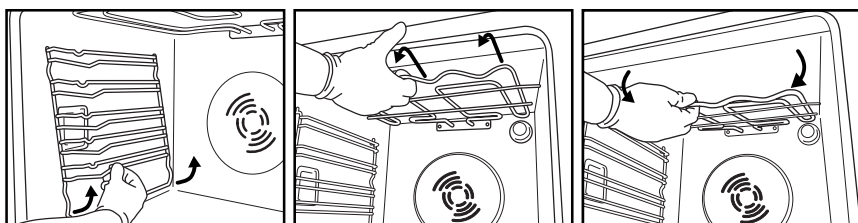

Obr. 3

Obr. 4

Obr. 5

## VÝMĚNA ŽÁROVKY TROUBY

**Výměna zadní žárovky** (je-li u modelu):

1. Odpojte troubu od elektrické sítě.
2. Odšroubujte kryt žárovky (obr. 6), vyměňte žárovku (viz poznámku o typu žárovky) a našroubujte kryt osvětlení zpět.
3. Znovu připojte troubu k elektrické síti.

**Výměna zadní žárovky** (je-li u modelu):

1. Odpojte troubu od elektrické sítě.
2. Odstraňte boční drážky na příslušenství, je-li jimi trouba vybavena (obr. 3).
3. Tenkým šroubovákem je nutné vypáčit kryt žárovky (obr. 7).
4. Vyměňte žárovku (viz poznámku o typu žárovky) (obr. 8).
5. Kryt nasadte opět a zatlačte ho do stěny, aby dobře zapadl (obr. 9).
6. Nasadte boční drážky na příslušenství.
7. Znovu připojte troubu k elektrické síti.

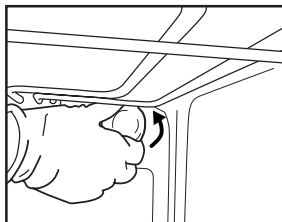

Obr. 6

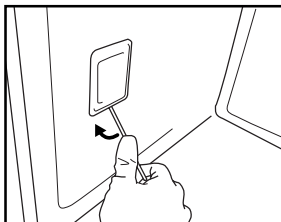

Obr. 7

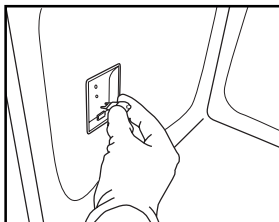

Obr. 8

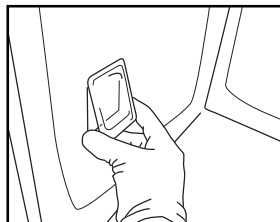

Obr. 9

### POZNÁMKA:

- Používejte pouze žárovky 25-40 W/230 V typ E-14, T300°C, nebo halogenní žárovky 20-40 W/230 V typ G9, T300°C, které jsou k dostání v servisním středisku.
- Žárovky můžete zakoupit poprodejním servisem.

### DŮLEŽITÉ UPOZORNĚNÍ:

- **V případě použití halogenových žárovek se jich nedotýkejte holými rukama, aby se nepoškodily otisky prstů.**
- **Nepoužívejte troubu bez nasazeného krytu osvětlení.**

# NÁVOD K POUŽITÍ TROUBY

## U ELEKTRICKÉHO PŘIHOJENÍ SE ŘÍDTE POKYNY V ČÁSTI O INSTALACI

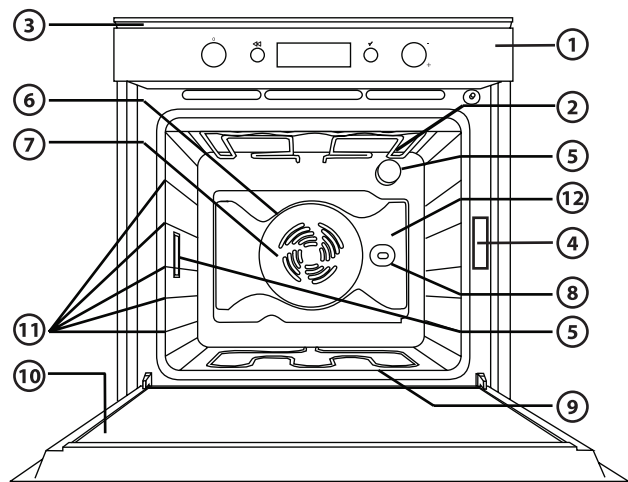

1. Ovládací panel
2. Horní topné těleso/gril
3. Chladicí ventilátor (není vidět)
4. Typový štítek (nesmí se odstranit)
5. Osvětlení
6. Kruhové topné těleso (není vidět)
7. Ventilátor
8. Otočný rožeň (je-li u modelu)
9. Dolní topné těleso (není vidět)
10. Dveře
11. Umístění polic (číslo úrovně je uvedeno na přední straně trouby)
12. Zadní stěna

### POZNÁMKA:

- Během pečení se může v intervalech zapínat chladicí ventilátor ke snížení energetické spotřeby na minimum.
- Po dopečení jídla a vypnutí trouby může chladicí ventilátor ještě nějakou dobu fungovat.
- Otevřením dveří během pečení se topná tělesa vypnou.

## PŘÍSLUŠENSTVÍ PŘILOŽENÉ K TROUBĚ

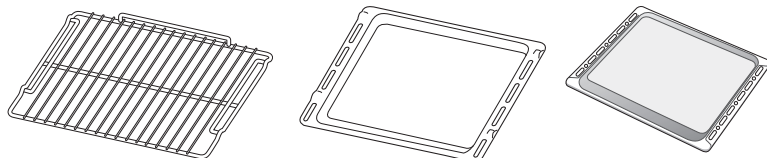

Obr. A

Obr. B

Obr. C

- ROŠT (1 x):** můžete ho použít k pečení jídel nebo jako podložku pod pekáč, dortovou formu nebo jiné nádoby vhodné pro pečení v troubě.
- HLUBOKÝ PLECH (1 x):** zasunutý pod rošt je určen k zachycování tuku, nebo ho můžete použít jako plech na pečení masa, drůbeže, ryb zeleniny, italského plochého chleba focaccia.
- PLECH NA MOUČNÍKY (2 x):** k pečiva a moučníků, ale také masa, ryb v alobalu apod.

## PŘÍSLUŠENSTVÍ, KTERÉ NENÍ SOUČÁSTÍ VYBAVENÍ

V servisním zákaznickém středisku si můžete koupit další příslušenství, jako katalytické panely, otočný rožeň apod.



## ZASUNUTÍ ROŠTU A DALŠÍHO PŘÍSLUŠENSTVÍ DO TROUBY

Rošt i další příslušenství má pojistku, která brání jeho neúmyslnému vytažení.

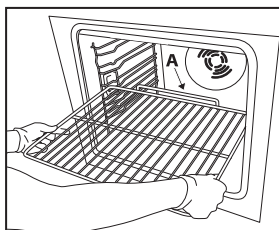

Obr. 1

1. Zasuňte rošt vodorovně s vyvýšenou částí "A" směrem nahoru (Obr. 1).
2. V místě pojistky "B" rošt nakloňte (Obr. 2).

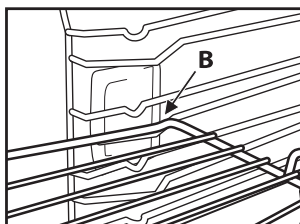

Obr. 2

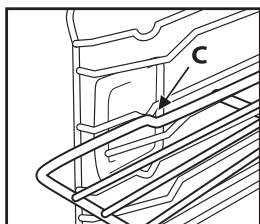

Obr. 3

3. Opět ho vyrovnejte do vodorovné polohy a úplně ho zasuňte "C" (Obr. 3).
4. Při vytahování roštu postupujte opačně.

Ostatní příslušenství jako hluboký plech a plech na moučníky se zasunuje stejným způsobem. Výstupek na jinak rovné části umožňuje jejich zablokování.

## POPIS OVLÁDACÍHO PANELU

### ELEKTRONICKÝ PROGRAMÁTOR

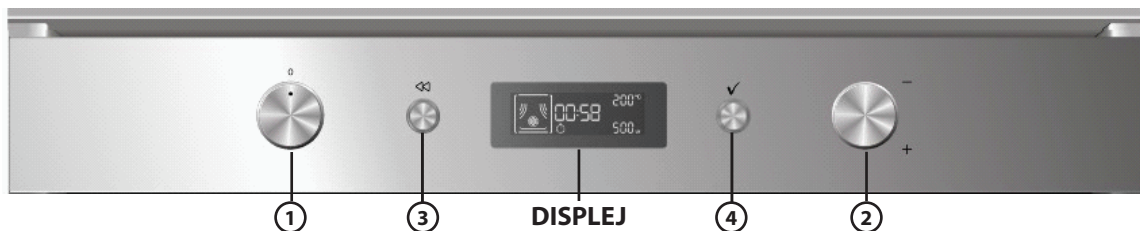

1. **OVLADAČ FUNKCE:** zapnutí/vypnutí a volba funkcí
  2. **OVLADAČ NAVIGACE:** procházení nabídky, úprava nastavených hodnot
- POZNÁMKA: oba ovladače jsou zasunovací. Vysunete je stisknutím uprostřed.**
3. **TLAČÍTKO** (↶): k návratu na předchozí obrazovku
  4. **TLAČÍTKO** (✓): k volbě a potvrzení nastavení

## SEZNAM FUNKCÍ

Otočením ovladače "Funkce" do jakékoli polohy se trouba zapne: na displeji se zobrazí funkce nebo podnabídka, které s nimi souvisejí.

Zobrazené podnabídky lze zvolit otočením ovladače na funkce GRIL, SPECIÁLNÍ FUNKCE, NASTAVENÍ, CHLÉB/PIZZA.

**POZNÁMKA: seznam a popis funkcí najdete ve zvláštní tabulce na strana 12.**

## POPIS DISPLEJE

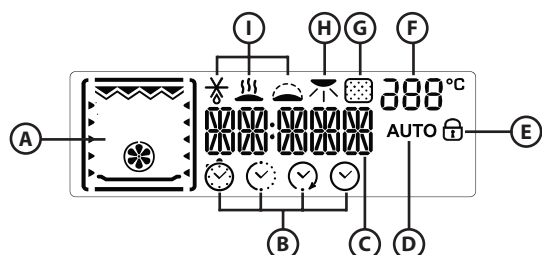

- A. Zobrazení zapnutých topných těles pro různé funkce
- B. Symboly týkající se nastavení času: časovač, délka pečení, čas konce pečení, denní čas.
- C. informace týkající se nastavených funkcí
- D. Automatická funkce CHLÉB/PIZZA je zapnutá
- E. Ukazatel zavřených dveří trouby při cyklu automatického čištění (není k dispozici u tohoto modelu).
- F. Vnitřní teplota trouby
- G. Funkce pyrolýza (není k dispozici u tohoto modelu)
- H. Zhnědnutí
- I. Speciální funkce: rozmrazování, udržování jídla v teple, kynutí

## ZAPNUTÍ TROUBY - NASTAVENÍ DENNÍHO ČASU

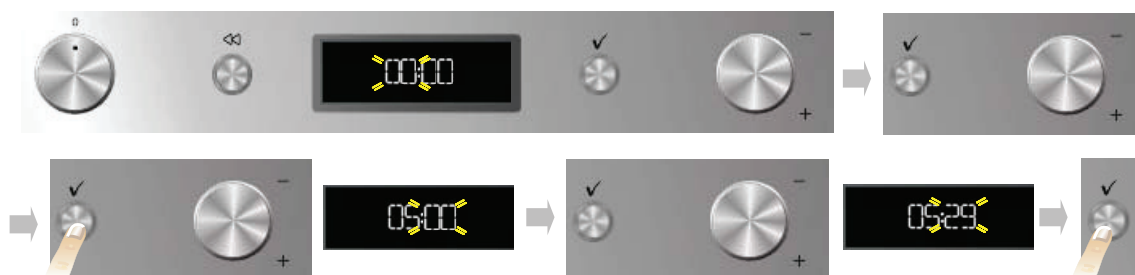

Po připojení trouby k elektrické síti je nutné nastavit denní čas. Na displeji blikají dvě číslice označující hodinu.

1. Otočte ovladačem "Navigace" k zobrazení požadované hodiny.
2. Stiskněte tlačítko (✓) k potvrzení; na displeji blikají dvě číslice označující minuty.
3. Otočte ovladačem "Navigace" k zobrazení požadovaných minut.
4. Stiskněte tlačítko (✓) k potvrzení.

Chcete-li změnit denní čas, například po výpadku elektrického proudu, řiďte se následujícím odstavcem (NASTAVENÍ).

## VOLBA FUNKCE PEČENÍ



1. Otočte ovladačem "Funkce" na požadovanou funkci: na displeji se objeví nastavení pečení.
2. Jestliže předem nastavené parametry odpovídají požadovaným hodnotám, stiskněte tlačítko (✓). Chcete-li je změnit, postupujte takto.

## NASTAVENÍ TEPLoty/VÝKONU GRILU

Teplota nebo výkon grilu se mění následujícím způsobem:

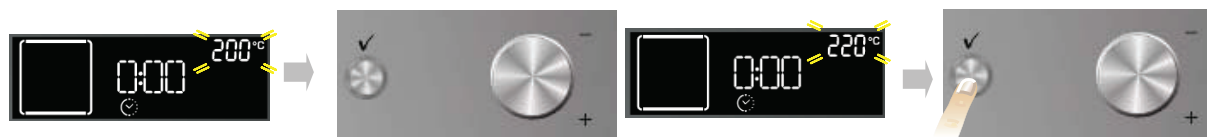



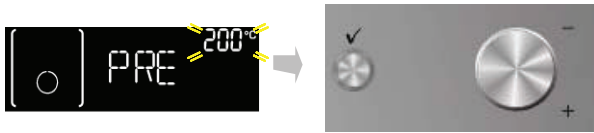

1. Otáčejte ovladačem "Navigace" tak dlouho, až se zobrazí požadovaná hodnota.
2. Stiskněte tlačítko (✓) k potvrzení.

Za 10 vteřin od posledního provedeného kroku trouba automaticky potvrdí provedenou volbu.

## RYCHLÝ PŘEDOHŘEV





1. Zvolte funkci rychlého předohřevu otáčením ovladače "Funkce", až se objeví symbol .
2. Potvrďte tlačítkem : na displeji se objeví nastavení.
3. Jestliže navržená teplota odpovídá požadované teplotě, stiskněte tlačítko . Chcete-li teplotu změnit, postupujte jako v předchozích odstavcích. Na displeji se objeví slovo **PRE**. Po dosažení nastavené teploty se tato hodnota nahradí příslušnou hodnotou (např. 200°) a zazní zvukový signál. Po dokončení předohřevu trouba automaticky zvolí funkci Tradiční .  
Nyní je možné vložit jídlo a začít péct.
4. Jestliže si přejete nastavit jinou funkci pečení, zvolte ji otočením ovladače "Funkce".

## NASTAVENÍ DÉLKY PEČENÍ

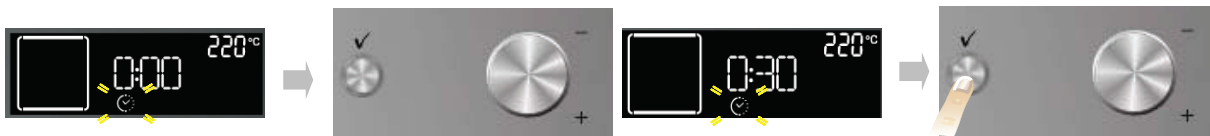
Tato funkce umožňuje péct jídlo po předem nastavenou dobu, od minimálně 1 minuty až do maximální délky povolené příslušnou funkcí; po uplynutí této doby se trouba automaticky vypne.



1. Po potvrzení teploty bliká symbol .
  2. Otočte ovladačem Upravování k zobrazení požadované doby pečení.
  3. Potvrďte dobu pečení stisknutím tlačítka .
- Za 10 vteřin od posledního provedeného kroku trouba automaticky potvrdí provedenou volbu.

## NASTAVENÍ KONCE PEČENÍ / ODLOŽENÉHO STARTU

**DŮLEŽITÉ UPOZORNĚNÍ: nastavení odloženého startu je možné pouze pro následující funkce: RYCHLÝ PŘEDOHŘEV, CHLĚB/PIZZA.**

**POZNÁMKA: s tímto nastavením se dosáhne zvolené teploty postupně, takže se doby pečení trochu prodlouží vzhledem k časům uvedeným v tabulce pečení.**

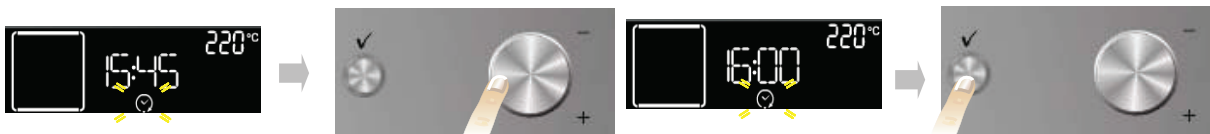

Máte možnost nastavit požadovaný čas konce pečení a odložit spuštění pečení až o 23 hodin a 59 minut počínaje danou hodinou. Tento postup je možný pouze po nastavení délky pečení.

Po nastavení délky pečení se na displeji zobrazí čas konce pečení (např. 15:45 a symbol ) bliká.



Chcete-li odložit konec pečení posunutím začátku pečení, postupujte následujícím způsobem:

1. Otočte ovladačem " Navigace" k volbě času, kdy má pečení skončit (např. 16:00).
2. Potvrďte předem nastavenou hodnotu stisknutím tlačítka : dva puntíky času konce pečení blikají a signalizují správné nastavení.
3. Trouba automaticky odloží spuštění tak, aby pečení skončilo v nastavenou dobu.

**Nastavené hodnoty (teplotu, stupeň grilu, dobu pečení) můžete kdykoli změnit; pomocí tlačítka se vrátíte zpět, ovladačem "Navigace" změníte hodnoty a tlačítkem  je  potvrdíte.**

## UKAZATEL ZBYTKOVÉHO TEPLA UVNITŘ TROUBY



Pokud je po dopečení jídla nebo po vypnutí trouby vnitřní teplota vyšší než 50 °C, na displeji se objeví slovo HOT a příslušná vnitřní teplota. Když zbytkové teplo dosáhne hodnoty 50 °C, vrátí se na displej denní čas.

## MINUTKA



Tuto funkci může použít pouze u vypnuté trouby a hodí se například ke sledování doby vaření těstovin. Maximální nastavitelný čas je 23 hodin a 59 minut.

1. S ovladačem "Funkce" otáčejte ovladačem "Navigace" tak dlouho, až se zobrazí požadovaná doba pečení.
2. Stiskněte tlačítko ✓ k zahájení odpočítávání. Po uplynutí nastaveného času se na displeji objeví "0:00" a zazní zvukový signál. Minutku můžete vypnout stisknutím tlačítka ✓ (na displeji se objeví denní čas).

## ZABLOKOVÁNÍ TLAČÍTEK (KEY-LOCK)



Tato funkce umožňuje zablokovat používání tlačítek a ovladačů na ovládacím panelu.

Chcete-li ji zapnout, stiskněte současně tlačítka ⏪ a ✓ na alespoň 3 vteřiny. Jestliže je tato funkce zapnutá, jsou tlačítka zablokována a na displeji je klíč. Tuto funkci lze zapnout také během pečení. Chcete-li ji vypnout, opakujte výše uvedený postup. Jestliže jsou tlačítka zablokována, můžete troubu vypnout otočením ovladače na 0 (nula). V tomto případě je ale nutné znovu nastavit předtím zvolenou funkci.

## VOLBA SPECIÁLNÍCH FUNKCÍ

Nastavením ukazatele ovladače "Funkce" na symbol ☼ se otevře podnabídka se třemi speciálními funkcemi.

Chcete-li si prohlédnout, zvolit a spustit jednu z těchto funkcí, postupujte následujícím způsobem:

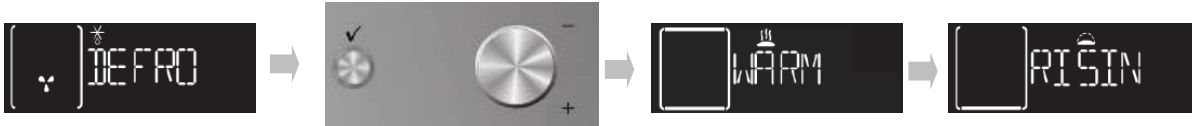

1. Otočte ovladačem "Funkce" na symbol ☼: na displeji se zobrazí "DEFROST" a příslušný symbol této funkce.
2. Otáčením ovladače "Navigace" projdete seznam funkcí; jejich názvy jsou anglicky. DEFROST (rozmrazování), KEEP WARM (udržení teploty), RISING (kynutí).
3. Stiskněte tlačítko ✓ k potvrzení.

## ZHNĚDNUTÍ

Po dopečení se u funkcí, které to umožňují, na displeji objeví možnost opečení jídla dozlatova. Tuto funkci lze zapnout pouze tehdy, když jste nastavili délku pečení.







Po uplynutí doby pečení se na displeji zobrazí: "PRESS ✓ TO BROWN" (stiskněte ✓ ke zhnědnutí). Stisknutím tlačítka ✓, spustí trouba fázi zhnědnutí na 5 minut. Tuto funkci je možné zvolit pouze dvakrát.

## **VOLBA FUNKCE CHLÉB/PIZZA**

Nastavením ukazatele ovladače "Funkce" na symbol  se otevře podnabídka se dvěma automatickými funkcemi pro chléb a pizzu.





### **Chléb**



1. Otočte ovladačem "Funkce" na symbol : na displeji se zobrazí "BREAD" (chléb) a vedle bude slovo AUTO.
2. Stiskněte  k volbě funkce.
3. Otočte ovladačem "Navigace" k nastavení požadované teploty (mezi 180 °C a 220 °C) a potvrďte tlačítkem .
4. Otočte ovladačem "Navigace" k nastavení požadované doby pečení a stisknutím  pečení spustíte.

### **Pizza**



1. Otočte ovladačem "Funkce" na symbol : na displeji se zobrazí "BREAD" (chléb). Chcete-li zvolit funkci "PIZZA", postupujte následujícím způsobem:
2. Otočte ovladačem "Navigace": na displeji se objeví "PIZZA".
3. Stiskněte  k volbě funkce.
4. Otočte ovladačem "Navigace" k nastavení požadované teploty (mezi 220 °C a 250 °C) a potvrďte tlačítkem .
5. Otočte ovladačem "Navigace" k nastavení požadované doby pečení a stisknutím  pečení spustíte.

## **NASTAVENÍ**



Nastavením ukazatele ovladače "Funkce" na symbol  se otevře podnabídka se čtyřmi nastaveními displeje, které lze změnit.

### **Hodiny**

Otočte ovladačem "Funkce" na příslušný symbol : na displeji se objeví slovo CLOCK (hodiny). Chcete-li změnit čas, řiďte se předchozím odstavcem (NASTAVENÍ DENNÍHO ČASU).



### **Eco**

Jestliže je nastavený režim ECO (ON), displej zhasne, když je trouba v klidovém stavu, nebo po uplynutí 5 minut od konce doby pečení. Chcete-li na displeji zobrazit informace, stiskněte jedno z tlačítek, nebo otočte jedním ovladačem.

1. Otočte ovladačem "Navigace", až se zobrazí "ECO".
2. Stiskněte tlačítko  k otevření nastavení (ON/OFF).
3. Otočte ovladačem "Navigace" k volbě požadovaného nastavení a potvrďte tlačítkem .



### **Zvukový signál**

Při zapnutí nebo vypnutí zvukového signálu postupujte následujícím způsobem:

1. Otočte ovladačem "Navigace", až se zobrazí "SOUND" (zvuk).
2. Stiskněte tlačítko  k otevření nastavení (ON/OFF).
3. Otočte ovladačem "Navigace" k volbě požadovaného nastavení a potvrďte tlačítkem .















### **Jas**

Při změně jasu displeje postupujte následujícím způsobem:



















1. Otočte ovladačem "Navigace" k zobrazení slova "BRIGHTNESS".
2. Stiskněte tlačítko : na displeji se objeví číslo 1.
3. Otočte ovladačem "Navigace" k zesílení nebo zeslabení jasu a potvrďte tlačítkem .















# TABULKA FUNKCÍ

## OVLADAČ FUNKCE

	<b>VYPNUTO</b>	K přerušení pečení a vypnutí trouby.
	<b>OSVĚTLENÍ</b>	K zapnutí/vypnutí žárovky uvnitř trouby.
	 <b>ROZMRAZOVÁNÍ</b>	K urychlení rozmrazování potravin. Doporučujeme vložit jídlo do střední úrovně drážek. Jídlo ponechte v původním obalu, aby se povrch příliš nevysušil.
	 <b>UDRŽOV. JÍDLA V TEPLE</b>	K udržení právě upečených jídel teplých a hezky křupavých (např. pečených nebo smažených mas nebo nákyků). Doporučujeme vložit jídlo do střední úrovně drážek. Funkce se nezapne, jestliže je teplota uvnitř trouby nad 65 °C.
	 <b>KYNUTÍ</b>	K dosažení optimálního vykynutí sladkého i slaného těsta. Funkce se nezapne, jestliže je teplota uvnitř trouby nad 40 °C, aby kynutí správně proběhlo. Doporučujeme vložit jídlo do 2. úrovně drážek. Troubu nemusíte předehřívát.
	<b>TRADIČNÍ</b>	K pečení jakéhokoli jídla na jedné úrovni. Používejte 3. úroveň pečení. K pečení pizzy, slaných koláčů a moučníků s tekutou náplní použijte ale 1. nebo 2. úroveň drážek. Před vložením jídla troubu předehřejte.
	<b>TRADIČNÍ PEČENÍ</b>	K pečení koláčů nebo dortů s tekutou náplní (slanou nebo sladkou) na jedné úrovni. Používejte 3. úroveň pečení. Doporučujeme troubu před pečením předehřát.
	<b>HORKÝ VZDUCH</b>	K pečení i různých druhů jídel, která vyžadují stejnou teplotu pečení, na dvou úrovních současně (např.: ryb, zeleniny, moučníků). U této funkce nedochází ke vzájemnému chuťovému ovlivnění jednotlivých jídel. Při pečení na jedné úrovni drážek doporučujeme použít 3. úroveň drážek. Při pečení na dvou úrovních doporučujeme použít 1. a 4. úroveň po předehřátí trouby.
	<b>MAXI PEČENÍ</b>	K pečení velkých kusů masa (nad 2,5 kg). Používejte 1. nebo 2. úroveň podle velikosti masa. Troubu nemusíte předehřívát. Během pečení maso obračejte, aby pěkně zhnědlo po obou stranách. Doporučujeme občas ho polít, aby se moc nevysušilo.
	<b>GRIL</b>	Ke grilování kotlet, ražniči a klobás, zapékání zeleniny nebo osmažení chleba dozlatova. Doporučujeme vložit jídlo na 4. nebo 5. úroveň drážek. Při pečení masa doporučujeme použít hluboký plech k zachycování vypečeného tuku. Zasuňte ho do 3. nebo 4. úrovně drážek a nalijte do něj asi půl litru vody. Troubu nemusíte předehřívát. Dveře trouby musí být při pečení zavřené.
	<b>TURBOGRIL</b>	K pečení velkých kusů masa (kýt, rostbífů, kuřat). Jídlo zasuňte do střední polohy. Doporučujeme použít hluboký plech k zachycování vypečeného tuku. Zasuňte ho do 1. nebo 2. úrovně drážek a nalijte do něj asi půl litru vody. Troubu nemusíte předehřívát. Dveře trouby musí být při pečení zavřené. Pokud máte otočný rožeň, můžete ho s touto funkcí použít.
	<b>NASTAVENÍ</b>	K nastavení displeje (čas, jas, hlasitost zvukového signálu, úspora energie).
	<b>CHLÉB/PIZZA</b>	K pečení různých druhů chleba a pizzy. Tato funkce obsahuje dva programy s předem zadaným nastavením. Stačí zadat pouze požadované hodnoty (teplotu a čas) a trouba bude automaticky řídit optimální cyklus pečení. Po předehřátí trouby vložte jídlo do 2. úrovně drážek.
	<b>RYCHLÝ PŘEDOHŘEV</b>	K rychlému zahřátí trouby.















# TABULKA PEČENÍ

Recept	Funkce	Předohřev	Úroveň pečení (zdola)	Teplota (°C)	Čas (min)	Příslušenství
Kynuté koláče		ano	2 / 3	160-180	30-90	pekáč na roštu
		ano	1-4	160-180	30-90	Úrov. 4: pekáč na roštu Úrov. 1: pekáč na roštu
Plněné koláče (tvarohový koláč, závin, ovocný koláč)		-	3	160-200	30-85	hluboký plech/plech na moučníky nebo pekáč na roštu
		ano	1-4	160-200	35-90	Úrov. 4: pekáč na roštu Úrov. 1: pekáč na roštu
Sušenky / muffiny		ano	3	170-180	15-45	hluboký plech / plech na moučníky
		ano	1-4	160-170	20-45	Úrov. 4: rošt Úrov. 1: hluboký plech / plech na moučníky
Krémové zákusky		ano	3	180-200	30-40	hluboký plech / plech na moučníky
		ano	1-4	180-190	35-45	Úrov. 4: talíř na pečení na roštu Úrov. 1: hluboký plech / plech na moučníky
Pusinky		ano	3	90	110-150	hluboký plech / plech na moučníky
		ano	1-4	90	130-150	Úrov. 4: talíř na pečení na roštu Úrov. 1: hluboký plech / plech na moučníky
Chléb / pizza / ploché chléb focaccia		ano	1 / 2	190-250	15-50	hluboký plech / plech na moučníky
		ano	1-4	190-250	30-50	Úrov. 4: talíř na pečení na roštu Úrov. 1: hluboký plech / plech na moučníky
Mražené pizy		ano	3	250	10-15	Úrov. 3: hluboký plech / plech na moučníky nebo rošt
		ano	1-4	250	10-20	Úrov. 4: talíř na pečení na roštu Úrov. 1: hluboký plech / plech na moučníky
Slané koláče (zeleninové, quiche)		ano	3	180-190	40-55	pekáč na roštu
		ano	1-4	180-190	45-60	Úrov. 4: pekáč na roštu Úrov. 1: pekáč na roštu
Lístkové taštičky / lístkové keksy		ano	3	190-200	20-30	hluboký plech / plech na moučníky
		ano	1-4	180-190	20-40	Úrov. 4: talíř na pečení na roštu Úrov. 1: hluboký plech / plech na moučníky
Lasagne/ zapékané těstoviny / canelloni / nákypy		ano	3	190-200	45-55	talíř na pečení na roštu
Jehněčí / telecí / hovězí / vepřové 1 kg		ano	3	190-200	80-110	hluboký plech nebo talíř na pečení na roštu

Recept	Funkce	Předehřev	Úroveň pečení (zdola)	Teplota (°C)	Čas (min)	Příslušenství
Kuře / králík / kachna 1 kg		ano	3	200-230	50-100	hluboký plech nebo talíř na pečení na roštu
Krocán / Husa 3 kg		ano	2	190-200	80-130	hluboký plech nebo talíř na pečení na roštu
Ryba pečená v troubě / v alobalu (filety, celé)		ano	3	180-200	40-60	hluboký plech nebo talíř na pečení na roštu
Plněná zelenina (rajčata, cukety, lilky)		ano	2	180-200	50-60	talíř na pečení na roštu
Topinky		-	5	vysoká	3-5	rošt
Rybí filety / řízky		-	4	střední	20-30	Úrov. 4: rošt (v polovině pečení obraťte) Úrov. 3: hluboký plech s vodou
Klobásy / kebaby / žebírka / hamburgery		-	5	střední-vysoká	15-30	Úrov. 5: rošt (v polovině pečení obraťte) Úrov. 4: hluboký plech s vodou
Pečené kuře 1 -1,3 kg		-	2	střední	55-70	Úrov. 2: rošt (ve dvou třetinách pečení obraťte) Úrov. 1: hluboký plech s vodou
				vysoká	60-80	Úrov. 2: otočný rožeň Úrov. 1: hluboký plech s vodou
Krvavý rostbíf 1 kg		-	3	střední	35-45	Talíř na pečení na roštu (podle potřeby ve dvou třetinách pečení obraťte)
Jehněčí kýta / kýty		-	3	střední	60-90	Hluboký plech nebo talíř na pečení na roštu (podle potřeby ve dvou třetinách pečení obraťte)
Pečené brambory		-	3	střední	45-55	Hluboký plech / plech na moučníky (podle potřeby ve dvou třetinách pečení obraťte)
Zapékaná zelenina		-	3	vysoká	10-15	talíř na pečení na roštu
Lasagne a masa		ano	1-4	200	50-100	Úrov. 4: talíř na pečení na roštu Úrov. 1: hluboký plech nebo talíř na pečení na roštu
Masa a brambory		ano	1-4	200	45-100	Úrov. 4: talíř na pečení na roštu Úrov. 1: hluboký plech nebo talíř na pečení na roštu
Ryby a zelenina		ano	1-4	180	30-50	Úrov. 4: talíř na pečení na roštu Úrov. 1: hluboký plech nebo talíř na pečení na roštu



**TABULKA S RECEPTY OTESTOVANÝMI podle norem IEC 60350:99+A1:05 +A2:08 a DIN 3360-12:07:07**

Recept	Funkce	Předohřev	Úroveň (zdola)	Tepl (°C)	Čas (min)	Příslušenství a poznámky
<b>IEC 60350:99+A1:05 +A2:08 § 8.4.1</b>						
Sušenky z listového těsta (Short bread)		ano	3	170	15-25	hluboký plech / plech na moučníky
		ano	1-4	160	20-30	Úrov. 4: plech na moučníky Úrov. 1: hluboký plech
<b>IEC 60350:99+A1:05 +A2:08 § 8.4.2</b>						
Malé moučníky (Small cakes)		ano	3	170	20-30	hluboký plech / plech na moučníky
		ano	1-4	160	30-40	Úrov. 4: plech na moučníky Úrov. 1: hluboký plech
<b>IEC 60350:99+A1:05 +A2:08 § 8.5.1</b>						
Piškot bez tuku (Fatless sponge cake)		ano	2	170	25-35	pekáč na roštu
<b>IEC 60350:99+A1:05 +A2:08 § 8.5.2</b>						
2 jablečný koláče (Apple pie)		ano	2 / 3	185	55-75	pekáč na roštu
		ano	1-4	175	75-95	Úrov. 4: pekáč na roštu Úrov. 1: pekáč na roštu
<b>IEC 60350:99+A1:05 +A2:08 § 9.1.1</b>						
Tousty (Toast)		-	5	vysoká	3-5	rošt
<b>IEC 60350:99+A1:05 +A2:08 § 9.2.1</b>						
Hamburgery (Burgers)		-	5	vysoká	20-30	Úrov. 5: rošt (v polovině pečení obrátte) Úrov. 4: hluboký plech s vodou
<b>DIN 3360-12:07 § 6.5.2.3</b>						
Jablkový koláč, koláč v talíři na pečení (Apple cake, yeast tray cake)		ano	3	180	30-40	hluboký plech / plech na moučníky
		ano	1-4	160	55-65	Úrov. 4: plech na moučníky Úrov. 1: hluboký plech
<b>DIN 3360-12:07 § 6.6</b>						
Vepřová pečeně (Roast pork)		-	2	170	110-150	Úrov. 2: hluboký plech
<b>DIN 3360-12:07 annex C</b>						
Plochý koláč (Flat cake)		ano	3	170	35-45	hluboký plech / plech na moučníky
		ano	1-4	170	40-50	Úrov. 4: plech na moučníky Úrov. 1: hluboký plech

Tabulka pečení navrhuje nejvhodnější funkce a teploty pro dokonalé upečení každého typu receptu. Pokud chcete použít funkci s ventilátorem jen pro jednu úroveň trouby, doporučujeme použít třetí úroveň a stejnou teplotu navrženou pro funkci HORKÝ VZDUCH  na více úrovních.

Při grilování doporučujeme ponechat u předního okraje roštu 3-4 cm volného prostoru ke snadnějšímu vytažení jídla.

# RADY K POUŽÍVÁNÍ A DOPORUČENÍ

## Jak používat tabulku pečení

Tabulka udává nejlepší funkci pro pečení určitého jídla na jedné nebo více úrovních drážek současně. Doby pečení se počítají od okamžiku vložení jídel do trouby bez předehřátí (které je u některých receptů). Teploty a doby pečení jsou pouze orientační, protože se mohou měnit podle množství jídla a použitého příslušenství. Nastavte nejprve nejnižší doporučené hodnoty, a jestliže jídlo nebude dostatečně propečené, zvýšte hodnoty nastavení. Použijte dodávané příslušenství a nejlépe tmavě zbarvené kovové dortové formy a plechy na pečení. Můžete také použít nádoby a příslušenství z pyrexu nebo kameniny, ale uvědomte si, že se doby pečení trochu prodlouží. Chcete-li mít jídlo dobře upečené, pečlivě dodržujte rady uvedené v tabulce pečení pro volbu příslušenství (dodávané), a postavte ho na doporučenou úroveň drážek.

## Pečení různých jídel současně

Pomocí funkce "HORKÝ VZDUCH" můžete péct současně různá jídla (například: ryby a zeleninu), která vyžadují stejnou teplotu pečení, na různých úrovních drážek. Jídlo, které vyžaduje kratší dobu pečení, vyndejte dřív, a ponechte v troubě jídlo s delší dobou pečení.

## Moučníky

- Jemné moučníky pečte s funkcí tradičního pečení jen na jedné úrovni. Používejte tmavě zbarvené kovové formy a vždy je položte na rošt trouby. Chcete-li péct na více než jedné úrovni, zvolte funkci horkovzdušného ohřevu a uspořádejte formy na roštích tak, aby mohl horký vzduch co nejlépe cirkulovat.
- Chcete-li zjistit, zda je kynutý koláč už pro pečený, zasuněte do nejvyšší části párátka. Pokud ho z jídla vytáhnete čisté, je koláč upečený.
- Jestliže použijete nepřilnavé dortové formy, nevy mazávejte máslem okraje, protože koláč by nemusel na okrajích rovnoměrně zvednout.
- Jestliže koláč během pečení klesne, nastavte příště nižší teplotu, můžete také snížit množství tekutiny v těstě a tolik těsto nemíchat.
- Pro moučníky s tekutou náplní (tvarohový koláč nebo ovocné koláče) použijte funkci "TRADIČNÍ PEČENÍ". Jestliže je spodek koláče promáčený, snižte rošt a před vložení náplně do koláče posypte dno koláče strouhankou nebo nadrobenými sušenkami.

## Masa

- Použijte jakýkoli druh plechu do trouby nebo nádobu pyrex vhodné pro danou velikost masa. U pečení doporučujeme přilít na dno nádoby trochu vývaru, aby maso během pečení získalo ještě lepší chuť. Po upečení nechte maso v troubě na dalších 10-15 minut, nebo ho zabalte do alobalu.
- Chcete-li maso grilovat, vyberte stejně silné kusy, aby se stejnoměrně propekly. Velmi silné kusy masa vyžadují delší dobu pečení. Zasuňte rošt do nižší polohy, aby bylo dále od grilu a nespálilo se na povrchu. Ve dvou třetinách grilování maso obraťte.

Doporučujeme zasunout přímo pod grilovací rošt s masem hluboký plech s půl litrem vody k zachycování vypečeného tuku. V případě potřeby vodu dolijte.

## Otočný rožň (jen u některých modelů)

Toto příslušenství použijte k rovnoměrnému propečení velkých kusů masa a drůbeže. Maso nasuňte na tyčku rožně, kuře připevněte šňůrkou, a před vložení do trouby zkontrolujte, zda nemůže spadnout. Tyčku zasuňte do jejího umístění na přední straně trouby a položte na příslušný držák. Doporučujeme zasunout do první úrovně drážek hluboký plech s půl litrem vody, který zabrání vzniku kouře v troubě a zachytí odkapávající tuk. Tyčka má plastové držadlo, které se musí před pečením odstranit, a zase se použije na konci pečení k vytažení jídla z trouby, abyste se nespálili.

## Pizza

Plech trochu vymažte tukem, aby byl spodek pěkně křupavý. Ve dvou třetinách pečení posypte pizzu mozzarellou.

## Funkce kynutí

Před vložení těsta do trouby ho vždy zakryjte vlhkou utěrkou. Čas potřebný k vykynutí těsta pomocí této funkce je přibližně o třetinu kratší v porovnání s kynutím při pokojové teplotě (20-25 °C). 1 kg těsta na pizzu vykyne asi za jednu hodinu.