



Ръководство за употреба
návod k použití
Упутство за употребу

Съдомиялна машина
Mučka nádobí
Машина за прање посуђа

Electrolux. Thinking of you.

Споделете още от нашето мислене на
www.electrolux.com

СЪДЪРЖАНИЕ

Информация за безопасност	2	Функция "мултитаб"	11
Описание на уреда	5	Зареждане на прибори и съдове	11
Командно табло	6	Избор и стартиране на програма за	
Използване на уреда	7	измиване	12
Задаване на омекотителя на водата		Програми за измиване	13
	8	Грижи и почистване	14
Използване на сол за съдомиялни		Как да постъпите, ако	15
машини	9	Технически данни	18
Използване на миялен препарат и		Опазване на околната среда	18
препарат за изплакване	10	Инсталиране	18
		Запазваме си правото на изменения	



ИНФОРМАЦИЯ ЗА БЕЗОПАСНОСТ

Прочетете внимателно това ръководство преди монтаж и употреба:

- За Вашата лична безопасност и безопасността на Вашата собственост.
- За да щадим околната среда,
- За правилното функциониране на уреда.

Пазете винаги тези инструкции заедно с уреда и ако го преместите или продадете.

Производителят не носи отговорност, ако неправилният монтаж и експлоатация предизвикат щети.

Безопасност за деца и хора с намалени способности

- Не позволявайте на лица, в това число деца, с понижена физическа сестивност, намалени умствени функции или липса на опит и познания да използват уреда. Те трябва да са под надзора или да бъдат инструктирани за работа с уреда от лице, отговорно за тяхната безопасност.
- Децата трябва да бъдат под надзор, за да се гарантира, че няма да си играят с уреда.
- Съхранявайте всички опаковъчни материали далеч от деца. Съществува риск от задушаване или нараняване.
- Съхранявайте всички препарати на безопасно място. Не позволявайте на децата да пипат препаратите.

- Пазете децата и домашните любимци далеч от уреда, когато вратичката е отворена.

Общи мерки за безопасност

- Не променяйте техническите характеристики на този уред. Съществува опасност от нараняване и повреда на уреда.
- Спазвайте инструкциите за безопасност на производителя на препаратата за съдомиялната машина, за да се избегнат изгаряния на очите, устата и гърлото.
- Не пийте вода от съдомиялната машина. В уреда може да има остатъци от миеш препарат.
- Винаги затваряйте вратичката, след като заредите или извадите съдовете от уреда, за да не налети някой на отворената вратичка.
- Не сядайте и не стъпвайте върху отворената вратичка.

Употреба

- Този уред е предназначен само за употреба в домашни условия. Не използвайте уреда за други цели, за да избегнете нараняване на хора или повреда на имущество.
- Използвайте уреда само за измиване на принадлежности, които са подходящи за съдомиялни машини.

- Не поставяйте запалителни продукти или предмети, които са намокрени със запалителни продукти в, близо до или върху уреда. Има опасност от експлозия или пожар.
- Поставяйте ножовете и всички прибори с остри върхове в кошницата за прибори с върха надолу. Ако не, поставяйте ги в хоризонтално положение в горната кошница или в кошницата за ножове. (Не всички модели са снабдени с кошница за ножове.)
- Използвайте само указаните продукти за съдомиялни машини (миеци препарати, сол и препарат за изплакване).
- Видовете сол, които не са предназначени за съдомиялна машина, биха могли да повредят омекотителя за вода.
- Сложете сол в уреда, преди да включите програма за измиване. Остатъчната сол в уреда може да причини корозия или да пробие дупка в дъното на уреда.
- Не зареждайте дозатора за препарата за изплакване с други препарати, освен препарат за изплакване (препарат за почистване на съдомиялни машини, течен миеш препарат). Това може да причини повреда на уреда.
- Уверете се, че разпръскващите рамена могат да се движат свободно, преди да стартирате програма за измиване.
- Уредът може да изпусне гореща пара, ако отворите вратичката по време на програмата за измиване. Съществува опасност от изгаряния по кожата.
- Не изваждайте съдовете от уреда, докато програмата за измиване не приключи.

Грижи и почистване

- Преди обслужване изключете уреда и извадете щепсела от контакта.
- Не използвайте запалителни продукти или продукти, които могат да предизвикат корозия.
- Не използвайте уреда без филтрите. Уверете се, че филтрите са инсталирани правилно. Неправилният мон-

таж води до незадоволителни резултати от измиването и повреда в уреда.

- Не почиствайте уреда чрез пръскане с вода или пара. Опасност от електрически удар и повреда в уреда.

Инсталиране

- Уверете се, че уредът не е претърпял повреда при транспортиране. Не включвайте повреден уред. Ако е необходимо, свържете се с доставчика.
- Свалете всички опаковки, преди да използвате уреда за първи път.
- Свързването с електрическата инсталация и водопровода, монтирането и техническото обслужване трябва да се извършва само от квалифицирано лице. Това се прави, за да се избегне опасността от повреждане на конструкцията или телесно увреждане.
- Уверете се, че захранващият щепсел е изключен от контакта по време на монтирането.
- Не пробивайте дупки в страните на уреда, за да не повредите водните или електрическите компоненти.

Предпазни мерки срещу замръзване

- Не монтирайте уреда на места, където температурата е под 0°C.
- Производителят не носи отговорност за повреди, предизвикани от замръзване.

Водно съединение

- Използвайте нови маркучи за свързване на уреда с водопровода. Не използвайте употребявани маркучи.
- Не свързвайте уреда към нови тръби или тръби, които не са били използвани дълго време. Оставете водата да тече няколко минути и след това свържете маркуча за подаване.
- Внимавайте да не смачкате или повредите маркучите за водата, когато монтирате уреда.
- Уверете се, че водните съединения са херметизирани, за да предотвратите евентуален теч.
- Когато използвате уреда за първи път, се уверете, че няма теч на вода от маркучите.

- Маркучът за подаване на вода има предпазен вентил и двойна обшивка с вътрешен захранващ кабел. В маркуча за подаване на вода има налягане, само когато протича вода. Ако има теч от маркуча за подаване на вода, предпазният вентил прекъсва потока на вода.
 - Внимавайте, когато свързвате маркуча за подаване на вода:
 - Не потапяйте маркуча за подаване на вода или предпазния вентил във вода.
 - Ако маркучът за подаване на вода или предпазният вентил е повреден, незабавно извадете щепсела от контакта.
 - Свържете се със сервизния център за смяна на маркуча за подаване на вода с предпазен вентил.

 **ПРЕДУПРЕЖДЕНИЕ!** Опасно напрежение.

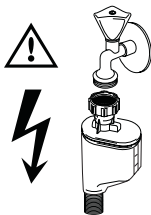

Свързване в електрическата мрежа

- Уредът трябва да е заземен.
- Уверете се, че информацията за електричеството на табелката с данни отговаря на електрозахранването във вашето жилище.
- Винаги използвайте правилно монтиран, устойчив на удар контакт.
- Не използвайте разклонители, съединения и удължители. Съществува опасност от пожар.
- Не сменяйте захранващия кабел. Обърнете се към сервизния център.
- Внимавайте да не смачкате или повредите захранващия щепсел и кабела зад уреда.
- Уверете се, че щепселът на захранването ще бъде достъпен след монтирането.

- Не дърпайте захранващия кабел, за да изключите уреда. Винаги дърпайте за щепсела.

Сервизен център

- Ремонтни и други работи по уреда могат да се извършват само от одобрен техник. Обърнете се към сервизния център.
- Използвайте само оригинални резервни части.

Изхвърляне на уреда

- За да се избегне опасността от телесно увреждане или повреда:
 - Изключете щепсела от контакта на захранващата мрежа.
 - Отрежете захранващия кабел и го изхвърлете.
 - Изхвърлете ключалката на вратичката. Така деца или дребни животни не могат да останат затворени в уреда. Съществува опасност от задушаване.
 - Изхвърлете уреда в местния център за битови отпадъци.

 **ПРЕДУПРЕЖДЕНИЕ!** Миешите препарати за съдове са опасни и могат да предизвикат корозия!

- Ако възникне инцидент с миешките препарати, веднага се свържете с местния регионален център по отравяния и с лекар.
- Ако миешкият препарат попадне в устата, веднага се свържете с местния регионален център по отравяния и с лекар.
- Ако миешкият препарат попадне в очите, веднага се свържете с лекар и намокрете очите с вода.
- Съхранявайте миешките препарати за съдове на безопасно и недостъпно за деца място.
- Не дръжте вратичката на уреда отворена, когато в дозатора за миешки препарат има препарат.
- Напълнете дозатора за миешки препарат, непосредствено преди да стартирате програма за измиване.

ОПИСАНИЕ НА УРЕДА

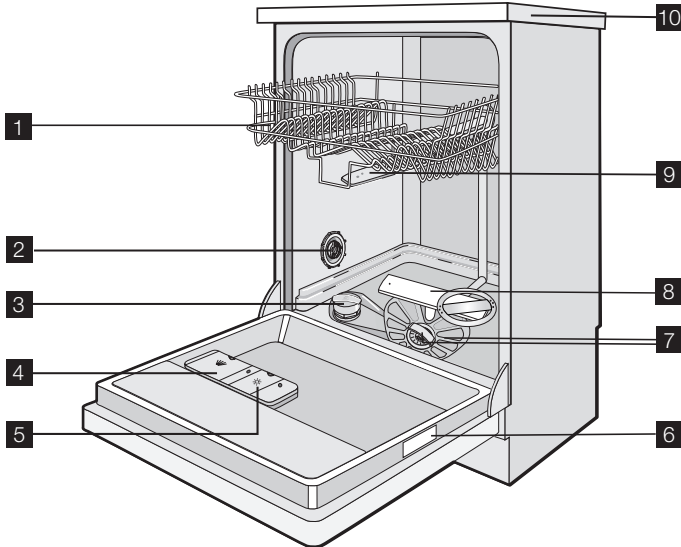

- 1** Горна кошница
- 2** Скала за твърдост на водата
- 3** Резервоар за сол
- 4** Отделение за миещ препарат
- 5** Отделение за препарат за изплакване

- 6** Табелка с данни
- 7** Филтри
- 8** Долно разпръскващо рамо
- 9** Горно разпръскващо рамо
- 10** Работен плот

КОМАНДНО ТАБЛО

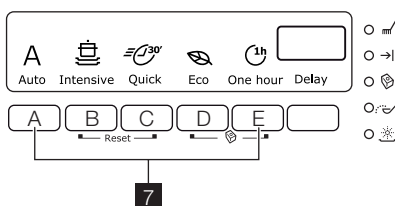
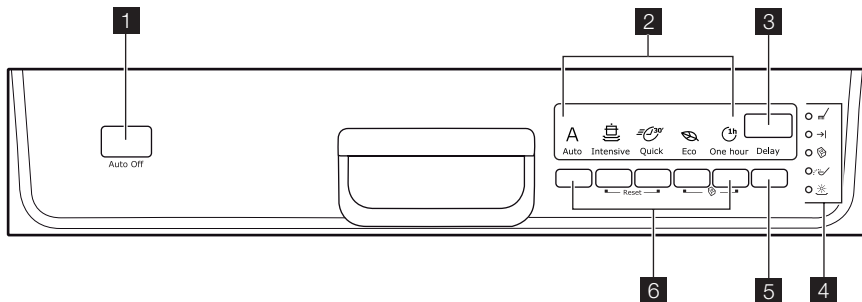

- 1** Бутон за включване/изключване
- 2** Индикатори на програмите
- 3** Дисплей
- 4** Индикатори
- 5** Бутон "Отложен старт" (Delay)
- 6** Бутони за избор на програма
- 7** Бутони за функции

Индикатори

	Индикатор за прогреса на програмата. Той светва, когато настроите програмата за измиване и изгасва, когато програмата приключи.
	Индикатор за край. Светва, когато завърши програмата за измиване.
	Индикатор за функцията "multitab". Светва, когато активирате тази функция.
	Индикатор за сол. Индикаторната лампичка свети, когато е необходимо да се зареди резервоара за сол. ¹⁾ След като заредите резервоара, индикаторът за сол може да продължи да свети още няколко часа. Това не оказва влияние върху работата на уреда.
	Индикатор за препарат за изплакване. Светва, когато е необходимо да се зареди отделението за препарат за изплакване. ¹⁾
A	Светва, когато изберете програма за измиване Auto.
	Светва, когато изберете програма за измиване Intensive.
	Светва, когато изберете програма за измиване Quick.
	Светва, когато изберете програма за измиване Eco.

Индикатори



Светва, когато изберете програма за измиване One hour.

1) Когато резервоарите за сол и/или препарат за изплакване са празни, съответните индикаторни лампички не светят, докато се изпълнява програмата за измиване.

Бутон за включване/изключване

Натиснете този бутон, за да активирате и деактивирате уреда.

След десет минути от края на програмата за измиване, функцията Auto Off автоматично деактивира уреда. Това спомага за намаляване на разхода на енергия.

Дисплей

На дисплея се показва:

- Електронното настройване на нивото на омекотителя на водата
- Активирането и деактивирането на отделението за препарата за изплакване (само при активна функция "multitab")
- Времетраене на програмата за измиване
- Оставащото време до края на програмата за измиване
- Краят на програмата за измиване (дисплеят показва нула)
- Време до отложения старт
- Алармени кодове.

Бутон за отложен старт

Натиснете този бутон многократно, за да забавите началото на програмата за измиване от 1 до 24 часа.

Бутони за избор на програма

Натиснете един от тези бутони, за да зададете програма за измиване. Съответният индикатор светва. Вижте "Програми за измиване".

Бутони за функции

С тези бутони можете да:

- Регулирате електронно нивото на омекотителя за вода. Вж. "Настройване на омекотителя на водата".
- Включите и изключите функцията "multitab". Вж. "Функция "multitab".

- Включите и изключите отделението за препарат за изплакване (само с включена функция "multitab"). Вижте "Как да постъпите, ако...".
- Отмените действаща програма за измиване. Вижте главата "Задаване и стартиране на програма за измиване".

Режим на настройка

Уредът трябва да бъде в режим на настройка за следните операции:

- За задаване и започване на програма за измиване.
- За задаване и започване на отложен старт.
- Електронно регулиране на нивото на омекотителя на вода.
- За включване или изключване на функцията "multitab".
- За да активирате или деактивирате отделението за препарат за изплакване (само при активна функция "multitab").

Активирайте уреда. Уредът е в режим на настройка, когато:

- Светнат всички индикатори на програми.

Активирайте уреда. Уредът не е в режим на настройка, когато:

- Свети само един индикатор на програма.
- На дисплея е показано времето на програмата за измиване или времето на отложения старт.
 - Необходимо е да отмените програмата или отложения старт, за да се върнете в режим на настройка. Вижте главата "Задаване и стартиране на програма за измиване".

ИЗПОЛЗВАНЕ НА УРЕДА

1. Уверете се, че зададеното ниво на омекотителя за вода съответства на

- твърдостта на водата във Вашия район. Ако не, променете настройката на омекотителя за вода.
- Напълнете резервоара за сол със сол за съдомиялна машина.
 - Заредете отделението за препарат за изплакване с препарат за изплакване.
 - Заредете съдомиялната машина с прибори и съдове.
 - Задайте програма за измиване, съответстваща на типа зареждане и замърсяване.

- Заредете отделението за миялен препарат със съответното количество препарат.
- Стартирайте програмата за измиване.

i Ако използвате комбинирани таблетки миещ препарат ("3 в 1", "4 в 1", "5 в 1"), вижте "Функция Мулти-таб".

ЗАДАВАНЕ НА ОМЕКОТИТЕЛЯ НА ВОДАТА

Омекотителят за водата отстранява минералите и солите от водата. Минералите и солите могат да се отразят неблагоприятно на работата на уреда.

Регулирайте омекотителя на водата според твърдостта на водата във вашия район.

Ако е необходимо обърнете се към местното водоснабдително дружество.

Твърдост на водата				Регулиране на твърдостта на водата	
°dH	°TH	милимол/литър	Кларк	ръчно	електронно
51 - 70	91 - 125	9,1 - 12,5	64 - 88	2 ¹⁾	10
43 - 50	76 - 90	7,6 - 9,0	53 - 63	2 ¹⁾	9
37 - 42	65 - 75	6,5 - 7,5	46 - 52	2 ¹⁾	8
29 - 36	51 - 64	5,1 - 6,4	36 - 45	2 ¹⁾	7
23 - 28	40 - 50	4,0 - 5,0	28 - 35	2 ¹⁾	6
19 - 22	33 - 39	3,3 - 3,9	23 - 27	2 ¹⁾	5 ¹⁾
15 - 18	26 - 32	2,6 - 3,2	18 - 22	1	4
11 - 14	19 - 25	1,9 - 2,5	13 - 17	1	3
4 - 10	7 - 18	0,7 - 1,8	5 - 12	1	2
< 4	< 7	< 0,7	< 5	1 ²⁾	1 ²⁾

1) Фабрично положение.

2) Не е необходимо да се използва сол.

i Трябва да настроите омекотителя на водата ръчно и електронно.

Ръчна настройка

Завъртете скалата за твърдост на водата в положение 1 или 2 (вж. таблицата).

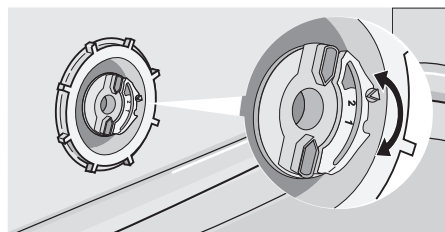

Електронно регулиране

1. Активирайте уреда. Уверете се, че уредът е в режим на настройка.
2. Натиснете едновременно и задръжете бутона за функции (B) и бутона за функции (C), докато индикаторите на програмите над бутони за функции (A), (B) и (C) започнат да мигат.
3. Пуснете бутона за функции (B) и бутона за функции (C).
4. Натиснете бутона за функции (A).
 - Индикаторите на програмите над бутон за функции (B) и бутон за функции (C) изгасват.
 - Индикаторът на програма над бутон за функции (A) продължава да мига.

- Дисплеят показва настройката на омекотителя за вода (например: **5 L** = ниво 5).
5. Натиснете бутон за функции (A) многократно, за да промените настройката.
 6. Деактивирайте уреда, за да потвърдите.

i Ако омекотителят за вода е настроен електронно на ниво 1, индикаторът за сол не светва.

ИЗПОЛЗВАНЕ НА СОЛ ЗА СЪДОМИЯЛНИ МАШИНИ

Как да заредите резервоара за сол:

1. Завъртете капачката обратно на часовниковата стрелка и отворете резервоара за сол.
2. Напълнете резервоара за сол с 1 литър вода (само при първото зареждане със сол).
3. Използвайте фуния, за да заредите резервоара със сол.
4. Почистете солта около отвора на резервоара за сол.
5. Завъртете капачката по часовниковата стрелка, за да затворите резервоара за солта.

i Нормално е от резервоара за сол да излезе вода, когато го зареждате със сол.

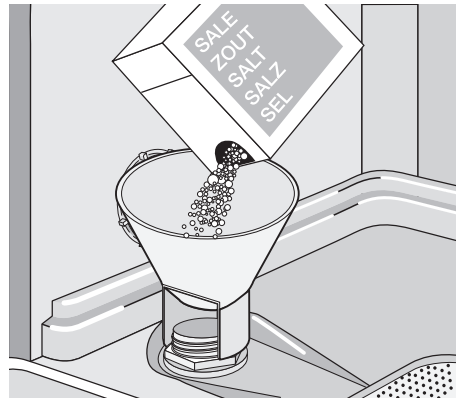

ИЗПОЛЗВАНЕ НА МИЯЛЕН ПРЕПАРАТ И ПРЕПАРАТ ЗА ИЗПЛАКВАНЕ

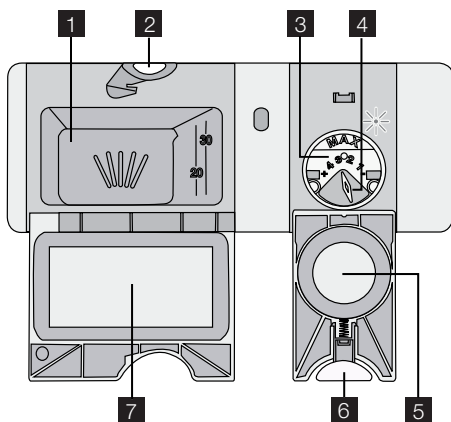

Използване на миещ препарат

-  За да щадите околната среда, не използвайте по-голямо количество миещ препарат, отколкото е необходимо. Спазвайте препоръките на производителя на миещия препарат от опаковката на препарата.

Изпълнете тези стъпки при зареждане на дозатора за миещ препарат:

1. Натиснете бутона за освобождаване, **2** за да отворите капака **7** на дозатора за препарат за измиване.
2. Поставете препарата за измиване в дозатора **1**.
3. Ако програмата за измиване има фаза за предмиене, поставете малко препарат за измиване на вътрешната част на вратичката на уреда.
4. Ако използвате миещ препарат на таблетки, поставете таблетката в дозатора за миещ препарат **1**.
5. Затворете дозатора за миещ препарат. Натискайте капака, докато се заключи на мястото си.

-  Използвайте дългите миялни програми, когато употребявате миялни

препарати на таблетки. Те не могат да се разтворят напълно при кратките програми за измиване и могат да понижат резултатите от измиването.

Използване на препарат за изплакване

-  Препаратът за изплакване дава възможност съдовете да изсъхнат без следи и петна. Дозаторът за препарат за изплакване автоматично добавя препарат за изплакване по време на фазата на последното изплакване.

Изпълнете следните стъпки при зареждане на дозатора за препарата за изплакване:

1. Натиснете бутона за освобождаване, **6** за да отворите капака **5** на дозатора за препарат за изплакване.
2. Напълнете дозатора за препарат за изплакване **3** с препарат за изплакване. Белегът "max" показва максималното ниво.
3. Отстранете излишния препарат за изплакване с абсорбираща кърпа, за да предотвратите образуване на прекалено много пяна по време на програмата за измиване.
4. Затворете дозатора за препарат за изплакване. Натискайте капака, докато се заключи на мястото си.

Регулиране на дозирането на препарата за изплакване

Фабрична настройка: положение 3. Можете да задавате дозировка на препарата за изплакване между положение 1 (най-ниска дозировка) и положение 4 (най-висока дозировка). Въртете превключвателя за препарата за изплакване, **4** за да увеличите или намалите дозата.

ФУНКЦИЯ "МУЛТИТАБ"

Функцията "Multitab" е предназначена за комбинирани таблетки миещ препарат.

Тези таблетки съдържат съставки за измиване и за изплакване и сол за съдомиялна машина. Някои типове таблетки може да съдържат и други съставки.

Уверете се, че тези таблетки са приложими за твърдостта на водата във Вашия район (вижте инструкциите на опаковката на продуктите).

Функцията "Multitab" прекъсва потока на препаратата за изплакване и солта.

Функцията "Multitab" изключва индикаторите за солта и препаратата за изплакване.

Ако използвате функцията "Multitab", времетраенето на програмата може да се увеличи.

i Включете или изключете функцията "Multitab" преди началото на програмата за измиване. Не можете да включите или изключите функцията, докато програмата за измиване работи.

За да включите функцията "Multitab"

1. Активирайте уреда.
2. Уверете се, че уредът е в режим на настройка.
3. Натиснете и задръжте функционалните бутони (D) и (E) едновременно,

докато светне индикаторът за "Multitab".

4. Пуснете функционалните бутони (D) и (E). Функцията е активирана.
 - Когато активирате функцията "Multitab", тя остава включена, докато не я изключите.

За да изключите функцията "Multitab" и да използвате отделно миялен препарат, сол и препарат за изплакване

1. Активирайте уреда.
2. Уверете се, че уредът е в режим на настройка.
3. Натиснете и задръжте едновременно функционалните бутони (D) и (E), докато светне индикаторът за "Multitab".
4. Пуснете функционалните бутони (D) и (E). Функцията е деактивирана.
5. Заредете резервоара за сол и дозатора за миялен препарат.
6. Настройте твърдостта на водата на максимално ниво.
7. Стартирайте програма за измиване без съдове.
8. Когато програмата за измиване завърши, настройте омекотителя за вода към твърдостта на водата във Вашия район.
9. Регулирайте нивото на препаратата за изплакване.

ЗАРЕЖДАНЕ НА ПРИБОРИ И СЪДОВЕ

i Направете справка в листовката "Примери за RealLife зареждане".

Препоръки и съвети

- Не поставяйте в уреда предмети, които могат да абсорбират вода (гъби, домакински кърпи).
- Отстранете оставащата храна от предметите.
- Омекотете спечените останки от храна по предметите.
- Поставяйте дълбоките съдове (чаши и тигани) с дъното нагоре.
- Уверете се, че водата не се събира в съдове или купи.

- Уверете се, че приборите и съдовете не се слепват.
- Уверете се, че стъклениите чаши не се допират до други стъклени чаши.
- Поставяйте дребните предмети в кошничката за прибори.
- Смесвайте лъжиците с други прибори, за да попречите на слепването им една за друга.
- Когато поставяте предмети в кошниците, уверете се, че водата стига до всички повърхности.
- Поставяйте леките съдове в горната кошница. Уверете се, че съдовете не се движат.

- По пластмасовите предмети и тиганите с незалепващо покритие могат да остават водни капки.

ИЗБОР И СТАРТИРАНЕ НА ПРОГРАМА ЗА ИЗМИВАНЕ

Стартиране на програма за измиване без отложен старт

i Можете да настроите програмата за измиване с отворена или затворена врата на уреда. Ако вратата е отворена, можете да промените настройката, тъй като уредът започва работа едва след затваряне на вратата. Ако вратата е затворена, уредът започва работа 3 секунди след настрояването на програмата за измиване.

1. Активирайте уреда. Уверете се, че уредът е в режим на настройка.
2. Изберете програма за измиване.
 - Индикаторът на съответната програма светва.
 - Индикаторите на всички останали програми изгасват.
 - Времетраенето на програмата мига на дисплея.
 - Индикаторът за прогреса на протичаща програма светва.
3. Затворете вратичката на съдомиялната машина и програмата за измиване стартира автоматично.
 - Времетраенето на програмата вече не мига на дисплея.
 - Индикаторът за прогреса на протичаща програма продължава да свети.

Стартиране на програма за измиване с отложен старт

i Можете да настроите отложен старт на уреда с отворена или затворена врата. Ако вратата е отворена, можете да промените настройката, тъй като уредът започва работа едва след затваряне на вратата. Ако вратата е затворена, уредът започва работа 3 секунди след настрояването на програмата за отложен старт.

1. Активирайте уреда. Уверете се, че уредът е в режим на настройка.
2. Изберете програма за измиване.
3. Натиснете бутона за отложен старт многократно, докато дисплеят покаже времето на отложения старт.
 - Времето до отложения старт мига върху дисплея.
4. Затворете вратичката на уреда - отброяването стартира автоматично.
 - Времето до отложения старт вече не мига върху дисплея.
 - Индикаторът за прогреса на протичащата програма изгасва.

Когато отброяването завърши, програмата за измиване се стартира автоматично.

- Индикаторът за прогреса на протичаща програма светва.

i Отварянето на вратичката на уреда прекъсва отброяването. Затворете вратичката, отброяването продължава от момента на прекъсването.

Отмяна на отложен старт

Обратното отброяване не работи

1. Натиснете бутона за отложен старт многократно, докато дисплеят покаже времето на програмата за измиване.
2. Затворете вратичката на съдомиялната машина и програмата за измиване стартира автоматично.

Обратното отброяване работи

1. Натиснете бутона за отложен старт многократно, докато дисплеят покаже времето на програмата за измиване.
 - Времетраенето на програмата мига на дисплея. След няколко секунди, времето спира да мига и програмата за измиване стартира автоматично.

Прекъсване на програма за измиване

- Отворете вратичката на уреда.
 - Програмата за измиване спира.

- Затворете вратичката на уреда.
 - Програмата за измиване продължава от момента на прекъсването.

Отмяна на програмата за измиване

Ако програмата за измиване не е започнала, можете да промените избора.

За да промените избора, докато програмата за измиване тече, е необходимо да отмените програмата.

- Натиснете и задръжте бутоните за функции (B) и (C) едновременно, докато светнат всички индикатори на програмата.

i Уверете се, че има миеш препарат в отделението за миялен препарат, преди да стартирате нова програма за измиване.

Край на програмата за измиване

Когато програмата за измиване приключи, дисплеят показва нула.

- Индикаторът за прогреса на протичащата програма изгасва.
- Индикаторът за край на програмата светва.
 1. Деактивирайте уреда.
 2. Отворете вратичката на уреда.

i За по-добри резултати от сушенето оставете вратичката на уреда откритата за няколко минути.

Извадете съдовете от уреда

- Оставете чиниите да се охладят, преди да ги извадите от уреда. Горещите чинии може лесно да се повредят.
- Изпразнете първо долната кошница, а след това горната кошница.
- Отстрани и във вратичката на уреда може да има вода. Неръждаемата стомана се охлажда по-бързо от чиниите.

ПРОГРАМИ ЗА ИЗМИВАНЕ

Програма	Тип замърсяване	Тип зареждане	Описание на програмата
Auto ¹⁾	Всички	Чинии, прибори, тенджери и тигани	Предмиене Миене 45 °C или 70 °C Изплаквания Изсушаване
Intensive	Силно замърсяване	Чинии, прибори, тенджери и тигани	Предмиене Миене 70 °C Изплаквания Изсушаване
Quick ²⁾	"Пресни" замърсявания	Чинии и прибори	Миене 60 °C Изплакване
Eco ³⁾	Нормално замърсяване	Чинии и прибори	Предмиене Миене 50 °C Изплаквания Изсушаване
One hour	Леко замърсяване	Чинии и прибори	Миене 55 °C Изплаквания

1) Уредът усеща вида замърсяване и количеството предмети в кошниците. Той автоматично настройва температурата и количеството на водата, консумацията на енергията и времето на програмата.

2) С тази програма можете да измивате съдове и прибори, замърсяванията по които са още "пресни". За кратко време постига добри резултати от измиването.

3) Това е стандартна програма за изпитателни лаборатории. С тази програма може да постигнете най-ефективно използване на вода и електроенергия за нормално замърсени чинии и прибори. Направете справка с листовката за информация от изпитвания.

Данни за потреблението

Програма ¹⁾	Електроенергия (kWh)	Вода (литри)
Auto	0.7 - 1.3	8 - 14
Intensive	1.0 - 1.1	9 - 10
Quick	0.8	7
Eco	0.7 - 0.8	8 - 9
One hour	0.8 - 0.9	8 - 9

1) Дисплеят показва времетраенето на програмата.

i Налягането и температурата на водата, различията в електрозахранването и количеството съдове могат да променят стойностите на консумацията.

гат да променят стойностите на консумацията.

ГРИЖИ И ПОЧИСТВАНЕ

Изваждане и почистване на филтрите

Замърсените филтри намаляват резултатите от измиването.

Въпреки че тези филтри изискват много малко поддръжка, проверявайте ги периодично и, ако е необходимо, ги почиствайте.

1. Завъртете филтър (A) обратно на часовниковата стрелка и го извадете от филтър (B).

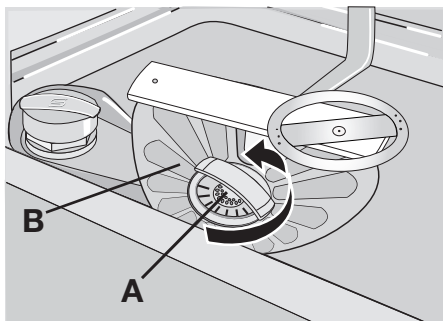

2. Филтър (A) се състои от две части. За да разглобите филтъра, разделете частите една от друга.

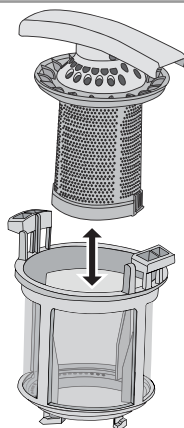

3. Измийте напълно частите с вода.
4. Съединете двете части на филтър (A) и ги натиснете. Уверете се, че са сглобени правилно една в друга.
5. Извадете филтър (B).
6. Измийте напълно филтър (B) с вода.
7. Поставете филтър (B) в първоначалното му положение. Уверете се, че е поставен правилно в двата водача (C).

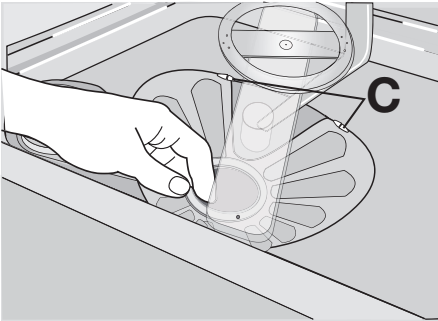

8. Поставете филтър (А) на място във филтър (В). Завъртете филтър (А) по часовниковата стрелка, докато се заключи.

Почистване на разпръскващите рамена

Не сваляйте разпръскващите рамена.

КАК ДА ПОСТЪПИТЕ, АКО

Уредът не стартира или спира по време на работа.

Първо се опитайте да намерите решение на проблема (вижте таблицата). Ако не намерите решение, се обърнете към сервизния център.

При някои неизправности дисплеят показва код на аларма:

- **,10** - Уредът не се пълни с вода
- **,20** - Уредът не източва водата
- **,30** - Устройството против наводнение работи.



ПРЕДУПРЕЖДЕНИЕ!

Деактивирайте уреда, преди да извършите проверките.

Неизправност	Възможна причина	Възможно решение
Уредът не се пълни с вода.	Кранът за водата е запушен или върху него има котлен камък.	Почистете крана за вода.
	Налягането на водата е прекалено ниско.	Обърнете се към местната водоснабдителна компания.
	Кранът за вода е затворен.	Отворете крана за вода.
	Филтърът в маркуча за подаване на вода е запушен.	Почистете филтъра.
	Маркучът за подаване на вода е неправилно свързан.	Уверете се, че свързването е правилно.
	Входният маркуч за подаване на вода е повреден.	Уверете се, че входният маркуч за подаване на вода не е повреден.
Уредът не източва водата.	Сифонът на мивката е запушен.	Почистете сифона на мивката.
	Маркучът за източване на вода е неправилно свързан.	Уверете се, че свързването е правилно.

Неизправност	Възможна причина	Възможно решение
	Маркучът за източване на водата е повреден.	Уверете се, че маркучът за източване на водата не е повреден.
Устройството против наводнение работи.		Затворете крана за вода и се свържете със сервизния център.
Програмата за измиване не стартира.	Вратичката на уреда е отворена.	Затворете вратичката на уреда.
	Щепселът не е поставен в контакта.	Включете щепсела в контакта.
	Предпазителят в таблото е повреден.	Сменете предпазителя.
	Зададен е отложен старт.	<ul style="list-style-type: none"> Отмяна на отложения старт. Когато отброяването завърши, програмата за измиване стартира автоматично.

След проверката активирайте уреда. Програмата продължава от момента на прекъсване.

Ако неизправността се появи отново, се обърнете към сервизния център.

Ако дисплеят показва други кодове за аларма, се обърнете към сервизния център.

Информацията, необходима за сервизния център, е посочена на табелката с данни.

Запишете тази информация:

- Модел (MOD.)
-
- Номер на продукта (PNC)
- Сериен номер (S.N.)

Резултатите от миенето и сушенето не са задоволителни

Проблем	Възможна причина	Възможно решение
Съдовете не са чисти.	Програма за измиване не е приложима за този тип зареждане и замърсяване.	Уверете се, че програмата за миене е приложима за този тип зареждане и замърсяване.
	Не сте поставили предметите правилно с кошниците, водата не е стигнала до всички повърхности.	Поставете предметите правилно в кошниците.
	Разпръскващите рамена не могат да се въртят свободно. Неправилно поставяне на предметите в кошниците.	Уверете се, че положението на предметите няма да попречи на разпръскващите рамена.
	Филтрите са замърсени или не са сглобени и поставени правилно.	Уверете се, че филтрите са чисти и сглобени, и поставени правилно.
	Количеството на миялния препарат е било недостатъчно или изобщо е липсвал такъв.	Уверете се, че количеството на миялния препарат е достатъчно.

Проблем	Възможна причина	Възможно решение
Частици от варовикови отлагания по съдовете.	Резервоарът за сол е празен.	Напълнете резервоара за сол със сол за съдомиялна машина.
	Неправилно ниво на омекотителя на водата.	Настройте омекотителя за вода на правилното ниво.
	Капакът на резервоара за сол не е затворен плътно.	Уверете се, че капакът на резервоара за сол е добре затворен.
Има черти, бели петна или синкаво покритие върху стъклени чаша и чинии.	Количеството на препаратата за изплакване е твърде високо.	Намалете количеството на препаратата за изплакване.
	Количеството на препаратата за изплакване е твърде ниско.	Увеличете количеството на препаратата за изплакване.
Съдовете са мокри.	Причината може да е в миялен препарат.	Използвайте друга марка миялен препарат.
	Програмата за измиване е била без фаза за сушене или с намалена фаза за сушене.	За по-добри резултати от сушенето оставете вратичката откритата за няколко минути.
Съдовете са мокри и матови.	Дозаторът за препаратата за изплакване е празен.	Заредете дозатора за препаратата за изплакване с препарат за изплакване.
	Функцията "Multitab" е включена (тази функция автоматично деактивира дозатора за препаратата за изплакване).	Включете дозатора за препаратата за изплакване.

Активиране на отделението за препарат за изплакване

- Активирайте уреда. Уверете се, че уредът е в режим на настройка.
- Натиснете едновременно и задръжте бутона за функции (B) и бутона за функции (C), докато индикаторите на програмите над бутони за функции (A), (B) и (C) започнат да мигат.
- Пуснете бутона за функции (B) и бутона за функции (C).
- Натиснете бутона за функции (B).
 - Индикаторите на програмите над бутон за функции (A) и бутон за функции (C) изгасват.
 - Индикаторът на програмата над бутон за функции (B) продължава да мига.

- Дисплеят показва настройката на отделението за препаратата за изплакване.

<i>0d</i>	Отделението за препарат за изплакване е деактивирано.
<i>1d</i>	Отделението за препарат за изплакване е активирано.

- Натиснете бутона за функции (B), за да промените настройката.
- Деактивирайте уреда, за да потвърдите.

ТЕХНИЧЕСКИ ДАННИ

Размери	Ширина Височина Дълбочина	446 мм 850 мм 620 мм
Свързване към електрическата мрежа	Напрежение Обща мощност Предпазител Честота	220-240 V 2100 W 10 A 50 Hz
Налягане на водоснабдяването	мин. макс.	0,5 бара (0,05 MPa) 8 бара (0,8 MPa)
Водоснабдяване ¹⁾	Студена вода или гореща вода	макс. 60 °C
Вместимост	Настройки	9

1) Свържете маркуча за подаване на вода към кран с резба 3/4 цола.

i Ако топлата вода идва от алтернативни източници на енергия (като слънчеви или фотоволтаични пане-

ли и вятърна енергия), използвайте топла вода, за да намалите консумацията.

ОПАЗВАНЕ НА ОКОЛНАТА СРЕДА

Символът  върху продукта или опаковката му показва, че този продукт не трябва да се третира като домакинските отпадъци. Вместо това, той трябва да се предаде в специализиран пункт за рециклиране на електрическо и електронно оборудване. Като се погрижите този продукт да бъде изхвърлен по подходящ начин, вие ще помогнете за предотвратяване на възможните негативни последствия за околната среда и човешкото здраве, които иначе биха могли да бъдат

предизвикани от неправилното изхвърляне като отпадък на този продукт. За по-подробна информация за рециклиране на този продукт се обърнете към местната градска управа, службата за вторични суровини или магазина, откъдето сте закупили продукта.

Рециклирайте материалите със символа  . Поставете опаковките в съответните контейнери за рециклирането им.

ИНСТАЛИРАНЕ

Монтиране под плот

Поставете уреда в близост до кран за вода и отточен канал. Свалете работния плот на уреда, за да го монтирате под шкаф с мивка или кухненски работен плот. Проверете дали размерите на отвора отговарят на размерите на фигурата.

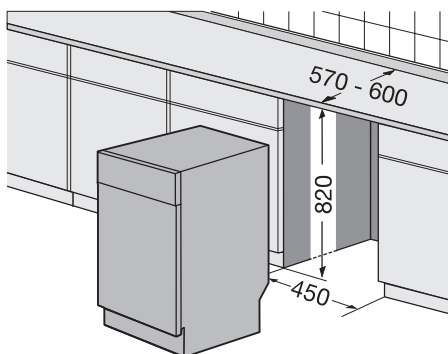

Как се сваля работния плот на уреда

1. Свалете задните винтове (1).

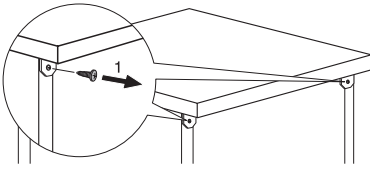

2. Издърпайте работния плот от задната страна на уреда (2).

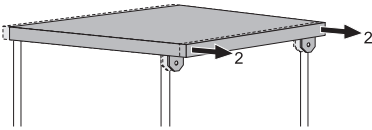

3. Повдигнете работния плот и го извадете от предните отвори (3).

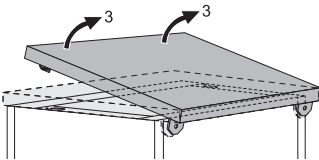

4. Използвайте регулируемите крачета, за да нивелирате уреда.

5. Инсталирайте уреда под кухненски работен плот. Не мачкайте и не огъвайте маркучите за вода по време на монтажа.

Нивелиране на уреда

Правилното нивелиране на уреда дава възможност за правилно затваряне и уплътняване на вратичката.

При неправилно нивелиране на уреда, вратичката закача по страните на шкафа.

Разхлабете или затегнете регулируемите крачета, за да нивелирате уреда.

Свързване за източване на водата

Свържете маркуча за оттичане на водата със:

- Сифона на мивката и го прикрепете под нивото на работната повърхност.

Това ще предотврати връщането на отпадната вода от мивката в уреда.

- Щранг с вентилационен отвор. Вътрешният диаметър трябва да бъде минимум 40 мм.

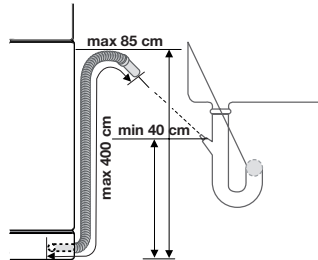

Извадете запушалката на мивката, когато уредът източва вода, за да предотвратите връщането на водата в уреда. Удължителят на маркуча за оттичане не трябва да бъде по-дълъг от 2 м. Вътрешният диаметър не трябва да бъде по-малък от диаметъра на маркуча.

Ако свързвате маркуча за оттичане на водата към сифон под мивката, свалете пластмасовата мембрана (A). Ако не свалите мембраната, останалата храна може да предизвика запушване в сифона на маркуча за оттичане

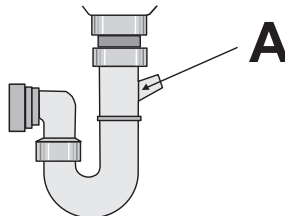

- i** Предпазно устройство възпрепятства връщането на мръсна вода в уреда. Ако сифонът на мивката има възвратен вентил, този вентил може да причини неправилно източване на уреда. Свалете възвратния вентил.

Electrolux. Thinking of you.

Více o nás naleznete na adrese www.electrolux.com

OBSAH

Bezpečnostní informace	20	Volba a spuštění mycího programu	28
Popis spotřebiče	22	Mycí programy	29
Ovládací panel	23	Čištění a údržba	30
Použití spotřebiče	24	Co dělat, když...	31
Nastavení změkčovače vody	25	Technické údaje	33
Použití soli do myčky	26	Poznámky k ochraně životního prostředí	33
Použití mycího prostředku a leštidla	26	Instalace	33
Funkce Multitab	27		
Vkládání příborů a nádobí	27		

Změny vyhrazeny



BEZPEČNOSTNÍ INFORMACE

Před instalací a použitím si pečlivě přečtěte tento návod:

- Abyste ochránili svoji bezpečnost i svůj majetek.
- Abyste pomáhali chránit životní prostředí.
- Abyste spotřebiči správně používali.

Pokyny vždy uchovávejte spolu se spotřebičem i pro případ, že byste jej přestěhovali nebo předali jiné osobě.

Výrobce nezodpovídá za škody způsobené nesprávnou instalací či chybným používáním.

Bezpečnost dětí a osob se zdravotním postižením

- Nedovolte, aby spotřebič používaly osoby, včetně dětí, se zhoršenými fyzickými a smyslovými schopnostmi, sníženými mentálními funkcemi nebo nedostatkem zkušeností a znalostí. Takové osoby mohou spotřebič používat jen pod dozorem nebo vedením osob odpovědných za jejich bezpečnost.
- Na děti je třeba dohlédnout, aby si se spotřebičem nehrály.
- Všechny obaly uschovávejte z dosahu dětí. Hrozí nebezpečí udušení nebo zranění.
- Všechny mycí prostředky skladujte na bezpečném místě. Nedovolte dětem, aby se dotýkaly mycích prostředků.
- Jsou-li dvířka spotřebiče otevřená, nedovolte dětem a domácím zvířatům, aby se k němu přibližovali.

Všeobecné bezpečnostní informace

- Neměňte technické parametry tohoto spotřebiče. Hrozí nebezpečí úrazu nebo poškození spotřebiče.
- Dodržujte bezpečnostní pokyny výrobce mycího prostředku, aby nedošlo k popálení očí, úst nebo hrdla.
- Nepijte vodu ze spotřebiče. Mohou v ní být zbytky mycího prostředku.
- Nenechávejte dvířka spotřebiče otevřená bez dozoru. Zabráňte tak možným zraněním nebo tomu, že na otevřená dvířka upadnete.
- Na otevřená dvířka myčky si nesedejte, ani si na ně nestoupejte.

Použití

- Tento spotřebič je určen pouze k domácímu použití. Nepoužívejte spotřebič k jiným účelům, zabráníte tak zranění osob nebo poškození majetku.
- Tento spotřebič používejte jen k mytí nádobí určeného pro mytí v myčkách.
- Do spotřebiče, do jeho blízkosti nebo na spotřebič neumísťujte hořlavé předměty nebo předměty, které obsahují hořlavé látky. Hrozí nebezpečí výbuchu nebo požáru.
- Nože a další nástroje s ostrými špičkami vkládejte do koše na příbory špičkou dolů. Můžete je také položit vodorovně do horního koše nebo do koše na nože. (Koš na nože mají jen některé modely.)
- Používejte pouze prostředky určené pro myčky (mycí prostředek, sůl, leštidlo).

- Druhy soli, které nejsou určené do myčky, mohou poškodit změkčovač vody.
- Před spuštěním mycího programu doplňte do spotřebiče sůl. Zbylá sůl může ve spotřebiči způsobit korozi nebo díry ve spodku spotřebiče.
- Nikdy dávkovač leštidla neplňte jinými prostředky než leštidem (např. čisticími prostředky pro myčky, tekutými mycími prostředky). Spotřebič by se mohl poškodit.
- Před spuštěním mycího programu zkontrolujte, zda se ostříkovačí ramena mohou volně otáčet.
- Pokud během probíhajícího mycího programu otevřete dvířka, může dojít k uvolnění horké páry. Hrozí nebezpečí popálení pokožky.
- Nádobí z myčky nevyjímejte, dokud se nedokončí mycí program.

Čištění a údržba

- Před čištěním spotřebič vždy vypněte a vytáhněte síťovou zástrčku ze zásuvky.
- Nepoužívejte hořlavé prostředky nebo prostředky, které mohou způsobit korozi.
- Nepoužívejte myčku bez filtrů. Zkontrolujte, zda jsou filtry správně umístěné. Nesprávná instalace filtrů má za následek nedostatečné umytí nádobí a může myčku poškodit.
- K čištění spotřebiče nepoužívejte proud vody nebo páru. Hrozí nebezpečí úrazu elektrickým proudem nebo poškození spotřebiče.

Instalace

- Přesvědčte se, že spotřebič není poškozený. Poškozený spotřebič neinstalujte a nezapojujte do sítě a obraťte se na dodavatele.
- Před instalací a použitím spotřebiče odstraňte všechny obaly.
- Elektrické a instalátorské připojení nebo instalaci spotřebiče smí provádět pouze kvalifikovaná osoba. Zabrání se tak nebezpečí poškození zařízení nebo zranění osob.
- Při instalaci musí být síťová zástrčka vytažená ze zásuvky.
- Neprovtávejte boční strany spotřebiče, aby nedošlo k poškození hydraulických a elektrických součástí.

Opatření proti vlivu mrazu

- Neinstalujte spotřebič tam, kde může teplota klesnout pod 0°C.
- Výrobce není odpovědný za škody způsobené mrazem.

Vodovodní přípojka

- Pro připojení spotřebiče k vodovodu použijte nové hadice. Nepoužívejte použité hadice.
- Nepřipojujte spotřebič k novému potrubí nebo k potrubí, které nebylo dlouho používáno. Před připojením přívodní hadice nechte vodu několik minut odtéct.
- Při instalaci spotřebiče dávejte pozor, abyste hadice neskřípli nebo jinak nepoškodili.
- Přesvědčte se, zda jsou vodovodní spojení těsná, aby nedocházelo k úniku vody.
- Při prvním použití spotřebiče zkontrolujte, zda nedochází k úniku vody ze spojů hadic.
- Přívodní hadice s dvojitým opláštěním je vybavena bezpečnostním ventilem a vnitřním síťovým kabelem. Přívodní hadice je pod tlakem pouze při průtoku vody. Pokud přívodní hadice začne prosakovat, bezpečnostní ventil přeruší průtok vody.
 - Při připojení přívodní hadice buďte opatrní:
 - Přívodní hadici ani bezpečnostní ventil neponořujte do vody.
 - Jestliže se přívodní hadice nebo bezpečnostní ventil poškodí, okamžitě vytáhněte síťovou zástrčku ze zásuvky.
 - Zavolejte pracovníka servisního střediska, aby přívodní hadici vybavenou bezpečnostním ventilem vyměnil.

 **Upozornění** Nebezpečné napětí.

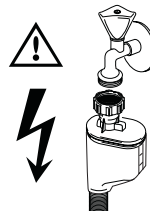

Připojení k elektrické síti

- Spotřebič musí být uzemněn.
- Zkontrolujte, zda údaje o napájení na typovém štítku souhlasí s parametry elektrické sítě.
- Vždy používejte správně instalovanou síťovou zásuvku odolnou proti rázovému proudu.
- Nepoužívejte rozbočovací zástrčky ani prodlužovací kabely. Hrozí nebezpečí požáru.
- Nevyměňujte ani neupravujte napájecí kabel. Kontaktujte servisní středisko.
- Dávejte pozor, abyste zástrčku a síťový kabel za spotřebičem neskřípli nebo jinak nepoškodili.
- Po instalaci musí zůstat síťová zástrčka nadále dostupná.
- Neodpojujte síťový kabel ze zásuvky tahem za kabel. Vždy tahejte za zástrčku.

Servisní středisko

- Spotřebič může opravovat pouze kvalifikovaná osoba. Kontaktujte servisní středisko.
- Použijte výhradně originální náhradní díly.

Vyřazení spotřebiče

- Aby nedošlo k úrazu nebo vzniku škod:

- Vytáhněte zástrčku ze zásuvky.
- Odřízněte a vyhoďte síťový kabel.
- Odstraňte dveřní západku. Tím zabráníte dětem či zvířatům, aby se zavřely ve spotřebiči. Hrozí nebezpečí udušení.
- Spotřebič zlikvidujte ve sběrném dvoře v místě vašeho bydliště.



Upozornění Mycí prostředky pro myčky nádobí jsou nebezpečné a mohou způsobit poleptání!

- Pokud dojde s těmito mycími prostředky k nehodě, okamžitě vyhledejte lékařskou pomoc.
- Pokud se mycí prostředek dostane do úst, vyhledejte ihned lékařskou pomoc.
- Pokud se mycí prostředek dostane do očí, vyhledejte ihned lékařskou a propláchněte oči vodou.
- Mycí prostředky pro myčky nádobí uchovávejte na bezpečném místě mimo dosah dětí.
- Nenechávejte dvířka spotřebiče otevřená, pokud je v dávkovači mycí prostředek.
- Dávkovač mycího prostředku naplňte až před spuštěním mycího programu.

POPIS SPOTŘEBIČE

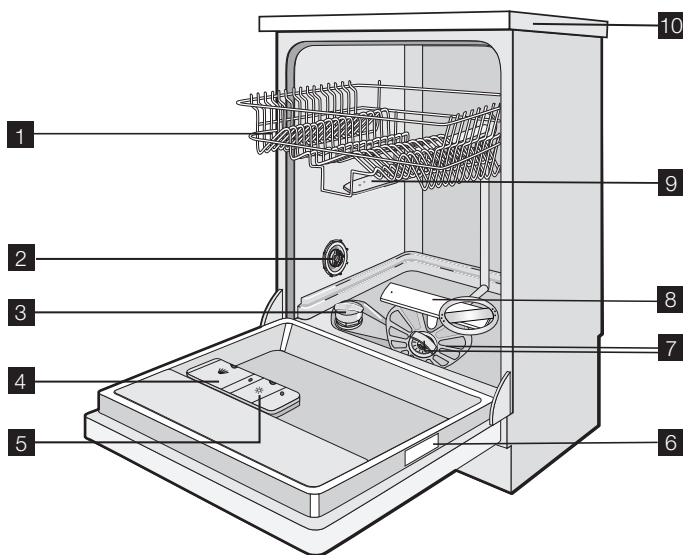

- | | |
|---|-----------------------------------|
| 2 Otočný volič pro nastavení tvrdosti vody | 7 Filtry |
| 3 Zásobník na sůl | 8 Dolní ostříkovací rameno |
| 4 Dávkovač mycího prostředku | 9 Horní ostříkovací rameno |
| 5 Dávkovač leštidla | 10 Horní deska |
| 6 Typový štítek | |

OVLÁDACÍ PANEĽ

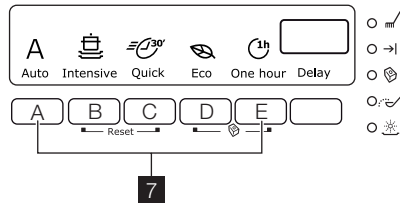
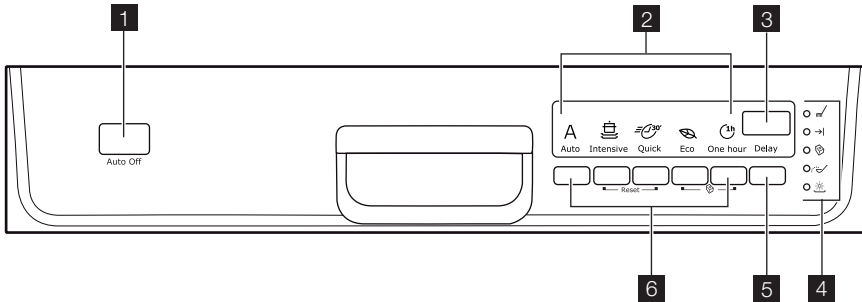

- | |
|--|
| 1 Tlačítko Zap./Vyp. |
| 2 Kontrolky programů |
| 3 Displej |
| 4 Kontrolky |
| 5 Tlačítko Odložený start (Delay) |
| 6 Tlačítka programů |
| 7 Tlačítka funkcí |

Kontrolky

	Kontrolka průběhu programu. Rozsvítí se, když nastavíte mycí program, a zhasne, když je mycí program dokončen.
	Kontrolka konce programu. Rozsvítí se po dokončení mycího programu.
	Kontrolka funkce Multitab. Rozsvítí se při zapnutí funkce.
	Kontrolka množství soli. Rozsvítí se, je-li nutné zásobník na sůl doplnit. ¹⁾ Po doplnění zásobníku může ukazatel soli ještě několik hodin svítit. Na provoz spotřebiče to nemá nežádoucí vliv.
	Kontrolka stavu leštidla. Rozsvítí se, je-li nutné doplnit dávkovač leštidla. ¹⁾

Kontrolky	
	Rozsvítí se po zvolení mycího programu Auto.
	Rozsvítí se po zvolení mycího programu Intensive.
	Rozsvítí se po zvolení mycího programu Quick.
	Rozsvítí se po zvolení mycího programu Eco.
	Rozsvítí se po zvolení mycího programu One hour.

1) V průběhu mycího programu se kontrolky soli a leštidla nerozsvítí, i když jsou zásobníky na sůl nebo leštidlo prázdné.

Tlačítko Zap./Vyp.

Stisknutím tohoto tlačítka zapnete nebo vypnete spotřebič.

Po deseti minutách od konce mycího programu funkce Auto Off spotřebič automaticky vypne. Snižuje se tak spotřeba energie.

Displej

Na displeji se zobrazuje:

- Elektronické nastavení stupně změkčovače vody
- Zapnutí a vypnutí dávkovače leštidla (pouze tehdy, je-li zapnutá funkce Multitab)
- Délka mycího programu
- Čas zbývajících do konce mycího programu
- Konec mycího programu (na digitálním displeji se objeví nula)
- Čas odloženého startu
- Výstražné kódy.

Tlačítko odloženého startu

Opětovným stisknutím tohoto tlačítka odložíte start mycího programu o 1 až 24 hodin.

Tlačítka volby programu

Stisknutím jednoho z těchto tlačítek nastavíte mycí program. Příslušná kontrolka se rozsvítí. Řiďte se pokyny v části „Mycí programy“.

Tlačítka funkcí

Pomocí těchto tlačítek lze:

- Elektronicky nastavit stupeň změkčovače vody. Viz „Nastavení změkčovače vody“.
- Zapnout nebo vypnout funkci Multitab. Viz „Funkce Multitab“.

- Zapnout či vypnout dávkovač leštidla (pouze se zapnutou funkcí Multitab). Viz „Co dělat, když...“.
- Zrušte probíhající mycí program. Řiďte se pokyny v části „Nastavení a spuštění mycího programu“.

Režim nastavení

Spotřebič musí být v režimu nastavení při následujících operacích:

- Nastavení a spuštění mycího programu.
- Nastavení a spuštění odloženého startu.
- Elektronické nastavení stupně změkčovače vody.
- Zapnutí nebo vypnutí funkce Multitab.
- Při zapnutí či vypnutí dávkovače leštidla (pouze se zapnutou funkcí Multitab).

Zapněte spotřebič. Spotřebič je v režimu nastavení v následujících případech:

- Všechny kontrolky programů se rozsvítí.

Zapněte spotřebič. Spotřebič není v režimu nastavení v následujících případech:

- Svítí kontrolka pouze jednoho programu.
- Na displeji je zobrazena délka mycího programu nebo čas odloženého startu.
 - Pokud se chcete vrátit do režimu nastavení, je nutné zrušit zvolený program nebo odložený start. Řiďte se pokyny v části „Nastavení a spuštění mycího programu“.

POUŽITÍ SPOTŘEBIČE

1. Zkontrolujte, zda nastavený stupeň změkčovače vody odpovídá tvrdosti vo-

dy ve vaší oblasti. Pokud ne, nastavte změkčovač vody.

2. Naplňte zásobník na sůl solí pro myčky.

- Naplňte dávkovač leštidla lešticím prostředkem.
- Vložte do myčky nádobí a přístroje.
- Nastavte správný mycí program pro daný druh nádobí a stupeň znečištění.
- Naplňte dávkovač mycího prostředku správným množstvím mycího prostředku.

- Spustte mycí program.

i Použijete-li kombinované mycí tablety (3 v 1, 4 v 1, 5 v 1), použijte funkci Multitab (viz „Funkce Multitab“).

NASTAVENÍ ZMĚKČOVAČE VODY

Změkčovač vody slouží k odstranění minerálů a solí z přiváděné vody. Tyto minerály a soli mohou spotřebič poškodit.

Pokud stupeň změkčovače vody neodpovídá tvrdosti vody ve vaší oblasti, nastavte jej.

Přesný stupeň tvrdosti vody ve vaší oblasti zjistíte u místního vodárenského podniku.

Německé stupně (°dH)	Tvrdost vody			Nastavení tvrdosti vody	
	Francouzské stupně (°TH)	mmol/l	Clarkovy stupně	ručně	elektronicky
51 - 70	91 - 125	9,1 - 12,5	64 - 88	2 ¹⁾	10
43 - 50	76 - 90	7,6 - 9,0	53 - 63	2 ¹⁾	9
37 - 42	65 - 75	6,5 - 7,5	46 - 52	2 ¹⁾	8
29 - 36	51 - 64	5,1 - 6,4	36 - 45	2 ¹⁾	7
23 - 28	40 - 50	4,0 - 5,0	28 - 35	2 ¹⁾	6
19 - 22	33 - 39	3,3 - 3,9	23 - 27	2 ¹⁾	5 ¹⁾
15 - 18	26 - 32	2,6 - 3,2	18 - 22	1	4
11 - 14	19 - 25	1,9 - 2,5	13 - 17	1	3
4 - 10	7 - 18	0,7 - 1,8	5 - 12	1	2
< 4	< 7	< 0,7	< 5	1 ²⁾	1 ²⁾

1) Východí nastavená poloha.

2) Při tomto stupni sůl nepoužívejte.

i Změkčovač vody musíte nastavit ručně a elektronicky.

Ruční nastavení

Otočte voličem tvrdosti vody do polohy 1 nebo 2 (řídte se tabulkou).

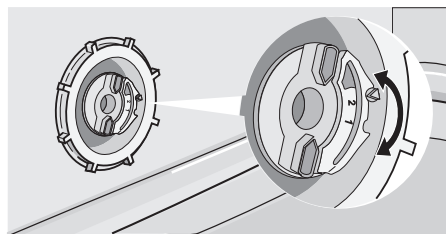

Elektronické nastavení

- Zapněte spotřebič. Zkontrolujte, zda je spotřebič v režimu nastavení.
- Současně stiskněte a podržte tlačítka funkcí (B) a (C), dokud nezačnou blikat

- kontrolky nad tlačítka funkcí (A), (B) a (C).
- Uvolněte tlačítka funkcí (B) a (C).
 - Stiskněte tlačítko funkce (A).
 - Kontrolky programů nad tlačítka funkcí (B) a (C) zhasnou.
 - Kontrolka programu nad tlačítkem funkce (A) bude stále blikat.
 - Na displeji se zobrazí nastavení změkčovače vody (např.: **5 L** = stupeň 5).

- Opětovným stisknutím tlačítka funkce (A) změňte nastavení.
- Nastavení potvrďte vypnutím spotřebiče.

i Pokud je změkčovač vody nastaven elektronicky na stupeň 1, kontrolka stavu soli zůstane zhasnutá.

POUŽITÍ SOLI DO MYČKY

Jak doplnit zásobník na sůl:

- Otočením víčka směrem doleva otevřete zásobník na sůl.
- Zásobník na sůl naplňte jedním litrem vody (pouze v případě, že jej plníte solí poprvé).
- K doplnění soli do zásobníku na sůl použijte trychtýř.
- Odstraňte sůl, která se vysypala okolo zásobníku na sůl.
- Otočením víčka směrem doprava zásobník na sůl zavřete.

i Při doplňování zásobníku na sůl vytéká voda; to je normální jev.

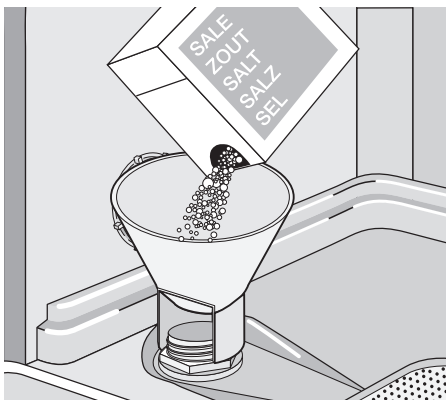

POUŽITÍ MYČÍHO PROSTŘEDKU A LEŠTIDLA

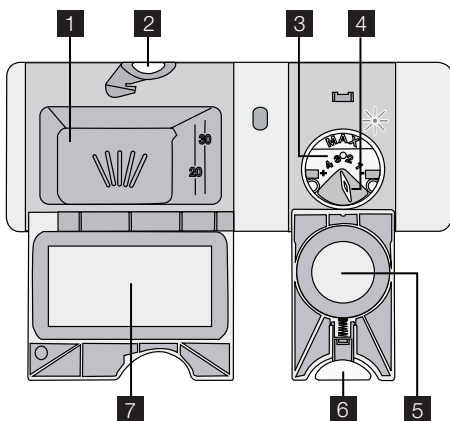

Použití mycího prostředku

🌿 Abyste chránili životní prostředí, nepoužívejte více mycího prostředku, než je nutné.

Řiďte se doporučením výrobce uvedeným na obalu mycího prostředku.

Jak doplnit dávkovač mycího prostředku:

- Stiskněte uvolňovací tlačítko **2**, abyste otevřeli víčko **7** dávkovače mycího prostředku.
- Mycí prostředek nasypete/nalijte do dávkovače **1**.
- Pokud má mycí program fázi předmytí, nasypete/nalijte trochu mycího prostředku na vnitřní stranu dvířek myčky.
- Pokud používáte mycí tablety, dejte tabletu do dávkovače mycího prostředku **1**.
- Zavřete dávkovač mycího prostředku. Zatlačte na víčko, dokud nezaklapne.

- i** Při použití mycích tablet používejte dlouhé mycí programy. Tyto tablety se nemohou při krátkých mycích programech plně rozpustit a mohou tak zhoršovat výsledky mytí.

Použití lešticího prostředku

- i** Leštidlo umožňuje usušení nádobí bez šmouh a skvrn. Dávkovač leštidla automaticky přidá lešticí prostředek při poslední oplachovací fázi.

Při doplňování dávkovače leštidla postupujte takto:

1. Stiskněte uvolňovací tlačítko **6**, abyste otevřeli víčko **5** dávkovače leštidla.

FUNKCE MULTITAB

Funkce Multitab je určena pro kombinované mycí tablety.

Tyto tablety obsahují mycí prostředek, leštidlo a sůl do myčky. Některé druhy tablet mohou obsahovat ještě další složky.

Ujistěte se, že lze tyto tablety použít při stupni tvrdosti vody v místě vašeho bydliště (viz pokyny na balení výrobku).

Funkce Multitab vypne dávkování soli a leštidla.

Funkce Multitab vypne kontrolky stavu soli a leštidla.

Při použití funkce Multitab se délka programu může prodloužit.

- i** Zapněte nebo vypněte funkci Multitab ještě před spuštěním mycího programu. Funkci Multitab nemůžete zapnout nebo vypnout v průběhu mycího programu.

Zapnutí funkce Multitab

1. Zapněte spotřebič.
2. Zkontrolujte, zda je spotřebič v režimu nastavení.
3. Současně stiskněte a podržte tlačítka funkcí (D) a (E), dokud se nerozsvítí kontrolka funkce Multitab.

2. Naplňte dávkovač leštidla **3** lešticím prostředkem. Značka „max.“ ukazuje maximální hladinu.
3. Rozlité leštidlo setřete savým hadříkem, aby se při mycím programu netvořilo přílišné množství pěny.
4. Zavřete dávkovač leštidla. Zatlačte na víčko, dokud nezaklapne.

Nastavte dávkování leštidla

Výrobní nastavení: poloha 3.

Dávkování leštidla můžete nastavit mezi polohou 1 (nejnižší dávkování) a 4 (nejvyšší dávkování).

Otočením voliče leštidla **4** můžete zvýšit nebo snížit dávku leštidla.

4. Uvolněte tlačítka funkcí (D) a (E). Funkce je zapnutá.
 - Když zapnete funkci Multitab, zůstane zapnutá, dokud ji nevypnete.

Vypnutí funkce Multitab a oddělené použití mycího prostředku, soli a leštidla

1. Zapněte spotřebič.
2. Zkontrolujte, zda je spotřebič v režimu nastavení.
3. Současně stiskněte a podržte tlačítka funkcí (D) a (E), dokud se nerozsvítí kontrolka funkce Multitab.
4. Uvolněte tlačítka funkcí (D) a (E). Funkce je vypnuta.
5. Doplňte zásobník soli a leštidla.
6. Nastavte tvrdost vody na nejvyšší stupeň.
7. Spusťte mycí program bez nádobí.
8. Po dokončení mycího programu nastavte změkčovač vody na stupeň tvrdosti vody v místě vašeho bydliště.
9. Seřízení dávkování leštidla.

VKLÁDÁNÍ PŘÍBORŮ A NÁDOBÍ

- i** Říďte se pokyny v letáku „Příklady RealLife naplně“.

Rady a tipy

- Nevkládejte do spotřebiče předměty, které sají vodu (houby, hadry).

- Z nádobí odstraňte zbytky jídla.
- Připálené zbytky jídel na nádobí nechte změkknout.
- Duté nádobí (např. šálky, sklenice, hrnce) pokládejte dnem vzhůru.
- Ujistěte se, že se v nádobách či mísách nehromadí voda.
- Dbejte na to, aby se nádobí nebo přístroje nelepily k sobě.
- Dbejte na to, aby se sklenice vzájemně nedotýkaly.
- Malé předměty vložte do koše na přístroje.
- Lžíce promíchejte s dalšími přístroje, aby se neslepily dohromady.
- Nádobí do košů vkládejte tak, aby se voda dostala na všechny jeho části.
- Lehké kusy vložte do horního koše. Dbejte na to, aby jednotlivé kusy nádobí nehýbaly.
- Na plastovém nádobí či nepřilnavých pánvích se mohou držet kapky vody.

VOLBA A SPUŠTĚNÍ MYCÍHO PROGRAMU

Spuštění mycího programu bez odloženého startu

- i** Mycí program můžete nastavit se zavřenými i otevřenými dvířky spotřebiče. Pokud jsou dvířka otevřená, můžete měnit nastavení, jelikož spotřebič začne pracovat pouze po jejich zavření. Pokud jsou dvířka zavřená, začne spotřebič pracovat po třech sekundách od nastavení mycího programu.

1. Zapněte spotřebič. Zkontrolujte, zda je spotřebič v režimu nastavení.
2. Nastavte mycí program.
 - Rozsvítí se příslušná kontrolka programu.
 - Všechny další kontrolky programů zhasnou.
 - Na displeji bliká délka mycího programu.
 - Rozsvítí se kontrolka probíhajícího programu.
3. Zavřete dvířka myčky a program se spustí automaticky.
 - Na displeji již neblíká délka mycího programu.
 - Kontrolka probíhajícího programu dále svítí.

Spuštění mycího programu s odloženým startem

- i** Odložený start můžete nastavit se zavřenými i otevřenými dvířky spotřebiče. Pokud jsou dvířka otevřená, můžete měnit nastavení, poněvadž spotřebič začne pracovat pouze po jejich zavření.

Pokud jsou dvířka zavřená, začne spotřebič pracovat po třech sekundách od nastavení odloženého startu.

1. Zapněte spotřebič. Zkontrolujte, zda je spotřebič v režimu nastavení.
2. Nastavte mycí program.
3. Opětovně stiskněte tlačítko odloženého startu, dokud se na displeji nezobrazí čas odloženého startu.
 - Na displeji začne blikat čas odloženého startu.
4. Zavřete dvířka spotřebiče a program se spustí automaticky.
 - Na displeji již neblíká čas odloženého startu.
 - Zhasne kontrolka probíhajícího programu.

Po uplynutí nastaveného času se automaticky spustí mycí program.

- Rozsvítí se kontrolka probíhajícího programu.

- i** Otevřením dvířek spotřebiče se odpočítávání přeruší. Dvířka zavřete a odpočítávání bude pokračovat od okamžiku přerušení.

Zrušení odloženého startu

Odpočet neprobíhá

1. Opakovaně stiskněte tlačítko odloženého startu, dokud se na displeji nezobrazí délka mycího programu.
2. Zavřete dvířka myčky a program se spustí automaticky.

Odpočet probíhá

1. Opakovaně stiskněte tlačítko odloženého startu, dokud se na displeji nezobrazí délka mycího programu.

- Na displeji bliká délka mycího programu. Po několika sekundách přestane blikat délka mycího programu a mycí program se automaticky spustí.

Přerušení mycího programu

- Otevřete dvířka myčky.
 - Mycí program se zastaví.
- Zavřete dvířka myčky.
 - Program pokračuje od okamžiku, ve kterém byl přerušen.

Zrušení mycího programu

Pokud se mycí program ještě nespustil, můžete svou volbu změnit.

Pokud mycí program již probíhá a chcete volbu změnit, musíte program zrušit.

- Současně stisknete a podržte tlačítka funkcí (B) a (C), dokud se nerozsvítí všechny kontrolky programů.

i Před spuštěním nového mycího programu zkontrolujte, zda je v dávkovači mycí prostředek.

Konec mycího programu

Po dokončení mycího programu displej zobrazí nulu.

- Kontrolka probíhajícího programu nesvítí.
- Kontrolka konce programu svítí.
 1. Vypněte spotřebič.
 2. Otevřete dvířka spotřebiče.

i Aby nádobí lépe oschlo, ponechte dvířka spotřebiče pár minut otevřená.

Vyjměte nádobí z košů

- Nádobí před vyjmutím z myčky nechte vychladnout. Horké nádobí se snadněji poškodí.
- Nejprve vyjměte nádobí z dolního koše, a potom z koše horního.
- Na stěnách a dvířkách spotřebiče může být voda. Nerezový povrch chladne rychleji než nádobí.

MYCÍ PROGRAMY

Program	Stupeň znečištění	Typ náplně	Popis programu
Auto ¹⁾	Všechno	Nádobí, přístroje, hrnce a pánve	Předmytí Mytí 45 °C nebo 70 °C Oplachy Sušení
Intensive	Velmi znečištěné	Nádobí, přístroje, hrnce a pánve	Předmytí Mytí 70 °C Oplachy Sušení
Quick ²⁾	Čerstvě znečištěné	Nádobí a přístroje	Mytí 60 °C Oplach
Eco ³⁾	Normálně znečištěné	Nádobí a přístroje	Předmytí Mytí 50 °C Oplachy Sušení
One hour	Lehce znečištěné	Nádobí a přístroje	Mytí 55 °C Oplachy

1) Spotřebič zjistí stupeň znečištění a množství nádobí v koších. Automaticky pak nastaví teplotu a množství vody, spotřebu energie a délku mycího programu.

2) U tohoto programu můžete umýt čerstvě znečištěné nádobí. Tento program nabízí dobré výsledky mytí při krátké době programu.

3) Jedná se o standardní program pro testovací instituce. Tento program nabízí nejúspornější spotřebu vody a energie při mytí normálně znečištěného nádobí a přístrojů. Testovací údaje najdete v příloženém letáku.

Údaje o spotřebě

Program ¹⁾	Energie (kWh)	Voda (litry)
Auto	0.7 - 1.3	8 - 14

Program ¹⁾	Energie (kWh)	Voda (litry)
Intensive	1.0 - 1.1	9 - 10
Quick	0.8	7
Eco	0.7 - 0.8	8 - 9
One hour	0.8 - 0.9	8 - 9

1) Na displeji se zobrazí délka programu.

i Tyto hodnoty spotřeby se mohou měnit v závislosti na tlaku a teplotě vody, na

kolísání v dodávce proudu a na množství nádobí.

ČIŠTĚNÍ A ÚDRŽBA

Vyjmutí a čištění filtrů

Zanesené filtry zhoršují výsledky mytí nádobí.

Ačkoliv je nutnost údržby těchto filtrů minimální, musíte je pravidelně kontrolovat a v případě potřeby vyčistit.

1. Otočte filtrem (A) proti směru hodinových ručiček a vyjměte jej z filtru (B).

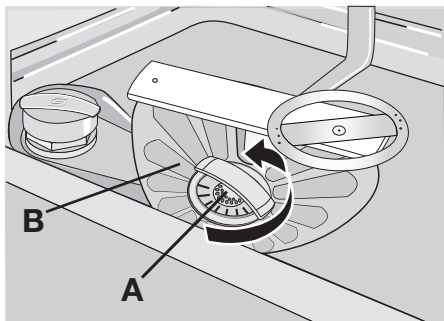

2. Filtr (A) má dvě části. Pro demontáž filtru je od sebe oddělte.

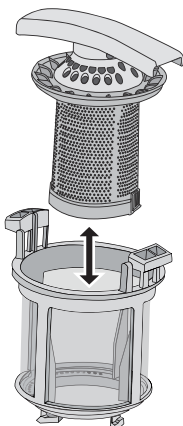

3. Jednotlivé součásti důkladně očistěte vodou.
4. Přiložte obě části filtru (A) k sobě a zatlačte. Ujistěte se, že do sebe obě části správně zapadly.
5. Vyjměte filtr (B).
6. Filtr (B) důkladně očistěte vodou.
7. Vraťte filtr (B) na jeho původní místo. Ujistěte se, že je správně usazen ve vodičích drážkách (C).

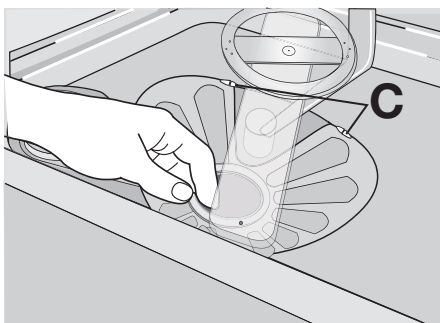

8. Vložte filtr (A) zpět do filtru (B). Otočte filtrem (A) po směru hodinových ručiček, dokud se nezajistí.

Čištění ostříkovacích ramen

Ostříkovací ramena nevyjímejte. Jestliže se otvory v ostříkovacích ramenech zanesou nečistotami, odstraňte je úzkým špičatým předmětem.

Čištění vnějšího povrchu

Vnější povrch spotřebiče a ovládací panel otírejte vlhkým měkkým hadříkem. Používejte pouze neutrální mycí prostředky. Nepoužívejte prostředky s drsnými částicemi, drátěnky nebo rozpouštědla (např. aceton).

CO DĚLAT, KDYŽ...

Spotřebič se nespustí nebo se zastaví během provozu.

Nejprve zkuste najít řešení problému (viz tabulka). Pokud řešení nenajdete, kontaktujte servisní středisko.

U některých poruch se na displeji zobrazí výstražný kód:

- **,10** - Spotřebič se neplní vodou.
- **,20** - Spotřebič nevypouští vodu.
- **,30** - Je aktivován systém proti vyplavení.

 **Upozornění** Před kontrolou spotřebič vypněte.

Problém	Možná příčina	Možné řešení
Spotřebič se neplní vodou.	Vodovodní kohoutek je zablokovaný nebo zanesený vodním kamenem.	Vyčistěte vodovodní kohoutek.
	Příliš nízký tlak vody.	Kontaktujte vaši vodárenskou společnost.
	Vodovodní kohoutek je zavřený.	Otevřete vodovodní kohoutek.
	Filtr v přívodní hadici je ucpaný.	Vyčistěte filtr.
	Přívodní hadice není správně připojena.	Zkontrolujte, zda je připojení správné.
Spotřebič nevypouští vodu.	Přívodní hadice je poškozená.	Ujistěte se, že přívodní hadice není poškozená.
	Přípojka sifonu je ucpaná.	Vyčistěte přípojku sifonu.
	Vypouštěcí hadice je nesprávně připojena.	Zkontrolujte, zda je připojení správné.
Je aktivován systém proti vyplavení.	Vypouštěcí hadice je poškozená.	Ujistěte se, že vypouštěcí hadice není poškozená.
		Zavřete vodovodní kohoutek a obraťte se na servisní středisko.
Mycí program se nespouští.	Dvířka spotřebiče jsou otevřená.	Zavřete dvířka spotřebiče.
	Zástrčka není zasunutá do zásuvky.	Zasuňte zástrčku do zásuvky.
	Poškozená pojistka v pojistkové skříňce.	Vyměňte pojistku.
	Je nastavený odložený start.	<ul style="list-style-type: none"> • Zrušte odložený start. • Po uplynutí nastaveného času se automaticky spustí mycí program.

Po kontrole spotřebič zapněte. Program bude pokračovat od okamžiku, ve kterém byl přerušen.

Pokud se závada objeví znovu, obraťte se na servisní středisko.

Pokud se na displeji zobrazí jiný výstražný kód, obraťte se na servisní středisko.

Potřebné údaje pro servisní středisko najdete na typovém štítku.

Zaznamenejte si tyto údaje:

- Model (MOD.)
-
- Výrobní číslo (PNC)
- Sériové číslo (S.N.)

Nádobí není dostatečně umyté nebo suché

Problém	Možná příčina	Možné řešení
Nádobí není čisté.	Zvolený mycí program nebyl vhodný pro daný druh nádobí a stupeň znečištění.	Ujistěte se, že je zvolený mycí program vhodný pro daný druh nádobí a stupeň znečištění.
	Nádobí jste do košů umístili nesprávně, a voda se tak nemohla dostat ke všem povrchům.	Rozmístěte nádobí v koších správně.
	Ostříkovací ramena se nemohou volně otáčet. Nesprávné rozmístění nádobí v koších.	Ujistěte se, že nesprávně uložené nádobí nebrání v pohybu ostříkovacích ramen.
	Filtry jsou zanesené nebo nesprávně sestavené a umístěné.	Zkontrolujte, zda jsou filtry čisté a správně sestavené a nainstalované.
	Nedostatečné množství mycího prostředku nebo prostředek chybí.	Ujistěte se, že je množství mycího prostředku dostatečné.
Částečky vodního kamene na nádobí.	Zásobník na sůl je prázdný.	Napiňte zásobník na sůl solí pro myčky.
	Špatné nastavení stupně změkčovače vody.	Nastavte změkčovač vody na správný stupeň.
	Uzávěr zásobníku na sůl není správně zavřený.	Zkontrolujte, zda je víčko zásobníku na sůl správně zavřené.
Na nádobí a skle jsou šmouhy, bílé skvrny nebo modravý potah.	Příliš mnoho leštidla.	Snižte dávkování leštidla.
Na nádobí a skle jsou zaschlé vodní kapky.	Příliš málo leštidla.	Zvyšte dávkování leštidla.
	Příčinou může být mycí prostředek.	Použijte jinou značku mycího prostředku.
Nádobí je mokré.	Mycí program nezahrnoval žádnou fázi sušení nebo zahrnoval pouze sníženou fázi sušení.	Aby nádobí lépe oschlo, ponechte dvířka myčky pár minut otevřená.
Nádobí je vlhké a matné.	Dávkovač leštidla je prázdný.	Napiňte dávkovač leštidla leštičím prostředkem.
	Je zapnutá funkce Multitab (tato funkce automaticky vypne dávkovač leštidla).	Zapněte dávkovač leštidla.

Zapnutí dávkovače leštidla

1. Zapněte spotřebič. Zkontrolujte, zda je spotřebič v režimu nastavení.
2. Současně stiskněte a podržte tlačítka funkcí (B) a (C), dokud nezačnou blikat kontrolky programů nad tlačítky funkcí (A), (B) a (C).
3. Uvolněte tlačítka funkcí (B) a (C).
4. Stiskněte tlačítko funkce (B).
 - Kontrolky programů nad tlačítky funkcí (A) a (C) zhasnou.

- Kontrolka programu nad tlačítkem funkce (B) stále bliká.
- Na displeji se zobrazí nastavení dávkovače leštidla.

<i>0d</i>	Dávkovač leštidla je vypnutý.
<i>1d</i>	Dávkovač leštidla je zapnutý.

5. Stisknutím tlačítka funkce (B) změňte nastavení.

6. Nastavení potvrďte vypnutím spotřebiče.

TECHNICKÉ ÚDAJE

Rozměry	Šířka Výška Hloubka	446 mm 850 mm 620 mm
Připojení k elektrické síti	Napětí Celkový příkon Pojistka Frekvence	220-240 V 2100 W 10 A 50 Hz
Tlak přívodu vody	min. max.	0,5 barů (0,05 MPa) 8 barů (0,8 MPa)
Přívod vody ¹⁾	Studená nebo teplá voda	max. 60 °C
Kapacita	Jídelní soupravy	9

1) Přívodní hadici připojte ke kohoutku se závitem 3/4".

i Pokud odebíráte horkou vodu z alternativních zdrojů (např. solární či fotovoltaické panely nebo větrná energie),

použijte horkou vodu ke snížení spotřeby energie.

POZNÁMKY K OCHRANĚ ŽIVOTNÍHO PROSTŘEDÍ

Symbol  na výrobku nebo jeho balení udává, že tento výrobek nepatří do domácího odpadu. Je nutné odvézt ho do sběrného místa pro recyklaci elektrického a elektronického zařízení. Zajištěním správné likvidace tohoto výrobku pomůžete zabránit negativním důsledkům pro životní prostředí a lidské zdraví, které by jinak byly způsobeny nevhodnou likvidací tohoto

výrobku. Podrobnější informace o recyklaci tohoto výrobku zjistíte u příslušného místního úřadu, služby pro likvidaci domovního odpadu nebo v obchodě, kde jste výrobek zakoupili.

Recyklujte materiály označené symbolem . Obaly vyhodte do příslušných nádob k recyklaci.

INSTALACE

Umístění pod pracovní desku

Umístěte spotřebič v blízkosti přívodu vody a odpadu.

Chcete-li myčku umístit pod dřez nebo kuchyňskou pracovní desku, odstraňte horní desku myčky.

Zkontrolujte, zda rozměry místa pro instalaci souhlasí s rozměry na obrázku.

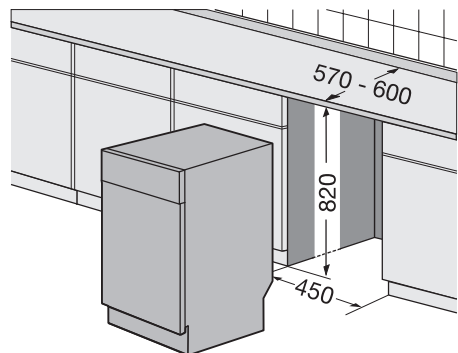

Odstranění horní desky spotřebiče

1. Vyšroubujte zadní šrouby (1).

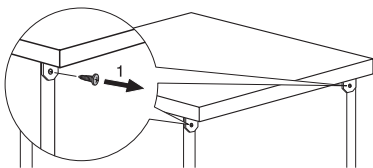

2. Zatáhněte za horní desku ze zadní strany spotřebiče (2).

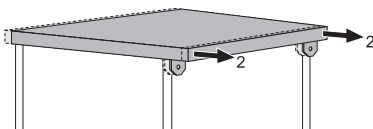

3. Nadzdvihněte horní desku a uvolněte ji z předních drážek (3).

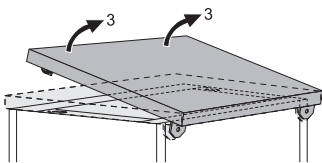

4. Pomocí seřiditelných nožiček seřídte výšku spotřebiče.

5. Zasuňte spotřebič pod kuchyňskou pracovní desku. Dávejte pozor, abyste během instalace neskrípeli nebo nepřehnuli hadice.

Vyrovnaní spotřebiče

Spotřebič je nutné správně vyrovnat, aby se dvířka správně otvírala a těsnila.

Při nesprávném vyrovnaní spotřebiče mohou dvířka drhnout o boky hlavní skříňe.

Spotřebič vyrovnejte povolením nebo utažením nastavitelných nožiček.

Přípojka odpadu

Vypouštěcí hadici připojte:

- K přípojce sifonu a připojte ji pod úroveň pracovní plochy. Tím se zabrání tomu, aby odpadní voda ze sifonu tekla zpět do myčky.

- Ke vodnímu potrubí s odvětrávacím průduchem. Vnitřní průměr musí být minimálně 40 mm.

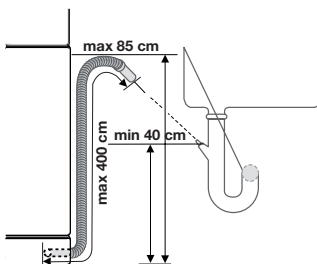

Když myčka vypouští vodu, nesmí být v dřezu zátka, protože by se voda mohla vracet zpět do myčky.

Prodlužovací hadice pro vypouštění vody nesmí být delší než 2 m. Její vnitřní průměr nesmí být menší než průměr vypouštěcí hadice.

Jestliže připojíte vypouštěcí hadici k vypouštěcímu otvoru sifonu pod dřezem, je nutné odstranit plastovou membránu (A). Pokud byste membránu neodstranili, zbytky jídel by mohly připojku vypouštěcí hadice zanesť.

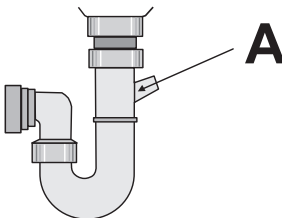

- i** Bezpečnostní zařízení brání tomu, aby se špinavá voda vracela do spotřebiče. Pokud je však přípojka sifonu vybavena „zpětným ventilem“, může tento ventil způsobit nedostatečné vypouštění vody. Zpětný ventil proto odstraňte.

Electrolux. Thinking of you.

О нашем начину размишљања наћићете више на сајту
www.electrolux.com

САДРЖАЈ

Упутства о безбедности	35	Пуњење прибора за јело и посуђа	44
Опис производа	38	Бирање и стартовање програма прања	44
Контролна табла	39	Програми прања	46
Коришћење уређаја	40	Нега и чишћење	46
Подешавање омекшивача воде	41	Шта учинити ако...	47
Употреба соли за машину за прање посуђа	42	Технички подаци	50
Употреба детерџента и средства за испирање	42	Еколошка питања	50
Функција Multitab	43	Инсталација	50

Задржано право измена



УПУТСТВА О БЕЗБЕДНОСТИ

Пре инсталације и употребе пажљиво прочитајте ово упутство за употребу:

- Због ваше безбедности и безбедности ваше имовине.
- Да бисте помогли очувању животне средине.
- Због правилног руковања уређајем.

Ова упутства увек држите у близини уређаја, посебно уколико га пресељава-те или дајете другој особи.

Произвођач није одговоран уколико дође до квара услед неправилне инсталације и употребе.

Безбедност деце и осетљивих особа

- Не дозволите да уређај користе особе, укључујући и децу, са смањеним физичким, чулним и менталним функцијама или особе без одговарајућег искуства и знања. Особа која је одговорна за њихову безбедност треба да их надгледа или да им даје упутства за употребу уређаја.
- Деца морају да се надгледају да се не би играла уређајем.
- Сву амбалажу држите ван домаћаја деце. Постоји ризик од гушења или повређивања.
- Све детерџенте држите на безбедном месту. Не дозволите деци да дирају детерџенте.

- Децу и кућне љубимце држите под-аље од уређаја док су његова врата отворена.

Општа безбедност

- Не мењајте спецификације овог уређаја. Постоји ризик од повреде и оштећења уређаја.
- Поштујте безбедносна упутства произвођача детерџента да не бисте за-добили опекотине на очима, устима и грлу.
- Не пијте воду из уређаја. Трагови де-терџента могу остати у уређају.
- Не остављајте врата уређаја отворе-на без надзора. Тако ћете спречити да дође до повређивања или пада на отворена врата.
- Немојте седети или стајати на отво-реним вратима.

Употреба

- Уређај је само за кућну употребу. Не користите уређај у друге сврхе како бисте спречили повређивање људи и штету на имовини.
- Уређај користите само за прање при-бора који се може прати у машини за прање посуђа.
- Не стављајте запаљиве производе или предмете који су навлажени за-паљивим производима у уређај, у ње-

- гову близину или на сам уређај. Постоји ризик од експлозије или пожара.
- Ножеве и све предмете са оштрим врхом ставите у корпу за прибор за јело са врховима окренутим на доле. Уколико то није могуће, поставите их у водоравном положају у горњу корпу или у корпу за ножеве. (Корпа за ножеве не постоји у свим моделима).
 - Користите само производе који су намењени за машине за прање посуђа (детерџент, со, средство за испирање).
 - Врсте соли које нису намењене за машине за прање посуђа могу да оштете омекшивач воде.
 - Пре покретања програма прања, сипајте со у уређај. Остаци соли у уређају могу да доведу до корозије или да направе рупу на дну уређаја.
 - Дозатор за средство за испирање напуните искључиво средством за испирање, а не другим производима (средством за чишћење машине за прање посуђа, течним детерџентом). То може довести до оштећења уређаја.
 - Проверите да ли кракови са млазницама могу слободно да се окрећу пре покретања програма прања.
 - Из уређаја може изаћи врела пара уколико отворите врата док је програм прања у току. Постоји ризик од опекотина на кожи.
 - Не уклањајте посуђе из уређаја све док се програм прања не заврши.

Нега и чишћење

- Пре чишћења уређаја, искључите га и извучите утикач кабла за напајање из зидне утичнице.
- Немојте користити запаљиве производе или производе који могу да изазову корозију.
- Немојте користити уређај без филтера. Проверите да ли су филтери исправно монтирани. Неправилно монтирање доводи до незадовољавајућих резултата прања и оштећења уређаја.
- Не чистите уређај распршивачима воде нити паром. Опасност од струјног удара и оштећења уређаја.

Инсталација

- Проверите да уређај није оштећен. Не инсталирајте и не прикључујте уређај који је оштећен, већ се обратите добављачу.
- Пре инсталирања и употребе уређаја, уклоните сву амбалажу.
- Само квалификоване особе могу да обављају повезивање електричних и водоводних инсталација, као и инсталирање уређаја. Тиме се спречава ризик од оштећења уређаја или повреде.
- Проверите да ли је кабл за напајање одвојен од зидне утичнице током инсталације.
- Не бушите бочне стране уређаја како би се спречило оштећење хидрауличних и електричних компоненти.

Мере опреза у вези са могућношћу залеђивања.

- Не инсталирајте уређај на местима на којима је температура нижа од 0 °С.
- Произвођач није одговоран за оштећење изазвано мразом.

Прикључивање воде

- Користите нова црева за прикључивање уређаја на довод воде. Не користите употребљавана црева.
- Немојте повезивати уређај на нове цеви или цеви које нису дуго коришћене. Постите воду да тече неколико минута, а затим повежите доводно црево.
- Водите рачуна да не преломите или оштетите црева за воду приликом постављања уређаја.
- Уверите се да су спојеви чврсти како би се спречило цурење воде.
- Када користите уређај први пут, проверите да из црева не цури вода.
- Црево за довод воде има сигурносни вентил и двоструку облогу унутрашњег црева за напајање. У доводном цреву притисак постоји само када вода пролази кроз њега. Уколико доводно црево за воду негде цури, безбедносни вентил прекида проток воде.
 - Будите пажљиви приликом прикључивања доводног црева за воду:

- Немојте стављати доводно црево за воду или безбедносни вентил у воду.
- Уколико је доводно црево за воду или безбедносни вентил оштећен, одмах искључите кабл за напајање из зидне утичнице.
- Обратите се овлашћеном сервисном центру ради замене доводног црева за воду са сигурносним вентилом.

 **УПОЗОРЕЊЕ** Опасан напон.

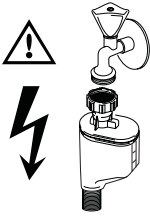

Прикључивање струје

- Уређај мора да буде уземљен.
- Проверите да ли су подаци о електричним инсталацијама наведени на плочици са техничким карактеристикама у складу са напоном у домаћинству.
- Увек користите правилно монтирану утичницу заштићену од струјног удара.
- Не користите утикаче са више утичних места, као ни продужне каблове. Постоји ризик од пожара.
- Не замењујте и не мењајте кабл за напајање. Обратите се сервисном центру.
- Водите рачуна да не прикљештите или не оштетите струјни утикач и кабл за напајање иза уређаја.
- Проверите да ли утикачу кабла за напајање можете да приступите након инсталације.
- Не вуците кабл за напајање како бисте искључили уређај. Увек повуците утикач кабла за напајање.

Сервисни центар

- Само квалификовано лице сме да поправља и сервисира уређај. Обратите се сервисном центру.
- Употребљавајте само оригиналне резервне делове.

За одлагање уређаја.

- Да бисте спречили ризик од повреде или оштећења:
 - Одвојте утикач кабла за напајање од зидне утичнице.
 - Исеците кабл за напајање и одложите га у отпад.
 - Скините бравицу врата. Тиме се спречава да се деца или кућни љубимци затворе унутар уређаја. Постоји ризик од гушења.
 - Одложите уређај на локални центар за одлагање отпада.

 **УПОЗОРЕЊЕ** Детерџенти за машинско прање посуђа су опасни и могу да доведу до појаве корозије!

- Уколико дође до незгоде са овим детерџентима, одмах се обратите лекару.
- Уколико детерџент доспе у уста, одмах се обратите лекару.
- Уколико детерџент доспе у очи, одмах се обратите лекару и исперите очи водом.
- Држите детерџенте за машинско прање посуђа на безбедном месту и ван домашаја деце.
- Врата уређаја не смеју да буду отворена када се у дозатору детерџента налази детерџент.
- Дозатор детерџента пуните неопредно пре покретања програма прања.

ОПИС ПРОИЗВОДА

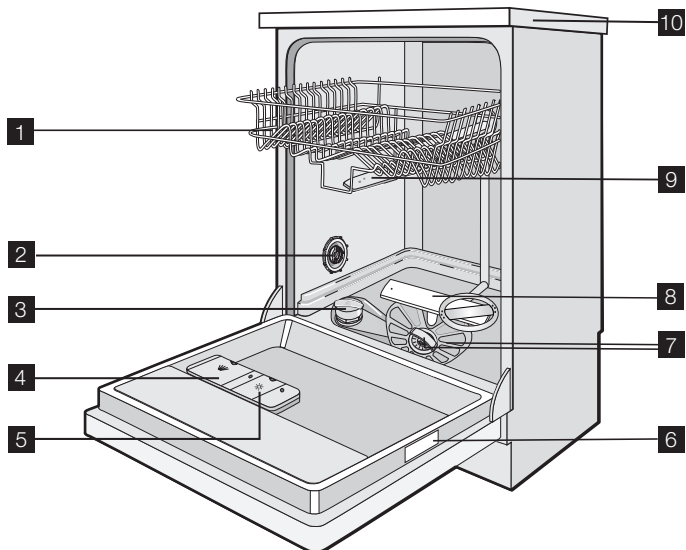

- 1** Горња корпа
- 2** Бирач за тврдоћу воде
- 3** Посуда за со
- 4** Дозатор детерџента
- 5** Дозатор за средство за испирање
- 6** Плочица са техничким карактеристикама

- 7** Филтери
- 8** Доњи крак са млазницама
- 9** Горњи крак са млазницама
- 10** Радна површина

КОНТРОЛНА ТАБЛА

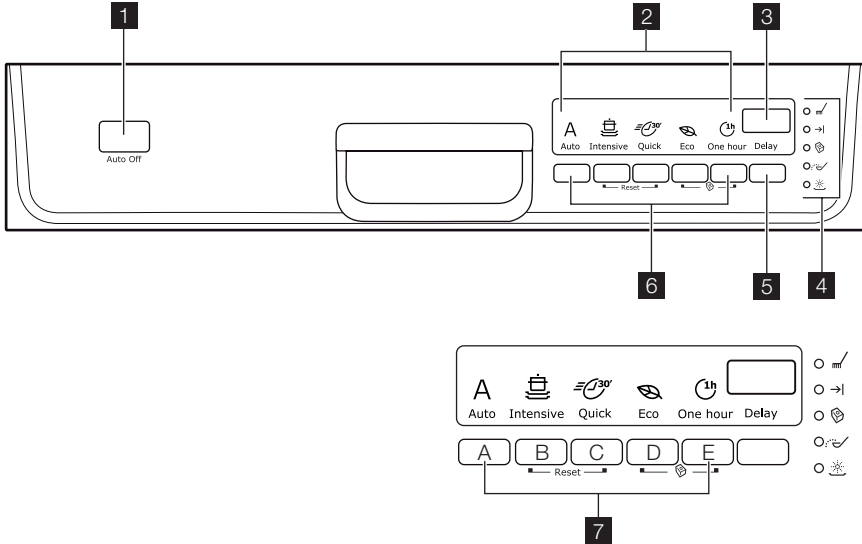

- 1** Дугме за укључивање/искључивање
- 2** Програмски индикатори
- 3** Дисплеј
- 4** Индикатори
- 5** Дугме за одложени старт (Delay)
- 6** Програмска дугмад
- 7** Дугмад за избор функција

Индикатори	
	Индикатор одвијања програма. Пали се када подесите програм прања и гаси се када се програм заврши
	Индикатор краја. Пали се одмах по завршетку програма прања.
	Индикатор функције „Multitab“. Пали се када активирате ову функцију.
	Индикатор за со. Пали се када је неопходно допунити посуду за со. ¹⁾ Након што напуните посуду, индикатор за со може да остане упален још неколико сати. То нема нежељеног утицаја на рад уређаја.
	Индикатор средства за испирање. Пали се када је потребно допунити дозатор за средство за испирање. ¹⁾
A	Пали се када подесите Auto програм прања.
	Пали се када подесите Intensive програм прања.
	Пали се када подесите Quick програм прања.
	Пали се када подесите Eco програм прања.

Индикатори



Пали се када подесите One hour програм прања.

1) Када су посуде за со и/или средство за испирање празне, одговарајуће индикаторске лампице се не пале када је програм прања активан.

Дугме за укључивање/искључивање

Притисните ово дугме за активирање или деактивирање уређаја. После десет минута од завршетка програма прања, функција Auto Off аутоматски деактивира уређај. Тиме се смањује потрошња електричне енергије.

Дисплеј

На дисплеју се приказује:

- Електронско подешавање нивоа омекшивача воде.
- Активирање и деактивирање дозатора за средство за испирање (само када је укључена функција „Multitab“)
- Време програма прања
- Преостало време до завршетка програма прања
- Крај програма прања (на дисплеју је приказана нула)
- Време одложеног старта
- Кодови аларма.

Дугме за одложени старт

Узастопно притискајте ово дугме да бисте одложили старт програма прања од 1 до 24 часа.

Дугмад за избор програма

Притисните једно од ових дугмади да бисте одабрали жељени програм прања. Одговарајући индикатор се укључује. Погледајте одељак „Програми прања“.

Дугмад за избор функција

Помоћу ове дугмади можете:

- Подешавате ниво омекшивача воде електронски. Погледајте одељак „Подешавање омекшивача воде“.
- Активирајте/деактивирајте функцију „Multitab“. Погледајте одељак Функција „Multitab“.

- Активирајте и деактивирајте дозатор за средство за испирање (само када је укључена функција „Multitab“). Погледајте одељак „Шта учинити ако...“.
- Откажите програм прања који је у току. Видите одељак „Подешавање и стартовање програма прања“.

Режим за подешавање

Уређај треба да буде у режиму подешавања за ове операције:

- Подешавање и покретање програма прања.
- Подешавање и покретање одложеног старта.
- За електронско подешавање нивоа омекшивача воде.
- Да бисте активирали или деактивирали функцију „Multitab“.
- Дективирање или активирање дозатора за средство за испирање (само када је укључена функција „Multitab“).

Активирајте уређај. Уређај се налази у режиму подешавања уколико:

- Сви индикатори програма су упаљени.

Активирајте уређај. Уређај није у режиму подешавања уколико:

- Пали се само један индикатор програма.
- На дисплеју се приказује време програма прања или време одложеног старта.
 - Потребно је да обуставите програм или откажете одложени старт како бисте се вратили на режим за подешавање. Видите одељак „Подешавање и стартовање програма прања“.

КОРИШЋЕЊЕ УРЕЂАЈА

1. Проверите да ли је подешен ниво омекшивача воде у складу са тврдоћом воде у вашој области. Уколико је то потребно, подесите омекшивач воде.
2. Сипајте со за машину за прање посуђа у посуду за со.

3. Сипајте средство за испирање у дозатор за средство за испирање.
4. Ставите прибор за јело и посуђе у уређај.
5. Подесите одговарајући програм прања за ту врсту пуњења и степен за прљаности.
6. Сипајте одговарајућу количину детерџента у дозатор детерџента.

7. Покрените програм прања.

i Уколико користите таблете комбинованог детерџента („3 у 1“, „4 у 1“, „5 у 1“), користите функцију „Multitab“ (погледајте одељак „Функција 'Multitab'“).

ПОДЕШАВАЊЕ ОМЕКШИВАЧА ВОДЕ

Омекшивач воде уклања минерале и соли из воде. Ови минерали и соли могу да доведу до оштећења уређаја. Подесите ниво омекшивача воде ако он не одговара тврдоћи воде у вашем крају.

Обратите се локалним представницима водовода да бисте сазнали која је тврдоћа воде у вашем крају.

Тврдоћа воде				Подешавање тврдоће воде	
Немачки степени (°dH)	Француски степени (TH°)	mmol/l	Енглески степени (Clarke)	ручно	електронски
51 - 70	91 - 125	9,1 - 12,5	64 - 88	2 ¹⁾	10
43 - 50	76 - 90	7,6 - 9,0	53 - 63	2 ¹⁾	9
37 - 42	65 - 75	6,5 - 7,5	46 - 52	2 ¹⁾	8
29 - 36	51 - 64	5,1 - 6,4	36 - 45	2 ¹⁾	7
23 - 28	40 - 50	4,0 - 5,0	28 - 35	2 ¹⁾	6
19 - 22	33 - 39	3,3 - 3,9	23 - 27	2 ¹⁾	5 ¹⁾
15 - 18	26 - 32	2,6 - 3,2	18 - 22	1	4
11 - 14	19 - 25	1,9 - 2,5	13 - 17	1	3
4 - 10	7 - 18	0,7 - 1,8	5 - 12	1	2
< 4	< 7	< 0,7	< 5	1 ²⁾	1 ²⁾

1) Фабрички подешен положај.

2) Не користите со на овом нивоу.

i Омекшивач воде треба да подесите ручно и електронски.

Ручно подешавање

Окрените бирач за тврдоћу воде у положај 1 или 2 (погледајте табелу).

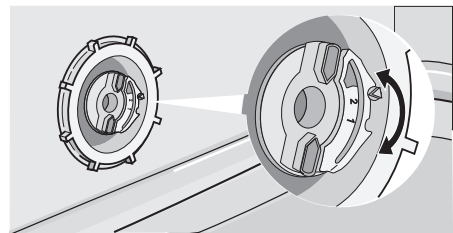

Електронско подешавање

1. Активирајте уређај. Проверите да ли се уређај налази у режиму за подешавање.
2. Притисните и задржите функцијско дугме (B) и функцијско дугме (C) у исто време док индикаторске лампице програма изнад дугмади (A), (B) и (C) не почну да трепере.
3. Отпустите функцијску дугмад (B) и (C).
4. Притисните функцијско дугме (A).
 - Индикаторске лампице програма изнад функцијске дугмади (B) и (C) се гасе.
5. Узастопно притискајте функцијско дугме (A) да бисте променили подешавање омекшивача воде (пример: **5 L** = ниво 5).
6. Деактивирајте уређај да потврдите.

i Ако се омекшивач воде електронски подеси на ниво 1, индикатор нивоа соли остаје угашен.

УПОТРЕБА СОЛИ ЗА МАШИНУ ЗА ПРАЊЕ ПОСУЂА

Како се пуни резервоар за со:

1. Окрените поклопац у смеру супротном од кретања казаљки на сату и отворите посуду за со.
2. Сипајте 1 литар воде у посуду за со (само када по први пут сипате со).
3. Помоћу левка сипајте со у посуду за со.
4. Уклоните со која се задржала око отвора посуде за со.
5. Окрените поклопац у смеру кретања казаљки на сату да бисте затворили посуду за со.

i Нормално је да вода излази из посуде за со када је пуните сољу.

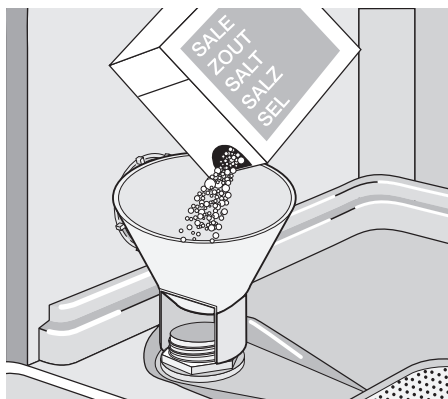

УПОТРЕБА ДЕТЕРЏЕНТА И СРЕДСТВА ЗА ИСПИРАЊЕ

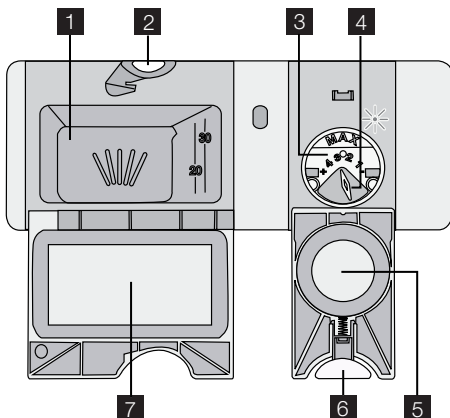

Употреба детерџента

🌿 Да бисте заштитили животну средину, немојте да користите више од прописане количине детерџента. Пратите упутства произвођача детерџента наведене на амбалажи детерџента.

Како да напуните дозатор детерџента:

1. Притисните дугме за отпуштање **2** да бисте отворили поклопац **7** дозатора детерџента.
2. Ставите детерџент у дозатор **1**.

- Уколико програм прања има фазу претпрања, ставите малу количину детерџента у унутрашњост врата уређаја.
- Уколико користите таблете детерџента, ставите таблету у дозатор детерџента **1**.
- Затворите дозатор детерџента. Притисните поклопац док не легне на место.

i Користите дугачке програме прања када користите детерџент у таблетама. Оне се не могу до краја растопити током кратких програма прања због чега резултати прања могу бити слабији.

Употреба средства за испирање

i Средство за испирање омогућава да се посуђе осуши тако да на њему не остану пруге и мрље. Дозатор за средство за испирање аутоматски додаје средство за испирање у току последње фазе испирања.

За пуњење дозатора за средство за испирање извршите следеће кораке:

ФУНКЦИЈА MULTITAB

Функција „Multitab“ користи се за комбиновани детерџент у таблетама.

Ове таблете садрже средства, као што су детерџент, средство за испирање и со за машину за прање посуђа. Неке врсте таблета могу да садрже и друга средства.

Проверите да ли ове таблете могу да се примене на тврдоћу воде у вашем крају (погледајте упутства на паковању производа).

Функција „Multitab“ деактивира доток средства за испирање и соли.

Функција „Multitab“ деактивира индикаторе за со и средство за испирање.

Трајање програма може да се продужи уколико користите функцију „Multitab“.

i Функцију „Multitab“ активирајте или деактивирајте пре покретања програма прања. Ову функцију не мо-

- Притисните дугме за отпуштање **6** да бисте отворили поклопац **5** дозатора за средство за испирање.
- Напуните дозатор за средство за испирање **3** средством за испирање. Ознака „max“ означава максимални ниво.
- Помоћу упијајуће крпе уклоните средство за испирање које сте просули како би се спречило стварање превелике количине пене у току програма прања.
- Затворите дозатор за средство за испирање. Притисните поклопац док не легне на место.

Подешавање дозе средства за испирање

Фабричко подешавање: положај 3.

Дозу средства за испирање можете да подесите између положаја 1 (најмања доза) и положаја 4 (највећа доза).

Окрените прекидач за бирање дозе

средства за испирање **4** како бисте повећали или смањили дозу.

жете да активирате или деактивирате док је програм прања активан.

Да бисте активирали функцију „Multitab“, урадите следеће:

- Активирајте уређај.
- Проверите да ли се уређај налази у режиму за подешавање.
- Исторемено притисните и задржите притиснутим функцијску дугмад (D) и (E) све док се не упали индикатор функције „Multitab“.
- Отпустите функцијску дугмад (D) и (E). Функција је активирана.
 - Када активирате функцију „Multitab“, она остаје укључена све док је не деактивирате.

Да бисте деактивирали функцију „Multitab“ и посебно користили детерџент, со и средство за испирање:

- Активирајте уређај.

2. Проверите да ли се уређај налази у режиму за подешавање.
3. Истовремено притисните и задржите притиснутим функцијску дугмад (D) и (E) све док се не упали индикатор функције „Multitab“.
4. Отпустите функцијску дугмад (D) и (E). Функција је деактивирана.
5. Напуните резервоар за со и дозатор за средство за испирање.
6. Подесите тврдоћу воде на највиши ниво.
7. Покрените програм прања без посуђа.
8. По завршетку програма прања, подесите омекшивач воде тако да одговара тврдоћи воде у вашем крају.
9. Подесите количину средства за испирање.

ПУЊЕЊЕ ПРИБОРА ЗА ЈЕЛО И ПОСУЂА

i Погледајте брошуру „Примери Reallife пуњења“.

Корисни савети

- Не стављајте у уређај предмете који могу да апсорбују воду (сунђере, кухињске крпе).
- Уклоните остатке хране са посуђа.
- Размекшајте остатке загореле хране на посуђу.
- Посуђе, као што су шоље, чаше и тигањи, поставите са отвором окренутим надоле.
- Проверите да се вода не задржава у посудама или чинијама.
- Водите рачуна да се прибор за јело и посуђе међусобно не закаче.
- Водите рачуна да се чаше не додирују.
- Мале предмете ставите у корпу за прибор за јело.
- Помешајте кашике са другим прибором за јело да бисте спречили њихово међусобно пријањање.
- Када убаците предмете у корпе, проверите да ли вода може да доспе до свих површина.
- Лагано посуђе ставите у горњу корпу. Проверите да посуђе не може да се помера.
- Капи воде могу да се скупе на пластичном посуђу и тефлонским тигањима.

БИРАЊЕ И СТАРТОВАЊЕ ПРОГРАМА ПРАЊА

Покретање програма прања без одложеног старта

i Програм прања и одложени старт можете да подесите када су врата уређаја затворена или отворена. Ако су врата отворена, можете променити подешавање; уређај почиње са радом тек кад затворите врата. Ако су врата затворена, уређај почиње са радом 3 секунде после подешавања програма прања.

1. Активирајте уређај. Проверите да ли се уређај налази у режиму за подешавање.
2. Изаберите програм прања.
 - Индикатор одговарајућег програма се приказује.
 - Индикатори свих осталих програма се гасе.
3. Затворите врата уређаја и програм прања ће се аутоматски покренути.
 - Време трајања програма више не трепери на дисплеју.
 - Индикаторска лампица за напредовање програма остаје упаљена.

Покретање програма прања са одложеним стартом

- i** Одложени старт можете да подесите када су врата уређаја затворена или отворена. Ако су врата отворена, можете променити подешавање зато што уређај почиње са радом тек кад затворите врата. Ако су врата затворена, уређај почиње са радом 3 секунде после подешавања одложеног старта.

1. Активирајте уређај. Проверите да ли се уређај налази у режиму за подешавање.
2. Изаберите програм прања.
3. Притискајте дугме за одложени старт, све док се на дисплеју не прикаже време одложеног старта.
 - Време одложеног старта почиње да трепери на дисплеју.
4. Затворите врата уређаја и одбројавање аутоматски започиње.
 - Време одложеног старта више не трепери на дисплеју.
 - Индикаторска лампица за напредовање програма се гаси.

Када се одбројавање заврши, програм прања се аутоматски покреће.

- Индикаторска лампица за напредовање програма се пали.

- i** Отварањем врата уређаја прекида се одбројавање. Затворите врата; одбројавање ће се наставити од тачке на којој је прекинуто.

Отказивање одложеног старта

Одбројавање се не дешава

1. Притискајте дугме за одложени старт, све док се на дисплеју не прикаже време програма прања.
2. Затворите врата уређаја и програм прања ће се аутоматски покренути.

Одбројавање је започело

1. Притискајте дугме за одложени старт, све док се на дисплеју не прикаже време програма прања.
 - Време трајања програма трепери на дисплеју. После неколико се-

кунди, време престаје да трепери и програм прања се аутоматски покреће.

Прекид програма прања

- Отворите врата уређаја.
 - Програм прања се зауставља.
- Затворите врата уређаја.
 - Програм прања се наставља од тачке на којој је прекинут.

Отказивање програма прања

Ако програм прања још није започет, можете да изаберете други. Ради промене изабраног програма прања док је његово извршавање у току, неопходно је да најпре откажете овај програм.

- Притисните и држите у исто време, функцијско дугме (В) и функцијско дугме (С) све док се све индикатори програма не упале.

- i** Пре него што покренете нови програм прања, проверите да ли има детерџента у дозатору детерџента.

Крај програма прања

Када се заврши програм прања, на дисплеју се приказује нула.

- Индикаторска лампица за напредовање програма је угашена.
- Индикатор краја програма је укључен.
 1. Искључите уређај.
 2. Отворите врата уређаја.

- i** За боље резултате сушења врата уређаја треба да буду одшкринута неколико минута.

Уклоните предмете из корпи

- Оставите да се посуђе охлади пре него што га извадите из уређаја. Вруће посуђе може лако да се оштети.
- Прво извадите посуђе из доње корпе, а затим из горње.
- На бочним странама и на вратима уређаја може да се задржи вода. Нерђајући челик се брже хлади од посуђа.

ПРОГРАМИ ПРАЊА

Програм	Врста запрљаности	Врста посуђења	Опис програма
Auto ¹⁾	Све	Посуђе, прибор за јело, шерпе и тигањи	Претпрање Прање на 45 °C или 70 °C Испирања Сушење
Intensive	Висок степен запрљаности	Посуђе, прибор за јело, шерпе и тигањи	Претпрање Прање на 70 °C Испирања Сушење
Quick ²⁾	Свежа запрљаност	Посуђе и прибор за јело	Прање на 60 °C Испирање
Eco ³⁾	Нормалан степен запрљаности	Посуђе и прибор за јело	Претпрање Прање на 50 °C Испирања Сушење
One hour	Слаба запрљаност	Посуђе и прибор за јело	Прање на 55 °C Испирања

1) Уређај препознаје врсту запрљаности и количину предмета у корпама. Он аутоматски подешава температуру и количину воде, потрошњу електричне енергије и трајање програма.

2) Са овим програмом можете опрати свеже запрљано посуђе. Овај програм даје добре резултате прања за кратко време.

3) Ово је стандардни програм за институте за тестирање. Са овим програмом постижете најефикаснију потрошњу воде и електричне енергије за посуђе и прибор за јело који су нормално запрљани. Погледајте приложу брошуру са информацијама о тестирању.

Вредности потрошње

Програм ¹⁾	Потрошња електричне енергије (kWh)	Вода (у литрима)
Auto	0.7 - 1.3	8 - 14
Intensive	1.0 - 1.1	9 - 10
Quick	0.8	7
Eco	0.7 - 0.8	8 - 9
One hour	0.8 - 0.9	8 - 9

1) Дисплеј показује трајање програма.

 Притисак и температура воде, промене у напону и количина посуђа

могу да измене ове вредности потрошње.

НЕГА И ЧИШЋЕЊЕ

Вађење и чишћење филтера

Запрљани филтери умањују резултате прања.

Иако често одржавање ових филтера није потребно, повремено их проверите и, по потреби, очистите.

1. Филтер (А) окрените у смеру супротном од кретања казаљки на сату и извадите га из филтера (В).

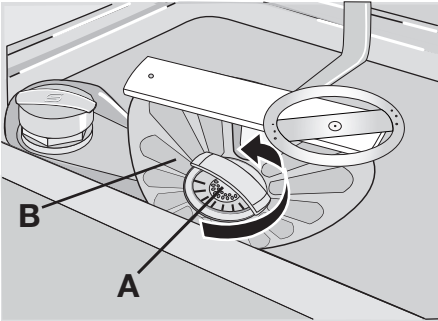

2. Филтер (А) има два дела. Да бисте раставили филтер, раздвојте ова два дела.

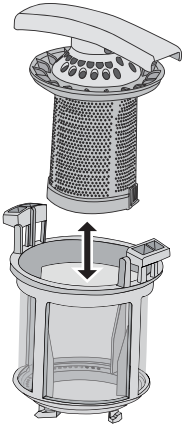

3. Темељно их очистите водом.
 4. Саставите два дела филтера (А) и гурните их један у други. Проверите да ли се правилно уклапају један у други.
 5. Извадите филтер (В).

6. Темељно очистите филтер (В) водом.
 7. Вратите филтер (В) у првобитни положај. Проверите да ли се правилно уклапа у две вођице (С).

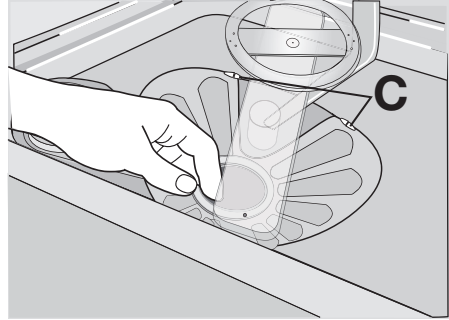

8. Поставите филтер (А) на место, у филтер (В). Окрените филтер (А) у смеру кретања казаљке на сату док се не забрави.

Чишћење кракова са млазницама

Не уклањајте кракове са млазницама. Уколико се отвори на краковима са млазницама запуше, уклоните остатке прљавштине помоћу танког шиљатог предмета.

Чишћење спољних површина

Спољне површине уређаја и контролну таблу чистите меком влажном крпом. Користите само неутралне детерџенте. Немојте да користите абразивне производе, абразивне сунђере или раствараче (нпр. ацетон).

ШТА УЧИНИТИ АКО...

Уређај се не покреће или се зауставља током рада.

Прво покушајте да пронађете решење проблема (погледајте табелу). Уколико не успете, обратите се сервисном центру.

Код неких кварова на екрану се приказује шифра аларма:

- **,10** - Уређај се не пуни водом.
- **,20** - Уређај не испушта воду
- **,30** - Активиран је уређај за заштиту од поплављивања.

! **УПОЗОРЕЊЕ** Деактивирајте уређај пре него што почнете да проверавате у чему је проблем.

Квар	Могући разлог	Могуће решење
Уређај се не пуни водом.	Славина је запушена или на њој има наслага каменца.	Очистите славину.

Квар	Могући разлог	Могуће решење
	Притисак воде је исувише слаб.	Обратите се локалној надлежној служби за водовод.
	Славина за воду је затворена.	Одвртите славину за воду.
	Филтер у доводном цреву за воду је блокиран.	Очистите филтер.
	Доводно црево за воду није правилно прикључено.	Проверите да ли је прикључење обављено на правиан начин.
	Доводно црево за воду је оштећено.	Проверите да на доводном цреву за воду нема оштећења.
Уређај не испушта воду.	Прстен на сливнику је блокиран.	Очистите прстен на сливнику.
	Одводно црево за воду није правилно прикључено.	Проверите да ли је прикључење обављено на правиан начин.
	Одводно црево за воду је оштећено.	Проверите да на одводном цреву за воду нема оштећења.
Активиран је уређај за заштиту од плављења.		Затворите славину и обратите се сервисном центру.
Програм се не покреће.	Врата уређаја су отворена.	Затворите врата уређаја.
	Утикач кабла за напајање није укључен у зидну утичницу.	Укључите утикач у утичницу.
	Осигурач у кутији са осигурачима је оштећен.	Замените осигурач.
	Подешен је одложени старт.	<ul style="list-style-type: none"> Откажите одложени старт. Када се одбројавање заврши, програм прања се аутоматски покреће.

Након провере, активирајте уређај. Програм прања се наставља од тренутка у којем је прекинут. Уколико се квар поново јави, обратите се сервисном центру. Уколико се на екрану прикажу друге шифре аларма, обратите се сервисном центру. Подаци потребни сервисном центру налазе се на плочици са техничким карактеристикама.

Забележите ове податке:

- Модел (MOD.)
-
- Број производа (PNC)
- Серијски број (S.N.)

Резултати прања и сушења нису задовољавајући

Проблем	Могући разлог	Могуће решење
Посуђе није чисто.	Програм прања није одговарајући за врсту пуњења и степен задрљаности.	Проверите да ли је изабрани програм одговарајући за ту врсту пуњења и степен задрљаности.

Проблем	Могући разлог	Могуће решење
	Посуђе нисте правилно ставили у корпе, вода није допрла до свих површина.	Правилно поставите посуђе у корпе.
	Кракови са млазницама не могу слободно да се okreћу. Неправилан положај предмета у корпама.	Проверите да кракови с млазницама нису блокирани услед неправилно постављеног посуђа.
	Филтери су прљави или нису правилно састављени и монтирани.	Проверите да филтери нису прљави и да нису правилно састављени и монтирани.
	Количина детерџента није одговарајућа или детерџент недостаје.	Проверите да ли је количина детерџента одговарајућа.
На посуђу остају трагови каменца.	Посуда за со је празна.	Сипајте со за машину за прање посуђа у посуду за со.
	Неправилно подешен ниво омекшивача воде.	Правилно подесите ниво омекшивача воде.
	Поклопац посуде за со није правилно затворен.	Правилно затворите поклопац посуде за со.
На чашама и посуђу постоје пруге, беличасте мрље или плавичасти слој.	Количина средства за испирање је превелика.	Смањите количину средства за испирање.
На чашама и посуђу постоје мрље од осушених капљица воде.	Количина средства за испирање је недовољна.	Повећајте количину средства за испирање.
	Можда је узрок детерџент.	Користите детерџент неке друге робне марке.
Посуђе је мокро.	Програм прања није имао фазу сушења или је она била скраћена.	За боље резултате сушења врата треба да буду одшкринута неколико минута.
Посуђе је мокро и нема сјаја.	Дозатор за средство за испирање је празан.	Сипајте средство за испирање у дозатор за средство за испирање.
	Функција „Multitab“ је активирана (ова функција аутоматски деактивира дозатор средства за испирање).	Активирајте дозатор за средство за испирање.

Активирање дозатора за средство за испирање

1. Активирајте уређај. Проверите да ли се уређај налази у режиму за подешавање.
2. Притисните и задржите функцијско дугме (B) и функцијско дугме (C) у исто време док индикаторске лампице програма изнад дугмади (A), (B) и (C) не почну да трепере.
3. Отпустите функцијску дугмад (B) и (C).
4. Притисните функцијско дугме (B).

- Индикаторске лампице програма изнад функцијске дугмади (A) и (C) се гасе.
- Индикаторска лампица програма изнад функцијског дугмета (B) наставља да трепери.
- На дисплеју је приказано подешавање дозатора за средство за испирање.

Дозатор за средство за испирање је деактивиран.

Id

Дозатор за сред-
ство за испирање је
активиран.

5. Притисните функцијско дугме (B) да бисте променили подешавање.
6. Деактивирајте уређај да потврдите.

ТЕХНИЧКИ ПОДАЦИ

Димензије	Ширина Висина Дубина	446 мм 850 мм 620 мм
Прикључивање струје	Напон Укупно напајање Осигурач Фреквенција	220-240 V 2100 W 10 A 50 Hz
Притисак воде	мин. макс.	0,5 bar (0,05 MPa) 8 bar (0,8 MPa)
Довод воде ¹⁾	Хладна вода или топла вода	највише 60 °C
Капацитет	Подешавања места	9

1) Прикључите доводно црево за воду на славину са навојем од 3/4".

i Уколико топла вода долази преко алтернативног извора енергије, (нпр. соларни панели, панела који производе електричну енергију и

извора који енергију производе помоћу ветра), користите топлу воду да бисте смањили потрошњу електричне енергије.

ЕКОЛОШКА ПИТАЊА

Симбол  на производу или на његовој амбалажи означава да се с тим производом не сме поступити као са отпадом из домаћинства. Уместо тога треба бити изручен прикладним поступцима за рециклирање електронских и електричних апарата. Исправним одлагањем овог производа спречиће потенцијалне негативне последице на околину и здравље људи, које би иначе могли угрозити

неодговарајућим руковањем отпада овог производа. За детаљније информације о рециклирању овог производа молимо Вас да контактирате Ваш локални градски завод, услугу за одлагање отпада из домаћинства или трговину у којој сте купили производ. Рециклирајте материјале са симболом  . Ставите амбалажу у одговарајуће контејнере за рециклажу.

ИНСТАЛАЦИЈА

Инсталирање испод кухињске радне површине

Уређај поставите поред славине и од-вода за воду.
Скините радну површину уређаја да бисте га инсталирали испод судопере или кухињске радне површине.
Проверите да ли су димензије удубљења у складу са димензијама на слици.

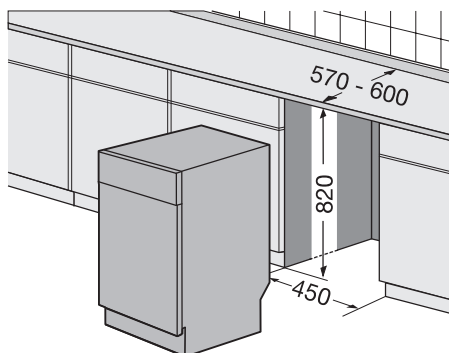

Како уклонити радну плочу уређаја

1. Скините задње завртње (1).

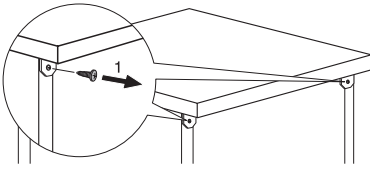

2. Повуците радну плочу од задње стране уређаја (2).

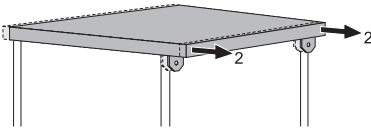

3. Подигните радну плочу и извучите је из предњих прореза (3).

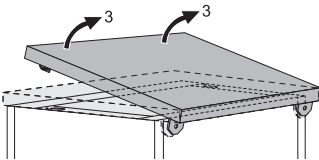

4. Помоћу ножица за нивелисање подесите висину уређаја.

5. Поставите уређај испод кухињске радне површине. Приликом инсталације уређаја водите рачуна да не прикљештите или савијете црева за воду.

Подешавање висине уређаја

Одговарајућа висина уређаја омогућава да се врата правилно затварају и да правилно заптивају.

Када висина уређаја није одговарајућа, врата додирују бочне стране кухињских елемената чиме се онемогућава правилно затварање.

Олабавите или притегните ножице за нивелисање како бисте подесили висину уређаја.

Прикључивање на одвод воде

Прикључите одводно црево за воду на:

- прстен сливника и причврстите га испод радне површине. Овим се

спречава да се отпадна вода из судопере враћа у уређај.

- Вертикалну цев са отвором. Унутрашњи пречник треба да буде минимално 40 mm.

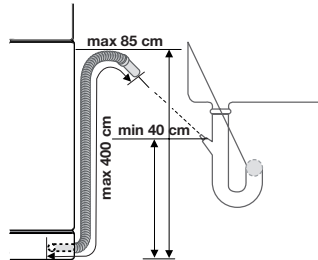

Када уређај испушта воду, уклоните запушач за судоперу како се вода не би враћала у уређај.

Додатак одводног црева не сме да буде дужи од 2 м. Унутрашњи пречник не сме да буде мањи од пречника црева. Ако повезујете одводно црево на сливник испод судопере, цела пластична мембрана (А) мора да се уклони. Уколико не уклоните мембрану, остаци хране могу да доведу до блокирања у прстену одводног црева.

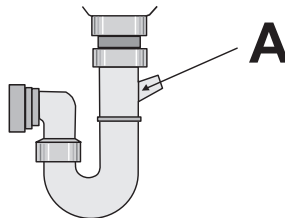

- **i** Безбедносни уређај спречава да се прљава вода враћа у уређај. Уколико постоји неповратни вентил на прстену сливника судопере, то може да доведе до неправилног испуштања воде из уређаја. Уклоните неповратни вентил.



www.electrolux.com/shop

