



Contact SAMSUNG WORLDWIDE

If you have any questions or comments relating to Samsung products, please contact the SAMSUNG customer care centre.

Country	Customer Care Centre ☎	Web Site
AUSTRIA	0810 - SAMSUNG (7267864, € 0.07/min)	www.samsung.com
BELGIUM	02-201-24-18	www.samsung.com/be (Dutch) www.samsung.com/be_fr (French)
BOSNIA	05 133 1999	www.samsung.com
BULGARIA	07001 33 11, normal tariff	www.samsung.com
CROATIA	062 SAMSUNG (062 726 7864)	www.samsung.com
CZECH	800 - SAMSUNG (800-726786) Samsung Electronics Czech and Slovak, s.r.o., Oasis Florenc, Sokolovská 394/17, 180 00, Praha 8	www.samsung.com
DENMARK	70 70 19 70	www.samsung.com
FINLAND	09 85635050	www.samsung.com
FRANCE	01 48 63 00 00	www.samsung.com
GERMANY	0180 5 SAMSUNG bzw. 0180 5 7267864* (*0,14 €/Min. aus dem dt. Festnetz, aus dem Mobilfunk max. 0,42 €/Min.)	www.samsung.com
CYPRUS	From landline : 8009 4000 From landline & mobile : (+30) 210 6897691	www.samsung.com
GREECE	From landline : 80111-SAMSUNG (7267864) From landline & mobile : (+30) 210 6897691	www.samsung.com
HUNGARY	06-80-SAMSUNG(726-7864)	www.samsung.com
ITALIA	800-SAMSUNG(726-7864)	www.samsung.com
LUXEMBURG	261 03 710	www.samsung.com
MACEDONIA	023 207 777	www.samsung.com
MONTENEGRO	020 405 888	www.samsung.com
NETHERLANDS	0900-SAMSUNG (0900-7267864) (€ 0,10/Min)	www.samsung.com
NORWAY	815 56480	www.samsung.com
POLAND	0 801-1SAMSUNG(172-678) +48 22 607-93-33	www.samsung.com
PORTUGAL	808 20-SAMSUNG (808 20 7267)	www.samsung.com
ROMANIA	08008 SAMSUNG (08008 726 7864) TOLL FREE No.	www.samsung.com
SERBIA	0700 Samsung (0700 726 7864)	www.samsung.com
SLOVAKIA	0800 - SAMSUNG (0800-726 786)	www.samsung.com/sk
SPAIN	902 - 1 - SAMSUNG (902 172 678)	www.samsung.com
SWEDEN	0771 726 7864 (SAMSUNG)	www.samsung.com
SWITZERLAND	0848 - SAMSUNG(7267864, CHF 0.08/min)	www.samsung.com/ch (German) www.samsung.com/ch_fr (French)
U.K	0330 SAMSUNG (7267864)	www.samsung.com
EIRE	0818 717100	www.samsung.com
LITHUANIA	8-800-77777	www.samsung.com
LATVIA	8000-7267	www.samsung.com
ESTONIA	800-7267	www.samsung.com
TURKEY	444 77 11	www.samsung.com



LED TV user manual

LED TV user manual

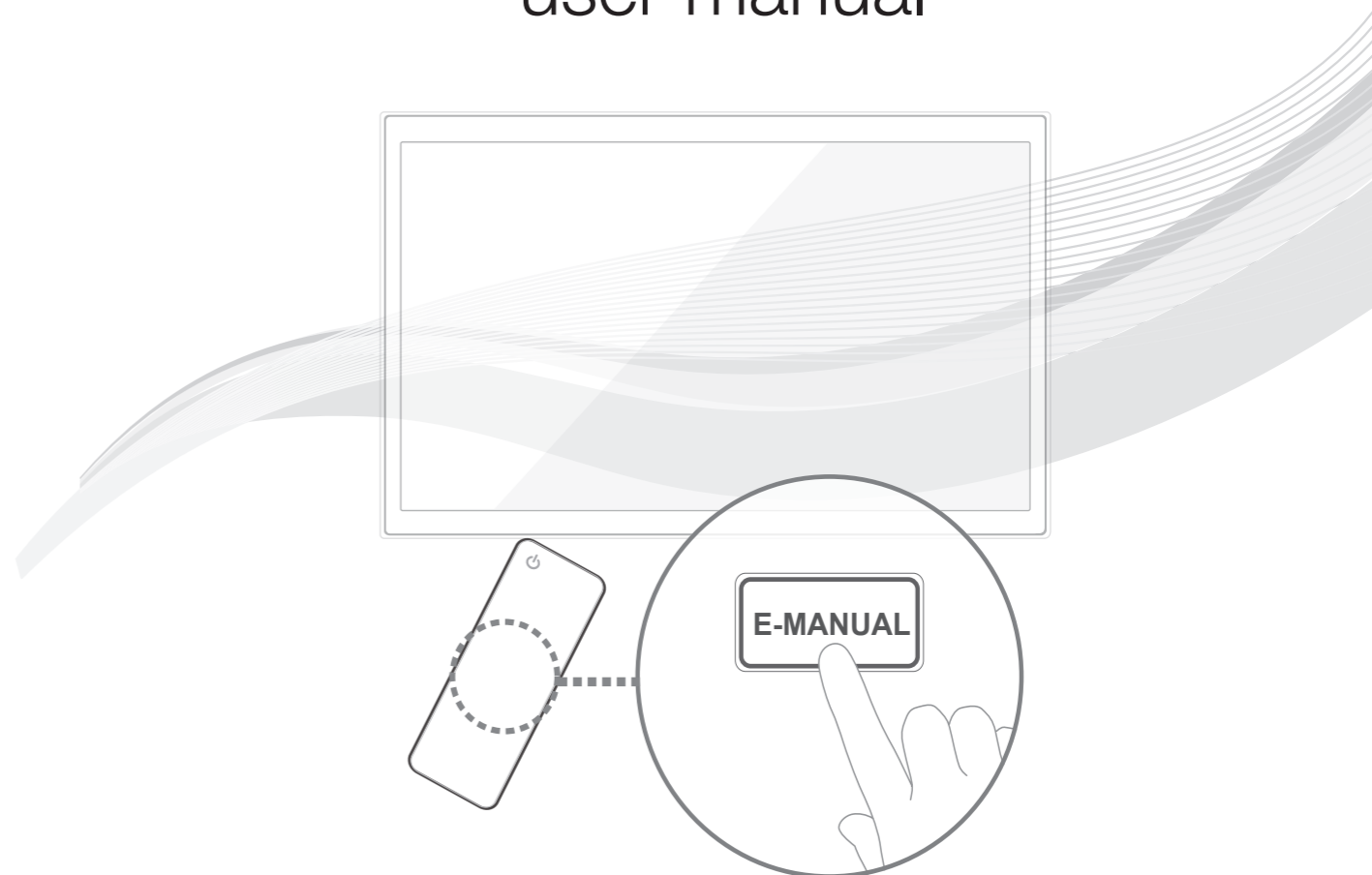

SAMSUNG

Thank you for purchasing this Samsung product.
To receive more complete service, please register
your product at
www.samsung.com/register

Model _____ Serial No. _____



BN68-03954H-02

For more information on how to use e-Manual (P. 8)

Figures and illustrations in this User Manual are provided for reference only and may differ from actual product appearance. Product design and specifications may be changed without notice.

Important Warranty Information Regarding Television Format Viewing

1. Functionalities related to Digital TV (DVB) are only available in countries/areas where DVB-T (MPEG2 and MPEG4 AVC) digital terrestrial signals are broadcasted or where you are able to access to a compatible DVB-C (MPEG2 and MPEG4 AAC) cable-TV service. Please check with your local dealer the possibility to receive DVB-T or DVB-C signal.
2. DVB-T is the DVB European consortium standard for the broadcast transmission of digital terrestrial television and DVB-C is that for the broadcast transmission of digital TV over cable. However, some differentiated features like EPG (Electric Programme Guide), VOD (Video On Demand) and so on, are not included in this specification. So, they cannot be workable at this moment.
3. Although this TV set meets the latest DVB-T and DVB-C standards, as of [August, 2008], the compatibility with future DVB-T digital terrestrial and DVB-C digital cable broadcasts cannot be guaranteed.
4. Depending on the countries/areas where this TV set is used some cable-TV providers may charge an additional fee for such a service and you may be required to agree to terms and conditions of their business.
5. Some Digital TV functions might be unavailable in some countries or regions and DVB-C might not work correctly with some cable service providers.
6. For more information, please contact your local Samsung customer care centre.

 The reception quality of TV may be affected due to differences in broadcasting method between the countries. Please check the TV performance in the local SAMSUNG Authorized Dealer, or the Samsung Call Centre whether it can be improved by reconfiguring TV setting or not.



Still image warning

Avoid displaying still images (like jpeg picture files) or still image element (like TV programme logo, panorama or 4:3 image format, stock or news bar at screen bottom etc.) on the screen. Constant displaying of still picture can cause ghosting of LED screen, which will affect image quality. To reduce risk of this effect, please follow below recommendations:

- Avoid displaying the same TV channel for long periods.
- Always try do display any image on full screen, use TV set picture format menu for best possible match.
- Reduce brightness and contrast values to minimum required to achieve desired picture quality, exceeded values may speed up the burnout process.
- Frequently use all TV features designed to reduce image retention and screen burnout, refer to proper user manual section for details.

Securing the Installation Space

Keep the required distances between the product and other objects (e.g. walls) to ensure proper ventilation. Failing to do so may result in fire or a problem with the product due to an increase in the internal temperature of the product.

-  When using a stand or wall-mount, use parts provided by Samsung Electronics only.
- If you use parts provided by another manufacturer, it may result in a problem with the product or an injury due to the product falling.
-  The appearance may differ depending on the product.
-  Be careful when you contact the TV because some parts can be somewhat hot.

Installation with a stand.

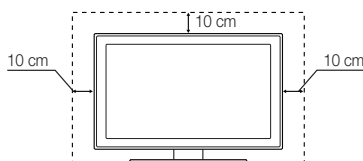

Installation with a wall-mount.

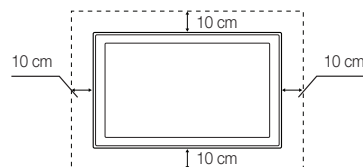

Correct Disposal of This Product (Waste Electrical & Electronic Equipment) (Applicable in the European Union and other European countries with separate collection systems)

This marking on the product, accessories or literature indicates that the product and its electronic accessories (e.g. charger, headset, USB cable) should not be disposed of with other household waste at the end of their working life. To prevent possible harm to the environment or human health from uncontrolled waste disposal, please separate these items from other types of waste and recycle them responsibly to promote the sustainable reuse of material resources. Household users should contact either the retailer where they purchased this product, or their local government office, for details of where and how they can take these items for environmentally safe recycling. Business users should contact their supplier and check the terms and conditions of the purchase contract. This product and its electronic accessories should not be mixed with other commercial wastes for disposal.





Correct disposal of batteries in this product (Applicable in the European Union and other European countries with separate battery return systems)



This marking on the battery, manual or packaging indicates that the batteries in this product should not be disposed of with other household waste at the end of their working life. Where marked, the chemical symbols Hg, Cd or Pb indicate that the battery contains mercury, cadmium or lead above the reference levels in EC Directive 2006/66. If batteries are not properly disposed of, these substances can cause harm to human health or the environment. To protect natural resources and to promote material reuse, please separate batteries from other types of waste and recycle them through your local, free battery return system.

 CIS languages (Russian, Ukrainian, Kazakhs) are not available for this product, since this is manufactured for customers in EU region.

Accessories





-  Please make sure the following items are included with your TV. If any items are missing, contact your dealer.
-  The items' colours and shapes may vary depending on the models.
-  Cables not included in the package contents can be purchased separately.

- Remote Control & Batteries (AAA x 2)
- Power Cord
- Warranty Card / Safety Guide (Not available in some locations)
- Owner's Instructions





-  An administration fee may be charged if either
 - (a) an engineer is called out at your request and there is no defect in the product (i.e. where you have failed to read this user manual)
 - (b) you bring the unit to a repair centre and there is no defect in the product (i.e. where you have failed to read this user manual).
-  The amount of such administration charge will be advised to you before any work or home visit is carried out.

Using the TV's Controller (Panel Key)

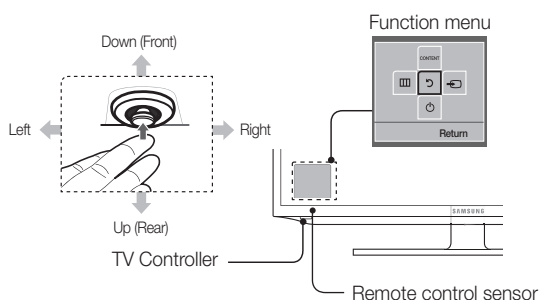
TV Controller is a multi directional button that helps navigate without remote control.

-  Some functions which require a PIN code may not be available.
-  The product colour and shape may vary depending on the model.
-  Exits the menu when pressing the controller more than 1 second.
-  When selecting the function by moving the controller to the up/down/left/right directions, be sure not to press the controller. If you press it first, you cannot operate it to move the up/down/left/right directions.



Power on	Turns the TV on by pressing the controller in standby mode.
Adjusting the volume	Adjusts the volume by moving the controller from side to side when the power is on.
Selecting a channel	Selects a channel by moving the controller up and down when the power is on.
Using the function menu	Press the controller when the power is on, then the function menu screen appears. If you press it again, the function menu screen disappears.
Using the Menu	Selects the MENU () by moving the controller in the function menu screen. The OSD(On Screen Display) of your TV's feature appears.
Selecting the Source	Selects the Source () by moving the controller in the function menu screen. The Source list screen appears.
Selecting the Contents Home	Selects the Contents Home () by moving the controller in the function menu screen. The Contents Home main screen appears.
Power Off	Selects the Power Off () to turn the TV off by moving the controller in the function menu screen.

Standby mode

Do not leave your TV in standby mode for long periods of time (when you are away on a holiday, for example). A small amount of electric power is still consumed even when the power button is turned off. It is best to unplug the power cord.

Viewing the Remote Control

 This is a special remote control for the visually impaired persons and has Braille points on the Power, Channel, and Volume buttons.

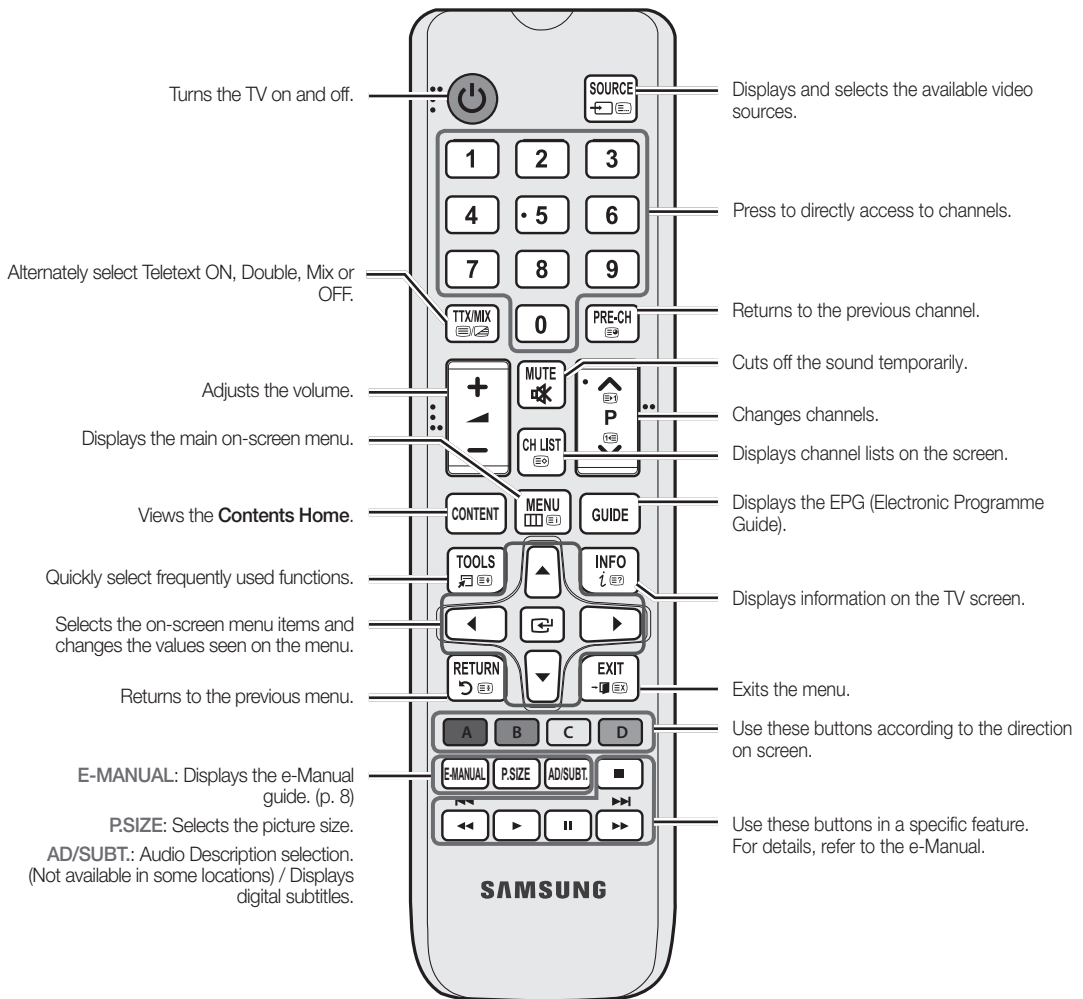

Installing batteries (Battery size: AAA)

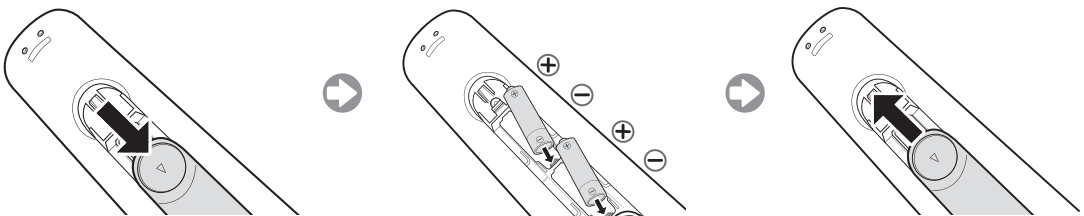

Initial Setup



When the TV is initially powered on, a sequence of on-screen prompts will assist in configuring basic settings. Press the **POWER**  button. **Setup** is available only when the source is set to TV.



1. Menu Language: Selecting a menu language

Press the **▲** or **▼** button, then press the **ENTER**  button.
Select the desired OSD (On Screen Display) language.

2. Use Mode: Selecting Store Demo or Home Use

Press the **▲** or **▼** button, then press the **ENTER**  button.
Select the **Home Use** mode. **Store Demo** mode is for retail environments.

 When pressing TV controller, the function menu screen appears. Select the **MENU**  and press it more than 5 seconds using the controller. The **Store Demo** mode is set.

 Cancel the **Store Demo** by selecting **Source**  and pressing it more than 5 seconds.

 **Store Demo** is only for shop display. If you select it, several functions are not able to use. Please select **Home Use** when you watch at home.

3. Country (Depending on the country): Selecting a country

Press the **▲** or **▼** button, then press the **ENTER**  button.
Select the appropriate country.

 After selecting the country in the country menu, some models may proceed with an additional option to setup the pin number.

4. Auto Tuning (Step 1): Selecting how you watch your TV

Let's find and store channels on your TV. Do you need to search for channels?

- **Yes, I need to.:** Memorises all of the available channels using RF cable.
- **No, I don't need to.:** You don't need to use Auto Tuning to find channels.

5. Auto Tuning (Step 2): Selecting a search options

Select the desired broadcasting signal and antenna source. Press the **▲/▼/◀/▶** button, then press the **ENTER**  button.
When setting the antenna source to **Cable**, a step appears allowing you to assign numerical values (channel frequencies) to the channels. For more information, refer to **Channel → Auto Tuning**.

 Press the **ENTER**  button at any time to interrupt the memorisation process.

 See **e-Manual** chapter "Retuning Channels > Auto Tuning"

6. Clock: Setting the Clock Mode

- **Auto:** Set the current time automatically.
- **Manual:** Allows you to manually set the current date and time.

7. Time Zone (Depending on the country): Setting your Time Zone

This step is only available when the clock mode is set to **Auto**.

- **Auto:** Set the time zone automatically.
- **Manual:** Set the time zone manually.

 If you selected **Manual**, you can select whether to turn DST (Daylight Savings Time) **On** or **Off**. (Depending on the country)

8. Setup Complete

Press the **ENTER**  button.

 The completed settings are displayed.

If You Want to Reset This Feature...

Select **System - Setup** (Initial Setup). Enter your 4 digit PIN number. The default PIN number is "0-0-0-0". If you want to change the PIN number, use the **Change PIN** function.

You should do **Setup** (**MENU** → **System**) again at home although you did in shop.

 If you forget the PIN code, press the remote control buttons in the following sequence in Standby mode, which resets the PIN to "0-0-0-0": **MUTE** → **8** → **2** → **4** → **POWER** (on).

Connections

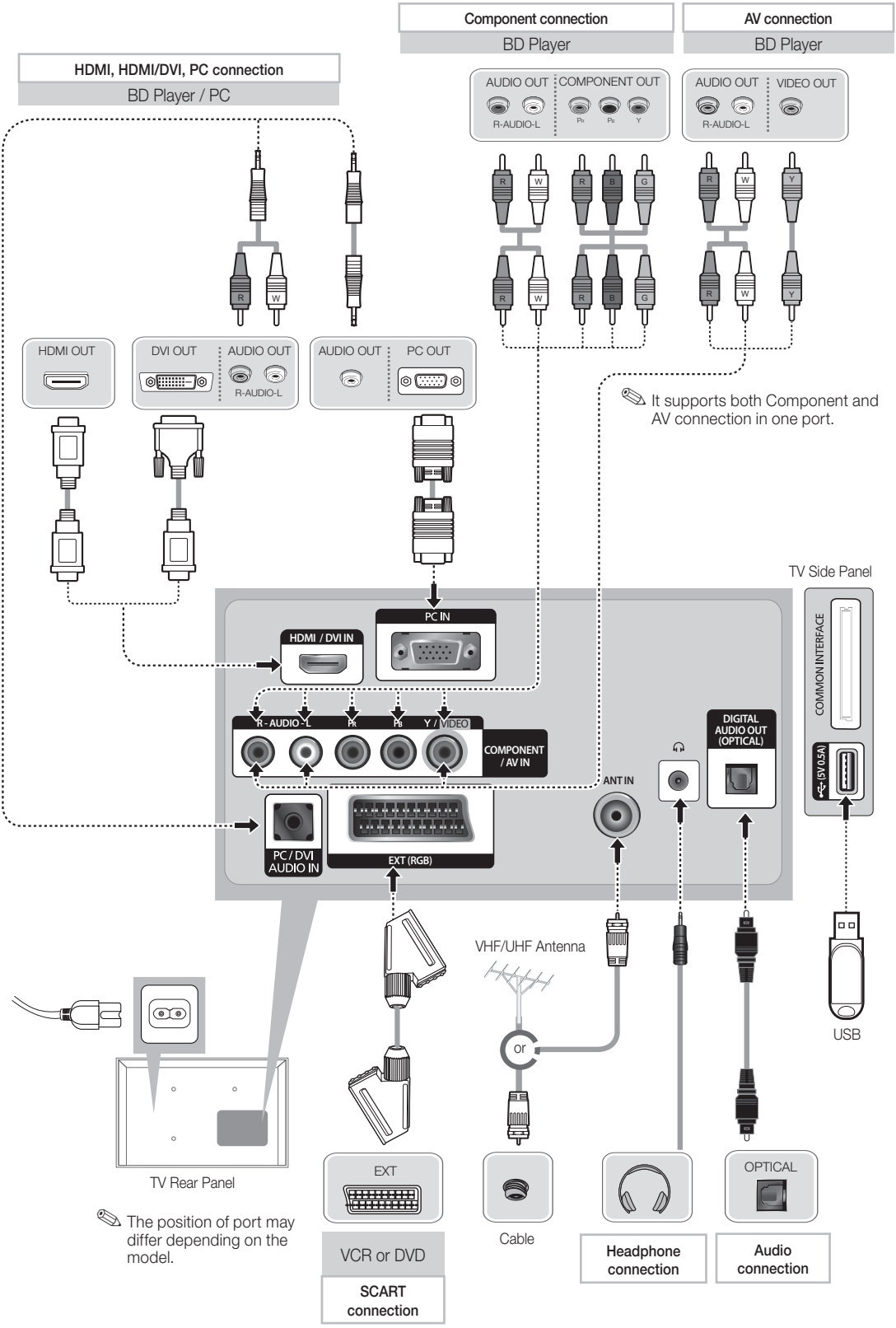

The position of port may differ depending on the model.

Display Modes (HDMI/DVI Input)

Optimal resolution is 1920 X 1080 @ 60 Hz. See specification page for full available resolution.

SERVICE

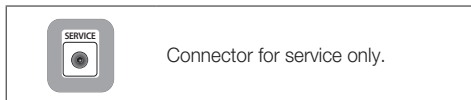

NOTE

- For HDMI/DVI cable connection, you must use the **HDMI IN (DVI)** port.
- If an HDMI to DVI cable is connected to the **HDMI IN (DVI)** port, the audio does not work.
- The interlace mode is not supported.
- The set might operate abnormally if a non-standard video format is selected.
- Separate and Composite modes are supported. SOG(Sync On Green) is not supported.
- Connecting through the HDMI cable may not be supported depending on the PC.
- The headphone jack supports only the 3 conductor tip-ring-sleeve (TRS) type.

Connecting to a COMMON INTERFACE slot (Your TV viewing Card Slot)

To watch paid channels, the "CI or CI+ CARD" must be inserted.

- If you do not insert the "CI or CI+ CARD", some channels will display the message "Scrambled Signal".
- The pairing information containing a telephone number, the "CI or CI+ CARD" ID the Host ID and other information will be displayed in about 2~3 minutes. If an error message is displayed, please contact your service provider.
- When the configuration of channel information has finished, the message "Updating Completed" is displayed, indicating the channel list is updated.

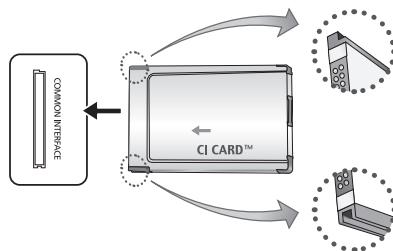

- The image may differ depending on the model.

Changing the Input Source

Source

TV / Ext. / PC / HDMI/DVI / AV / Component

Use to select TV or other external input sources such as DVD / Blu-ray players / cable box / STB satellite receiver connected to the TV.

In the displaying **Source** list, connected inputs will be highlighted.

Ext. and **PC** always stay activated.

Press the **TOOLS** button.

• Edit Name

You can set an external input sources name you want.

- When connecting a PC to the **HDMI IN (DVI)** port with HDMI cable, you should set the TV to **PC** mode under **Edit Name**.
- When connecting a PC to the **HDMI IN (DVI)** port with HDMI to DVI cable, you should set the TV to **DVI PC** mode under **Edit Name**.
- When connecting an AV devices to the **HDMI IN (DVI)** port with HDMI to DVI cable, you should set the TV to **DVI Devices** mode under **Edit Name**.

• Information

You can see detailed information about the connected external device.

How to use the e-Manual

E-MANUAL



You can find instructions about your TV's features in the **e-Manual** in your TV. To use, press the **E-MANUAL** button on your remote. Move the cursor using the up/down/right/left buttons to highlight a category, then a topic, and then press the **ENTER** button. The **e-Manual** displays the page you want to see.

You can also access it through the menu:

MENU → **Support** → **e-Manual** → **ENTER**

To return to the **e-Manual** main menu, press the **E-MANUAL** button on the remote.

Screen Display

Currently displayed video, TV Programme, etc.

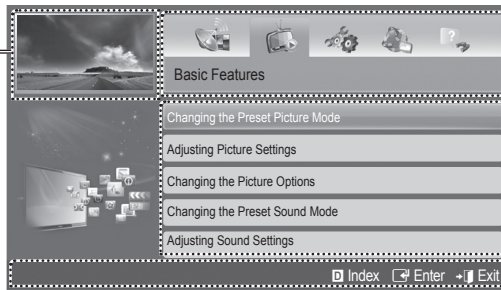

The category list. Press ◀ or ▶ button to select the category you want.

Displays the sub-menu list. Use the arrow buttons on your remote to move the cursor. Press **ENTER** button to select the sub-menu you want.

Operation Buttons

Index: Displays the index screen.

Enter: Selects a category or sub-menu.

Exit: Exit the e-Manual.

<Viewing the Contents>

Try now: Displays the OSD menu that corresponds to the topic. To return to the e-Manual screen, press the **E-MANUAL** button.

Home: Moves to the e-Manual home screen.

Page: Moves to previous or next page.

Zoom: Magnifies a screen.

- Press the (**Zoom**) button to magnify the screen. You can scroll through the magnified screen by using the ▲ or ▼ buttons. To return to the screen to normal size, press the **RETURN** button.

How to toggle between an e-Manual topic and the corresponding OSD menu(s).

This function is not enabled in some menus.

You cannot use the **Try now** function if the menu is not activated.

Method 1	Method 2
<ol style="list-style-type: none"> 1. If you want to use the menu that corresponds to an e-Manual topic, press the red button to select Try now. 2. To return to the e-Manual screen, press the E-MANUAL button. 	<ol style="list-style-type: none"> 1. Press the ENTER button when a topic is displayed. "Are you sure?" appears. Select Yes, and then press the ENTER button. The OSD window appears. 2. To return to the e-Manual screen, press the E-MANUAL button.

How to search for a topic on the index page

This function may not be supported depending on the language.

1. If you want to search a keyword, press the blue button to select **Index**.
2. Press the ◀ or ▶ button to select a character order you want.
3. Press the ▲ or ▼ button to select a keyword you want to see, and then press the **ENTER** button.
4. You can view the corresponding e-Manual instruction screen.

To close the **Index** screen, press the **RETURN** button.

Installing the Wall Mount

The wall mount kit (sold separately) allows you to mount the TV on the wall. For detailed information on installing the wall mount, see the instructions provided with the wall mount. Contact a technician for assistance when installing the wall mount bracket. We do not advise you to do it yourself.

Samsung Electronics is not responsible for any damage to the product or injury to yourself or others if you select to install the TV on your own.

Wall Mount Kit Specifications (VESA)

 Wall mount kit is not supplied but sold separately.

Install your wall mount on a solid wall perpendicular to the floor. When attaching to other building materials, please contact your nearest dealer. If installed on a ceiling or slanted wall, it may fall and result in severe personal injury.

NOTE

- Standard dimensions for wall mount kits are shown in the table below.
- When purchasing our wall mount kit, a detailed installation manual and all parts necessary for assembly are provided.
- Do not use screws that do not comply with the VESA standard screw specifications.
- Do not use screws longer than the standard dimension, as they may cause damage to the inside of the TV set.
- For wall mounts that do not comply with the VESA standard screw specifications, the length of the screws may differ depending on their specifications.
- Do not fasten the screws too strongly, this may damage the product or cause the product to fall, leading to personal injury. Samsung is not liable for these kinds of accidents.
- Samsung is not liable for product damage or personal injury when a non-VESA or non-specified wall mount is used or the consumer fails to follow the product installation instructions.
- Do not exceed 15 degrees tilt when mounting this TV.

inches	VESA Spec. (A * B)	Standard Screw	Quantity
19~22	75 X 75	M4	4
26	100 X 100		
32~40	200 X 200	M6	
46~60	400 X 400	M8	



Do not install your Wall Mount Kit while your TV is turned on. It may result in personal injury due to electric shock.

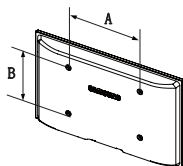





Securing the TV to the Wall

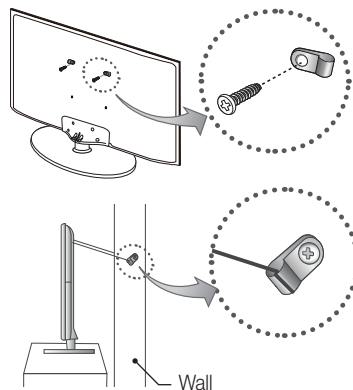

Caution: Pulling, pushing, or climbing onto the TV may cause the TV to fall. In particular, ensure that your children do not hang over or destabilize the TV; doing so may cause the TV to tip over, resulting in serious injuries or death. Follow all safety precautions provided on the included Safety Flyer. For added stability, install the anti-fall device for safety purposes, as follows.

To avoid the TV from falling



1. Put the screws into the clamps and firmly fasten them onto the wall. Confirm that the screws have been firmly installed onto the wall.
 -  You may need additional material such as an anchor depending on the type of wall.
 -  Since the necessary clamps, screws, and string are not supplied, please purchase these additionally.
2. Remove the screws from the centre back of the TV, put the screws into the clamps, and then fasten the screws onto the TV again.
 -  Screws may not be supplied with the product. In this case, please purchase the screws of the following specifications.
3. Connect the clamps fixed onto the TV and the clamps fixed onto the wall with a strong string and then tie the string tightly.
 -  **NOTE**
 - Install the TV near to the wall so that it does not fall backwards.
 - It is safe to connect the string so that the clamps fixed on the wall are equal to or lower than the clamps fixed on the TV.
 - Untie the string before moving the TV.
4. Verify all connections are properly secured. Periodically check connections for any sign of fatigue for failure. If you have any doubt about the security of your connections, contact a professional installer.

Troubleshooting

If the TV seems to have a problem, first try this list of possible problems and solutions. If none of these troubleshooting tips apply, visit “www.samsung.com”, then click on Support, or call Samsung customer service centre.

Issues

The TV will not turn on.

- Make sure the AC power cord is securely plugged in to the wall outlet and the TV.
- Make sure the wall outlet is working.
- Try pressing the **POWER** button on the TV to make sure the problem is not the remote. If the TV turns on, refer to “Remote control does not work” below.

Issues

There is no picture/video.

- Check cable connections (remove and reconnect all cables connected to the TV and external devices).
- Set your external device's (Cable/Set top Box, DVD, Blu-ray etc) video outputs to match the connections to the TV input. For example, if an external device's output is HDMI, it should be connected to an HDMI input on the TV.
- Make sure your connected devices are powered on.
- Be sure to select the TV's correct source by pressing the **SOURCE** button on the remote control.
- Reboot the connected device by reconnecting the device's power cable.

Issues

The remote control does not work.

- Replace the remote control batteries with the poles (+/-) in the right direction.
- Clean the sensor's transmission window on the remote.
- Try pointing the remote directly at the TV from 5–6 feet away.

Issues

The cable/set top box remote control doesn't turn the TV on or off, or adjust the volume.

- Program the Cable/Set top box remote control to operate the TV. Refer to the Cable/Set user manual for the SAMSUNG TV code.

 You can keep your TV as optimum condition to upgrade the latest firmware on web site (www.samsung.com → Support → Downloads) by USB.

 This TFT LED panel uses a panel consisting of sub pixels which require sophisticated technology to produce. However, there may be a few bright or dark pixels on the screen. These pixels will have no impact on the performance of the product.

Specifications

Display Resolution	1920 X 1080
Environmental Considerations	
Operating Temperature	10°C to 40°C (50°F to 104°F)
Operating Humidity	10% to 80%, non-condensing
Storage Temperature	-20°C to 45°C (-4°F to 113°F)
Storage Humidity	5% to 95%, non-condensing
TV System	Analogue: B/G, D/K, L, I (Depending on your country selection) Digital: DVB-T/DVB-C
Colour/Video System	Analogue: PAL, SECAM, NTSC-4.43, NTSC-3.58, PAL60 Digital: MPEG-2 MP@ML, MPEG-4, H.264/AVC MP@L3, MP@L4.0, HP@L4.0
Sound System	BG, DK, L, NICAM, MPEG1, DD, DD+, HEAAC
HDMI IN	Video: 1080 24p, 1080p, 1080i, 720p, 576p, 480p Audio: 2Ch Linear PCM 32/44.1/48kHz, 16/20/24bits.
Model Name	UE22ES5000
Screen Size	22 inches
Sound (Output)	3W X 2
Dimensions (WxDxH)	
Body	513.4 X 49.6 X 316.2 (mm)
With stand	513.4 X 161.0 X 364.4 (mm)
Weight	
Without Stand	3.3 kg
With Stand	3.5 kg

 Design and specifications are subject to change without prior notice.

 For information about power supply, and more about power consumption, refer to the label attached to the product.

 Typical power consumption is measured according to IEC 62087 Ed.2

Supported Video Formats

File Extension	Container	Video Codec	Resolution	Frame rate (fps)	Bit rate (Mbps)	Audio Codec
*.avi	AVI MKV ASF MP4 3GP VRO VOB PS TS	DivX 3.11/4.x/5.x/6.x	1920 x 1080	6~30	30	AC3 LPCM ADPCM (IMA, MS) AAC HE-AAC WMA DD+ MPEG (MP3) DTS Core G.711(A-Law, μ-Law)
*.mkv		MPEG4 SP/ASP				
*.asf		H.264 BP/MP/HP				
*.wmv			640 x 480		8	
*.mp4			1920 x 1080		30	
*.3gp		Motion JPEG				
*.vro		Window Media Video v9				
*.mpeg		MPEG2				
*.ts			1920 x 1080		30	
*.tp		MPEG1				
*.trp						
*.mov						
*.flv						
*.vob						
*.svi						
*.m2ts						
*.mts						
*.divx						

Full available resolution: 1920 X 1080 @ 60 Hz

Mode	Resolution	Horizontal Frequency (KHz)	Vertical Frequency (Hz)	Pixel Clock Frequency (MHz)	Sync Polarity (H / V)
IBM	640 x 350	31.469	70.086	25.175	+/-
	720 x 400	31.469	70.087	28.322	-/+
MAC	640 x 480	35.000	66.667	30.240	-/-
	832 x 624	49.726	74.551	57.284	-/-
	1152 x 870	68.681	75.062	100.000	-/-
VESA DMT	640 x 480	31.469	59.940	25.175	-/-
	640 x 480	37.861	72.809	31.500	-/-
	640 x 480	37.500	75.000	31.500	-/-
	800 x 600	37.879	60.317	40.000	+/+
	800 x 600	48.077	72.188	50.000	+/+
	800 x 600	46.875	75.000	49.500	+/+
	1024 x 768	48.363	60.004	65.000	-/-
	1024 x 768	56.476	70.069	75.000	-/-
	1024 x 768	60.023	75.029	78.750	+/+
	1152 x 864	67.500	75.000	108.000	+/+
	1280 x 720	45.000	60.000	74.250	+/+
	1280 x 800	49.702	59.810	83.500	-/+
	1280 x 1024	63.981	60.020	108.000	+/+
	1280 x 1024	79.976	75.025	135.000	+/+
	1366 x 768	47.712	59.790	85.500	+/+
	1440 x 900	55.935	59.887	106.500	-/+
	1600 x 900RB	60.000	60.000	108.000	+/+
	1680 x 1050	65.290	59.954	146.250	-/+
1920 x 1080	67.500	60.000	148.500	+/+	

Licence

SRS
TheaterSound

DOLBY
DIGITAL PLUS
PULSE

dts
2.0+Digital Out

DLX
HD

HDMI

English

Storage and Maintenance

- ✎ If you remove the attached sticker on the TV screen, clean the residues and then watch TV.
- ✎ The exterior and screen of the product can get scratched during cleaning. Be sure to wipe the exterior and screen carefully using the cloth provided or a soft cloth to prevent scratches.

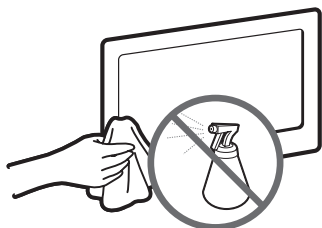

Do not spray water directly onto the product. Any liquid that goes into the product may cause a failure, fire, or electric shock.

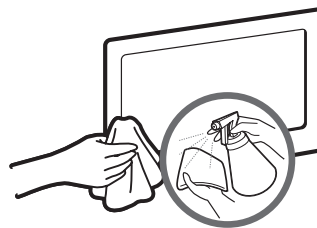

Clean the product with a soft cloth dipped in a small amount of water. Do not use a flammable liquid (e.g. benzene, thinners) or a cleaning agent.

Další informace o použití Elektronické příručky (str. 8)

Obrázky a ilustrace v této uživatelské příručce slouží pouze pro informaci a mohou se lišit od skutečného vzhledu výrobku. Provedení a specifikace výrobku se mohou změnit bez předchozího upozornění.

Důležité záruční informace týkající se formátu obrazu při sledování televizoru

1. Funkce spojené s digitálním televizním vysíláním (DVB) jsou dostupné pouze v zemích/oblastech, kde jsou vysílány signály pozemního digitálního vysílání DVB-T (MPEG2 a MPEG4 AVC) nebo kde je přístup ke kompatibilní službě kabelové televize DVB-C (MPEG2 a MPEG4 AAC). Ohledně příjmu signálů DVB-T nebo DVB-C kontaktujte svého místního prodejce.
2. DVB-T je evropský standard digitálního televizního vysílání přes pozemní vysílače a DVB-C je standard digitálního televizního vysílání v sítích kabelových televízí. V těchto standardech však nejsou zahrnuty zvláštní služby, jako například EPG (Elektronický programový průvodce), VOD (Video-On-Demand) a další. Tyto služby proto nejsou v tuto chvíli podporovány.
3. Ačkoli tento televizor splňuje nejnovější standardy DVB-T a DVB-C k datu [srpen, 2008], kompatibilitu s budoucím pozemním digitálním vysíláním DVB-T a kabelovou televzí DVB-C nelze zaručit.
4. V závislosti na zemi nebo oblasti, ve které se nacházíte, mohou někteří poskytovatelé kabelového televizního vysílání za takovou službu vybírat zvláštní poplatek a může být třeba váš souhlas s jejich smluvními podmínkami.
5. Některé funkce digitální televize nemusí být v některých zemích dostupné a DVB-C nemusí u některých poskytovatelů služeb kabelové televize fungovat správně.
6. Další informace získáte ve vašem středisku péče o zákazníky Samsung.
 Kvalita příjmu televizoru může být negativně ovlivněna rozdíly ve způsobu vysílání v různých zemích. Provéřte výkon televizoru u místního autorizovaného prodejce společnosti SAMSUNG nebo v centru telefonické podpory společnosti Samsung a zjistěte, zda je lze zlepšit změnou konfigurace nastavení televizoru.



Upozornění týkající se statických obrázků

Nezobrazujte na obrazovce statické obrázky (např. obrazové soubory JPEG) nebo statické obrazové prvky (např. logo televizního programu, panoramatický formát obrazu nebo formát 4:3, informační pruh s cenami akcí nebo se zprávami ve spodní části obrazovky atd.). Dlouhodobé zobrazování statických obrázků může na obrazovce LED způsobit zbytkový obraz a nepříznivě tak ovlivnit kvalitu obrazu. Abyste snížili riziko vzniku tohoto jevu, postupujte podle níže uvedených doporučení:

- Nezobrazujte po delší dobu stejný televizní kanál.
- Vždy se obraz snažte zobrazit na celou obrazovku. Použijte nabídku pro nastavení formátu televizního obrazu a nastavte nejbližší možný formát.
- Snížte hodnoty jasu a kontrastu na minimum nutné pro dosažení požadované kvality obrazu. Nadměrné hodnoty mohou urychlit vznik zbytkového obrazu.
- Používejte často všechny funkce televizoru určené pro zkrácení doby zobrazení stejného obrazu a pro snížení rizika vytváření zbytkového obrazu. Podrobné údaje naleznete v příslušné části uživatelské příručky.

Zabezpečení prostoru instalace

Zajistěte potřebnou vzdálenost mezi výrobkem a jinými objekty (např. zdi), aby byla umožněna dostatečná ventilace. V opačném případě může dojít k požáru nebo problémům s výrobkem v důsledku zvýšení teploty uvnitř výrobku.

-  Při použití stojanu nebo při montáži na zeď používejte pouze díly společnosti Samsung Electronics.
 - Použijete-li díly jiného výrobce, může dojít k potřím s výrobkem nebo ke zranění způsobenému jeho pádem.
-  Vzhled se může lišit v závislosti na modelu.
-  Při kontaktu s televizorem buďte opatrní, některé části mohou být horké.

Instalace se stojanem.

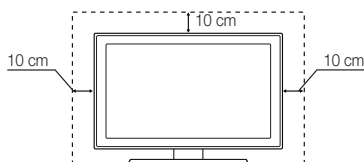

Instalace s držákem na zeď.

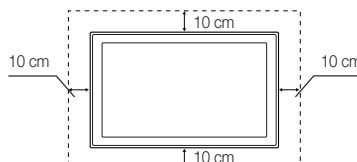

Správná likvidace tohoto výrobku (odpady z elektrických a elektronických zařízení)
(Platí v Evropské unii a v dalších evropských zemích se zavedenými systémy třídění odpadu.)

Toto označení na výrobku, na příslušenství a v tištěných materiálech znamená, že by se tento výrobek a jeho elektronická příslušenství (např. nabíječka, sluchátka či kabel USB) na konci životnosti neměly likvidovat společně s jiným domovním odpadem. Oddělením od jiných druhů odpadu a zodpovědnou recyklací podpoříte trvale udržitelné opakované využití materiálních zdrojů, zabráníte znečištění životního prostředí nebo poškození zdraví způsobenému neřízenou likvidací odpadu. Domácí uživatelé by měli kontaktovat buď maloobchodního prodejce, u kterého tento výrobek zakoupili, nebo úřad místní správy, a vyžádat si informace o tom, kam a jak mohou tyto jednotky dopravit za účelem recyklace bezpečně pro životní prostředí. Firmní uživatelé by se měli obrátit na svého dodavatele a zkontrolovat podmínky kupní smlouvy. Tento výrobek a jeho elektronická příslušenství by neměla být slučována s jiným hospodářským odpadem.



Správná likvidace baterií v tomto výrobku
(Platí v Evropské unii a v dalších evropských zemích se zavedenými systémy samostatného sběru baterií.)

Toto označení na baterii, v příručce nebo na obalu znamená, že by baterie na konci své životnosti neměla být likvidována společně s jiným domovním odpadem. Označení chemickými symboly Hg, Cd nebo Pb znamená, že baterie obsahuje vyšší úroveň rtuti, kadmia nebo olova, než určuje směrnice ES 2006/66. Pokud nebudou baterie vhodně zlikvidovány, tyto látky mohou poškozovat zdraví nebo životní prostředí. V zájmu ochrany přírodních zdrojů a opětovného použití materiálů vás žádáme, abyste oddělili baterie od ostatních typů odpadu a recyklovali je v rámci místního systému recyklace baterií.

 Jazyky CIS (ruština, ukrajinština, kazaština) nejsou pro tento výrobek dostupné, protože je vyráběn pro uživatele v oblasti EU.

Příslušenství

- ✎ Přesvědčte se, zda jste obdrželi spolu s televizorem všechny následující položky. Pokud některé položky chybí, obraťte se na prodejce.
- ✎ Barva a tvar výrobku se mohou u jednotlivých modelů lišit.
- ✎ Kabely, které nejsou zahrnuty do obsahu balení, lze zakoupit samostatně.

- Dálkový ovladač a baterie (AAA x 2)
- Napájecí kabel
- Záruční list / Bezpečnostní příručka (v některých zemích nejsou dostupné)
- Návod k použití

- ✎ Správní poplatek bude účtován v případě, že
 - (a) je na vaši žádost přivolán technik a na výrobku není odhalena žádná závada (např. když jste řádně nenastudovali uživatelskou příručku),
 - (b) přinesete výrobek do opravárenského střediska a na výrobku není odhalena žádná závada (např. když jste řádně nenastudovali uživatelskou příručku).
- ✎ Výše takového správného poplatku vám bude oznámena před tím, než bude provedena jakákoli práce nebo než dojde k návštěvě technika.

Používání ovladače televizoru (tlačítko na panelu)

Televizní ovladač je vícesměrné tlačítko, s pomocí kterého můžete procházet nabídky bez použití dálkového ovladače.

- ✎ Některé funkce vyžadující zadání kódu PIN nemusí být k dispozici.
- ✎ Barva i tvar výrobku mohou být různé v závislosti na modelu.
- ✎ Stisknutím ovladače déle než 1 sekundu opustíte nabídku.
- ✎ Při výběru funkce pomocí ovladače (ve směrech nahoru/dolů/doleva/doprava) buďte opatrní, abyste ovladač nestiskli. Pokud ovladač nejprve stisknete, nebudete pak již moci provádět akce směrem nahoru/dolů/doleva/doprava.

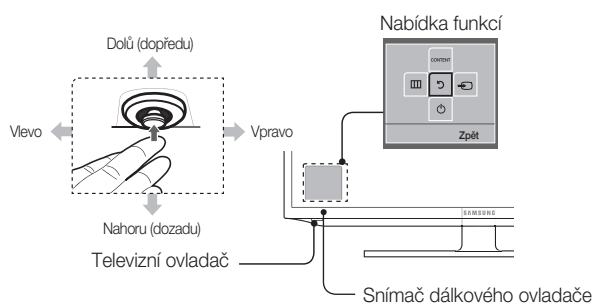

Zapnutí	Slouží k zapnutí televizoru z pohotovostního režimu (stisknutí ovladače).
Nastavení hlasitosti	Slouží k nastavení hlasitosti, je-li televizor zapnutý (pohyb ovladače doleva a doprava).
Výběr kanálu	Slouží k výběru kanálu, je-li televizor zapnutý (pohyb ovladače nahoru a dolů).
Použití nabídky funkcí	Je-li televizor zapnutý, po stisknutí ovladače se zobrazí obrazovka nabídky funkcí. Dalším stisknutím obrazovka nabídky funkcí zmizí.
Použití nabídky	Vyberte možnost MENU (☰) (pohyb ovladače na obrazovce nabídky funkcí). Zobrazí se nabídka na obrazovce (OSD) funkcí vašeho televizoru.
Výběr zdroje	Vyberte možnost Zdroj (⏮) (pohyb ovladače na obrazovce nabídky funkcí). Zobrazí se obrazovka seznamu nabídky Zdroj .
Výběr Správa obsahu	Vyberte možnost Správa obsahu (CONTENT) (pohyb ovladače na obrazovce nabídky funkcí). Zobrazí se hlavní obrazovka nabídky Správa obsahu .
Vypnutí	Výběrem možnosti Vypnout (⏻) vypnete televizor (pohyb ovladače na obrazovce nabídky funkcí).

Pohotovostní režim

Nenechávejte televizor v pohotovostním režimu delší dobu (například po dobu dovolené). I v případě, kdy je přístroj tlačítkem napájený vypnutý, stále spotřebovává malé množství energie. Nejlepší je odpojit napájecí kabel.

Popis dálkového ovladače

Jedná se o speciální dálkové ovládání pro zrakově postižené osoby, na tlačítkách Napájení, Kanál a Hlasitost jsou reliéfní znaky Braillova písma.

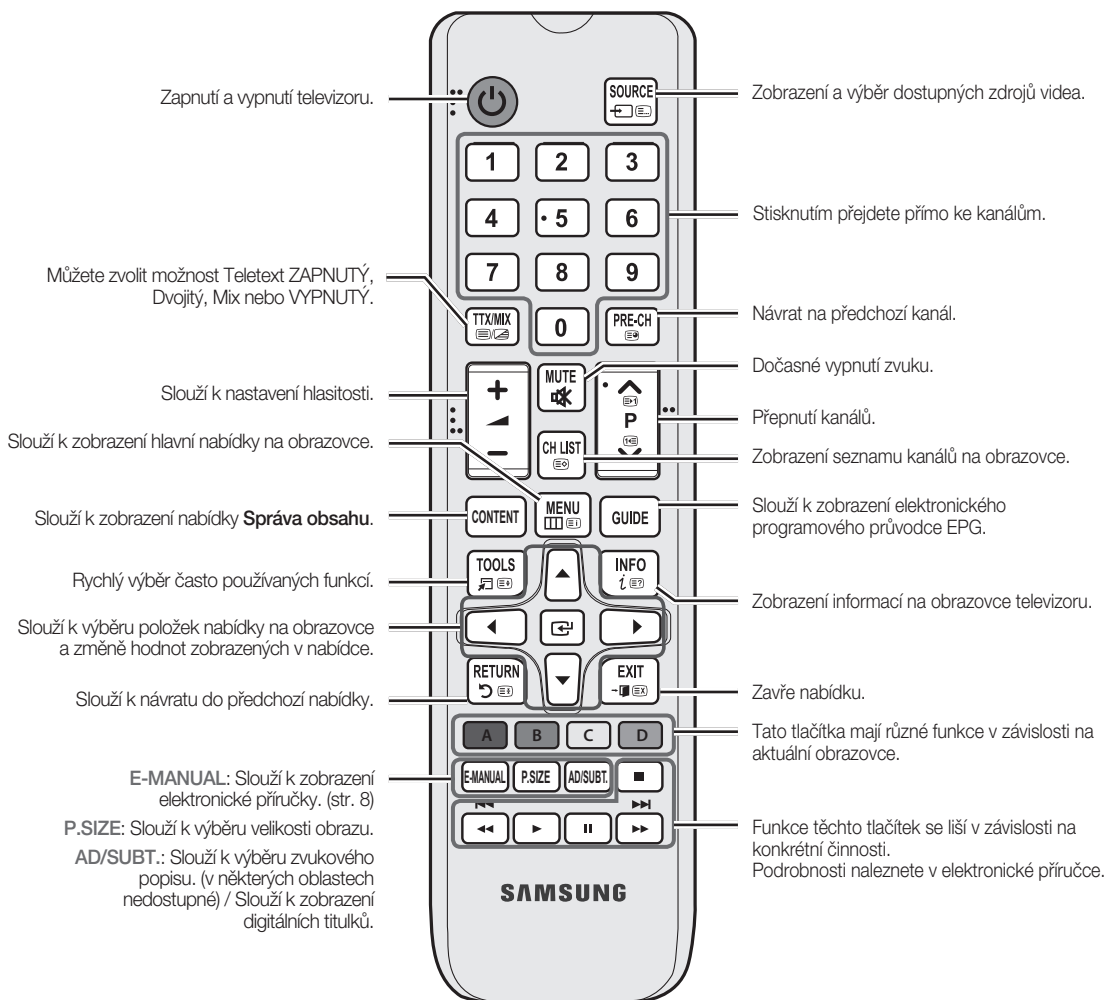

Instalace baterií (velikost baterií: AAA)

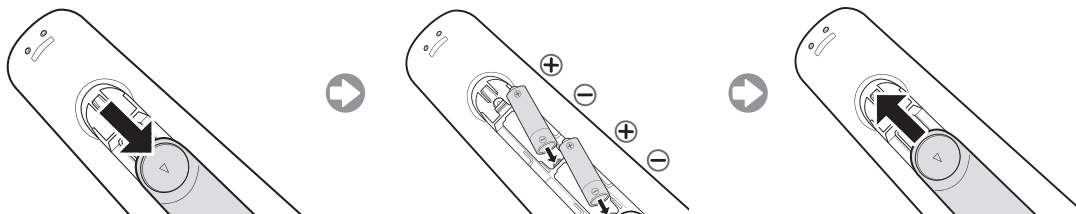

Počáteční nastavení

Při prvním zapnutí televizoru vám sekvence výzev na obrazovce pomůže provést konfiguraci základního nastavení. Stiskněte tlačítko **POWER** . **Nastavení** je k dispozici pouze tehdy, je-li zdroj nastaven na možnost TV.

1. Jazyk menu: Výběr jazyka nabídky

Stiskněte tlačítko **▲** nebo **▼**, pak stiskněte tlačítko **ENTER** .



Vyberte požadovaný jazyk nabídky na obrazovce (OSD).

2. Režim použití: Výběr možnosti **Prodejna** nebo **Domácnost**

Stiskněte tlačítko **▲** nebo **▼**, pak stiskněte tlačítko **ENTER** .

Vyberte režim **Domácnost**. Režim **Prodejna** je určen pro použití v maloobchodní prodejně.

 Stisknutím ovladače televizoru zobrazíte obrazovku nabídky funkcí. Vyberte možnost **MENU**  a stiskněte na ní ovladač po dobu více než 5 sekund. Bude nastaven režim **Prodejna**.

 Režim **Prodejna** zrušíte výběrem možnosti **Zdroj**  a stisknutím ovladače po dobu více než 5 sekund.

 Režim **Prodejna** je určen pouze pro předvádění v prodejně. Pokud jej vyberete, nebude možné použít několik funkcí. Pro sledování televizoru doma vyberte režim **Domácnost**.

3. Země (podle země): Výběr země

Stiskněte tlačítko **▲** nebo **▼**, pak stiskněte tlačítko **ENTER** .

Vyberte příslušnou zemi.

 Jakmile nastavíte v nabídce Země vaši zemi, některé modely mohou nabídnout další možnost – nastavení čísla PIN.

4. Automatické ladění (Krok 1): Výběr způsobu sledování televizoru

Najde a uloží kanály na Vašem televizoru. Přejete si vyhledat kanály ?

- **Ano, chci.:** Uloží všechny dostupné kanály kabelu RF.
- **Ne, nechci.:** K vyhledání kanálů není třeba použít funkci Automatické ladění.

5. Automatické ladění (Krok 2): Výběr možností vyhledávání

Vyberte požadovaný vysílací signál a zdroj antény. Stiskněte tlačítko **▲/▼/◀/▶** a pak tlačítko **ENTER** .

Pokud zdroj antény nastavíte na možnost **Kabel**, zobrazí se krok postupu, který umožní kanálům přidělit číselné hodnoty (kmitočty kanálů). Další informace najdete v části **Kanál** → **Automatické ladění**.

 Proces ukládání do paměti můžete kdykoli přerušit stisknutím tlačítka **ENTER** .

 Viz příručka **e-Manual**, kapitola „Opětovné naladění kanálů > **Automatické ladění**“

6. Hodiny: Nastavení režimu hodin.

- **Autom.:** Automatické nastavení aktuálního času.
- **Manuální:** Umožňuje ruční nastavení aktuálního data a času.

7. Časové pásmo (podle země): Nastavení vašeho časového pásma.

Tento krok můžete provést pouze v případě, že je režim hodin nastaven na hodnotu **Autom.**

- **Autom.:** Automatické nastavení časového pásma.
- **Manuální:** Ruční nastavení časového pásma.

 Pokud vyberete možnost **Manuální**, můžete si vybrat, zda nastavíte Letní čas na hodnotu **Zapnuto** nebo **Vypnuto**. (podle země)

8. Nastavení dokončeno

Stiskněte tlačítko **ENTER** .

 Zobrazí se dokončené nastavení.

Obnovení původních nastavení této funkce...

Vyberte možnost **Systém – Nastavení** (Počáteční nastavení). Zadejte svůj 4číselný kód PIN. Výchozí kód PIN je „0-0-0-0“. Chcete-li kód PIN změnit, použijte funkci **Změna kódu PIN**.

Nastavení (MENU → **Systém**) byste měli provést znovu doma, přestože proběhlo v obchodě.

 Zapomenete-li kód PIN, stiskněte v pohotovostním režimu tlačítka dálkového ovladače v následujícím pořadí. Obnovíte tak původní kód PIN „0-0-0-0“: MUTE → 8 → 2 → 4 → POWER (zapnuto)

Připojení

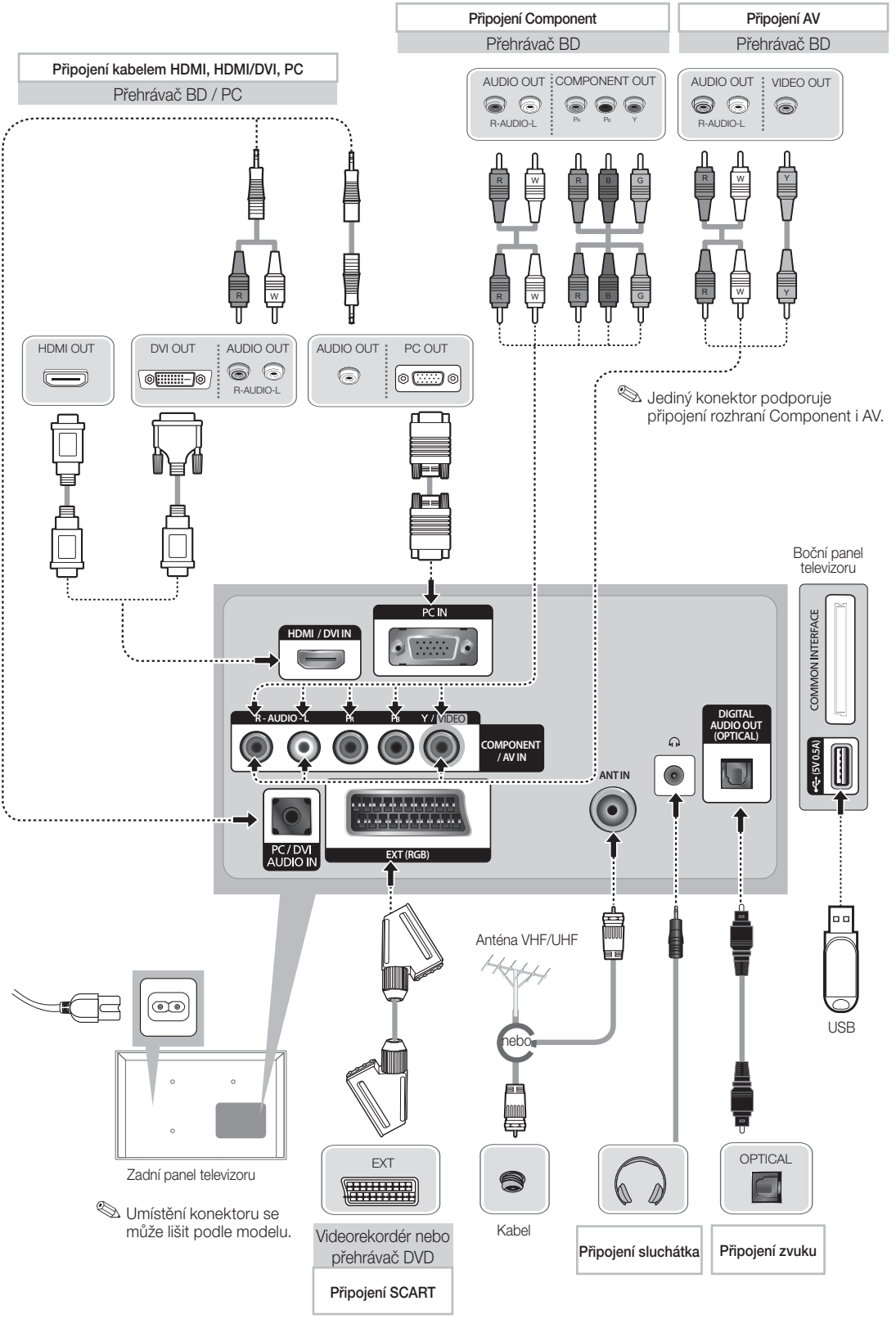

Režimy zobrazení (vstup HDMI/DVI)

Optimální rozlišení je 1920 × 1080 při 60 Hz. Informace o úplném dostupném rozlišení najdete na stránce specifikací.

SERVICE



Konektor pouze pro servis.

POZNÁMKA

- Pro připojení pomocí kabelu HDMI/DVI je nutné použít konektor HDMI IN (DVI).
- Je-li kabel HDMI-DVI připojen ke konektoru HDMI IN (DVI), zvuk nebude fungovat.
- Režim prokládaného zobrazení není podporován.
- Pokud je zvolen nestandardní videoformát, nemusí zařízení fungovat správně.
- Jsou podporovány režimy Separate a Composite. Režim SOG (Sync On Green) není podporován.
- Připojení kabelem HDMI nemusí být v závislosti na počítači podporováno.
- Konektor sluchátek podporuje pouze 3kontakový typ TRS.

Připojení ke slotu rozhraní COMMON INTERFACE (slot pro televizní kartu)

Chcete-li sledovat placené kanály, musí být vložena karta „CI nebo CI+“.

- Pokud kartu „CI nebo CI+“ nevložíte, zobrazí některé kanály zprávu „Zakódovaný signál“.
- Přibližně za 2 až 3 minuty se zobrazí přiřazovací údaje obsahující telefonní číslo, ID karty „CI nebo CI+“, ID hostitele a další informace. Pokud se objeví chybová zpráva, obraťte se na svého poskytovatele služeb.
- Po dokončení konfigurace informací o kanálech se zobrazí zpráva „Aktualizace dokončena“, která značí, že seznam kanálů je nyní aktualizován.

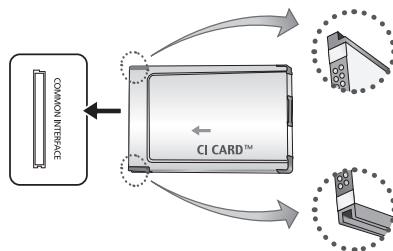

- Obrázek se může v závislosti na modelu lišit.

Změna zdroje vstupu

Zdroj

TV / Ext. / PC / HDMI/DVI / AV / Komponent

Tuto možnost lze použít k výběru televizního vysílání či dalších externích vstupních zdrojů, jako je přehrávač disků DVD/Blu-ray, kabelový přijímač nebo satelitní přijímač (set-top box), které jsou připojeny k televizoru.

 V zobrazeném seznamu nabídky **Zdroj** budou zvýrazněny připojené zdroje.

 Možnosti **Ext.** a **PC** zůstávají vždy aktivované.

 Stiskněte tlačítko **TOOLS**.

• Upravit název

Externí vstupní zdroje můžete libovolně pojmenovat.

- Pro připojení osobního počítače ke konektoru HDMI IN (DVI) kabelem HDMI musíte televizor nastavit do režimu **PC** pod položkou **Upravit název**.
- Pro připojení osobního počítače ke konektoru HDMI IN (DVI) kabelem HDMI-DVI musíte televizor nastavit do režimu **DVI PC** pod položkou **Upravit název**.
- Pro připojení AV zařízení ke konektoru HDMI IN (DVI) kabelem HDMI-DVI musíte televizor nastavit do režimu **Zařízení DVI** pod položkou **Upravit název**.

• Informace

Lze zobrazit podrobné informace o připojeném externím zařízení.

Jak prohlížet elektronickou příručku

E-MANUAL



Pokyny ohledně funkcí televizoru naleznete v příručce **e-Manual** televizoru. Použijte ji stisknutím tlačítka **E-MANUAL** na dálkovém ovladači. Pohybem kurzoru pomocí tlačítek nahoru/dolů/doprava/doleva zvýrazněte kategorii a poté téma a stiskněte tlačítko **ENTER**. V **e-Manual** se zobrazí požadovaná stránka.

Můžete ji také otevřít prostřednictvím nabídky:

MENU → **Podpora** → **e-Manual** → **ENTER**

Do hlavní nabídky příručky **e-Manual** se můžete vrátit stisknutím tlačítka **E-MANUAL** na dálkovém ovladači.

Obrazovka

Aktuálně je
zobrazeno video,
televizní program
apod.



Seznam kategorií. Tlačítkem ◀ nebo ▶ vyberte požadovanou kategorii.

Zobrazí seznam podnabídek. K ovládní pohybu kurzoru použijte tlačítka se šipkami na dálkovém ovladači. Stisknutím tlačítka **ENTER** vyberte požadovanou dílčí nabídku.

Ovládací tlačítka

Rejstřík: Zobrazí obrazovku rejstříku.

Zadat: Vybere kategorii nebo podnabídku.

Konec: Ukončí e-Manual.

<Zobrazení obsahu>

Spustit: Zobrazí na obrazovce nabídku OSD, jež odpovídá danému tématu. Pro návrat na obrazovku příručky e-Manual stiskněte tlačítko **E-MANUAL**.

Domů: Slouží k přesunu na domovskou obrazovku příručky e-Manual.

Strana: Slouží k přesunu na předchozí nebo další stránku.

Zvětšený obraz: Zvětší obrazovku.

- Stisknutím tlačítka (**Zvětšený obraz**) zvětšíte obrazovku. Po zvětšené obrazovce se můžete posouvat tlačítky ▲ nebo ▼. Pro navrácení obrazovky do normální velikosti stiskněte tlačítko **RETURN**.

Postup přepínání mezi tématem v Elektronické příručce a odpovídající nabídkou na obrazovce

Tato funkce není v některých nabídkách aktivní.

Pokud není nabídka aktivní, nemůžete použít funkci **Spustit**.

Postup 1	Postup 2
<ol style="list-style-type: none"> 1. Chcete-li použít nabídku, která odpovídá tématu v příručce e-Manual, vyberte stisknutím červeného tlačítka položku Spustit. 2. Pro návrat na obrazovku příručky e-Manual stiskněte tlačítko E-MANUAL. 	<ol style="list-style-type: none"> 1. Při zobrazení tématu stiskněte tlačítko ENTER. Zobrazí se dotaz „Chcete spustit tuto funkci?“. Vyberte možnost Ano a poté stiskněte tlačítko ENTER. Zobrazí se nabídka na obrazovce. 2. Pro návrat na obrazovku příručky e-Manual stiskněte tlačítko E-MANUAL.

Hledání tématu na stránce rejstříku

V závislosti na jazyce nemusí být tato funkce podporována.

1. Chcete-li hledat podle klíčového slova, zvolte stisknutím modrého tlačítka možnost **Rejstřík**.
2. Stisknutím tlačítka ◀ nebo ▶ vyberte požadované pořadí znaků.
3. Stisknutím tlačítka ▲ nebo ▼ vyberte požadované klíčové slovo a pak stiskněte tlačítko **ENTER**.
4. Uvidíte příslušnou obrazovku instrukcí Elektronické příručky.

K uzavření obrazovky **Rejstřík** stiskněte tlačítko **RETURN**.

Instalace sady pro upevnění na zeď

Sada pro upevnění na zeď (prodává se samostatně) umožňují připravit televizor na zeď. Podrobnější informace o instalaci sady pro upevnění na zeď naleznete v návodu přiloženému k sadě pro upevnění na zeď. Při instalaci držáku na zeď si vyžádejte pomoc odborného technika. Nedoporučujeme, abyste prováděli tyto akce sami.

Společnost Samsung Electronics není zodpovědná za žádná poškození výrobku nebo zranění způsobená chybnou instalací televizoru zákazníkem.

Specifikace sady pro upevnění na zeď (VESA)

Sada pro upevnění na zeď není součástí dodávky, prodává se samostatně.

Sadu pro upevnění na zeď instalujte na pevnou zeď kolmou k podlaze. Při montáži do jiných stavebních materiálů se obraťte na nejbližší prodejce. Pokud je sada namontována na strop nebo šikmou zeď, může dojít k jejímu uvolnění a pádu, což může vést k závažným poraněním osob.

POZNÁMKA

- Standardní rozměry sad pro upevnění na zeď jsou uvedeny v tabulce níže.
- Pokud si zakoupíte naši sadu pro montáž na zeď, je s ní dodáván také podrobný průvodce instalací a všechny nezbytné součásti.
- Nepoužívejte šrouby, které neodpovídají specifikaci šroubů standardu VESA.
- Nepoužívejte delší šrouby než standardního rozměru, mohlo by dojít k poškození vnitřní části televizoru.
- V případě nástěnných sad, které neodpovídají specifikacím pro šrouby VESA, se může délka šroubů lišit v závislosti na jejich specifikacích.
- Vyvarujte se příliš silného utažení šroubů. Tento postup by mohl způsobit poškození výrobku nebo vést ke zranění osob způsobenému pádem výrobku. Společnost Samsung není zodpovědná za tento druh poškození nebo zranění.
- Společnost Samsung není zodpovědná za poškození výrobku nebo zranění osoby v případě použití nespecifikovaného držáku na zeď, popřípadě držáku, který neodpovídá standardu VESA, nebo v případě nedodržení pokynů k instalaci výrobku.
- Při montáži tohoto televizoru nepřekračujte úhel náklonu 15 stupňů.

palce	Specifikace VESA (A * B)	Standardní šroub	Počet
19~22	75 x 75	M4	4
26	100 x 100		
32~40	200 x 200		
46~60	400 x 400		



Sadu pro upevnění na zeď neinstalujte, když je televizor zapnutý. Mohlo by dojít ke zranění osob elektrickým proudem.

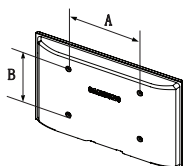

Přípevnění televizoru ke zdi



Upozornění: Posunování či tažení televizoru nebo lezení na něj může způsobit pád televizoru. Zejména dbejte na to, aby se na televizor nezavěšovaly děti nebo jiným způsobem nenarušovaly jeho stabilitu. Mohlo by dojít k převrnutí televizoru a vážným nebo i smrtelným zraněním. Dodržte všechna bezpečnostní opatření uvedená na dodaném bezpečnostním letáku. Pro zvýšení stability namontujte z bezpečnostních důvodů následující zařízení zabraňující pádu televizoru.

Postup pro zamezení pádu televizoru

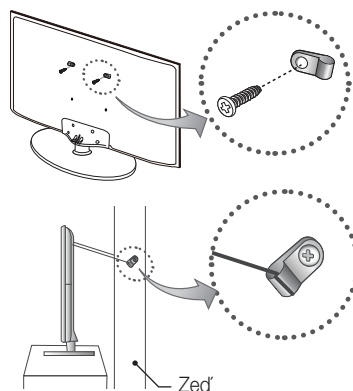

1. Vložte šrouby do svorek a pevně je připevněte ke zdi. Ověřte si, zda jsou šrouby ve zdi nainstalovány dostatečně pevně.
 - ✎ V závislosti na typu zdi je možné, že budete potřebovat další materiál, například hmoždinky.
 - ✎ Svorky, šrouby a lanko, které budete potřebovat, nejsou součástí dodávky a je nutné je zakoupit samostatně.
2. Ze středu zadní části televizoru vyjměte šrouby, vložte šrouby do svorek a připevněte je zpět k televizoru.
 - ✎ Šrouby nemusí být dodány spolu s výrobkem. V takovém případě zakupte šrouby podle následujících specifikací.
3. Pomocí pevného lanka spojte svorky připevněné k televizoru a svorky připevněné ke zdi a poté lanko pevně zavažte.

POZNÁMKA

- Umístěte televizor v blízkosti zdi, aby nemohl spadnout směrem dozadu.
 - Je bezpečné spojit lanko takovým způsobem, že svorky připevněné ke zdi jsou ve stejné výšce nebo níže než svorky připevněné k televizoru.
 - Chcete-li televizor přesunout, uvolněte lanko.
4. Zkontrolujte, zda jsou všechna připevnění dostatečně zajištěna. Pravidelně kontrolujte, zda připevnění nevykazují známky únavy nebo poškození materiálu. Máte-li jakékoli pochybnosti o bezpečnosti připevnění svého televizoru, obraťte se na kvalifikovaného montážního pracovníka.

Odstraňování potíží

Pokud se u televizoru objeví nějaký problém, nejdříve vyzkoušejte seznam možných problémů a jejich řešení. Pokud se žádný z těchto tipů pro odstraňování potíží nehodí, navštivte webové stránky „www.samsung.com“ a klikněte na tlačítko Podpora nebo se obraťte na službu péče o zákazníky společnosti Samsung.

Potíže

Televizor se nezapne.

- Ujistěte se, zda je napájecí kabel pevně připojen do elektrické zásuvky a k televizoru.
- Ujistěte se, zda je elektrická zásuvka funkční.
- Stisknutím tlačítka **POWER** na televizoru ověřte, zda problém není způsoben dálkovým ovladačem. Pokud se televizor zapne, přejděte k části „Dálkový ovladač nefunguje“ níže.

Potíže

Žádný obraz/video.

- Zkontrolujte připojení kabelů (odpojte a znovu připojte všechny kabely připojené k televizoru a externím zařízením).
- Nastavte video výstupy externího zařízení (terminál kabelové televize nebo set-top box, DVD, Blu-ray apod.) tak, aby se shodovaly s připojeními ke vstupu televizoru. Je-li například nastaven výstup externího zařízení na HDMI, měl by být připojen ke vstupu HDMI na televizoru.
- Zkontrolujte, zda jsou připojená zařízení zapnutá.
- Ujistěte se, zda jste stisknutím tlačítka **SOURCE** na dálkovém ovladači zvolili správný zdroj pro televizor.
- Restartujte zařízení odpojením a opětovným zapojením napájecího kabelu.

Potíže

Dálkový ovladač nefunguje.

- Vyměňte baterie dálkového ovladače, přičemž dodržte správnou polaritu (+/-).
- Vyčistěte okénko vysílací diody na dálkovém ovladači.
- Zkuste namířit dálkový ovladač přímo na televizor ze vzdálenosti 1,5 až 1,8 m.

Potíže

Dálkový ovladač kabelového přijímače / set-top boxu nevygne či nezapne televizor nebo neumožňuje nastavit jeho hlasitost.



- Naprogramujte dálkový ovladač přijímače kabelové televize nebo set-top boxu tak, aby umožnil ovládání televizoru. Kód televizoru SAMSUNG naleznete v uživatelské příručce přijímače kabelové televize / set-top boxu.

 Televizor můžete udržovat v optimálním stavu tak, že upgradujete prostřednictvím konektoru USB na nejnovější firmware stažitelný na našich webových stránkách (www.samsung.com → Podpora → Download Centrum).

 Tento panel TFT LED se skládá ze subpixelů, jejichž výroba vyžaduje propracovanou technologii. Na obrazovce se však přesto může vyskytovat několik světlých nebo tmavých pixelů. Tyto pixely nebudou mít žádný vliv na výkon výrobku.

Specifikace

Rozlišení displeje	1920 x 1080
Provozní prostředí Provozní teplota Provozní vlhkost Skladovací teplota Skladovací vlhkost	10°C až 40°C (50°F až 104°F) 10% až 80%, bez kondenzace -20°C až 45°C (-4°F až 113°F) 5% až 95%, bez kondenzace
Televizní systém	Analogový: B/G, D/K, L, I (v závislosti na výběru země) Digitální: DVB-T/DVB-C
Systém barev/videa	Analogový: PAL, SECAM, NTSC-4.43, NTSC-3.58, PAL60 Digitální: MPEG-2 MP@ML, MPEG-4, H.264/AVC MP@L3, MP@L4.0, HP@L4.0
Zvukový systém	BG, DK, L, NICAM, MPEG1, DD, DD+, HEAAC
HDMI IN	Video: 1080 24p, 1080p, 1080i, 720p, 576p, 480p Zvuk: 2kanálový lineární PCM 32 / 44,1 / 48 kHz, 16/20/24 bitů.
Název modelu	UE22ES5000
Velikost obrazovky	22 palců
Zvuk (výstup)	3W X 2
Rozměry (Š x H x V) Televizor Se stojanem	513,4 X 49,6 X 316,2 (mm) 513,4 X 161,0 X 364,4 (mm)
Hmotnost Bez stojanu Se stojanem	3,3 kg 3,5 kg

-  Provedení a specifikace se mohou změnit bez předchozího upozornění.
-  Údaje o napájení a spotřebě energie naleznete na štítku umístěném na výrobku.
-  Typická spotřeba energie je měřena podle normy IEC 62087 Ed.2

Podporované formáty videa

Přípona souboru	Kontejner	Videokodek	Rozlišení	Obnovovací kmitočet (snímky/sekundu)	Přenosová rychlost (Mb/s)	Audiokodek
*.avi *.mkv *.asf *.wmv *.mp4 *.3gp *.vro *.mpg *.mpeg *.ts *.tp *.trp *.mov *.flv *.vob *.svi *.m2ts *.mts *.divx	AVI MKV ASF MP4 3GP VRO VOB PS TS	DivX 3.11/4.x/5.x/6.x	1920 x 1080	6-30	30	AC3 LPCM ADPCM (IMA, MS) AAC HE-AAC WMA DD+ MPEG (MP3) DTS Core G.711(A-Law, μ-Law)
MPEG4 SP/ASP						
H.264 BP/MP/HP						
Motion JPEG		640 x 480	8			
Window Media Video v9		1920 x 1080	30			
MPEG2						
MPEG1						

Úplné dostupné rozlišení: 1920 x 1080 při 60 Hz

Režim	Rozlišení	Horizontální frekvence (kHz)	Vertikální frekvence (Hz)	Bodová hodinová frekvence (MHz)	Synchronizační polarita (H/V)
IBM	640 x 350	31.469	70.086	25.175	+/-
	720 x 400	31.469	70.087	28.322	-/+
MAC	640 x 480	35.000	66.667	30.240	-/-
	832 x 624	49.726	74.551	57.284	-/-
	1152 x 870	68.681	75.062	100.000	-/-
VESA DMT	640 x 480	31.469	59.940	25.175	-/-
	640 x 480	37.861	72.809	31.500	-/-
	640 x 480	37.500	75.000	31.500	-/-
	800 x 600	37.879	60.317	40.000	+/+
	800 x 600	48.077	72.188	50.000	+/+
	800 x 600	46.875	75.000	49.500	+/+
	1024 x 768	48.363	60.004	65.000	-/-
	1024 x 768	56.476	70.069	75.000	-/-
	1024 x 768	60.023	75.029	78.750	+/+
	1152 x 864	67.500	75.000	108.000	+/+
	1280 x 720	45.000	60.000	74.250	+/+
	1280 x 800	49.702	59.810	83.500	-/+
	1280 x 1024	63.981	60.020	108.000	+/+
	1280 x 1024	79.976	75.025	135.000	+/+
	1366 x 768	47.712	59.790	85.500	+/+
	1440 x 900	55.935	59.887	106.500	-/+
1600 x 900RB	60.000	60.000	108.000	+/+	
1680 x 1050	65.290	59.954	146.250	-/+	
1920 x 1080	67.500	60.000	148.500	+/+	

Licence

SRS
TheaterSound

DOLBY
DIGITAL PLUS
PULSE

dts
2.0+Digital Out

DLX
HD

HDMI

Skladování a údržba

- Po odstranění nálepky na obrazovce televizoru očistěte nečistoty a teprve potom sledujte televizor.
- Při čištění může dojít k poškrábání povrchu a obrazovky výrobku. Při otírání povrchu a obrazovky postupujte opatrně a používejte dodaný hadřík či jinou jemnou tkaninu, která nepůsobí škrábance.

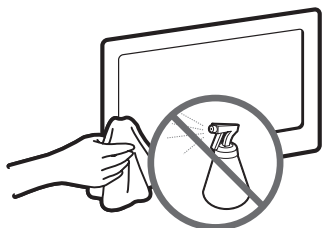

Nestříkejte vodu přímo na výrobek. Kapalina, která vnikne do výrobku, může způsobit nefunkčnost, požár nebo úraz elektrickým proudem.

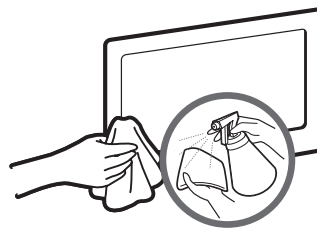

Výrobek čistěte měkkým hadříkem lehce navlhčeným vodou. Nepoužívejte hořlaviny (např. benzín, ředidlo) ani čisticí prostředky.

Ďalšie informácie o používaní návodu e-Manual (str. 8)

Snímky a obrázky v tejto používateľskej príručke vám poskytujeme len ako referenciu, pričom sa môžu odlišovať od skutočného vzhľadu produktu. Dizajn a technické údaje produktu sa môžu zmeniť bez predchádzajúceho upozornenia.

Dôležité informácie o záruke ohľadne sledovaných televíznych formátov

1. Funkcie v spojitosti s digitálnou TV (DVB) sú dostupné len v krajinách/oblastiach, kde sa vysielajú digitálne terestriálne signály DVB-T (MPEG2 a MPEG4 AVC), prípadne kde je k dispozícii prístup ku kompatibilnej službe káblovej TV DVB-C (MPEG2 a MPEG4 AAC). Prosím, overte si možnosť prijímu signálu DVB-T a DVB-C u vášho miestneho predajcu.
2. DVB-T je norma Európskeho konzorcia DVB pre prenos vysielania digitálnej terestriálnej televízie a DVB-C slúži na prenos vysielania digitálnej televízie cez káblové rozvody. Avšak niektoré diferencované funkcie, ako je napr. EPG (Elektronický programový sprievodca), VOD (Video on Demand) a tak ďalej, však nie sú súčasťou tejto špecifikácie. Preto ich v súčasnosti nemožno prevádzkovať.
3. Hoci tento TV prijímač spĺňa najnovšie štandardy DVB-T a DVB-C od [augusta 2008], kompatibilitu s budúcimi verziami digitálneho terestriálneho vysielania DVB-T a digitálneho káblového vysielania DVB-C nemožno garantovať.
4. V závislosti od krajín/oblastí, kde sa tento TV prijímač používa, niektorí poskytovatelia káblovej TV môžu spoplatňovať takúto službu ďalšími poplatkami a od vás sa môže požadovať, aby ste vyjadrili súhlas s podmienkami a ustanoveniami ich obchodného pôsobenia.
5. Niektoré funkcie digitálnej TV môžu byť nedostupné v niektorých krajinách alebo regiónoch a DVB-C nemusí správne fungovať u niektorých poskytovateľov káblových služieb.
6. Viac informácií získate v miestnom stredisku služieb zákazníkom spoločnosti Samsung.
 Kvalita prijímu televízora môže byť ovplyvnená odlišnými metódami vysielania v rozličných krajinách. U miestneho autorizovaného predajcu značky SAMSUNG alebo na linke podpory spoločnosti Samsung si overte, či možno výsledky dosahované s TV vylepšiť zmenou nastavení alebo nie.



Upozornenie v spojitosti so statickými obrázkami

Na obrazovke nenechávajte zobrazené statické obrázky (napr. obrazové súbory jpeg) alebo statické prvky obrazu (ako je logo TV programu, panoráma, formát obrazu 4:3 alebo líšta s akciami alebo novinkami na spodku obrazovky atď.). Ak ponecháte na obrazovke zobrazený statický obrázok, môže dôjsť k zobrazovaniu duchov na LED obrazovke, čo môže ovplyvniť kvalitu obrazu. V záujme zníženia tohto efektu dodržiavajte nižšie uvedené odporúčania:

- Nenechávajte dlhý čas zobrazený rovnaký TV kanál.
- Obrázky sa vždy snažte zobraziť na celú obrazovku. Na dosiahnutie optimálneho zobrazenia použite ponuku formátu obrazu na televízore.
- Znížte hodnoty kontrastu a jasú na úroveň, pri ktorej sa dosahuje požadovaná kvalita obrazu, nadmerné hodnoty môžu urýchliť proces vypalovania.
- Často používajte funkcie TV, ktoré slúžia na znižovanie retencie obrazu a vypalovania obrazovky. Podrobnosti nájdete v príslušnej časti príručky.

Zabezpečenie priestoru inštalácie

Zachovávajte požadované vzdialenosti medzi zariadením a okolitými predmetmi (napr. stenami), aby sa zabezpečilo dostatočné vetranie. Nevyhovenie tejto požiadavke môže spôsobiť požiar alebo problém so zariadením z dôvodu zvýšenia jeho vnútornej teploty.

-  Keď sa používa stojan alebo držiak na stenu, používajte len diely poskytované spoločnosťou Samsung Electronics.
- Ak použijete diely od iného výrobcu, tieto diely môžu spôsobiť problém so zariadením alebo zranenie z dôvodu pádu zariadenia.
-  Vzhľad sa v závislosti od produktu môže odlišovať.
-  Dávajte si pozor pri kontakte s TV, pretože niektoré diely môžu byť mierne horúce.

Inštalácia so stojanom.

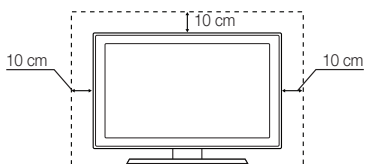

Inštalácia s držiakom na stenu.

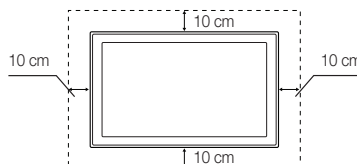

Správna likvidácia tohto produktu (odpadové elektrické a elektronické vybavenie)

(Platné v Európskej únii a ostatných európskych krajinách so systémom separovaného zberu)

Toto označenie na výrobku, príslušenstve alebo v sprievodnej brožúre hovorí, že po skončení životnosti produktu a elektronického príslušenstva (napr. nabíjačka, náhlavná súprava, kábel USB) by sa tieto položky nemali likvidovať s iným komunálnym odpadom. Aby ste zabránili možnému poškodeniu životného prostredia alebo ľudského zdravia spôsobeného nekontrolovanou likvidáciou odpadu, tak, prosím, oddelte tieto položky od iných typov odpadu a zodpovedne ich recyklujte, aby ste podporili nepretržité opätovné využívanie materiálnych zdrojov. Domáci používatelia musia ohľadom informácií o tom, kde a akým spôsobom môžu odnieť tieto položky za účelom recyklácie ohľaduplne k životnému prostrediu, kontaktovať predajcu, u ktorého si daný produkt zakúpili alebo ich mestský úrad. Priemyselní používatelia by mali kontaktovať svojho dodávateľa a overiť si podmienky kúpnej zmluvy. Tento výrobok a elektronické príslušenstvo by sa nemali likvidovať spolu s ostatným priemyselným odpadom.

Správna likvidácia batérií v tomto zariadení

(Platné v Európskej únii a ostatných európskych krajinách so systémami separovaného vracania batérií)

Toto označenie na batérii, príručke alebo balení indikuje, že batérie v tomto zariadení by sa po skončení životnosti nemali likvidovať s iným komunálnym odpadom. Ak sú vyznačené, chemické symboly Hg, Cd alebo Pb naznačujú, že batéria obsahuje ortuť, kadmium alebo olovo, ktoré presahuje referenčnú hladinu v norme ES 2006/66. Ak sa batérie správne nelikvidujú, tieto látky môžu škodiť ľudskému zdraviu alebo prostrediu. Aby sa chránil prírodný zdroj a podporovalo sa opätovné používanie materiálov, oddelujte batérie od iného typu odpadu a recyklujte ich prostredníctvom miestneho bezplatného systému vrátenia batérií.

 Jazyky CIS (ruština, ukrajinčina, kazaština) nie sú pre tento výrobok k dispozícii, pretože bol vyrobený pre zákazníkov v EÚ.

Príslušenstvo

- ✎ Uistite sa, prosím, že vám boli nasledujúce položky dodané spolu s televízorom. Ak akákoľvek položka chýba, kontaktujte vášho predajcu.
- ✎ Farba a tvar položiek sa môže odlišovať v závislosti od modelu.
- ✎ Káble, ktoré nie sú súčasťou balenia, môžete zakúpiť samostatne.

- Diaľkové ovládanie a batérie (AAA x 2)
- Záručný list/Bezpečnostná príručka (nie sú dostupné v niektorých lokalitách)
- Sieťový kábel
- Používateľská príručka



- ✎ Môže vám byť účtovaný správny poplatok, ak
 - (a) zavoláte technika a produkt neobsahuje žiadnu poruchu (t.j. keď ste si neprečítali túto používateľskú príručku)
 - (b) zariadenie prinesiete do strediska opráv a produkt neobsahuje žiadnu poruchu (t.j. keď ste si neprečítali túto používateľskú príručku).
- ✎ Výšku daného správneho poplatku vám oznámime skôr, ako sa vykoná akákoľvek obhliadka v práci alebo domácnosti.

Používanie ovládača TV (ovládača na paneli)

Ovládač TV je viacsmerové tlačidlo, ktoré slúži na navigáciu bez použitia diaľkového ovládania.

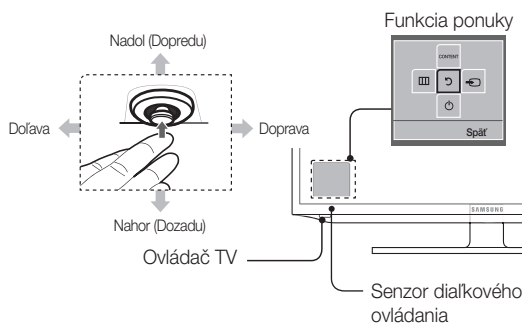
- ✎ Niektoré funkcie, ktoré si vyžadujú kód PIN, môžu byť nedostupné.
- ✎ Farba a tvar produktu sa môžu odlišovať v závislosti od modelu.
- ✎ Ak podržíte ovládač stlačený dlhšie ako 1 sekundu, uzavrie funkciu ponuky.
- ✎ Pri vyberaní funkcie pohybom ovládača nahor/nadol/dolava/doprava dbajte na to, aby ste ovládač nestlačili. Ak ho najskôr stlačíte, nebudete sa môcť pomocou neho pohybovať nahor/nadol/dolava/doprava.



Zapnúť	Stlačením ovládača v pohotovostnom režime sa zapne TV.
Nastavenie hlasitosti	Po zapnutí nastavuje hlasitosť posunom ovládača z jednej strany na druhú.
Výber kanálu	Po zapnutí vyberie kanál posunom ovládača hore alebo dolu.
Používanie funkcie ponuky	Po zapnutí sa stlačením ovládača zobrazí obrazovka s funkciou ponuky. Opätovným stlačením obrazovka s funkciou ponuky zmizne.
Použitie menu	Vyberie možnosť MENU () posunom ovládača na obrazovke s funkciou ponuky. Na obrazovke sa zobrazí OSD (zobrazenie na obrazovke) funkcií vášho TV.
Výber zdroja	Vyberie Zdroj () posunom ovládača na obrazovke s funkciou ponuky. Na obrazovke sa zobrazí zoznam Zdroj .
Voľba Obsah - Domov	Vyberie Obsah - Domov (CONTENT) posunom ovládača na obrazovke s funkciou ponuky. Zobrazí sa hlavná obrazovka Obsah - Domov .
Vypnúť	Vyberie Vypnúť () na vypnutie TV posunom ovládača na obrazovke s funkciou ponuky.

Pohotovostný režim

Televízor nenechávajte v pohotovostnom režime na dlhú dobu (ak ste napríklad preč na dovolenke). Aj keď je tlačidlo napájania vypnuté, zariadenie stále spotrebúva malé množstvo elektrickej energie. Najlepšie je odpojiť sieťový kábel.

Pohľad na diaľkové ovládanie

 Toto je špeciálne diaľkové ovládanie pre zrakovo postihnutú osobu, ktorý má Braillove body na tlačidlách Napájanie, Kanál a Hlasnosť.

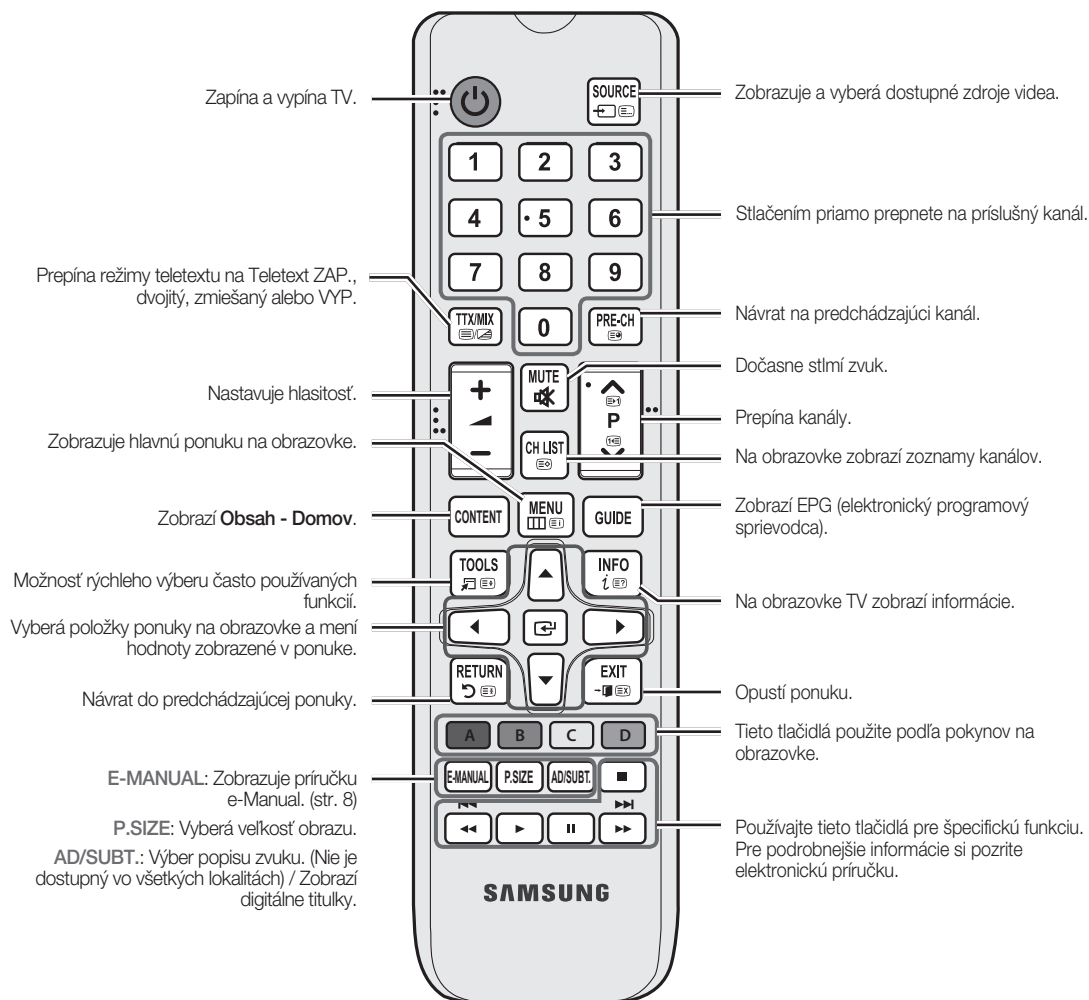

Inštalácia batérií (veľkosť batérií: AAA)

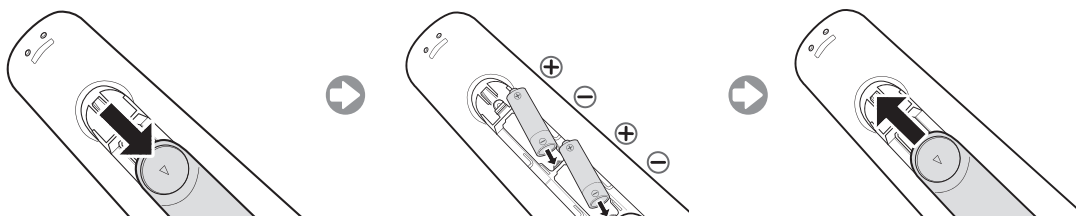

Počiatkové nastavenie

Pri prvom zapnutí televízora vám pri konfigurácii základných nastavení pomôže sekvencia výziev na obrazovke. Stlačte tlačidlo POWER . **Nastavenie** je k dispozícii, iba ak je zdroj nastavený na TV.

1. Jazyk ponuky: Výber jazyka menu



Stlačte tlačidlo ▲ alebo ▼ a potom stlačte tlačidlo ENTER .

Vyberte požadovaný jazyk OSD (displej na obrazovke).

2. Režim použitia: Výber Ukáž. v obch. alebo Domáce použitie

Stlačte tlačidlo ▲ alebo ▼ a potom stlačte tlačidlo ENTER .

Vyberte režim **Domáce použitie**. Režim **Ukáž. v obch.** je určený do priestorov predajní.

 Po stlačení ovládača TV sa zobrazí obrazovka s funkciou ponuky. Vyberte **MENU** () a použitím ovládača ju stlačte na dlhšie ako 5 sekúnd. Režim **Ukáž. v obch.** je nastavený.

 Zrušte možnosť **Ukáž. v obch.** výberom **Zdroj** () a stlačením na dlhšie ako 5 sekúnd.

 **Ukáž. v obch.** slúži iba na ukážku v predajni. Po jej voľbe nebudete môcť používať niektoré funkcie. Vyberte **Domáce použitie**, ak pozeráte televíziu doma.

3. Krajina (V závislosti od krajiny): Výber krajiny

Stlačte tlačidlo ▲ alebo ▼ a potom stlačte tlačidlo ENTER .

Zvoľte príslušnú krajinu.

 Po výbere krajiny v ponuke krajín môžu niektoré modely pokračovať s ďalšou možnosťou na nastavenie čísla pin.

4. Automatické ladenie (Krok 1): Voľba, ako pozerat' svoj TV

Nájdite a uložte kanály na Vašom televízore. Želáte si vyhľadať kanály?

- **Áno, musím.:** Uloží do pamäte všetky kanály dostupné pomocou kábla RF.
- **Nie, nemusím.:** Aby ste našli kanály, nemusíte použiť automatické ladenie.

5. Automatické ladenie (Krok 2): Možnosti výberu vyhľadávania

Výber želaného signálu prenosu a zdroja antény. Stlačte tlačidlo ▲/▼/◀/▶, potom stlačte tlačidlo ENTER .

Pri nastavení zdroja antény na možnosť **Kábel** sa zobrazí krok, ktorý vám umožní priradiť numerické hodnoty (frekvencie kanálov) k jednotlivým kanálom. Ďalšie informácie si pozrite v **Kanáľ** → **Automatické ladenie**.

 Stlačením tlačidla ENTER  v ľubovoľnom čase prerušíte proces ukladania do pamäte.

 Pozrite si príručku **e-Manual**, kapitolu „Preladenie kanálov > **Automatické ladenie**“

6. Hodiny: Nastavenie režimu hodín

- **Automatický:** Čas nastavte automaticky.
- **Manuálny:** Umožňuje vám nastaviť dátum a presný čas manuálne.

7. Časové pásmo (v závislosti of krajiny): Nastavenie časového pásma

Táto funkcia je dostupná len vtedy, keď je režim hodín nastavený na možnosť **Automatický**.

- **Automatické:** Časové pásmo nastavte automaticky.
- **Manuálne:** Časové pásmo nastavte ručne.

 Ak vyberiete položku **Manuálne**, môžete vybrať nastavenie režimu DST (Letný čas) na možnosť **Zap.** alebo **Vyp..** (V závislosti od krajiny)

8. Ukončenie nastavenia

Stlačte tlačidlo ENTER .

 Zobrazia sa ukončené nastavenia.

Ak chcete obnoviť túto funkciu...

Vyberte položku **Systém - Nastavenie** (úvodné nastavenie). Zadajte vaše 4-miestne číslo PIN. Predvolené číslo PIN je „0-0-0-0“. Ak chcete číslo PIN zmeniť, použite funkciu **Zmeniť PIN**.

Postup **Nastavenie** (MENU → **Systém**) by ste mali zopakovať aj doma, napriek tomu, že ste to urobili v predajni.

 Ak kód PIN zabudnete, v pohotovostnom režime stlačte tlačidlá diaľkového ovládača v nasledujúcom postupe, čím sa PIN obnoví na „0-0-0-0“: MUTE → 8 → 2 → 4 → POWER (zap.).

Pripojenia

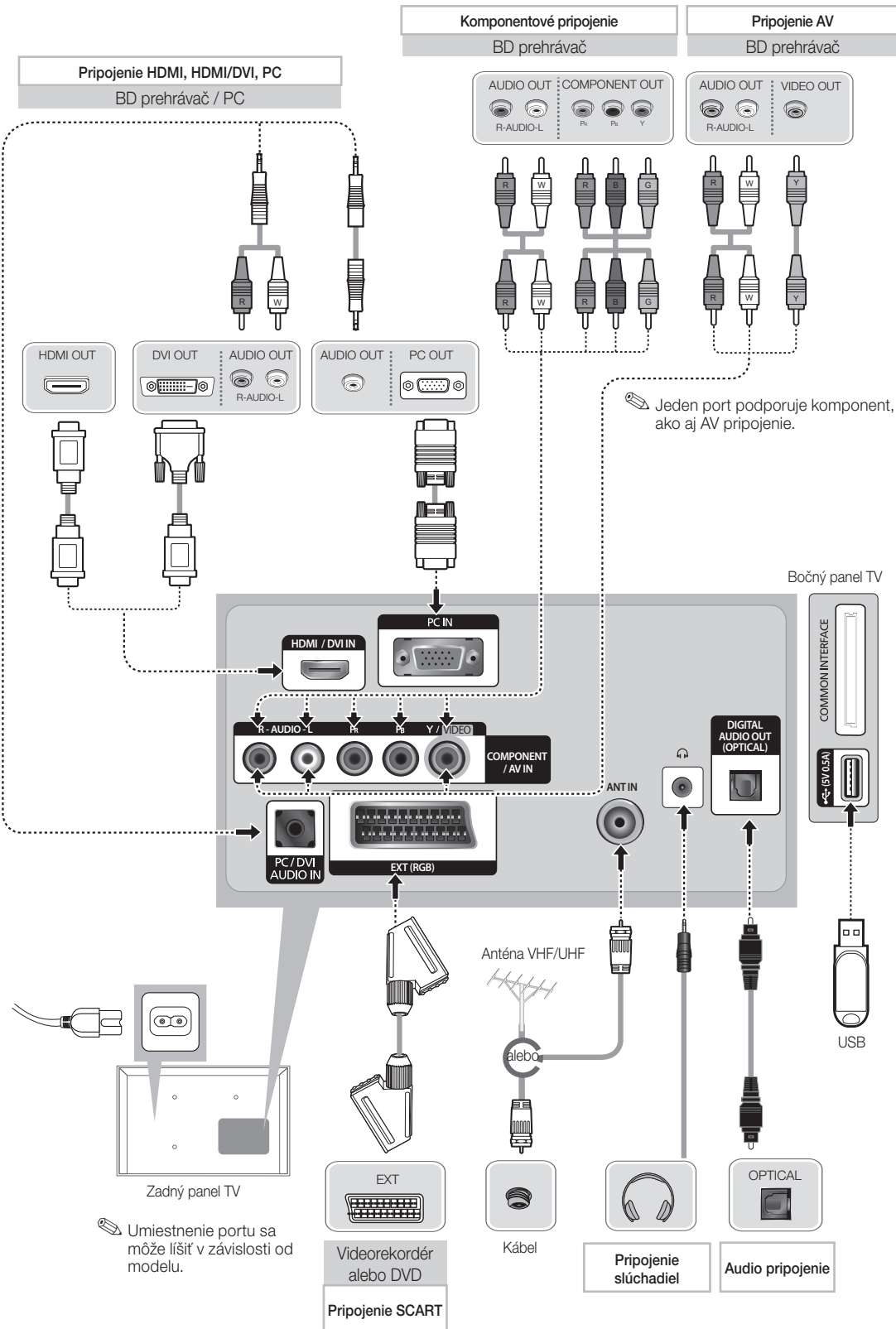

Režimy zobrazenia (vstup HDMI/DVI)

Optimálne rozlíšenie je 1920 X 1080 pri 60 Hz. Úplné dostupné rozlíšenie nájdete na strane s technickými údajmi.

SERVICE



Konektor len pre údržbu.

POZNÁMKA

- Keď používate pripojenie pomocou kábla HDMI/DVI, musíte používať port HDMI IN (DVI).
- Ak je kábel HDMI do DVI pripojený k portu HDMI IN (DVI), zvuk nefunguje.
- Režim prekladaného zobrazenia sa nepodporuje.
- V prípade zvolenia neštandardného formátu obrazu môže televízor pracovať nezvyčajne.
- Podporujú sa oddelené a kompozitné režimy. Funkcia SOG (Sync On Green) sa nepodporuje.
- Pripojenie cez kábel HDMI v závislosti od počítača nemusí byť podporované.
- Konektor na slúchadlá podporuje len trojvodičový typ (TRS).

Pripojenie do BEŽNÉHO ROZHRANIA (zásuvky pre Váš CAM modul)

Ak chcete sledovať platené kanály, musíte vložiť kartu „CI alebo CI+ CARD“.

- Ak nevložíte kartu „CI alebo CI+“, niektoré kanály zobrazia správu „Kódovaný signál“.
- Za približne 2 až 3 minúty sa zobrazí informácia o spárovaní, ktorá obsahuje telefónne číslo, ID karty „CI alebo CI+ CARD“, ID hostiteľa a iné informácie. Ak sa zobrazí správa o chybe, kontaktujte vášho poskytovateľa služby.
- Po skončení konfigurácie informácií o kanáli sa zobrazí správa „Aktualizácia ukončená“, ktorá označuje, že sa práve aktualizoval zoznam kanálov.

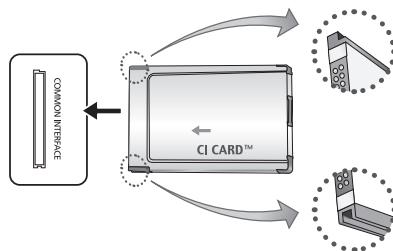

- Obrázok sa môže líšiť v závislosti od modelu.

Zmena vstupného zdroja

Zdroj

TV / Ext. / PC / HDMI/DVI / AV / Komponent

Použite pre výber TV alebo iných externých vstupných zdrojov, ako sú napríklad DVD prehrávače/prehrávače Blu-Ray/prijímače káblovej televízie/STB satelitné prijímače pripojené k TV.

Pod položkou **Zdroj** sa zobrazia pripojené vstupy.

Možnosti **Ext.** a **PC** vždy zostanú aktívované.

Stlačte tlačidlo **TOOLS**.

- **Upraviť názov**

Externé zdroje vstupu môžete pomenovať podľa želania.

- Pri pripájaní počítača k portu HDMI IN (DVI) pomocou kábla HDMI, TV nastavte na režim **PC** v položke **Upraviť názov**.
- Pri pripájaní počítača k portu HDMI IN (DVI) pomocou kábla HDMI do DVI, TV nastavte na režim **DVI PC** v položke **Upraviť názov**.
- Pri pripájaní zariadení AV k portu HDMI IN (DVI) pomocou kábla HDMI do DVI, TV nastavte na režim **Zariadenia DVI** v položke **Upraviť názov**.

- **Informácie**

Môžete zobraziť podrobné informácie o pripojenom externom zariadení.

Spôsob zobrazenia návodu e-Manual

E-MANUAL



Pokyny o funkciách TV nájdete v návode **e-Manual** vo vašom TV. Ak chcete tento návod použiť, na diaľkovom ovládaní stlačte tlačidlo **E-MANUAL**. Posunom kurzora pomocou tlačidiel nahor/nadol/doprava/doľava zvýraznite kategóriu, potom tému a potom stlačte tlačidlo **ENTER** . Príručka **e-Manual** zobrazí želanú stránku.

Prístup k tomuto návodu môžete získať aj prostredníctvom ponuky:



MENU 

→ **Podpora**

→ **e-Manual**

→ **ENTER** 



Na hlavnú ponuku návodu **e-Manual** sa vráťte stlačením tlačidla **E-MANUAL** na diaľkovom ovládaní.

Zobrazenie na obrazovke

Aktuálne zobrazené video, TV program atď.



Zoznam kategórií. Želanú kategóriu vyberte stlačením tlačidla ◀ alebo ▶.

Zobrazuje zoznam podponúk. Kurzorom pohybujte pomocou tlačidiel šípok na diaľkovom ovládaní. Stlačením tlačidla **ENTER**  vyberte želanú podponuku.

Prevádzkové tlačidlá

 **Register**: Zobrazuje obrazovku registra.

 **Zadat**: Zvolí kategóriu alebo podponuku.

 **Koniec**: Vystúpi z príručky e-Manual.



<Zobrazenie možnosti Obsah>

 **Skús teraz**: Zobrazí ponuku OSD, ktorá zodpovedá téme. Ak sa chcete vrátiť na obrazovku príručky e-Manual, stlačte tlačidlo **E-MANUAL**.

 **Domov**: Presunie sa na domovskú stránku príručky e-Manual.

 **Strana**: Presun na predchádzajúcu alebo ďalšiu stranu.

 **Priblížiť**: Zväčší obrazovku.

- Stlačením tlačidla  (**Priblížiť**) zväčšíte obrazovku. Po zväčšenej obrazovke môžete prechádzať pomocou tlačidiel  alebo . Ak chcete obrazovku vrátiť na normálnu veľkosť, stlačte tlačidlo **RETURN**.



Spôsob prepínania medzi témou návodu e-Manual a príslušnou ponukou(-ami) OSD.



Táto funkcia nie je v niektorých ponukách zapnutá.







Ak ponuka nie je aktivovaná, nie je možné použiť funkciu **Skús teraz**.

Metóda 1	Metóda 2
<ol style="list-style-type: none">1. Ak chcete použiť ponuku zodpovedajúcu téme príručky e-Manual, stlačte červené tlačidlo na výber možnosti Skús teraz.2. Na obrazovku návodu e-Manual sa vráťte stlačením tlačidla E-MANUAL.	<ol style="list-style-type: none">1. Po zobrazení témy stlačte tlačidlo ENTER . “Chcete to vykonať?” sa zobrazí. Vyberte možnosť Áno a potom stlačte tlačidlo ENTER . Zobrazí sa okno OSD.2. Na obrazovku návodu e-Manual sa vráťte stlačením tlačidla E-MANUAL.

Vyhľadávanie témy na registrovej stránke



Táto funkcia nemusí byť podporovaná v závislosti od jazyka.

1. Ak chcete vyhľadať kľúčové slovo, stlačte modré tlačidlo a vyberte **Register**.
2. Stlačením tlačidiel  alebo  vyberte poradie znakov, ktoré chcete.
3. Stlačením tlačidiel  alebo  vyberte kľúčové slovo, ktoré chcete zobraziť a potom stlačte tlačidlo **ENTER** .
4. Zobrazí sa príslušná obrazovka elektronickej príručky s inštrukciami.

 Obrazovku **Register** zatvorte stlačením tlačidla **RETURN**.

Montáž držiaka na stenu

Príslušenstvo pre upevnenie na stenu (predáva sa samostatne) umožňuje namontovať TV na stenu. Pre podrobné informácie o montáži držiaka na stenu si pozrite pokyny, ktoré sa dodávajú spolu s držiakom na stenu. Pri inštalácii nástennej konzoly sa poraďte s technikom. Neodporúčame vám robiť to samostatne. Spoločnosť Samsung Electronics nie je zodpovedná za akékoľvek poškodenie produktu, vaše zranenie alebo zranenia druhých, keď sa rozhodnete, že TV namontujete sami.

Technické údaje súpravy upevňovacej konzoly (VESA)

☞ Súprava na montáž na stenu nie je súčasťou dodávky, musíte ju zakúpiť samostatne.

Nástenný držiak nainštalujte na pevnú stenu kolmú voči podlahe. Pri montáži na iné stavebné materiály, sa prosím, poraďte s vašim najbližším predajcom. Ak inštalujete na strop alebo šikmú stenu, môže padnúť a spôsobiť vážne fyzické zranenie.

☞ POZNÁMKA

- Štandardné rozmery pre súpravy držiaka na stenu sú znázornené v nižšie uvedenej tabuľke.
- Pri zakúpení našej súpravy upevňovacej konzoly sa dodá aj podrobná príručka inštalácie a všetky diely, potrebné na zloženie.
- Nepoužívajte skrutky, ktoré nie sú v súlade s technickými údajmi pre skrutky podľa normy VESA.
- Nepoužívajte skrutky, ktoré sú dlhšie ako bežné rozmery, pretože môžu spôsobiť poškodenie vnútra TV prijímača.
- Pri upevneniach na stenu, ktoré nie sú v súlade s technickými údajmi pre skrutky podľa normy VESA, sa môže dĺžka skrutiek odlišovať v závislosti od ich technických údajov.
- Skrutky nadmerne nedotiahnite, pretože sa tým môže poškodiť produkt alebo to môže spôsobiť jeho pád, ktorý by mal za následok fyzické zranenie. Spoločnosť Samsung nie je zodpovedná za tento druh nehôd.
- Spoločnosť Samsung nie je zodpovedná za poškodenie produktu alebo fyzické zranenie, keď sa použije nástenný držiak, ktorý nie je v súlade s normou VESA alebo nie je uvedený, prípadne ak spotrebiteľ nedodrží pokyny pre inštaláciu produktu.
- Pri montáži tohto TV neprekračujte sklon 15 stupňov.

palce	Technické údaje VESA (A * B)	Bežná skrutka	Množstvo
19~22	75 X 75	M4	4
26	100 X 100		
32~40	200 X 200	M6	
46~60	400 X 400	M8	



Neinštalujte súpravu nástenného držiaka, zatiaľ čo máte zapnutý TV. Mohlo by to zapríčiniť fyzické zranenie spôsobené zásahom elektrického prúdu.

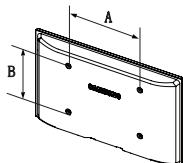

Upevnenie TV na stenu



Upozornenie: Ťahanie, tlačenie alebo lezenie na TV môže spôsobiť, že TV spadne. Obzvlášť zaistite, aby sa vaše deti nevešali na TV alebo ho nedestabilizovali. Takáto činnosť môže spôsobiť prevrátenie TV, čo by mohlo spôsobiť vážne zranenia alebo smrť. Dodržujte všetky bezpečnostné opatrenia uvedené v príbalnom bezpečnostnom letáku. Na zaistenie dodatočnej stability nainštalujte z bezpečnostných dôvodov zariadenie zabraňujúce pádu tak, ako je uvedené ďalej.

Zabránenie v spadnutí TV

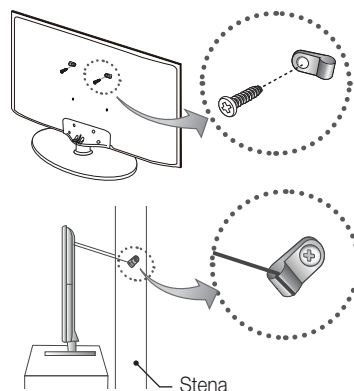

1. Vložte skrutky do svoriek a pevne ich dotiahnite k stene. Overte, že sa skrutky pevne nainštalovali do steny.
 - ☞ V závislosti od typu steny možno budete potrebovať dodatočný materiál, ako napríklad kotvu.
 - ☞ Pretože potrebné svorky, skrutky a šnúry sa nedodávajú, zakúpte si ich samostatne.
2. Vyberte skrutky zo strednej zadnej časti TV, vložte ich do svoriek a potom ich opätovne dotiahnite do TV.
 - ☞ Skrutky sa s produktom nemusia dodávať. V tomto prípade si zakúpte skrutky s nasledujúcimi technickými údajmi.
3. Pripevnite svorky upevnené k TV a svorky upevnené na stene s dlhou šnúrou a potom šnúru pevne dotiahnite.

☞ POZNÁMKA

- TV nainštalujte blízko pri stene, aby nemohol spadnúť dozadu.
 - Šnúru je bezpečné pripojiť tak, aby boli svorky upevnené k stene v rovnakej výške alebo nižšie ako svorky upevnené na TV.
 - Pred premiestnením TV odviažte šnúru.
4. Overte, či sú všetky miesta dostatočne zabezpečené. Pravidelne kontrolujte pripojenia, či nevykazujú žiadne známky opotrebovania. Ak máte akékoľvek pochybnosti o zabezpečení pripojení, kontaktujte profesionálneho inštalátora.

Riešenie problémov

Ak sa vám zdá, že TV má problém, najprv vyskúšajte tento zoznam možných problémov a riešení. Ak žiadny z týchto tipov na riešenie problémov nie je relevantný, navštívte lokalitu „www.samsung.com“, potom kliknite na položku Podpora, prípadne zavolajte na stredisko zákazníckych služieb spoločnosti Samsung.

Problémy

TV sa nezapína.

- Uistite sa, že je kábel sieťového napájania bezpečne zapojený k sieťovej zásuvke a k TV.
- Uistite sa, že sieťová zásuvka funguje.
- Skúste stlačiť tlačidlo **POWER** na TV, aby ste sa uistili, že diaľkové ovládanie správne funguje. Ak sa TV zapne, obráťte sa na nižšie uvedenú časť „Diaľkové ovládanie nefunguje“.

Problémy

Nezobrazuje sa obraz/video.

- Skontrolujte káblové pripojenia (odpojte a opätovne pripojte všetky káble TV a externých zariadení).
- Nastavte výstup videa vášho externého zariadenia (kábový/koncový prijímač, DVD, Blu-ray atď.) tak, aby sa zhodoval s pripojeniami na vstupe TV. Ak je napríklad výstup externého zariadenia HDMI, mali by ste ho pripojiť k vstupu HDMI na TV.
- Uistite sa, že vaše pripojené zariadenia sú zapnuté.
- Nezabudnite vybrať správny zdroj TV tak, že stlačíte tlačidlo **SOURCE** na diaľkovom ovládaní TV.
- Reštartujte pripojené zariadenie tak, že opätovne pripojíte napájací kábel zariadenia.

Problémy

Diaľkové ovládanie nefunguje.

- Vymeňte batérie diaľkového ovládania a póly (+/-) dajte správnym smerom.
- Vyčistite vysielacie okienko senzora na diaľkovom ovládači.
- Vyskúšajte namieriť diaľkové ovládanie priamo na TV zo vzdialenosti 5-6 stôp.

Problémy

Prijímač káblového vysielania / set top box nezapína / nevypína TV, ani neupravuje hlasitosť.



- Naprogramujte diaľkové ovládania prijímača káblového vysielania/set top boxu na ovládanie TV. Kód TV SAMSUNG nájdete v používateľskej príručke prijímača káblovej televízie/zostavy.

 Váš TV môžete udržiavať v optimálnom stave aktualizáciou najnovšieho firmvéru na webovej lokalite (www.samsung.com → Podpora → Download Centrum) cez USB.

 Tento TFT LED panel používa panel zložený z podpixelov, ktorý vyžaduje sofistikovanú technológiu výroby. Preto sa môže na obrazovke vyskytnúť pár svetlých alebo tmavých pixelov. Tieto pixle nemajú žiadny vplyv na výkon spotrebiča.

Technické údaje

Rozlíšenie displeja	1920 X 1080
Pokyny pre životné prostredie Prevádzková teplota Prevádzková vlhkosť Teplota uskladnenia Vlhkosť uskladnenia	10°C až 40°C (50°F až 104°F) 10% až 80%, bez kondenzácie -20°C až 45°C (-4°F až 113°F) 5% až 95%, bez kondenzácie
TV systém	Analógový: B/G, D/K, L, I (v závislosti od výberu krajiny) Digitálny: DVB-T/DVB-C
Systém farieb/videa	Analógový: PAL, SECAM, NTSC-4.43, NTSC-3.58, PAL60 Digitálny: MPEG-2 MP@ML, MPEG-4, H.264/AVC MP@L3, MP@L4.0, HP@L4.0
Zvukový systém	BG, DK, L, NICAM, MPEG1, DD, DD+, HEAAC
HDMI IN	Video: 1080 24p, 1080p, 1080i, 720p, 576p, 480p Audio: 2-kanálové lineárne PCM 32/44,1/48 kHz, 16/20/24-bitové.
Názov modelu	UE22ES5000
Veľkosť obrazovky	22 palce
Zvuk (Výstup)	3W X 2
Rozmery (ŠxHxV) Telo So stojanom	513,4 X 49,6 X 316,2 (mm) 513,4 X 161,0 X 364,4 (mm)
Hmotnosť Bez stojana So stojanom	3,3 kg 3,5 kg

-  Dizajn a vlastnosti sa môžu zmeniť bez predchádzajúceho upozornenia.
-  Informácie o sieťovom napájaní a bližšie podrobnosti o spotrebe energie nájdete na štítku prilepenom na produkte.
-  Bežná spotreba energie sa meria podľa normy IEC 62087 Ed.2

Podporované formáty videa

Prípona súboru	Kontajner	Video kodek	Rozlíšenie	Počet snímok za sekundu (sn./s)	Bitová rýchlosť (Mb/s)	Audio kodek
*.avi *.mkv *.asf *.wmv *.mp4 *.3gp *.vro *.mpg *.mpeg *.ts *.tp *.trp *.mov *.flv *.vob *.svi *.m2ts *.mts *.divx	AVI MKV ASF MP4 3GP VRO VOB PS TS	DivX 3.11/4.x/5.x/6.x	1920 x 1080	6~30	30	AC3 LPCM ADPCM (IMA, MS) AAC HE-AAC WMA DD+ MPEG (MP3) DTS Core G.711(A-Law, μ-Law)
MPEG4 SP/ASP						
H.264 BP/MP/HP						
Motion JPEG		640 x 480	8			
Window Media Video v9		1920 x 1080	MPEG2		30	
MPEG2						
MPEG1						

Úplné dostupné rozhranie: 1920 x 1080 pri 60 Hz

Režim	Rozlíšenie	Horizontálna frekvencia (kHz)	Vertikálna frekvencia (Hz)	Frekvencia vzorkovania (MHz)	Synchronizačná polarita (H/V)
IBM	640 x 350	31.469	70.086	25.175	+/-
	720 x 400	31.469	70.087	28.322	-/+
MAC	640 x 480	35.000	66.667	30.240	-/-
	832 x 624	49.726	74.551	57.284	-/-
	1152 x 870	68.681	75.062	100.000	-/-
VESA DMT	640 x 480	31.469	59.940	25.175	-/-
	640 x 480	37.861	72.809	31.500	-/-
	640 x 480	37.500	75.000	31.500	-/-
	800 x 600	37.879	60.317	40.000	+/+
	800 x 600	48.077	72.188	50.000	+/+
	800 x 600	46.875	75.000	49.500	+/+
	1024 x 768	48.363	60.004	65.000	-/-
	1024 x 768	56.476	70.069	75.000	-/-
	1024 x 768	60.023	75.029	78.750	+/+
	1152 x 864	67.500	75.000	108.000	+/+
	1280 x 720	45.000	60.000	74.250	+/+
	1280 x 800	49.702	59.810	83.500	-/+
	1280 x 1024	63.981	60.020	108.000	+/+
	1280 x 1024	79.976	75.025	135.000	+/+
	1366 x 768	47.712	59.790	85.500	+/+
	1440 x 900	55.935	59.887	106.500	-/+
1600 x 900RB	60.000	60.000	108.000	+/+	
1680 x 1050	65.290	59.954	146.250	-/+	
1920 x 1080	67.500	60.000	148.500	+/+	

Licencia

SRS
TheaterSound

DOLBY
DIGITAL PLUS
PULSE

dts
2.0+Digital Out

DVX
HD

HDMI

Uskladnenie a údržba

- ✎ Ak z obrazovky TV odstránite prilepenú nálepku, očistite aj jej zvyšky a TV sledujte až potom.
- ✎ Vonkajšie časti a obrazovka zariadenia sa môžu čistením poškriabať. Vonkajšie časti a obrazovku utierajte opatrne pomocou dodanej utierky alebo jemnej tkaniny, aby nedošlo k poškriabaniu.



Nestriekajte vodu priamo na produkt. Akákoľvek tekutina, ktorá sa dostane do produktu, môže spôsobiť zlyhanie, požiar alebo zásah elektrickým prúdom.

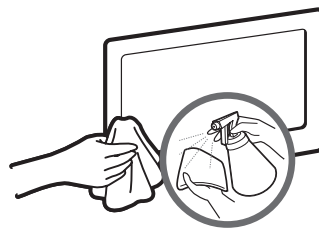

Produkt čistite jemnou tkaninou namočenou v malom množstve vody. Nepoužívajte horľavé kvapaliny (napr. benzén, riedidlá) alebo čistiace prostriedky.

Lai uzzinātu vairāk par to, kā izmantot e-Manual rokasgrāmatu (8. lpp.)

Šis lietotāja rokasgrāmatas attēli un ilustrācijas ir sniegti tikai uzziņai un var atšķirties no patiesā izstrādājuma izskata. Izstrādājuma dizains un specifikācijas var tikt mainīti bez iepriekšēja brīdinājuma.

Svarīga garantijas informācija par televīzijas formāta skatīšanos

1. Ar digitālo televīziju (DVB) saistītās funkcijas ir pieejamas tikai valstīs/reģionos, kur tiek raidīti DVB-T (MPEG2 un MPEG4 AVC) digitālie virszemes apraides signāli vai kur ir iespējams piekļūt saderīgiem DVB-C (MPEG2 un MPEG4 AAC) kabeļtelevīzijas pakalpojumiem. Par DVB-T vai DVB-C signāla saņemšanu, lūdzu, jautājiet vietējam izplatītājam.
2. DVB-T ir DVB Eiropas konsorcijs standarts digitālās virszemes televīzijas pārraidei, bet DVB-C ir standarts digitālās kabeļtelevīzijas pārraidei. Tomēr dažas no atšķirīgajām funkcijām, piemēram, EPG (elektroniskais programmu ceļvedis), VOD (pieprasījumuvideo) un citas, nav iekļautas šajā specifikācijā. Tādēļ šobrīd tās netiek izmantotas.
3. Lai arī šis televizors atbilst jaunākajiem DVB-T un DVB-C standartiem [kopš 2008. gada augusta], nav iespējams garantēt saderību ar nākotnes DVB-T digitālās virszemes apraides un DVB-C digitālās kabeļtelevīzijas sistēmām.
4. Atkarībā no valstīm vai reģioniem, kuros televizors tiek izmantots, daži kabeļtelevīzijas pakalpojumu sniedzēji var pieprasīt papildu samaksu par šādiem pakalpojumiem, un jums var tikt pieprasīts piekrist viņu biznesa noteikumiem un nosacījumiem.
5. Dažas digitālās televīzijas funkcijas var nebūt pieejamas dažās valstīs vai reģionos, un DVB-C var nedarboties pareizi ar atsevišķiem kabeļtelevīzijas pakalpojumu sniedzējiem.
6. Lai iegūtu plašāku informāciju, lūdzu, sazinieties ar vietējo Samsung klientu apkalpošanas centru.
 Televīzijas uztveršanas kvalitāti var ietekmēt apraides metodes atšķirības dažādās valstīs. Lūdzu, pārbaudiet televizora darbību pie vietējā SAMSUNG autorizētā izplatītāja, vai piezvaniet uz Samsung zvanu centru, lai uzzinātu, vai to ir iespējams uzlabot, pārkonfigurējot televizora uzstādījumu.

Brīdinājums par nekustīgiem attēliem

Izvairieties no nekustīgu attēlu (piemēram, jpeg attēlu failu) vai nekustīgu attēlu elementu (piemēram, televīzijas programmu logotipu, panorāmas vai 4:3 attēla formāta, akciju vai ziņu informācijas joslu ekrāna apakšdaļā utt.) attēlošanas ekrānā. Ilgstoša nekustīgu attēlu attēlošana ekrānā var izraisīt LED ekrāna dubultattēlu veidošanos, tādējādi ietekmējot attēla kvalitāti. Lai samazinātu šo risku, lūdzu, ievērojiet šos ieteikumus:

- Izvairieties no ilgstošas viena televīzijas kanāla skatīšanās.
- Vienmēr mēģiniet attēlu rādīt pilnekrāna režīmā, izmantojot televizora attēla formāta izvēlni, lai izvēlētos atbilstošāko formātu.
- Samaziniet spilgtuma un kontrasta vērtības līdz minimumam, kas nepieciešams, lai nodrošinātu vēlamo attēla kvalitāti, jo pārāk lielas vērtības var paātrināt izdegšanas procesu.
- Bieži izmantojiet visas televizora funkcijas, kas paredzētas attēla aizkavēšanās un ekrāna izdegšanas samazināšanai, sīkāku informāciju skatiet attiecīgajā lietotāja rokasgrāmatas sadaļā.

Uzstādīšanas vietas nodrošināšana

Ievērojiet prasītos attālumus starp izstrādājumu un citiem objektiem (piem. sienām), lai nodrošinātu pareizu ventilāciju.

Ja tas netiek ievērots, izstrādājuma iekšējās temperatūras paaugstināšanās dēļ var izcelties ugunsgrēks vai rasties problēmas ar izstrādājumu.

 Ja lietojat statīvu vai sienas montāžas kronšteinu, lietojiet tikai Samsung Electronics piegādātās detaļas.

- Ja izmantosiet cita ražotāja piegādātās detaļas, tas var izraisīt problēmas ar izstrādājumu vai arī, izstrādājumam nokrītot, var rasties savainojumi.

 Izskats var atšķirties atkarībā no izstrādājuma.

 Esiet uzmanīgs pieskaroties televizoram, jo dažas tā detaļas var uzkarst.

Uzstādīšana, izmantojot statīvu.

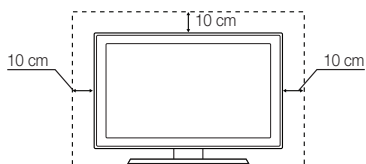

Uzstādīšana, izmantojot sienas montāžas kronšteinu.

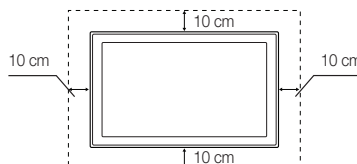

Pareiza atbrīvošanās no šī izstrādājuma (Nolietotas elektriskās un elektroniskās ierīces)

(Ir spēkā Eiropas Savienībā un citās Eiropas valstīs, kurās ir atsevišķas atkritumu savākšanas sistēmas)

Šis apzīmējums, kas redzams uz izstrādājuma, papildpiederumiem vai dokumentācijā, norāda, ka no izstrādājuma un tā elektroniskajiem papildpiederumiem (piem., lādētāja, austiņām, USB vada) kalpošanas laika beigās nedrīkst atbrīvoties kopā ar citiem mājaisaimniecības atkritumiem. Lai novērstu viedei un cilvēku veselībai iespējamo kaitējumu, kas ir saistīts ar nekontrolējamu atkritumu izmešanu, iepriekšminētie priekšmeti jānosūta uz citiem atkritumiem un jāpārstrādā, lai sekmētu materiālo resursu atbildīgu atkārtotu lietošanu. Mājaisaimniecības lietotājiem jāzina, ka, kurā šis izstrādājums ir pirktas, vai vietējo pašvaldību, lai saņemtu informāciju par vietu un veidu, kādā var nodrošināt viedei draudzīgu šī izstrādājuma atreizību pārstrādi. Rūpnieciskajiem lietotājiem jāzina, ka piegādātāju un jāpārbauda pirkuma līguma nosacījumi. Šo izstrādājumu un tā elektroniskos papildpiederumus nedrīkst sajaukt ar citiem rūpnieciskajiem atkritumiem.

Pareiza atbrīvošanās no šī izstrādājuma baterijām

(Ir spēkā Eiropas Savienībā un citās Eiropas valstīs, kurās ir atsevišķas bateriju nodošanas sistēmas)

Šīs baterijas, rokasgrāmatas vai iepakojuma marķējums norāda, ka izstrādājuma baterijas to ekspluatācijas laika beigās nedrīkst izmest kopā ar citiem mājaisaimniecības atkritumiem. Šīs baterijas, rokasgrāmatas vai iepakojuma marķējums norāda, ka izstrādājuma baterijas to ekspluatācijas laika beigās nedrīkst izmest kopā ar citiem mājaisaimniecības atkritumiem. Marķējumi ar ķīmiskajiem simboliem Hg, Cd vai Pb norāda, ka baterijas dzīvsudraba, kadmijs vai svina daudzums pārsniedz Direktīvā 2006/66/EK norādītos līmeņus. Ja no baterijām neatbrīvojas atbilstoši nosacījumiem, šīs vielas var radīt kaitējumu cilvēku veselībai un viedei. Lai aizsargātu dabas resursus un veicinātu materiālu atreizību izmantošanu, lūdzu, atdaliet baterijas no cita veida atkritumiem un nododiet pārstrādei, izmantojot vietējo bezmaksas bateriju savākšanas sistēmu.

 CIS valodas (Krievu, Ukrainu, Kazahu) šim produktam nav pieejamas, jo tas tiek ražots klientiem ES reģionā.

Papildpiederumi

- 📎 Lūdzu, pārļiecinieties, vai jūsu televizora komplektācijā ietilpst šie priekšmeti. Ja kāds no priekšmetiem trūkst, sazinieties ar savu izplatītāju.
- 📎 Priekšmetu krāsa un forma atkarībā no modeļa var būt atšķirīga.
- 📎 Kabeļus, kas nav iekļauti iepakojuma saturā, var iegādāties atsevišķi.

- Tālvadības pults un baterijas (AAA x 2)
- Garantijas karte / Drošas lietošanas rokasgrāmata (Nav pieejama dažos reģionos)
- Strāvas vads
- Īpašnieka rokasgrāmata

- 📎 Administrācijas maksa var tikt pieprasīta, ja
 - (a) pēc jūsu pieprasījuma tiek izsaukts inženieris, kas konstatē, ka izstrādājumam nav nekādu defektu (t.i., ja neesat pilnībā iepazinies ar šajā lietotāja rokasgrāmatā sniegto informāciju)
 - (b) jūs aizvedat televizoru uz remonta centru, kurā tiek konstatēts, ka izstrādājumam nav nekādu defektu (t.i., ja neesat pilnībā iepazinies ar šajā lietotāja rokasgrāmatā sniegto informāciju).
- 📎 Jūs tiksiet informēts par šīs administrācijas maksas apjomu vēl pirms jebkādu darbību veikšanas vai mājas vizītes.

Televizora kontrollera izmantošana (paneļa taustiņš)

Televizora kontrolleris ir vairāku virzienu poga, kas palīdz pārvietoties ekrānā, neizmantojot tālvadības pulti.

- 📎 Dažas funkcijas, kuru izmantošanai nepieciešams ievadīt PIN kodu, var nebūt pieejamas.
- 📎 Izstrādājuma krāsa un forma atkarībā no modeļa var būt atšķirīga.
- 📎 Nospiežot kontrolleri un turot to nospiestu ilgāk kā 1 sekundi, tas iziet no izvēlnes.
- 📎 Lai atlasītu funkciju, kustinot kontrolleri virzienā uz augšu/uz leju/pa labi/pa kreisi, pārļiecinieties, ka neesat to pirms tam nospiedis. Ja pirms tam būsiet nospiedis kontrolleri, to nebūs iespējams izmantot, lai pārvietotos virzienā uz leju/uz augšu/pa labi/pa kreisi.

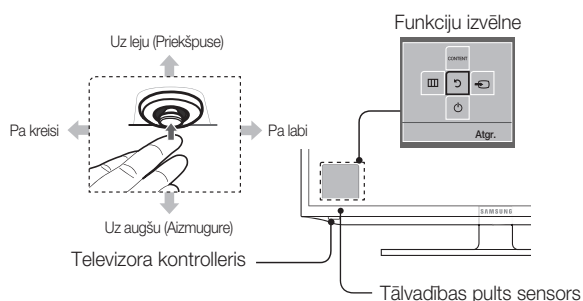

Ieslēgšana	Lai ieslēgtu televizoru, nospiediet kontrolleri gaidstāves režīma laikā.
Skaļuma regulēšana	Lai regulētu skaļumu, kad ieslēgta televizora barošana, kustiniet kontrolleri no vienas puses uz otru.
Kanāla izvēle	Lai atlasītu kanālu, kad ieslēgta televizora barošana, kustiniet kontrolleri uz augšu un leju.
Funkciju izvēlnes lietošana	Nospiežot kontrolleri, kad ieslēgta televizora barošana, tiek atvērts funkciju izvēlnes ekrāns. Nospiežot to vēlreiz, funkciju izvēlnes ekrāns pazūd.
Izvēlnes lietošana	Kustinot kontrolleri funkciju izvēlnes ekrānā, atlasiet opciju IZVĒLNE (☰). Funkciju ekrānā tiek atvērts televizora OSD (ekrāna displejs).
Avota atlase	Kustinot kontrolleri funkciju izvēlnes ekrānā, atlasiet opciju Avots (↶). Tiek atvērts Avots saraksta ekrāns.
Satura sākumlapa atlase	Kustinot kontrolleri funkciju izvēlnes ekrānā, atlasiet opciju Satura sākumlapa (CONTENT). Tiek atvērts Satura sākumlapa galvenais ekrāns.
Izslēgšana	Lai izslēgtu televizoru, atlasiet opciju Izslēgt (⏻), kustinot kontrolleri funkciju izvēlnes ekrānā.

Gaidstāves režīms

Neatstājiet televizoru gaidstāves režīmā pārāk ilgi (piemēram, dodoties brīvdienās). Pat tad, kad barošanas poga ir izslēgta, tiek patērēts neliels elektriskās strāvas daudzums. Tā vietā ieteicams atvienot strāvas vadu.

Tālvadības pults apskats

Šī tālvadības pults ir paredzēta vājrredzīgiem cilvēkiem, un uz tās Power, Channel un Volume pogām atrodas Braila raksta punkti.

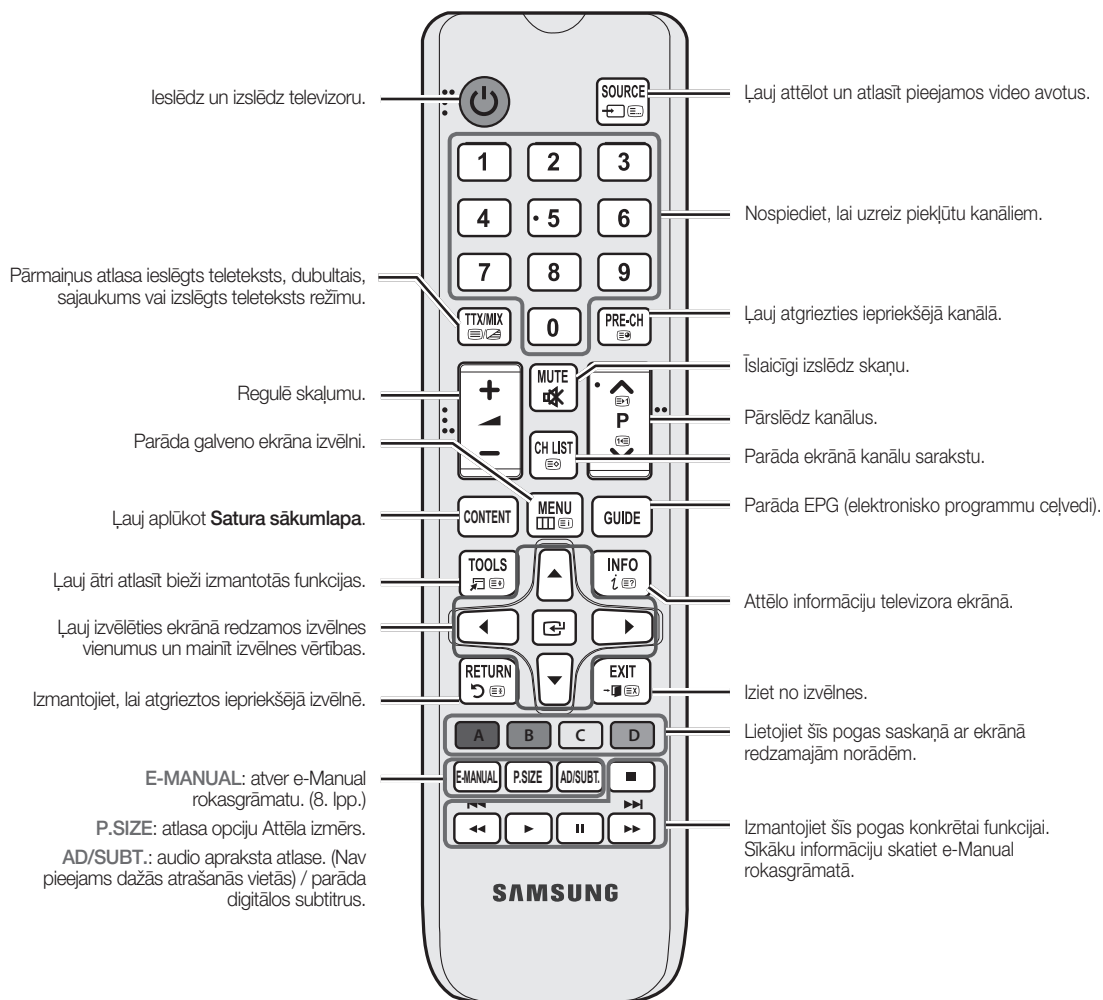

Bateriju ievietošana (bateriju izmērs: AAA)

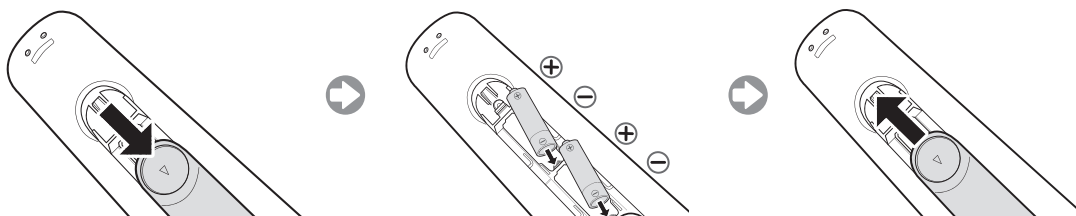

Sākotnējā uzstādīšana

Pirmoreiz ieslēdzot televizoru, ekrānā parādīsies vairākas uzvednes, kas palīdzēs konfigurēt pamatiestatījumus. Nospiediet pogu **POWER** . **Uzstādīšana** pieejama tikai tad, kad avots ir iestatīts uz TV.

1. Izvēlnes valoda: izvēlnes valodas atlasīšanai

Nospiediet pogu **▲** vai **▼** un pēc tam nospiediet pogu **ENTER** .

Atlasiet vēlamo OSD (ekrāna displeja) valodu.

2. Lietoš. režīms: Sagl. dem. vai Lietošana mājās atlase

Nospiediet pogu **▲** vai **▼** un pēc tam nospiediet pogu **ENTER** .

Atlasiet režīmu **Lietošana mājās**. Režīms **Sagl. dem.** ir paredzēts tirdzniecības vietām.

Nospiežot televizora kontrolleri, tiek atvērts funkciju izvēlnes ekrāns. Atlasiet **Izvēlne** (III) un, izmantojot kontrolleri, turiet to nospiestu ilgāk kā 5 sekundes. Tiek iestatīts **Sagl. dem.** režīms.

Režīmu **Sagl. dem.** var atcelt, atlasot opciju **Avots** (←) un turot to nospiestu ilgāk kā 5 sekundes.

Sagl. dem. paredzēts izmantošanai tikai tirdzniecības vietās. Atlasot to, dažas funkcijas var nebūt pieejamas lietošanai. Skatoties televizoru mājās, lūdzu, atlasiet režīmu **Lietošana mājās**.

3. Valsts (atkarībā no valsts): valsts atlase

Nospiediet pogu **▲** vai **▼** un pēc tam nospiediet pogu **ENTER** .

Izvēlieties vajadzīgo valsti.

Pēc tam, kad esat valsts izvēlnē iestatījis valsti, daži modeļi var piedāvāt papildu opciju PIN koda iestatīšanai.

4. Autom. kanālu iestatīšana (1. solis): televizora skatīšanās veida atlase

Atradisim un saglabāsim kanālus jūsu TV. Vai jums ir nepieciešams meklēt kanālus?

- **Jā, man ir nepieciešams.**: saglabā atmiņā visus, izmantojot RF kabeli, pieejamos kanālus.
- **Nē, man nav nepieciešams.**: Kanālu atrašanai nav nepieciešams izmantot Autom. kanālu iestatīšanu.

5. Autom. kanālu iestatīšana (2. solis): meklēšanas opciju atlasīšana

Atlasiet vēlamo apraides signālu un antenas avotu. Nospiediet pogu **▲/▼/◀/▶** un pēc tam nospiediet pogu **ENTER** .

Ja iestatāt antenas avotu uz **Kabelis**, parādās solis, kurā var iestatīt kanāliem skaitliskas vērtības (kanālu frekvences). Lai iegūtu plašāku informāciju, sk. **Kanāls** → **Autom. kanālu iestatīšana**.

Lai pārtrauktu saglabāšanas atmiņā procesu, jebkurā laikā varat nospiegt pogu **ENTER** .

Skatiet **e-Manual** nodaļu „Kanālu pārregulēšana > Autom. kanālu iestatīšana”

6. Pulkstenis: pulksteņa režīma iestatīšana

- **Autom.**: izmantojiet, lai iestatītu pašreizējo laiku automātiski.
- **Manuāls**: ļauj manuāli iestatīt pašreizējo datumu un laiku.

7. Laika zona (atkarībā no valsts): laika zonas iestatīšana

Šis solis pieejams tikai tad, ja pulksteņa režīms ir iestatīts uz **Autom.**

- **Autom.**: izmantojiet, lai iestatītu laika zonu automātiski.
- **Manuāls**: izmantojiet, lai iestatītu laika zonu manuāli.

Ja atlasījāt opciju **Manuāls**, varat atlasīt, vai DST (Ziemas un vasaras laiks) opcijai jābūt **ieslēgts** vai **Izslēgts**. (atkarībā no valsts)

8. Uzstādīšana pabeigta

Nospiediet pogu **ENTER** .

Tiek parādīti pabeigtie iestatījumi.

Ja vēlaties atiestatīt šo funkciju...

Atlasiet **Sistēma - Uzstādīšana** (Sākotnējā uzstādīšana). Ievadiet 4 ciparu PIN kodu. Noklusējuma PIN kods ir „0-0-0-0”. Ja vēlaties mainīt PIN kodu, izmantojiet funkciju **Mainīt PIN**.

Uzstādot televizoru mājās, **Uzstādīšana** (MENU → **Sistēma**) iestatīšana jāveic vēlreiz pat tad, ja iestatījāt to jau veikalā.

Ja esat aizmirsis PIN kodu, nospiediet tālvadības pults pogas šādā secībā, kas atiestata PIN kodu uz „0-0-0-0”: **MUTE** → 8 → 2 → 4 → **POWER** (ieslēgt).

Savienojumi

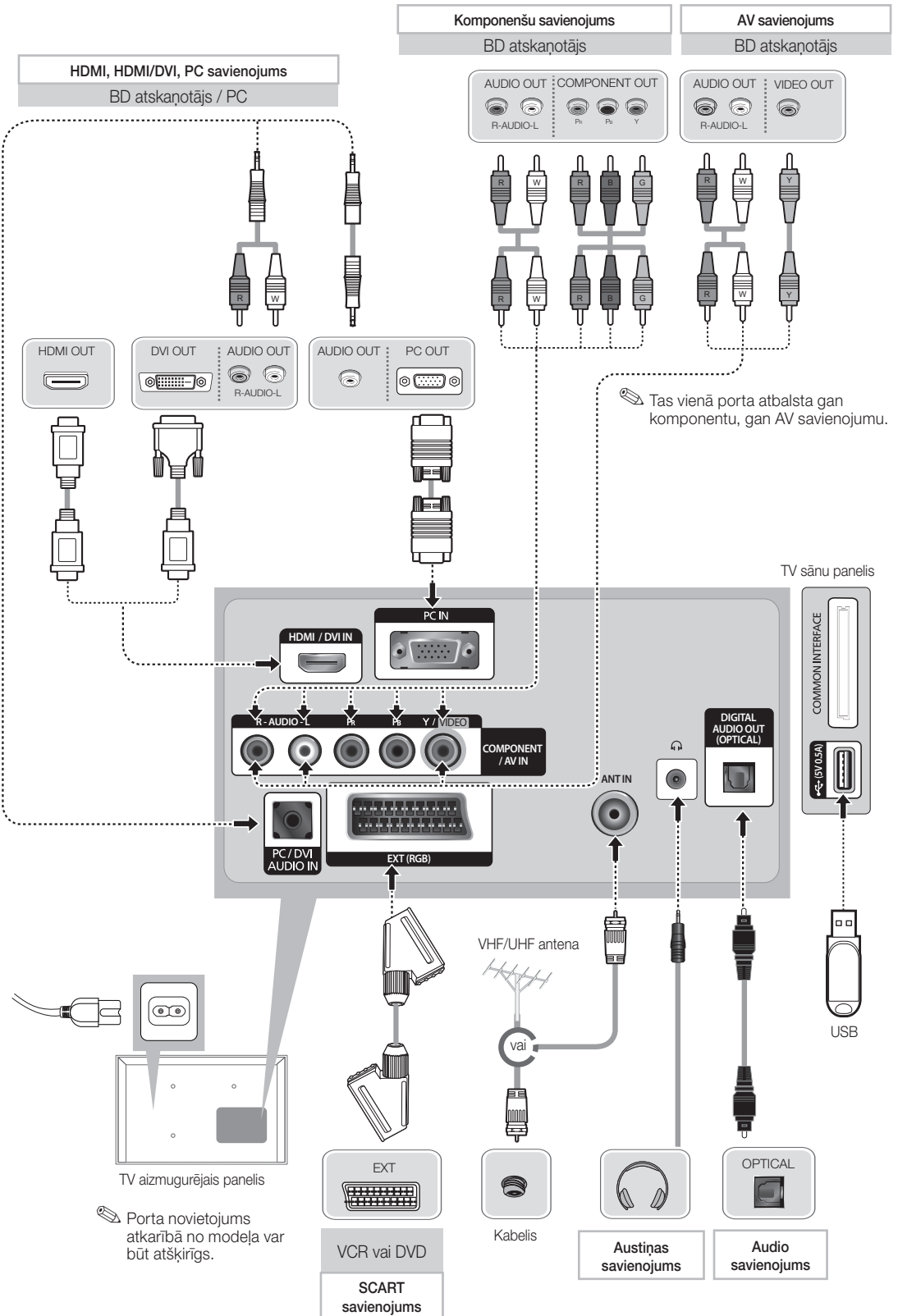

Rādīšanas režīmi (HDMI/DVI ieeja)

Optimālā izšķirtspēja ir 1920 X 1080 @ 60 Hz. Lai aplūkotu pilnu pieejamo izšķirtspēju, sk. tehnisko datu lapu.

SERVICE



Tikai apkopei paredzēts savienotājs.

PIEBILDE

- Izmantojot HDMI/DVI kabeļa savienojumu, jālieto **HDMI IN (DVI)** kontaktspraudnis.
- Ja pie HDMI IN 1(DVI) pieslēgvietas ir pievienots **HDMI IN (DVI)** kabelis, audio nedarbojas.
- Rindpārīšanas režīms netiek atbalstīts.
- Televizors var nedarboties normāli, ja tiks atlasīts nestandarta video formāts.
- Tiek atbalstīti režīmi Atsevišķs un Kompozīts. Režīms SOG (Sync On Green - sinhronizācija zaļās krāsas kanālā) netiek atbalstīts.
- Atkarībā no datora, savienojums, izmantojot HDMI kabeli, var netikt atbalstīts.
- Austiņu ligzda atbalsta tikai 3 vadītāju uzgaļa-gredzena-uzmavas (TRS) tipa savienojumu.

Pievienošana COMMON INTERFACE slotam (televīzijas kartes slotam)

Lai skatītos maksas kanālus, jāievieto „CI vai CI+ KARTE”.

- Ja netiek ievietota „CI vai CI+ KARTE”, dažos kanālos tiek rādīts paziņojums „Traucēts signāls”.
- Pēc 2-3 minūtēm parādās saistītā informācija, kas satur tālruna numuru, „CI vai CI+ KARTES” ID, saimniekdatora ID un citu informāciju. Ja parādās kļūdas paziņojums, sazinieties ar savu pakalpojumu sniedzēju.
- Kad kanālu informācijas konfigurācija beigusies, parādās paziņojums „Updating Completed”, norādot, ka kanālu saraksts ir atjaunināts.

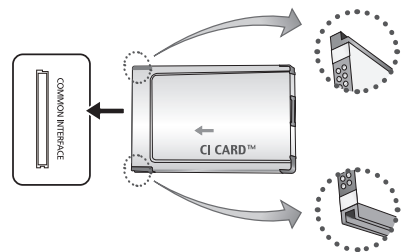

- Attēls var būt atšķirīgs atkarībā no modeļa.

Ievades avota maiņa

Avots

TV / Ārējais / PC / HDMI/DVI / AV / Komponenti

Izmantojiet, lai atlasītu televizoru vai citus televizoram pievienotus ārējus ievades avotus, piemēram, DVD / Blu-ray atskaņotājus / kabeļtelevīzijas vadības blokus / STB satelīttvērņus.

Attēlotajā **Avots** sarakstā būs izceltas televizoram pievienotās ievades ierīces.

Režīmi **Ārējais** un **PC** ir vienmēr aktīvā stāvoklī.

Nospiediet pogu **TOOLS**.

- **Rediģēt nosaukumu**

Varat iestatīt ārējās ievades avotiem sev vēlamos nosaukumus.

- Pievienojot datoru **HDMI IN (DVI)** pieslēgvietai, izmantojot HDMI kabeli, televizorā zem **Rediģēt nosaukumu** jāiestata **PC** režīms.
- Pievienojot datoru **HDMI IN (DVI)** pieslēgvietai, izmantojot HDMI-DVI kabeli, televizorā zem **Rediģēt nosaukumu** jāiestata **DVI PC** režīms.
- Pievienojot AV ierīces **HDMI IN (DVI)** pieslēgvietai, izmantojot HDMI-DVI kabeli, televizorā zem **Rediģēt nosaukumu** jāiestata **DVI ierīces** režīms.

- **Informācija**

Izmantojiet, lai skatītu detalizētu informāciju par pievienoto ārējo ierīci.

Kā aplūkot e-Manual rokasgrāmatu

E-MANUAL



Varat atrast instrukcijas par televizora funkcijām televizora **e-Manual** rokasgrāmatā. Lai to izmantotu, nospiediet tālvadības pults pogu **E-MANUAL**. Ar pogām uz augšu/uz leju/pa labi/pa kreisi pārvietojiet kursoru, lai izgaismotu kategoriju, tad tematu, un tad nospiediet pogu **ENTER** . **e-Manual** rokasgrāmatā attēlos vēlamu lapu. Varat tai piekļūt arī, izmantojot izvēlni:



MENU → **Atbalsts** → **e-Manual** → **ENTER**

Lai atgrieztos **e-Manual** rokasgrāmatas galvenajā izvēlnē, nospiediet tālvadības pults pogu **E-MANUAL**.

Ekrāna displejs

Šobrīd attēlotais videoklips, televīzijas programma, u.c.



Kategoriju saraksts. Nospiediet pogu **◀** vai **▶**, lai atlasītu vēlamu kategoriju.

Attēlo apakšizvēlnu sarakstu. Izmantojiet tālvadības pults bultiņu pogas, lai pārvietotu kursoru. Nospiediet pogu **ENTER** , lai atlasītu vēlamu apakšizvēlni.

Darbības pogas

Saturs: attēlotu satura ekrānu.

Ievadīt: izmantojiet, lai atlasītu kategoriju vai apakšizvēlni.

Iziet: izmantojiet, lai izietu no e-Manual rokasgrāmatas.

<Satura aplūkošana>

Mēģ. tagad: attēlo tematam atbilstošo OSD izvēlni. Lai atgrieztos e-Manual rokasgrāmatas ekrānā, nospiediet pogu **E-MANUAL**.

Sākums: izmantojiet, lai pārietu uz e-Manual rokasgrāmatas sākuma ekrānu.

Lapa: izmantojiet, lai pārietu iepriekšējo vai nākamo lapu.

Tālummaiņa: izmantojiet, lai palielinātu ekrānu.

– Nospiediet pogu (**Tālummaiņa**), lai palielinātu ekrānu. Varat ritināt palielināto ekrānu, izmantojot pogas **▲** vai **▼**. Lai atjaunotu ekrāna normālo izmēru, nospiediet pogu **RETURN**.

Kā pārslēgties starp e-Manual rokasgrāmatas tematu un attiecīgo OSD izvēlni(-ēm).

Šī funkcija dažās izvēlnēs ir atspējota.

Nevarat izmantot **Mēģ. tagad** funkciju, ja izvēlne nav aktivizēta.

1. metode	2. metode
<ol style="list-style-type: none"> Ja vēlaties izmantot izvēlni, kas atbilst e-Manual rokasgrāmatas tematam, nospiediet sarkano pogu, lai atlasītu Mēģ. tagad. Lai atgrieztos e-Manual rokasgrāmatas ekrānā, nospiediet pogu E-MANUAL. 	<ol style="list-style-type: none"> Kad tiek atvērts temats, nospiediet pogu ENTER . Parādās paziņojums „Vai vēlaties to izpildīt?”. Atlasiet Jā un tad nospiediet pogu ENTER . Parādās OSD logs. Lai atgrieztos e-Manual rokasgrāmatas ekrānā, nospiediet pogu E-MANUAL.

Kā meklēt tematu, izmantojot satura lapu

Atkarībā no valodas šī funkcija var nebūt atbalstīta.

- Ja vēlaties meklēt atslēgvārdu, nospiediet ziļo pogu, lai atlasītu **Saturs**.
- Nospiediet pogu **◀** vai **▶**, lai izvēlētos vēlamu rakstzīmju secību.
- Nospiediet pogu **▲** vai **▼**, lai atlasītu vēlamu atslēgvārdu, un pēc tam nospiediet pogu **ENTER** .
- Tagad varat redzēt atbilstošo e-Manual rokasgrāmatas instrukciju ekrānu.

Lai aizvērtu **Saturs** ekrānu, nospiediet pogu **RETURN**.

Sienas montāžas kronšteina uzstādīšana

Sienas montāžas kronšteina komplekts (iļģegādājas atsevišķi) ļauj uzstādīt televizoru pie sienas. Detalizētu informāciju par sienas montāžas kronšteina uzstādīšanu, skatiet sienas montāžas kronšteina pievienotajā instrukcijā. Lai uzstādītu sienas montāžas kronšteinu, sazinieties ar kvalificētu tehnisko darbinieku. Mēs neiesakām to veikt pašrocīgi.

Samsung Electronics nav atbildīgs par izstrādājuma nodarītajiem bojājumiem vai par kaitējumu pašam vai citiem cilvēkiem, ja uzstādīšanu veic pats klients.

Sienas montāžas kronšteina specifikācijas (VESA)

 Sienas montāžas komplekts nav nodrošināts, taču to var iegādāties atsevišķi.

Uzstādiēt kronšteinu pie izturīgas sienas, perpendikulāri grīdai. Ja jāpiestiprina pie citiem celtniecības materiāliem, lūdzu, sazinieties ar tuvāko izplatītāju. Ja ierīkosiet kronšteinu pie griestiem vai pie slīpas sienas, ierīce var nokrist un radīt nopietnas traumas.

PIEBILDE

- Sienas kronšteina standarta izmēri norādīti nākamajā tabulā.
- Iegādājoties mūsu sienas montāžas kronšteinu, komplektācijā ietilpst detalizēta uzstādīšanas rokasgrāmata un visas uzstādīšanai nepieciešamās detaļas.
- Neizmantojiet skrūves, kas neatbilst VESA standarta skrūvju specifikācijām.
- Nelietojiet skrūves, kas garākas par standarta izmēru, jo tās var bojāt televizora iekšpusi.
- Sienas stiprinājumiem, kas neatbilst VESA standarta skrūvju specifikācijām, skrūvju garums var atšķirties atkarībā no specifikācijas.
- Nepievelciet skrūves pārāk cieši, lai izvairītos no ierīces sabojāšanas vai krišanas, kas var radīt savainojumus. Samsung neuzņemas atbildību par šādiem nelaiemes gadījumiem.
- Samsung neuzņemas atbildību par izstrādājuma sabojāšanos vai traumām, ja tiek lietoti nevis VESA, bet citi sienas montāžas kronšteini, kas neatbilst specifikācijām, vai ja lietotājs neievēro izstrādājuma uzstādīšanas instrukcijas.
- Uzstādot šo televizoru, tās slīpuma leņķis nedrīkst būt lielāks par 15 grādiem.

collas	VESA Spec. (A * B)	Standarta skrūve	Daudzums
19~22	75 X 75	M4	4
26	100 X 100		
32~40	200 X 200	M6	
46~60	400 X 400	M8	



Neuzstādiēt sienas montāžas kronšteina komplektu, kamēr televizors ir ieslēgts. Šādas rīcības rezultātā varat iegūt elektriskā šoka radītas traumas.

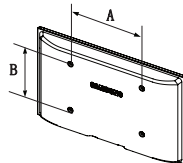





Televizora piestiprināšana pie sienas

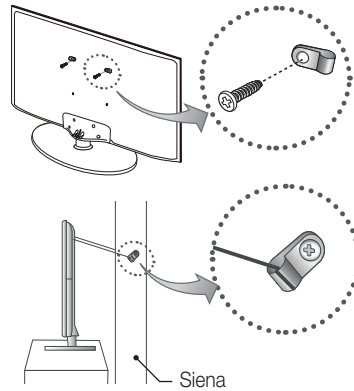

Uzmanību: ja stumsiet, grūdiēsiet vai uzkāpsiet uz televizora, tas var nokrist. Pievērsiet īpašu uzmanību, lai bērni neliecas pāri televizoram un nepadara to nestabilu, jo televizors var apgāzties, izraisot nopietnus savainojumus vai nāvi. Ievērojiet visus komplektācijā iekļautajā drošības lapā minētos noteikumus. Lai palielinātu stabilitāti un drošību, uzstādiēt pret nokrišanas ierīci atbilstoši turpmāk minētajiem noteikumiem.

Lai televizors nenokristu



1. Ievietojiet skrūves skavās un cieši pieskrūvējiet tās pie sienas. Pārīecinieties, ka skrūves ir cieši pieskrūvētas sienai.
 -  Atkarībā no sienas tipa, jums var būt nepieciešami papildus nostiprināšanas materiāli.
 -  Tā kā nepieciešamās skavas, skrūves un stieples nav iekļautas televizora komplektācijā, lūdzu, iegādājieties tās atsevišķi.
2. Noņemiet skrūves no televizora aizmugures centrālās daļas, ievietojiet tās skavās un vēreiz piestipriniet televizoram.
 -  Skrūves var nebūt iekļautas izstrādājuma komplektācijā. Tādā gadījumā, lūdzu, iegādājieties skrūves, kas atbilst norādītajām specifikācijām.
3. Savienojiet televizoram pievienotās skavas ar skavām, kas pieskrūvētas pie sienas, izmantojot stipru stiepli un pēc tam cieši pievelciet tās.

PIEBILDE

- Uzstādiēt televizoru tuvu sienai, lai tas nevarētu nokrist uz aizmuguri.
 - Lai stieple savienojums būtu drošs, skavām pie sienas ir jābūt piestiprinātām tikpat augstu vai zemāk, nekā televizora skavām.
 - Pirms noņemat televizoru, noņemiet stieples.
4. Pārīecinieties, vai visi savienojumi ir pietiekami nostiprināti. Laiku pa laiku pārbaudiet, vai savienojumi nav kļuvuši vaļīgāki. Ja jums rodas šaubas par savienojumu drošību, sazinieties ar profesionālu televizoru uzstādītāju.

Traucējummeklēšana

Ja liekas, ka televizoram ir problēma, vispirms mēģiniet to atrisināt, izmantojot šo iespējamo problēmu un risinājumu sarakstu. Ja neviens no šiem traucējummeklēšanas padomiem nepalīdz, apmeklējiet vietni „www.samsung.com”, tad uzklikšķiniet uz Atbalsts vai sazinieties ar Samsung klientu servisa centru.

Problēmas Televizors neieslēdzas.

- Pārliedzieties, ka maiņstrāvas strāvas vads ir stingri pievienots sienas kontaktligzdai un televizoram.
- Pārliedzieties, ka sienas kontaktligzda strādā.
- Mēģiniet nospiegt televizora pogu **POWER**, lai pārliedzietos, vai problēma nav tālvadības pultij. Ja televizors ieslēdzas, skatiet sadaļu „Nedarbojas tālvadības pults”.

Problēmas Nav attēla/video.

- Pārbaudiet kabeļa savienojumus (atvienojiet un no jauna pievienojiet visus televizora un ārējo ierīču kabeļus).
- Iestatiet, lai jūsu ārējās ierīces (kabeļtelevīzijas vadības bloka/satelītuiztvērēja bloka, DVD, Blu-ray u.c.) video izejas atbalstu izmantotajiem televizora ieejas savienojumiem. Piemēram, ja ārējās ierīces izeja ir HDMI, tai jābūt savienotai ar televizora HDMI ieeju.
- Pārliedzieties, ka pievienotās ierīces ir ieslēgtas.
- Nospiežot tālvadības pogu **SOURCE**, pārliedzieties, ka televizorā izvēlēts pareizais avots.
- Pārliedzieties pievienoto ierīci, vēlreiz pievienojot ierīces barošanas kabeli.

Problēmas Nedarbojas tālvadības pults.

- Ielieciet tālvadības pults baterijas tā, lai poli (+/-) būtu vērsti pareizā virzienā.
- Notīriet tālvadības pults sensora pārraides stiklu.
- Mēģiniet vārst tālvadības pulti tieši pret televizoru no 5~6 pēdu attāluma.

Problēmas Kabeļtelevīzijas vadības bloka/televizora pierīces tālvadības pults neieslēdz vai neizslēdz televizoru, vai neregulē skaļumu.



- Programmējiet kabeļtelevīzijas vadības bloka/televizora pierīces tālvadību, lai ar to vadītu televizoru. Skatiet kabeļtelevīzijas vadības bloka/televizora pierīces lietotāja rokasgrāmatu, lai uzzinātu SAMSUNG TV kodu.

 Jūs varat nodrošināt optimālu televizora darbību, veicot jaunākās programmaparatūras uzstādīšanu, kuru varat lejupielādēt no tīmekļa vietnes (www.samsung.com → Atbalsts → Lejupielādes Centrs), izmantojot USB.

 Šis TFT LED panelis izmanto paneli, kas sastāv no apakšpikseliem, kuru ražošanā tiek izmantota sarežģīta tehnoloģija. Taču ekrānā var būt redzami daži spilgti vai tumši pikseli. Šie pikseli neietekmē izstrādājuma darbību.

Specifikācijas

Displeja izšķirtspēja	1920 X 1080
Ar vidi saistīti apsvērumi Darbības temperatūra Darbības vides mitrums Uzglabāšanas temperatūra Uzglabāšanas vides mitrums	no 10°C līdz 40°C (no 50°F līdz 104°F) no 10% līdz 80%, nekondensējošs no -20°C līdz 45°C (no -4°F līdz 113°F) no 5% līdz 95%, nekondensējošs
Televizora sistēma	Analogā: B/G, D/K, L, I (atkarībā no izvēlētās valsts) Digitālā: DVB-T/DVB-C
Krāsu/video sistēma	Analogā: PAL, SECAM, NTSC-4.43, NTSC-3.58, PAL60 Digitālā: MPEG-2 MP@ML, MPEG-4, H.264/AVC MP@L3, MP@L4.0, HP@L4.0
Skaņas sistēma	BG, DK, L, NICAM, MPEG1, DD, DD+, HEAAC
HDMI IN	Video: 1080 24p, 1080p, 1080i, 720p, 576p, 480p Audio: 2 kanālu lineārā PCM 32/44,1/48 kHz, 16/20/24 bitu.
Modeļa nosaukums	UE22ES5000
Ekrāna izmērs	22 collas
Skaņa (izvade)	3W X 2
Izmēri (PxDxA) Korpuss Ar statīvu	513,4 X 49,6 X 316,2 (mm) 513,4 X 161,0 X 364,4 (mm)
Svars Bez statīva Ar statīvu	3,3 kg 3,5 kg

-  Dizains un specifikācijas var mainīties bez iepriekšēja brīdinājuma.
-  Informāciju par barošanu un elektroenerģijas patēriņu skatiet izstrādājumam pievienotajā etiķetē.
-  Tipiski strāvas patēriņš tiek mērīts atbilstoši IEC 62087 2. izd.

Atbalstītie videoformāti

Faila paplašinājums	Konteiners	Video kodeks	Izšķirtspēja	Kadru ātrums (kadri/sekundē)	Bitu pārraides ātrums (Mb/s)	Audio kodeks
*.avi *.mkv *.asf *.wmv *.mp4 *.3gp *.vro *.mpg *.mpeg *.ts *.tp *.trp *.mov *.flv *.vob *.svi *.m2ts *.mts *.divx	AVI MKV ASF MP4 3GP VRO VOB PS TS	DivX 3.11/4.x/5.x/6.x	1920 x 1080	6~30	30	AC3 LPCM ADPCM (IMA, MS) AAC HE-AAC WMA DD+ MPEG (MP3) DTS Core G.711(A-Law, μ-Law)
MPEG4 SP/ASP						
H.264 BP/MP/HP						
Motion JPEG		640 x 480	8			
Window Media Video v9		1920 x 1080	MPEG2		30	
MPEG2						
MPEG1						

Pilna pieejamā izšķirtspēja: 1920 X 1080 pie 60 Hz

Režīms	Izšķirtspēja	Horizontālā frekvence (kHz)	Vertikālā frekvence (Hz)	Pikseļu taktētāja frekvence (MHz)	Sinhronizācijas polaritāte (H/V)
IBM	640 x 350	31.469	70.086	25.175	+/-
	720 x 400	31.469	70.087	28.322	-/+
MAC	640 x 480	35.000	66.667	30.240	-/-
	832 x 624	49.726	74.551	57.284	-/-
	1152 x 870	68.681	75.062	100.000	-/-
VESA DMT	640 x 480	31.469	59.940	25.175	-/-
	640 x 480	37.861	72.809	31.500	-/-
	640 x 480	37.500	75.000	31.500	-/-
	800 x 600	37.879	60.317	40.000	+/+
	800 x 600	48.077	72.188	50.000	+/+
	800 x 600	46.875	75.000	49.500	+/+
	1024 x 768	48.363	60.004	65.000	-/-
	1024 x 768	56.476	70.069	75.000	-/-
	1024 x 768	60.023	75.029	78.750	+/+
	1152 x 864	67.500	75.000	108.000	+/+
	1280 x 720	45.000	60.000	74.250	+/+
	1280 x 800	49.702	59.810	83.500	-/+
	1280 x 1024	63.981	60.020	108.000	+/+
	1280 x 1024	79.976	75.025	135.000	+/+
	1366 x 768	47.712	59.790	85.500	+/+
	1440 x 900	55.935	59.887	106.500	-/+
1600 x 900RB	60.000	60.000	108.000	+/+	
1680 x 1050	65.290	59.954	146.250	-/+	
1920 x 1080	67.500	60.000	148.500	+/+	

Licence

SRS
TheaterSound

DOLBY
DIGITAL PLUS
PULSE

dts
2.0+Digital Out

DLX
HD

HDMI

Uzglabāšana un apkope

- ✎ Noņemot uz televizora ekrāna pielīmētu uzlīmi, pirms televizora skatīšanās notīriet līmes pēdas.
- ✎ Tīrīšanas laikā izstrādājuma korpuss un ekrāns var tikt saskrāpēti. Lai izvairītos no korpasa un ekrāna skrāpējumiem to tīrīšanas laikā, izmantojiet komplektācijā iekļauto drāniņu vai jebkuru citu mīkstu drāniņu.

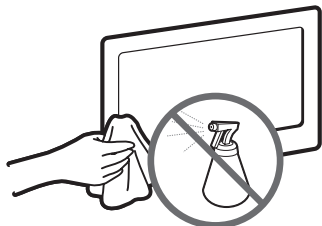

Neizsmidziniet ūdeni tieši uz izstrādājuma. Jebkurš izstrādājumā iekļuvis šķidrums var izraisīt izstrādājuma darbības kļūdu, ugunsgrēku vai elektrošoku.

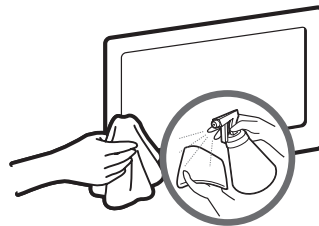

Tīriet izstrādājumu ar mīkstu drāniņu, kas samitrināta nelielā ūdens daudzumā. Nelietojiet viegli uzliesmojošu šķidrumu (piem., benzolu, šķīdinātājus) vai tīrīšanas līdzekli.

Sužinoti daugiau apie „e-Manual“ vad. naudojimą (8 psl.)

Paveikslėliai ir iliustracijos šiame vartotojo vadove pateikiami tik kaip pavyzdžiai, o tikroji gaminio išvaizda gali skirtis. Gaminio konstrukcija ir techniniai parametrai gali būti keičiami iš anksto apie tai neįspėjus.

Svarbi garantinė informacija apie televizoriaus formato peržiūrą

1. Su skaitmenine televizija (DVB) susijusios funkcinės galimybės veikia tik tose šalyse ar regionuose, kuriuose transliuojama skaitmeninė antžeminė televizija DVB-T (MPEG2 ir MPEG4 AVC) arba kuriuose galima prieiga prie suderinamos kabelinės televizijos DVB-C (MPEG2 ir MPEG4 AAC) paslaugų. Ar jūsų regione priimami DVB-T arba DVB-C signalai, sužinosite iš vietinio prekybos agento.
2. DVB-T yra Europos konsorciomo DVB skaitmeninės antžeminės televizijos transliavimo, o DVB-C – skaitmeninės kabelinės televizijos transliavimo standartas. Tačiau kai kurios atskiros funkcijos, pvz., EPG (elektroninio programų vadovo), VOD (Video On Demand) ir kitos, nėra įtrauktos į šią specifikaciją. Šiuo momentu šios funkcijos neveikia.
3. Nors šis televizorius [nuo 2008 m. rugpjūčio mėn.] atitinka naujausius DVB-T ir DVB-C standartus, suderinamumas su transliuojama skaitmenine antžemine DVB-T ir skaitmenine kabeline DVB-C televizija ateišyje negarantuojamas.
4. Atsižvelgiant į šalį ar regioną, kuriame naudojamas šis televizorius, kai kurie kabelinės televizijos transliuotojai gali papildomai apmokestinti šią paslaugą, o jums gali tekti sutikti su bendrosiomis šių paslaugų teikimo sąlygomis.
5. Kai kuriose šalyse arba regionuose kai kurios skaitmeninės televizijos funkcijos gali neveikti, o kai kurių kabelinės televizijos paslaugų teikėjų DVB-C televizijos transliacija gali būti perduodama netinkamai.
6. Daugiau informacijos kreipkitės į vietinį „Samsung“ klientų aptarnavimo centrą.

Šio televizoriaus priimamo signalo kokybei neigiamas įtakos gali turėti šalyse taikomi skirtingi transliavimo būdai. Apie tai, ar televizoriaus veikimą galima pagerinti iš naujo sukonfigūravus jo nustatymus, teiraukitės vietinio „Samsung“ įgaliotojo platintojo arba skambinkite į „Samsung“ skambučių centrą.

Įspėjimas dėl nejudančio vaizdo

Stenkitės, kad ekrane nebūtų ilgai rodomi nejudantys vaizdai (pvz., „jpeg“ formato vaizdo failai) arba nejudantys vaizdo elementai (pvz., TV programos logotipas, panoraminis arba 4:3 formato vaizdas, juosta su žiniomis arba vertybinių popierių biržos naujienomis ekrano apačioje ir pan.). Dėl nuolat rodomo nejudančio vaizdo gali atsirasti dvigubas vaizdas, o tai kenkia vaizdo kokybei. Kad sumažintumėte šį pavojų, laikykitės toliau pateikiamų rekomendacijų:

- Stenkitės ilgą laiką nežiūrėti to paties TV kanalo.
- Visada stenkitės žiūrėti vaizdą per visą ekraną – kuomet geresniam deriniui gauti naudokite televizoriaus rodomo vaizdo formato nustatymo meniu.
- Nustatykite minimalias šviesumo ir kontrasto reikšmes, būtinas pageidaujama vaizdo kokybei gauti – per didelės reikšmės gali paspartinti išdegimo procesą.
- Dažnai naudokite visas televizoriaus funkcijas, skirtas vaizdo užlaikymo trukmei ir ekrano perdegimo tikimybei mažinti. Detalesnę informaciją pateikiama atitinkamoje vartotojo instrukcijos dalyje.

Montavimo vietos apsaugojimas

Išlaikykite reikalingą atstumą tarp gaminio ir kitų objektų (pvz., sienų), kad būtų užtikrintas tinkamas vėdinimas. Jei to nepadarysite, dėl pakilusios temperatūros gaminio viduje gali kilti gaisras arba atsirasti gedimas.

Jei naudojate stovą arba sieninį laikiklį, naudokite tik „Samsung Electronics“ tiekiamas dalis.

- Jei naudojate kito gamintojo dalis, gaminys gali neveikti arba krisdamas gaminys gali kę nors sužeisti.

Išvaizda gali skirtis pagal gaminį.

Atsargiai lieskite televizorių, nes kai kurios dalys gali būti karštos.

Montavimas naudojant stovą.

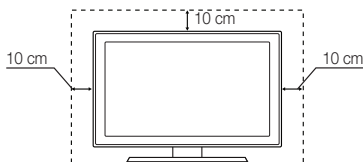

Montavimas naudojant sieninį laikiklį.

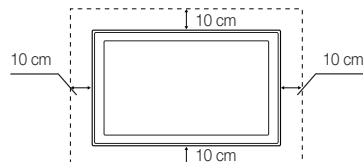

Tinkamas šio gaminio (elektros ir elektronikos įrangos atliekų) utilizavimas

(Taikoma tik Europos Sąjungos ir kitoms Europos šalims, turinčioms atskiras surinkimo punktų sistemas)

Šis ant gaminio, ant priedų ar literatūroje pateikiamas žymuo nurodo, kad pasibaigus gaminio ir elektroninių jo priedų (pvz., įkroviklio, ausinių, USB laido) tinkamumo naudoti laikui, nederėtų jų išmesti kartu su kitomis būtinėmis atliekomis. Siekdamai apsaugoti aplinką ir žmonių sveikatą nuo galimos nekontroliuojamo atliekų utilizavimo keliamos žalos ir skatinti antrinių žaliavų panaudojimą aplinkai tausoti, atskirkite jas nuo kitų rūšių atliekų ir atiduokite perdirbti. Dėl informacijos, kur ir kaip pristatyti šį gaminį, kad jis būtų perdirbtas tausojant aplinką, būtina vartotojai turėtų kreiptis į parduotuvę, kurioje jį įsigijo, arba į vietos valdžios įstaigą. Komerciniai vartotojai turėtų kreiptis į savo tiekėją ir skaityti bendrąsias pirkimo sutarties sąlygas. Šio gaminio ir elektroninių jo priedų negalima išmesti kartu su kitomis utilizuotomis komercinėmis atliekomis.



Tinkamas šio gaminio baterijų utilizavimas

(Taikoma tik Europos Sąjungos ir kitoms Europos šalims, turinčioms atskiras baterijų surinkimo punktų sistemas)

Šis ant baterijos, instrukcijoje arba ant pakuotės pateikiamas žymuo nurodo, kad pasibaigus baterijų tinkamumo naudoti laikui, nederėtų jų išmesti kartu su kitomis būtinėmis atliekomis. Jei baterijos pažymėtos cheminių elementų Hg, Cd ar Pb sutartiniais ženklais, vadinasi, baterijų sudėtyje yra didesnis nei EB direktyvoje 2006/66 nurodytas leidžiamas gyvsidabrio, kadmio ar švino kiekis. Netinkamai utilizuotos baterijos gali sukelti žalą aplinkai ir žmogaus sveikatai. Siekdamai apsaugoti gamtinius išteklius ir skatinti pakartotinį medžiagų panaudojimą, prašome atskirti baterijas nuo kitų rūšių atliekų ir atiduoti jas perdirbti į vietinį nemokamo baterijų surinkimo punktą.

Vartotojams Europoje skirtas gaminys nepalaiko CIS kalbų (rusų, ukrainiečių, kazachų).

Priedai

- Patikrinkite, ar toliau išvardyti elementai yra televizoriaus pakuotėje. Jeigu trūksta nors vieno iš jų, kreipkitės į platintoją.
- Elementų spalva ir forma gali skirtis pagal modelį.
- Laidus, kurie neįtraukiami į pakuotę, galima įsigyti atskirai.

- Nuotolinio valdymo pultas ir baterijos (AAA x 2)
- Garantinė kortelė / saugos instrukcija (pridedama ne visuose regionuose)
- Maitinimo laidas
- Naudojimo instrukcijos

- Administracinis mokestis gali būti taikomas, jei:
 - (a) iškvietėte meistrą, tačiau jis neaptiko jokių gaminio defektų (pvz., kai neperskaitėte šios vartotojo instrukcijos)
 - (b) atnešėte prietaisą į remonto centrą, tačiau nebuvo aptikta jokių gaminio defektų (pvz., kai neperskaitėte šios vartotojo instrukcijos).





- Prieš bet kokius remonto darbus ar atvykimą į namus jus informuosime apie administracinio mokesčio dydį.

Kaip naudoti televizoriaus valdiklį (skydelio klavišą)

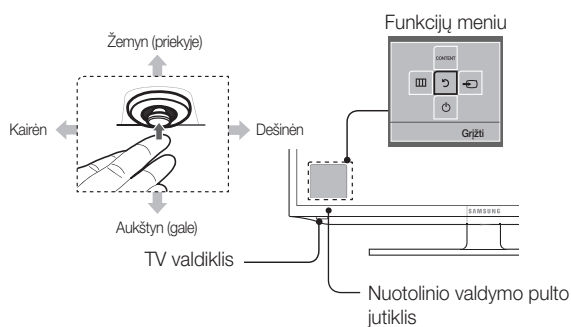
Televizoriaus valdiklis – tai daugiakryptis mygtukas, kuriuo galima naršyti nenaudojant nuotolinio valdymo pulto.

- Kai kurios funkcijos, kurias pasirenkant būtina įvesti PIN kodą, gali būti neprieinamos.
- Skirtingų modelių gaminių spalva ir forma gali skirtis.
- Išsėina iš meniu nuspaudus valdiklį daugiau nei 1 sekundę.
- Jei norite pasirinkti funkciją valdiklį judindami aukštyn, žemyn, kairėn ar dešinėn, nepaspauskite valdiklio. Jei pirmiausia jį paspausite, negalėsite valdiklio judinti aukštyn, žemyn, kairėn ar dešinėn.



Maitinimas įjungtas	Įjungia TV paspaudžiant valdiklį budėjimo režime.
Garsumo reguliavimas	Reguliuoja garsumą judinant valdiklį į šonus, kai tiekiamas maitinimas.
Kanalo pasirinkimas	Parinka kanalą judinant valdiklį aukštyn ir žemyn, kai tiekiamas maitinimas.
Funkcijų meniu naudojimas	Paspauskite valdiklį, kai tiekiamas maitinimas, tada parodomas funkcijų meniu ekranas. Jei paspausite jį dar kartą, funkcijų meniu ekranas bus neberodomas.
Meniu naudojimas	Pažymi parinktą MENIU () judinant valdiklį funkcijų meniu ekrane. Parodomas jūsų TV funkcijos OSD (ekrano rodinys).
Šaltinio pasirinkimas	Pažymi parinktą Šaltinis () judinant valdiklį funkcijų meniu ekrane. Parodomas sąrašo ekranas Šaltinis .
Turinio pagrindinio puslapio pasirinkimas	Pažymi parinktą Turinio pagr. psl. () judinant valdiklį funkcijų meniu ekrane. Parodomas Turinio pagr. psl. pagrindinis ekranas.
Maitinimas išjungtas	Judinant valdiklį funkcijų meniu ekrane pažymi parinktą Išjungti () , kad televizorius būtų išjungtas.

Parengties režimas

Ilgam laikui nepalikite televizoriaus veikti budėjimo režimu (pvz., išvykdami atostogauti). Šiek tiek elektros energijos suvartojama net ir išjungus maitinimo mygtuką. Geriausia yra ištraukti maitinimo laidą.

Nuotolinio valdymo pulto apžvalga

Tai specialus silpno regėjimo žmonėms skirtas nuotolinio valdymo pultas su Brailio taškais ant maitinimo, kanalo ir garsumo mygtukų.

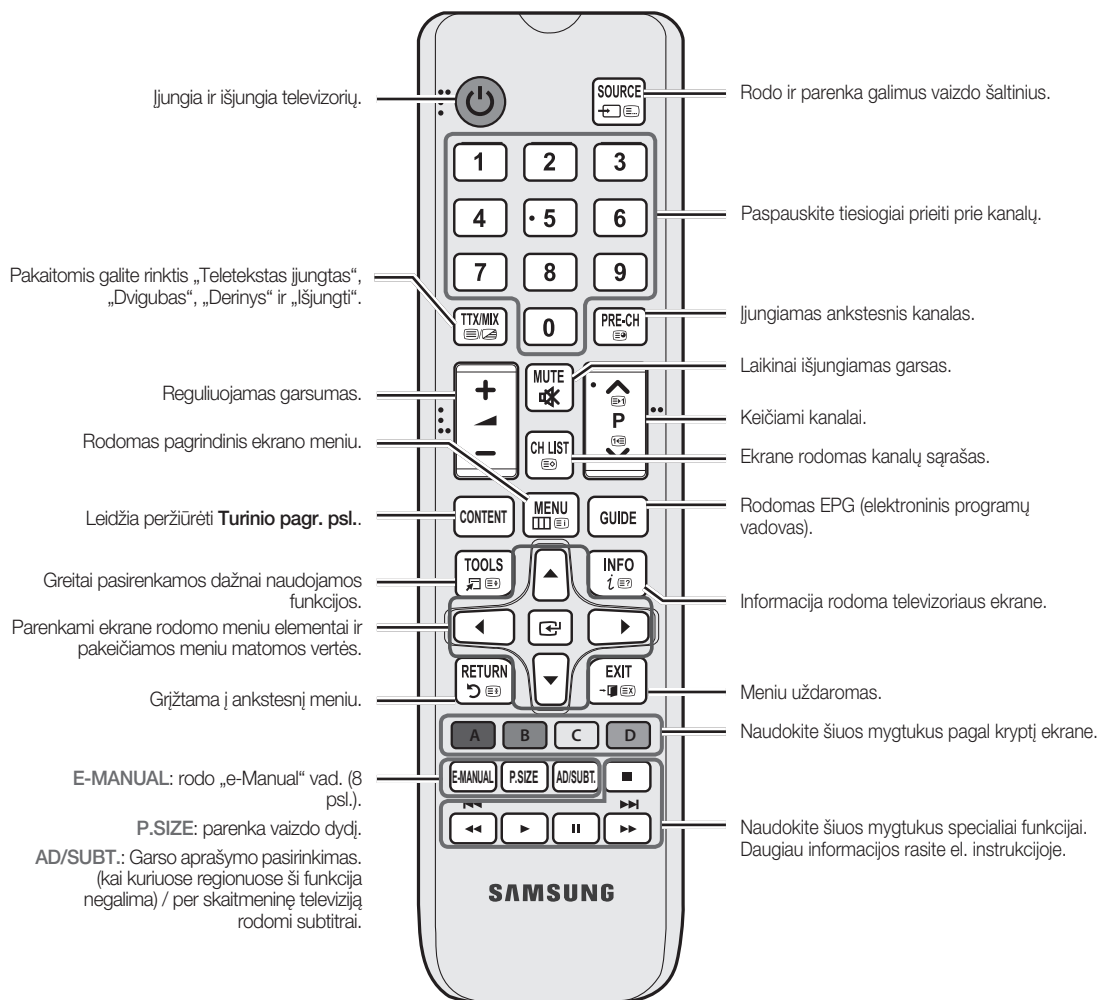

Baterijų įdėjimas (baterijų dydis: AAA)

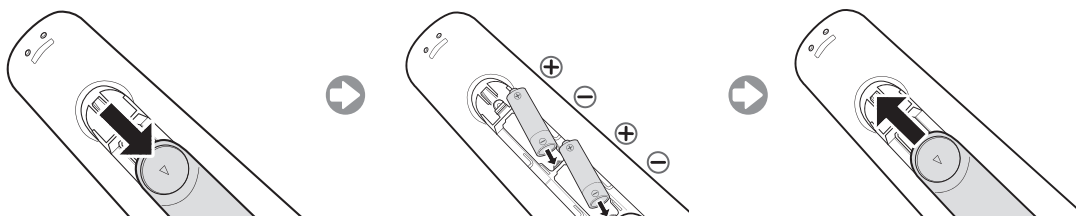

Pradiniai nustatymai

Pirmą kartą įjungus televizorių, ekrane vienas po kito pateikiami nurodymai, kaip sukonfigūruoti pagrindinius nustatymus. Paspauskite mygtuką **POWER** . **Nustatymai** veikia, tik jei šaltinis nustatytas į TV.

1. Meniu kalba: kalbos pasirinkimas

Paspauskite mygtuką **▲** arba **▼**, o paskui – mygtuką **ENTER** .

Pasirinkite pageidaujama ekrano rodinį kalbą.

2. Naudoj. režimas: režimo **Išs. demon.** arba **Naud. nam.** pasirinkimas

Paspauskite mygtuką **▲** arba **▼**, o paskui – mygtuką **ENTER** .

Pasirinkite režimą **Naud. nam.**. Režimas **Išs. demon.** skirtas naudoti mažmeninės prekybos aplinkoje.

 Paspaudus televizoriaus valdiklį, parodomas funkcijų meniu ekranas. Pasirinkite **Meniu** (☰) ir, naudodami valdiklį, laikykite jį nuspaudę daugiau nei 5 sekundes. Nustatytas **Išs. demon.** režimas.

 Atšaukite **Išs. demon.** pasirinkdami parinktį **Šaltinis** (↔) ir laikydami ją nuspaudę ilgiau kaip 5 sekundes.

 **Išs. demon.** skirtas naudoti tik parduotuvėse. Jį pasirinkus neveikia kai kurios funkcijos. Kai televizorių žiūrite namuose, pasirinkite režimą **Naud. nam.**

3. Šalis (pagal šalį): Šalies pasirinkimas

Paspauskite mygtuką **▲** arba **▼**, o paskui – mygtuką **ENTER** .

Pasirinkite atitinkamą šalį.

 Meniu „Šalis“ pasirinkus šalį, kai kuriuose modeliuose atsiranda papildoma parinktis nustatyti PIN kodą.

4. Automatinis derinimas (1 žingsnis): pasirinkimas, kaip žiūrėsite televiziją

Suraskime ir išsaugokime kanalus jūsų televizoriuje. Jums reikia ieškoti kanalų?

- **Taip, reikia.:** įsimena visus prieinamus kanalus, naudojant RF kabelį.
- **Ne, nereikia.:** Norint rasti kanalus, nebūtina naudoti automatinio derinimo funkcijos.

5. Automatinis derinimas (2 žingsnis): paieškos parinkčių pasirinkimas

Pasirinkite norimą transliacijos signalą ir antenos šaltinį. Paspauskite mygtuką, **▲/▼/▶/◀**, po to paspauskite mygtuką **ENTER** .

Nustatant antenos šaltinį į **Kab.**, pasirodo lentelė, kurioje kanalams galite priskirti skaitines reikšmes (kanalų dažnius). Daugiau informacijos žiūrėkite **Kanalas** → **Automatinis derinimas**.

 Norėdami nutraukti įrašymo į atmintį procesą bet kuriuo metu spauskite mygtuką **ENTER** .

 Žr. **e-Manual** skyrių „Kaip iš naujo ieškoti kanalų > **Automatinis derinimas**“.

6. Laikrodis: laikrodžio režimo nustatymas

- **Autom.:** esamas laikas nustatomas automatiškai.
- **Rankinis:** esamą datą ir laiką galima nustatyti rankiniu būdu.

7. Laiko zona (priklauso nuo šalies): laiko zonos nustatymas

Ši funkcija prieinama, tik jei laikrodžio režimas nustatytas į **Autom.**

- **Autom.:** laiko zona nustatoma automatiškai.
- **Rankinis:** laiko zoną galima nustatyti rankiniu būdu.

 Pasirinkę **Rankinis**, galite nustatyti **Įjungti**, ar **Išjungti** vasaros laiką. (pagal šalį)

8. Nustatymai baigti

Paspauskite mygtuką **ENTER** .

 Rodomos įvestos nuostatos.

Jei norite atstatyti šią funkciją...

Pasirinkite **Sistema – Nustatymai** (Pradiniai nustatymai). Įveskite savo 4-ių skaitmenų PIN kodą. Numatytasis PIN kodas yra „0-0-0-0“. Norėdami pakeisti PIN kodą, naudokite funkciją **Keisti PIN kodą**.

Nors tai jau atlikote parduotuvėje, namuose turite vėl pakartoti **Nustatymai** (MENU → **Sistema**).

 Jeigu pamiršote PIN kodą, spauskite nuotolinio valdymo pultelio mygtukus nurodyta seka – PIN kodas bus atstatytas į 0-0-0-0: **MUTE** → 8 → 2 → 4 → **POWER** (įjungti)

Jungtys

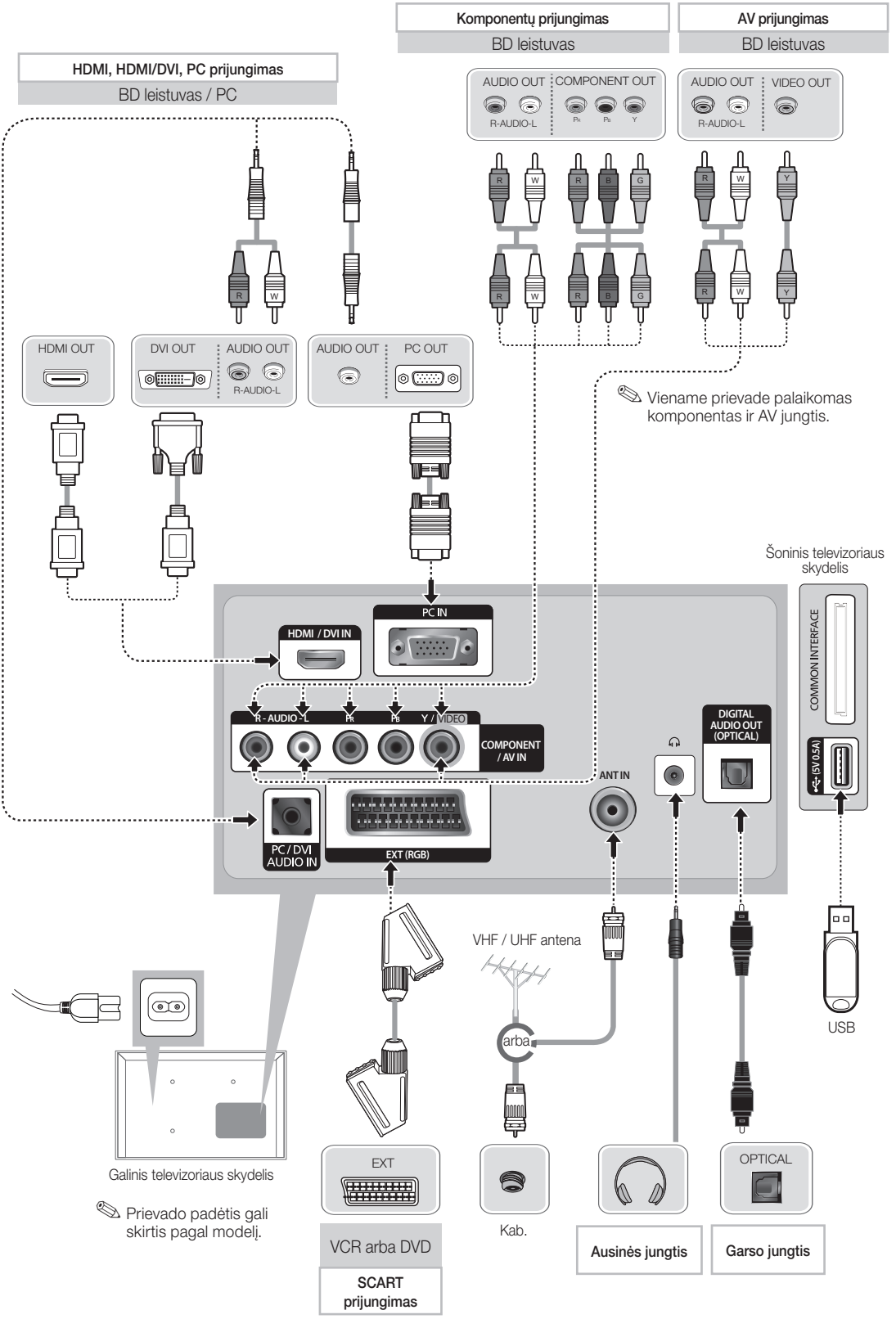

Ekranu režimai (HDMI / DVI įvestis)

Optimali skryra yra 1920 X 1080 esant 60 Hz. Visą galimą skyrą rasite nurodytą specifikacijų puslapyje.

SERVICE



Tik paslaugų jungtis.

PASTABA

- Jungdami HDMI / DVI laidą turite naudoti **HDMI IN (DVI)** lizdą.
- Jeigu HDMI-DVI laidas prijungtas prie **HDMI IN (DVI)** prievado, garsas neveiks.
- Pakaitinis režimas nepalaikomas.
- Pasirinkus nestandartinį vaizdo formatą, televizorius gali veikti netinkamai.
- Palaikomi atskiri ir jungtiniai režimai. SOG („Sync On Green“) nepalaikomas.
- Jungimas HDMI kabeliu gali būti nepalaikomas, tai priklauso nuo kompiuterio.
- Ausinės lizdas yra skirtas tik 3 laidų (antgalis-žiedas-mova (TRS) tipo kištukams.

Prijungimas prie COMMON INTERFACE lizdo (jūsų televizoriaus žiūrėjimo kortelės lizdo)

Norint žiūrėti mokamus kanalus būtina įdėti „CI“ arba „CI+“ kortelę.

- Neįdėjus CI arba CI+ kortelės įjungus kai kuriuos kanalus gali būti rodomas pranešimas „Scrambled Signal“.
- Už 2–3 minučių ekrane pasirodys papildoma informacija: telefono numeris, „CI“ arba „CI+“ kortelės atpažinimo kodas, pagrindinio kompiuterio atpažinimo kodas ir kiti duomenys. Jei ekrane rodomas klaidos pranešimas, kreipkitės į paslaugų teikėją.
- Sukonfigūravus kanalų informaciją ekrane rodomas pranešimas „Updating Completed“. Tai nurodo, kad kanalų sąrašas atnaujintas.

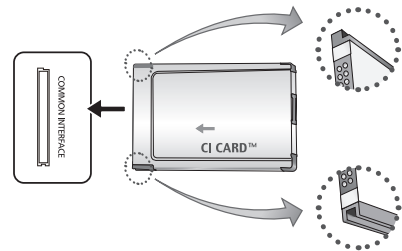

- Rodomas vaizdas gali skirtis pagal modelį.

Įvesties šaltinio keitimas

Šaltinis

TV / Išor. / PC / HDMI/DVI / AV / Komponentas

Naudokite šį mygtuką norėdami pasirinkti televizoriaus ar kitus papildomus įvesties šaltinius, pvz., prie televizoriaus prijungtą DVD leistuvą / „Blue-ray“ grotuvą / kabelinės televizijos priedėlį / STB palydovinį imtuvą.

 Rodomame sąrašė **Šaltinis** prijungtos įvestys bus paryškintos.

 Parinktys **Išor.** ir **PC** visada lieka suaktyvintos.

 Paspauskite mygtuką **TOOLS**.

- **Redaguoti pavadinimą**

Galite nustatyti norimą išorinio įvesties šaltinio pavadinimą.

- Kai jungiate kompiuterį prie **HDMI IN (DVI)** prievado HDMI laidu, televizorių reikia nustatyti į **PC** režimą funkcijoje **Redaguoti pavadinimą**.
- Kai jungiate kompiuterį prie **HDMI IN (DVI)** prievado HDMI-DVI laidu, televizorių reikia nustatyti į **DVI PC** režimą funkcijoje **Redaguoti pavadinimą**.
- Kai jungiate AV prietaisą prie **HDMI IN (DVI)** prievado HDMI-DVI laidu, televizorių reikia nustatyti į **DVI prietaisai** režimą funkcijoje **Redaguoti pavadinimą**.

- **Informacija**

Galite peržiūrėti išsamią informaciją apie prijungtą išorinį įrenginį.

Kaip peržiūrėti elektroninę instrukciją

E-MANUAL



Televizoriaus savybių instrukcijas rasite televizoriaus **e-Manual**. Paspauskite nuotolinio valdymo pulto mygtuką **E-MANUAL**. Žymekliu, valdomu mygtukais su rodyklėmis aukštyn, žemyn, į kairę ir į dešinę, pasirinkite kategoriją, tada temą, po to paspauskite mygtuką **ENTER** . **e-Manual** vad. atidaromas jūsų norimas puslapis. Taip pat galite pasiekti jį per meniu:

MENU **Pagalba** **e-Manual** **ENTER**

Norėdami sugrįžti į **e-Manual** pagrindinį meniu, spauskite **E-MANUAL** mygtuką nuotolinio valdymo pulte.

Ekranų rodinys

Šiuo metu rodomas vaizdo įrašas, TV programa ir pan.



Kategorijų sąrašas. Paspauskite mygtuką arba , kad pasirinktumėte pageidaujama kategoriją.

Rodo papildomų meniu sąrašą. Perkelkite žymeklį nuotolinio valdymo pulto mygtukais su rodyklėmis. Mygtuku **ENTER** pasirinkite norimą submeniu.

Valdymo mygtukai

Rodyklė: rodomas rodyklės rodinys.

Įvesti: parenkama kategorija arba papildomas meniu.

Išeiti: uždaromas e-Manual vad.

<Turinio peržiūrėjimas>

Band. dab.: rodo temą atitinkantį OSD ekrano meniu. Norėdami sugrįžti į e-Manual ekrano rodinį, paspauskite mygtuką **E-MANUAL**.

Pagrindinis: pereinama prie pagrindinio e-Manual ekrano rodinio.

Puslapis: pereinama prie kito arba prie ankstesnio puslapio.

Priartinimas: ekrano rodinys padidinamas.

- Norėdami padidinti ekraną, paspauskite mygtuką (**Priartinimas**). Slinkti per padidintą ekrano rodinį galite mygtukais arba . Norėdami grąžinti ekraną į normalų dydį, spauskite mygtuką **RETURN**.

Nurodymai, kaip pereiti iš el. instrukcijos į atitinkamą (-us) OSD meniu.

Kai kuriuose meniu ši funkcija neveikia.

Jei meniu nesuaktyvintas, nėra galimybės naudoti funkciją **Band. dab.**.

1 būdas	2 būdas
<ol style="list-style-type: none"> Jei norite naudoti meniu, kuris atitinka e-Manual vad. temą, paspausdami raudoną mygtuką pasirinkite Band. dab.. Norėdami sugrįžti į e-Manual ekrano rodinį, paspauskite mygtuką E-MANUAL. 	<ol style="list-style-type: none"> Atidarius temą paspauskite mygtuką ENTER . Atsidaro „Ar norite tai atlikti?“. Pasirinkite Taip, tada paspauskite mygtuką ENTER . Atsidaro OSD langas. Norėdami sugrįžti į e-Manual ekrano rodinį, paspauskite mygtuką E-MANUAL.

Kaip ieškoti temos rodyklės puslapyje

Ši funkcija gali būti nepalaikoma priklausomai nuo kalbos.

- Jei norite ieškoti reikšminio žodžio, paspauskite mėlyną mygtuką, kad atvertumėte ekraną **Rodyklė**.
- Paspauskite mygtuką arba kad pasirinktumėte pageidaujama ženklų tvarką.
- Paspauskite mygtuką arba , kad pasirinktumėte norimą matyti reikšminį žodį, o tada paspauskite mygtuką **ENTER** .
- Galite peržiūrėti atitinkamą el. instrukcijos ekrano rodinį.

Norėdami uždaryti ekrano rodinį **Rodyklė**, paspauskite mygtuką **RETURN**.

Kaip pritvirtinti sieninį laikiklį

Turint sieninio laikiklio komplektą (parduodamą atskirai) televizorių galima pritvirtinti prie sienos. Išsami informacija apie tai, kaip pritvirtinti sieninį laikiklį, pateikiama kartu su juo pridedamoje instrukcijoje. Kreipkitės į specialistą, kad jis sumontuotų sieninį laikiklį. Nepatariame tai daryti patiems.

Bendrovė „Samsung Electronics“ neatsako, jei nusprendus savarankiškai montuoti televizorių, gaminys sugadinamas arba sužalojamas jo savininkas ar kiti asmenys.

Sieninio laikiklio komplekto specifikacijos (VESA)

 Sieninio montavimo komplektas nėra pridėtas, tačiau jį galima įsigyti atskirai.

Pritvirtinkite sieninį laikiklį prie tvirtos sienos statmenai grindims. Prieš tvirtinant prie kitų statybinių medžiagų, patartina susisiekti su artimiausiu pardavimo agentu. Jei montuojate televizorių prie lubų arba pakreiptos sienos, jis gali nukristi ir sukelti sunkių sužalojimų.

PASTABA

- Lentelėje toliau pateikiami įprasti sieninių laikiklių matmenys.
- Įsigijus sieninio laikiklio komplektą, pridėdama išsami montavimo instrukcija ir visos dalys, reikalingos surinkti laikiklį.
- Nenaudokite sraigtų, kurie neatitinka standartinių VESA sraigtams keliamų specifikacijų.
- Nenaudokite varžtų, ilgesnių už standartinio ilgio varžtus, nes jie gali pažeisti televizoriaus vidų.
- Sieninių laikiklių, kuriems reikalingi varžtai neatitinka standartinių „VESA“ keliamų specifikacijų, varžtų ilgis gali skirtis, atsižvelgiant į specifikacijas.
- Neveržkite varžtų labai stipriai, nes galite pažeisti gaminį arba jis gali nukristi ir jus sužeisti. Bendrovė „Samsung“ neatsako už tokio pobūdžio nelaimingus atsitikimus.
- Bendrovė „Samsung“ neatsako už gaminio pažeidimą ar asmens sužalojimą, jei naudojamas ne VESA ar ne specialiai nurodytas sieninis laikiklis arba jei klientas nesilaiko gaminio montavimo nurodymų.
- Neviršykite 15 laipsnių televizoriaus pakrypimo kampo, kai montuojate šį televizorių.

coliai	VESA specifikacijos (A * B)	Standartinis varžtas	Kiekis
19~22	75 X 75	M4	4
26	100 X 100		
32~40	200 X 200		
46~60	400 X 400		



Sieninio laikiklio netvirtinkite, jei televizorius įjungtas. Taip galite patirti elektros smūgį ir susižaloti.

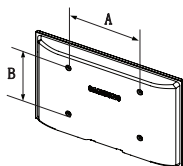

Televizoriaus tvirtinimas prie sienos



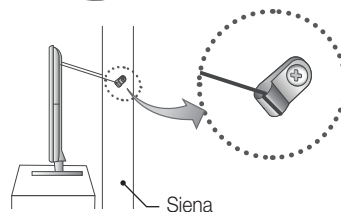
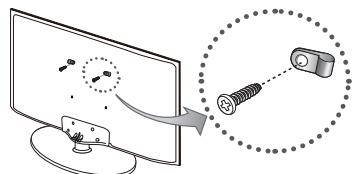

Perspėjimas. traukdami, stumdami ar lipdami ant televizoriaus galite jį numesti. Ypač saugokite, kad vaikai nesikabintų už televizoriaus ar neišjudintų jo iš vietos; televizorius gali nukristi ir juos sunkiai ar net mirtinai sužeisti. Laikykitės visų saugos priemonių, nurodytų pridėtame saugos lapelyje. Norėdami užtikrinti didesnę stabilumą, pritaisykite nuo kritimo apsaugantį įrenginį toliau aprašomu būdu.

Kad televizorius nenukristų



1. Įsukite varžtus į spaustuvus ir stipriai priveržkite juos prie sienos. Patikrinkite, ar varžtai tvirtai prisukti prie sienos.

 Atsižvelgiant į tai, kokia siena, gali prireikti papildomų priemonių, pvz., ankerio.

 Kadangi reikiami spaustuvai, varžtai ir virvutė į komplektą neįeina, įsigykite juos atskirai.

2. Atsukite televizoriaus galinės sienelės centre esančius varžtus, įstatykite juos į spaustuvus, o tada vėl priveržkite juos prie televizoriaus.

 Varžtai į gaminio komplektą gali neįeiti. Tokiu atveju įsigykite toliau nurodytas specifikacijas atitinkančių varžtų.

3. Sujunkite prie televizoriaus ir prie sienos pritvirtintus spaustuvus tvirta virvute, ją stipriai surišdami.

PASTABA

- Montuokite televizorių arti sienos, kad jis negalėtų kristi atgal.
 - Virvutę saugiausiai pritvirtinama, kai prie sienos pritvirtinti spaustuvai yra tame pačiame aukštyje arba žemiau nei prie televizoriaus pritvirtinti spaustuvai.
 - Prieš perkeldami televizorių, virvutę atiškite.
4. Patikrinkite, ar visos jungtys tinkamai sutvirtintos. Patikrinkite, ar visos jungtys tinkamai sutvirtintos. Jei abejojate, ar jungtys tvirtai priveržtos, kreipkitės į profesionalų montuotoją.

Gedimų šalinimas

Jei televizoriuje kas nors sugedo ar neveikia, iš pradžių galimų problemų ir jų sprendimų ieškokite šiame sąrašė. Jei netinka nė vienas iš pateiktųjų trikčių šalinimo patarimų, apsilankykite svetainėje www.samsung.com, spustelėkite „Pagalba“ arba kreipkitės į „Samsung“ klientų aptarnavimo centrą.

Problemos

Nepavyksta įjungti televizoriaus.

- Patikrinkite, ar kintamosios srovės maitinimo laidas tvirtai įjungtas į kištukinį lizdą sienoje ir televizoriuje.
- Patikrinkite, ar tinkamai veikia sienos kištukinis lizdas.
- Pabandykite paspausti **POWER** mygtuką televizoriuje, kad patikrintumėte, jog problema nėra susijusi su nuotolinio valdymo pultu. Jei televizorius įsijungia, skaitykite problemos „Nuotolinio valdymo pultas neveikia“ aprašymą apačioje.

Problemos

Nėra vaizdo ar nerodomas vaizdo įrašas.

- Patikrinkite laidų jungtis (ištraukite ir iš naujo prijunkite visus televizoriaus ir išorinių įrenginių laidus).
- Nustatykite savo išorinio vaizdo (kabelinės televizijos imtuvus / priedėlis, DVD, „Blu-ray“) vaizdo išvestį į televizoriaus įvestį. Pavyzdžiui, jei išorinio prietaiso išvestis yra HDMI, reikėtų prijungti prie HDMI įvesties televizoriuje.
- Patikrinkite, ar prijungti įrenginiai įjungti.
- Patikrinkite, ar pasirenkate teisingą televizoriaus šaltinį spausdami televizoriaus nuotolinio valdymo pultelio mygtuką **SOURCE**.
- Paleiskite iš naujo prijungtą įrenginį atjungę ir vėl prijungę įrenginio maitinimo laidą.

Problemos

Nuotolinio valdymo pultas neveikia.

- Pakeiskite nuotolinio valdymo pulto elementus, įdėdami juos pagal tinkamus polių (+/-).
- Nuvalykite daviklio siųstuvo langą nuotolinio valdymo pulte.
- Bandykite nukreipti tiesiai į televizorių iš 5~6 pėdų atstumo.

Problemos

Kabelinės televizijos/siųstuvo nuotolinio valdymo pultas neįjungia ar neišjungia televizoriaus ir nereguliuoja garso.



- Suprogramuokite kabelinės televizijos imtuvo / signalų keitiklio nuotolinio valdymo pultą valdyti televizorių. SAMSUNG televizoriaus kodą rasite kabelinės televizijos imtuvo/signalų keitiklio nuotolinio valdymo pulto naudotojo vadove.

 Galite išlaikyti optimalią savo televizoriaus būklę atsisiuntę naujausią mikro programinę įrangą iš tinklalapio (www.samsung.com → Palaikymas → Siuntų Centras) ir įdiegdami per USB.

 Šiame TFT LED skydelyje yra papildomų pikselių, kuriems pagaminti reikalinga sudėtinga technologija. Tačiau ekrane gali būti keli šviesūs ar tamsūs pikseliai. Šie pikseliai neturi įtakos gaminio veikimui.

Specifikacijos

Ekranas	1920 X 1080
Aplinkos sąlygos Veikimo temperatūra Veikimo drėgmė Laikymo temperatūra Laikymo drėgmė	10°C iki 40°C (50°F iki 104°F) nuo 10 iki 80 proc., be kondensacijos -20°C iki 45°C (-4°F iki 113°F) nuo 5 iki 95 proc., be kondensacijos
Televizijos sistema	Analoginė: B / G, D / K, L, I (pagal pasirinktą šalį) Skaitmeninė: DVB-T/DVB-C
Spalvų / vaizdo sistema	Analoginė: PAL, SECAM, NTSC-4.43, NTSC-3.58, PAL60 Skaitmeninė: MPEG-2 MP@ML, MPEG-4, H.264/AVC MP@L3, MP@L4.0, HP@L4.0
Garso sistema	BG, DK, L, NICAM, MPEG1, DD, DD+, HEAAC
HDMI IN	Vaizdas: 1080 24p, 1080p, 1080i, 720p, 576p, 480p Garsas: 2 kanalų linijinis PCM 32/44,1/48 kHz, 16/20/24 bitų.
Modelio pavadinimas	UE22ES5000
Ekranas dydis	22 coliai
Garsas (išvestis)	3W X 2
Matmenys (P x G x A) Korpusas Su stovu	513,4 X 49,6 X 316,2 (mm) 513,4 X 161,0 X 364,4 (mm)
Svoris Be stovo Su stovu	3,3 kg 3,5 kg

-  Dizainas ir specifikacijos gali keistis be išankstinio įspėjimo.
-  Norėdami daugiau sužinoti apie energijos tiekimą ir suvartojimą, žiūrėkite gaminio etiketę.
-  Standartinės elektros energijos sąnaudos matuojamos pagal standarto IEC 62087 (2 leidimą).

Palaikomi vaizdo įrašo formatai

Failo plėtinys	Sudėtinis rodinys	Vaizdo kodekas	Skyra	Kadryų skaičius per sekundę (kadr./sek.)	Megabitų skaičius per sekundę (Mb / sek.)	Garso kodekas
*.avi *.mkv *.asf *.wmv *.mp4 *.3gp *.vro *.mpg *.mpeg *.ts *.tp *.trp *.mov *.flv *.vob *.svi *.m2ts *.mts *.divx	AVI MKV ASF MP4 3GP VRO VOB PS TS	DivX 3.11/4.x/5.x/6.x	1920 x 1080	6~30	30	AC3 LPCM ADPCM (IMA, MS) AAC HE-AAC WMA DD+ MPEG (MP3) DTS Core G.711(A-Law, μ-Law)
MPEG4 SP/ASP						
H.264 BP/MP/HP		640 x 480	8			
Motion JPEG						
Window Media Video v9		1920 x 1080	30			
MPEG2						
MPEG1						

Visa galima skyra: 1920 X 1080 @ 60 Hz

Režimas	Skyra	Horizontalus dažnis (KHz)	Vertikalus dažnis (Hz)	Taškų taktų dažnis (MHz)	Sinchronizacijos signalo poliškumas (H / V)
IBM	640 x 350	31.469	70.086	25.175	+/-
	720 x 400	31.469	70.087	28.322	-/+
MAC	640 x 480	35.000	66.667	30.240	-/-
	832 x 624	49.726	74.551	57.284	-/-
	1152 x 870	68.681	75.062	100.000	-/-
VESA DMT	640 x 480	31.469	59.940	25.175	-/-
	640 x 480	37.861	72.809	31.500	-/-
	640 x 480	37.500	75.000	31.500	-/-
	800 x 600	37.879	60.317	40.000	+/+
	800 x 600	48.077	72.188	50.000	+/+
	800 x 600	46.875	75.000	49.500	+/+
	1024 x 768	48.363	60.004	65.000	-/-
	1024 x 768	56.476	70.069	75.000	-/-
	1024 x 768	60.023	75.029	78.750	+/+
	1152 x 864	67.500	75.000	108.000	+/+
	1280 x 720	45.000	60.000	74.250	+/+
	1280 x 800	49.702	59.810	83.500	-/+
	1280 x 1024	63.981	60.020	108.000	+/+
	1280 x 1024	79.976	75.025	135.000	+/+
	1366 x 768	47.712	59.790	85.500	+/+
	1440 x 900	55.935	59.887	106.500	-/+
1600 x 900RB	60.000	60.000	108.000	+/+	
1680 x 1050	65.290	59.954	146.250	-/+	
1920 x 1080	67.500	60.000	148.500	+/+	

Licencija

SRS
TheaterSound

DOLBY
DIGITAL PLUS
PULSE

dts
2.0+Digital Out

DVX
HD

HDMI

Laikymas ir priežiūra

- Nuplėškite lipnią plėvelę nuo televizoriaus ekrano. Nuvalykite likučius ir tik tada žiūrėkite televizorių.
- Valant išorinis gaminio paviršius ar ekranas gali būti pažeistas. Kad nesubraižytumėte, išorinį gaminio paviršių ir ekraną būtina šluostyti tik prie gaminio pridėdama arba bet kokia švelnia šluoste.



Nepurškite vandens tiesiogiai ant gaminio. Bet koks į gaminį patekęs skystis gali sugadinti gaminį arba sukelti gaisro ar elektros smūgio pavojų.

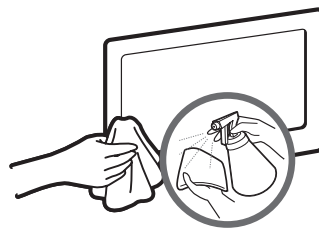

Valykite gaminį švelnia, nedideliu vandens kiekiu suvilgyta šluoste. Nenaudokite degių medžiagų (pvz., benzeno, skiediklio) arba valymo priemonės.

Lisateavet e-Manuali kasutamise kohta (lk 8)

Selle kasutusjuhendi joonised on lisatud ainult näitlikustamise eesmärgil ning nendel kujutatud võib erineda toote tegelikust väljanägemisest. Toote disaini ja tehnilisi andmeid võidakse ilma ette teatamata muuta.

Oluline garantiiteave teleri pildiformaadi kohta

1. Digitaaltelevisiooniga (DVB) seotud funktsioonid on kättesaadavad vaid riikides või piirkondades, kus edastatakse DVB-T (MPEG2 ja MPEG4 AVC) maapealseid digitaalsignaale või kus teil on ligipääs ühilduval DVB-C (MPEG2 ja MPEG4 AAC) kaabeltelevisiooni teenusele. Kontrollige edasimüüja käest DVB-T või DVB-C signaali vastuvõtmise võimalust.
2. DVB-T on DVB Euroopa konsortsiumi määratud digitaalse maapealse saateedastuse standard ning DVB-C on kaablivõrkudes kasutatava digitaaltelevisiooni standard. Kuid siiski ei kuulu nende tehniliste näitajate hulka mõned lisafunktsioonid, nt EPG (Electric Programme Guide – elektrooniline saatekava), VOD (Video on Demand – nõudevideo) jne. Seega praegusel hetkel need ei tööta.
3. Kuigi see teler vastab uematele DVB-T ja DVB-C standarditele (seisuga august 2008), ei saa garanteerida vastavust DVB-T digitaalse maapealse ja DVB-C digitaalkaabli edastusega tulevikus.
4. Sõltuvalt riikidest/piirkondadest, kus telerit kasutatakse, võivad mõned kaabeltelevisiooni pakkujad sellise teenuse eest rakendada lisatasusid ning võibolla peate nõustumata nende tegevuse tingimustega.
5. Mõned digitaaltelevisiooni funktsioonid ei pruugi olla mõnes riigis või piirkonnas saadaval ning DVB-C ei pruugi mõnede kaabeltelevisiooni teenuse pakkujate puhul korralikult töötada.
6. Lisateabe saamiseks võtke ühendust kohaliku Samsungi klienditeeninduskeskusega.

 Teleri vastuvõtukvaliteeti võivad mõjutada riikide leviedastusmeetodite erinevused. Kontrollige SAMSUNGi volitatud edasimüüja juures või Samsungi kõnekeskuses, kas teleri töö kvaliteeti saab teleri seadet ümber konfigureerides parandada või mitte.

Hoiatus liikumatute piltide kohta

Vältige liikumatute piltide (näiteks jpeg-vormingus pildifailide) või staatiliste pildielementide (näiteks teleprogrammi logode, panoraamide või 4:3 pildivormingu, börsi- või uudisteriba ekraani allosas jne) kuvamist ekraanil. Pidev liikumatu pildi kuvamine võib põhjustada LED-ekraanil varikujutisi, mis võib pildikvaliteeti mõjutada. Selle ohu vältimiseks järgige neid soovitusi.

- Vältige sama telekanali kuvamist pika aja vältel.
- Proovige alati kuvada pilti täisekraanil, kasutage teleris pildivormingu määramise menüüd parima sobivuse leidmiseks.
- Vähendage heleduse ja kontrastsuse väärtusi soovitud pildikvaliteedi saavutamiseks vajaliku minimumini, liiga kõrged väärtused võivad läbipõlemist kiirendada.
- Kasutage sageli kõiki teleri funktsioone, mis on mõeldud ajutise järelokujutise ja ekraani läbipõlemise vähendamiseks; vaadake üksikasju kasutusjuhendi vastavast jaotisest.

Paigalduskoha muutmine turvaliseks

Jätke toote ja teiste objektide (nt seinte) vahele nõutud vahemaa, et tagada piisav ventilatsioon. Vastasel juhul võib tekkida tulekahju või probleemid toote sisemise temperatuuri tõusmise tõttu.

 Kui kasutate alust või seinakinnitust, kasutage ainult Samsung Electronicsi osasid.

- Kui kasutate mõne teise tootja osasid, võib tulemuseks olla probleem tootega või vigastused toote kukkumise tõttu.

 Välimus võib sõltuvalt tootest erineda.

 Olge teleri puudutamisel ettevaatlik, kuna mõned osad võivad olla mõnevõrra tulised.

Paigaldus alusega.

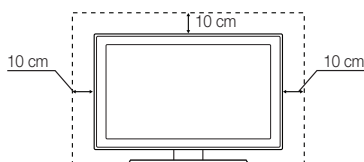

Paigaldus seinakinnitusega.

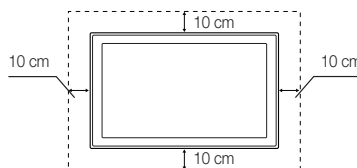

Toote õige kõrvaldamisviis (elektri- ja elektrooniliste seadmete jäätmed)

(Rakendatav ainult Euroopa Liidus ja teistes Euroopa riikides, kus kasutatakse eraldi kogumissüsteeme)

See tähis tootel, lisatarvikutel või dokumentidel näitab, et toodet ja selle elektroonilisi lisatarvikuid (nt laadijat, peakomplekti, USB-kaablit) ei tohi kasutaja lõppedes kõrvaldada koos muude majapidamisjäätmetega. Selleks, et vältida jäätmete kontrollimatu kõrvaldamisega seotud võimaliku kahju tekitamist keskkonnale või inimeste tervisele ning edendada materiaalsete vahendite säästvat taaskasutust, eraldage need esemed muudest jäätmetest ja suunake taasinglusse. Kodukasutajad saavad teavet keskkonnaohutu ringlussevõtu paikade ja viiside kohta kas toote müüjal või keskkonnaametist. Ettevõtteid peaksid ühendust võtma tarnijaga ning kontrollima ostulepingu tingimusi ja sätteid. Seda toodet ja selle elektroonilisi lisatarvikuid ei tohi panna muude kõrvaldamiseks mõeldud kaubandusjäätmete hulka.



Selles tootes olevate patareide õigesti kõrvaldamine

(Rakendatav ainult Euroopa Liidus ja teistes Euroopa riikides, kus kasutatakse patareide eraldi kogumissüsteeme)

See tähis patareil, kasutusjuhendil või pakendil näitab, et selle toote tühjakssaanud patareid ei tohi visata muu olmeprahi hulka. Keemiliste sümbolite Hg, Cd või Pb tähised viitavad sellele, et patarei sisaldab rohkem elavhõbedat, kaadmiumi või pliid kui EÜ direktiiviga 2006/66 lubatud. Kui selliseid patareid ei kõrvaldata ettenähtud viisil, kujutavad need ohtu inimeste tervisele või keskkonnale. Looduse kaitsmiseks ja materjalide taaskasutuse edendamiseks eraldage patareid muudest olmejäätmetest ja viige need lähimasse patareide kogumispunkti.

 SRÜ riikide keeled (vene, ukraina ja kasahhi keel) ei ole selle toote puhul saadaval, kuna see on toodetud EL-i piirkonna klientidele.

Lisatarvikud

- ✎ Palun kontrollige, kas teie teleriga on kaasas järgmised esemed. Kui mõni ese on puudu, võtke ühendust edasimüüjaga.
- ✎ Esemete värvid ja kujud võivad mudelist olenevalt erineda.
- ✎ Pakendikomplektis mitteleiduvaid juhtmeid saab soetada eraldi.

- Kaugjuhtimispuult ja patareid (AAA x 2)
- Garantiikaart/ohutusjuhend (pole igal pool saadaval)
- Toitejuhe
- Omaniku juhend

✎ Haldustasu võetakse järgmistel juhtudel:

- (a) te kutsute tehniku toodet üle vaatama, aga tootel ei leita vigu (nt juhul, kui te ei ole lugenud käesolevat kasutusjuhendit);
- (b) te toote seadme remonti, aga tootel ei leita vigu (nt juhul, kui te ei ole lugenud käesolevat kasutusjuhendit).

✎ Haldustasu suurus teatatakse teile enne mis tahes töö või koduviisi tegemist.

Teleri juhtlemendi kasutamine (paneelinupp)

Teleri juhtnupp on mitmes suunas liigutatav nupp, mille abil saate teleris ilma kaugjuhtimispuuldita navigeerida.

- ✎ Funktsioonid, mille jaoks on vaja PIN-koodi, ei pruugi saadaval olla.
- ✎ Toote värv ja kuju võivad olenevalt mudelist erineda.
- ✎ Sulgeb menüü, kui vajutate nuppu kauem kui 1 sekund.
- ✎ Funktsiooni valimiseks liigutage nuppu üles/alla/vasakule/paremale, ärge seda samal ajal vajutage. Kui te funktsiooni valimisel seda esmalt vajutate, ei saa te nuppu üles/alla/vasakule/paremale liigutada.

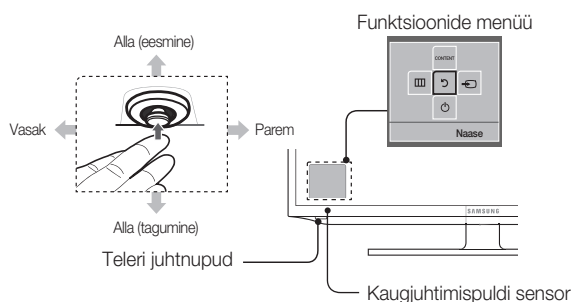

Sisselülitamine	Saate teleri ooterežiimil nuppu vajutades sisse lülitada.
Helitugevuse reguleerimine	Saate reguleerida helitugevust, liigutades nuppu ühele või teisele poole, kui teler on sisse lülitatud.
Kanali valimine	Saate valida kanali, liigutades nuppu üles või alla, kui teler on sisse lülitatud.
Funktsioonide menüü kasutamine	Vajutage nuppu, kui teler on sisse lülitatud, misjärel ilmub ekraanile funktsioonide menüü. Uuesti vajutades funktsioonide menüü kaob.
Menüü kasutamine	Saate valida nupuga funktsioonide menüü ekraanil liikudes MENÜÜ (☰) . Ilmub teleri ekraanikuva.
Suvandi Allikas valimine	Saate valida nupuga funktsioonide menüü ekraanil liikudes suvandi Allikas (↶) . Kuvatakse loend Allikas .
Suvandi Sisu avaleht valimine	Saate valida nupuga funktsioonide menüü ekraanil liikudes suvandi Sisu avaleht (CONTENT) . Kuvatakse suvandi Sisu avaleht peaeekraan.
Väljalülitamine	Saate valida nupuga funktsioonide menüü ekraanil liikudes suvandi Lülita välja (⏻) , et teler välja lülitada.

Ooterežiim

Ärge jätke telerit puhkerežiimile pikaks ajaks (näiteks kui lähete puhkusele). Isegi kui toitenupp on välja lülitatud, tarbib teler siiski veidi elektrit. Kõige parem on toitejuhe pistikupesast lahti ühendada.

Kaugjuhtimispuldi ülevaade

See on spetsiaalselt nägemispuudega inimestele mõeldud kaugjuhtimispult, mille toite-, kanali- ja helinupud on varustatud pimedate punktikirjaga.

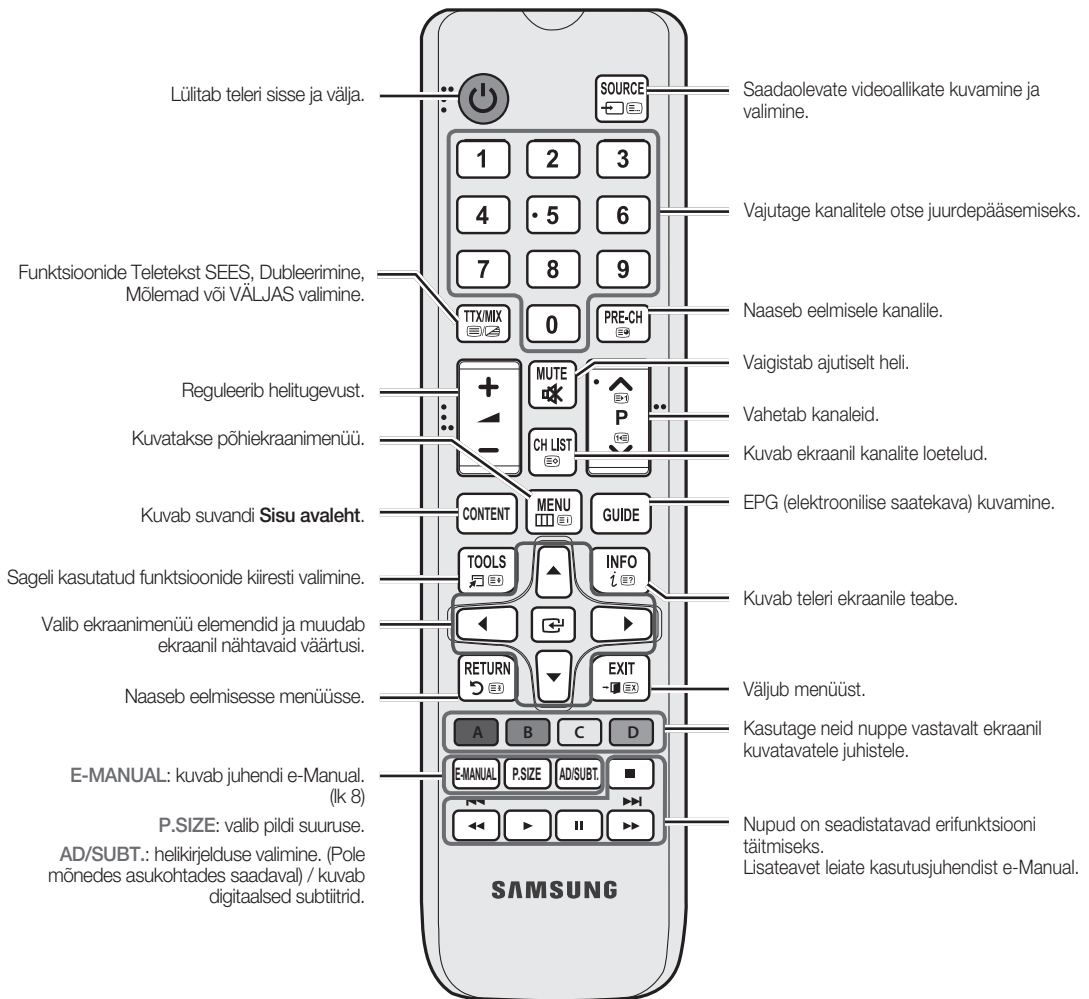

Pataraide paigaldamine (pataraide suurus: AAA)

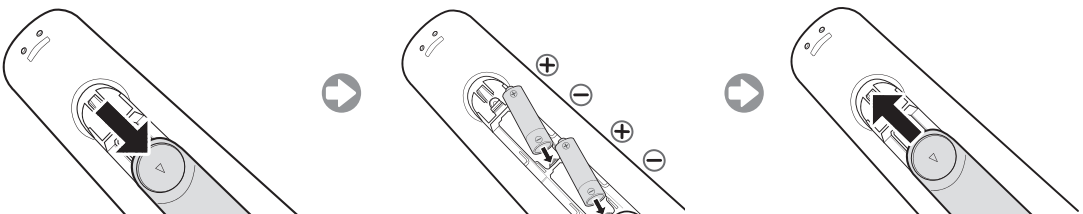

Algseadistus

Kui teler esimest korda sisse lülitatakse, abistab põhiseadete konfigureerimisel sari ekraanil ilmuvaid küsimusi. Vajutage nuppu **POWER** . **Seadistus** on saadaval ainult siis, kui allikaks on määratud teler.

1. Menüü keel: menüü keele valimine

Vajutage nuppu **▲** või **▼**, seejärel vajutage nuppu **ENTER** .
Valige soovitud ekraanimenüü keel.

2. Kasutusrežiim: režiimi **Poedemo** või **Kodukasutus** valimine

Vajutage nuppu **▲** või **▼**, seejärel vajutage nuppu **ENTER** .

Valige režiim **Kodukasutus**. Režiim **Poedemo** on mõeldud kauplusetingimustesse.

 Vajutades teleri juhtnuppu kuvatakse menüüekraan. Valige **Menüü** (III) ja vajutage seda juhtnuppu kasutades 5 sekundit. Määratakse režiim **Poedemo**.

 Režiimi **Poedemo** tühistamiseks valige **Allikas** (←) ja vajutage seda 5 sekundit.

 **Poedemo** on ainult kaupluses kasutamiseks. Selle valimisel tõkestatakse mitme funktsiooni kasutamine. Kodus vaatamiseks valige **Kodukasutus**.

3. Riik (olenevalt riigist): riigi valimine

Vajutage nuppu **▲** või **▼**, seejärel vajutage nuppu **ENTER** .

Valige sobiv riik.

 Pärast riigi valimist menüüs Riik saab mõne mudeli puhul määrata lisavalikuna PIN-koodi.

4. Automaathäälestus (1. samm): teleri vaatamisviisi valimine

Otsida ja salvestada kanalid teie televiisorisse. Kas teil on vaja kanaleid otsida?

- **Jah, mul on vaja.:** salvestab kõik RF-kaabli vahendusel saadaolevad kanalid.
- **Ei, mul ei ole vaja.:** Kanalite leidmiseks pole vaja kasutada suvandit Automaathäälestus.

5. Automaathäälestus (2. samm): otsingusuvandi valimine

Valige soovitud telekanali edastussignaali ja antenniallikas. Vajutage nuppe **▲/▼/◀/▶** ning seejärel nuppu **ENTER** .

Määrates antenniallikaks valiku **Kaabel**, kuvatakse ekraan, kus saate määrata kanalitele numbrilised väärtused (kanalisagedused). Lisateavet vaadake menüüst **Kanal** → **Automaathäälestus**.

 Salvestusprotsessi katkestamiseks vajutage nuppu **ENTER** .

 Vaadake **e-Manuali** peatükki „Kanalite uuestihäälestamine > Automaathäälestus“

6. Kell: suvandi Kellarežiim seadistamine

- **Autom.:** määrake kellaeg automaatselt.
- **Käsitsi:** lubab määrata kuupäeva ja kellaja käsitsi.

7. Ajavöönd (olenevalt riigist): suvandi Ajavöönd seadistamine

See toiming on saadaval vaid juhul, kui kellarežiimi olekuks on valitud **Autom.**

- **Autom.:** määrake ajavöönd automaatselt.
- **Käsitsi:** määrake ajavöönd käsitsi.

 Kui valisite **Käsitsi**, saate valida, kas määrata DST (suveaeg) valikule **Sees** või **Väljas**. (olenevalt riigist)

8. Seadistus lõpule viidud

Vajutage nuppu **ENTER** .

 Kuvatakse määratud seaded.

Kui soovite selle funktsiooni lähtestada ...

Valige **Süsteem-Seadistus** (Algseadistus). Sisestage oma neljakohaline PIN-kood. Vaikimisi on PIN-kood „0-0-0-0“. Kui soovite PIN-koodi muuta, kasutage funktsiooni **Muutke PIN-i**.

Kodus peaksite teostama toimingut **Seadistus** (MENU → **Süsteem**) uuesti vaatamata sellele, et poes te seda juba tegite.

 Kui unustate PIN-koodi, vajutage kaugjuhtimispuldi nuppe järjekorras, millega taastate vaikimisi määratud PIN-koodi „0-0-0-0“: **MUTE** → 8 → 2 → 4 → **POWER** (sisse).

Ühendused

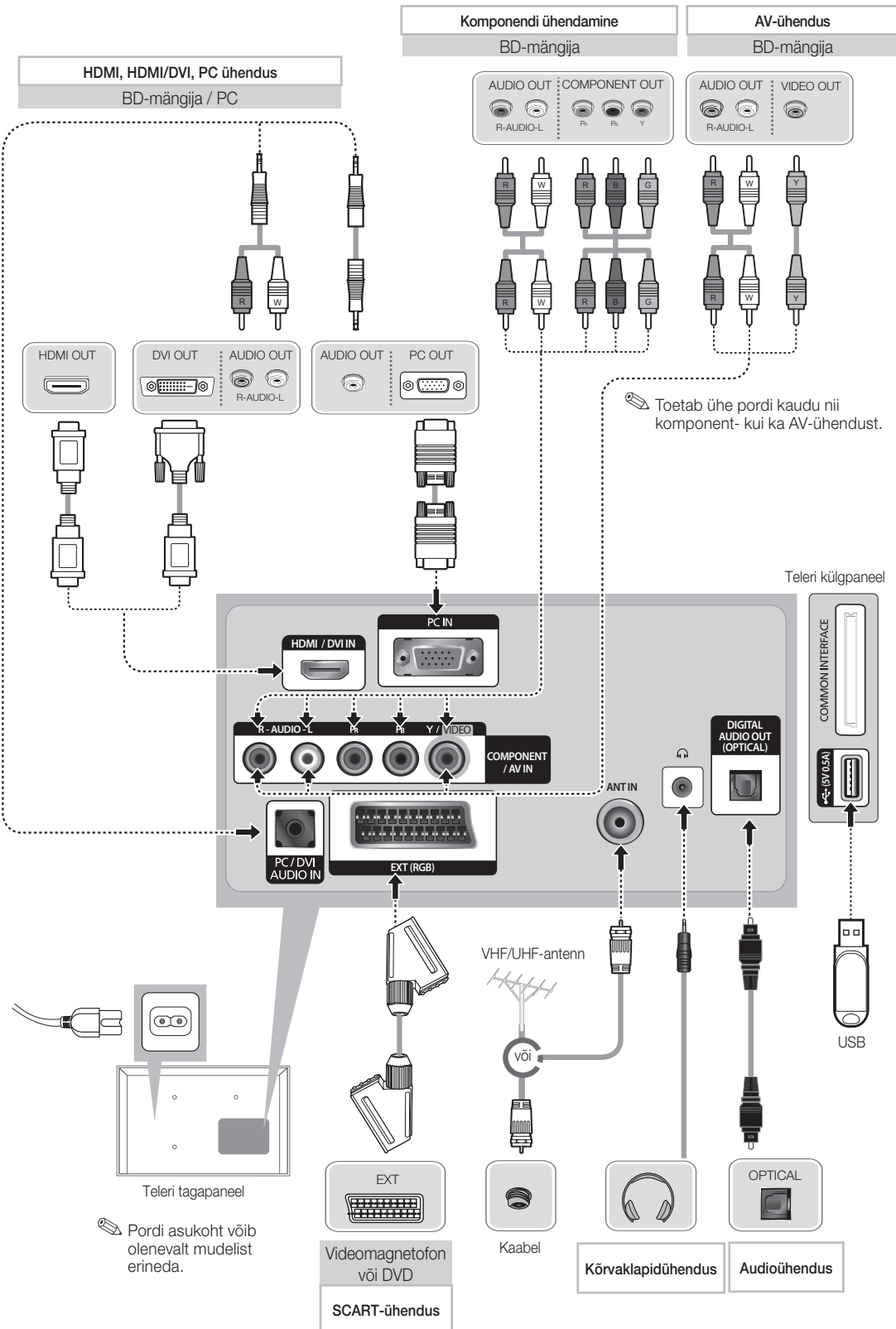

✎ Pordi asukoht võib olenevalt mudelist erineda.

Kuvarežiimid (HDMI/DVI sisend)

Optimaalne eraldusvõime on 1920 X 1080 sagedusel 60 Hz. Saadaolevate eraldusvõimete kohta lisateabe saamiseks vaadake tehniliste andmete lehte.

SERVICE



Konnektor ainult teeninduse jaoks.

MÄRKUS

- HDMI/DVI-kaabelühenduse puhul tuleb kasutada pesa HDMI IN (DVI).
- Kui HDMI-DVI-kaabel on ühendatud HDMI IN (DVI) porti, siis heli ei tööta.
- Ülerealautusrežiimi tugi puudub.
- Mittestandardse videovormingu kasutamisel ei pruugi teler korralikult töötada.
- Olemas on eraldi- ja komposiitrežiimide tugi. SOG (Sync On Green) tugi puudub.
- HDMI-kaabliga ühendamist ei pruugita toetada, olenevalt personaalarvutist.
- Kõrvaklappide pesa toetab ainult 3 elektrijuhiga TRS-tüüpi.

Ühendamine pesaga COMMON INTERFACE (kaardipesa teie teleri vaatamiseks)

Tasuliste kanalite vaatamiseks tuleb sisestada „CI või CI+ CARD“.

- Kui te ei sisesta „CI või CI+ CARD-i“, võivad mõned kanalid kuvada teadet „Šifreeritud kanal“.
- 2–3 minuti jooksul kuvatakse ühendamisteave, mis sisaldab telefoninumbrit, „CI või CI+ CARD-i“ tunnust, hosti tunnust ning muid andmeid. Veateate kuvamisel võtke ühendust oma teenusepakkujaga.
- Kui kanaliteabe konfigureerimine on lõpetatud, kuvatakse teade „Värskendamine lõpetatud“, mis tähendab, et kanaliloend on värskendatud.

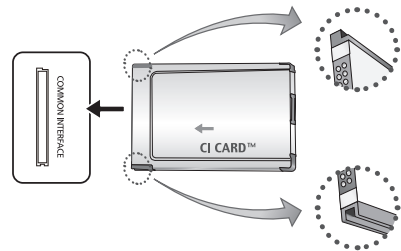

- Pilt võib olenevalt mudelist erineda.

Sisendallika muutmine

Allikas

TV / Ext. / PC / HDMI/DVI / AV / Komponent

Kasutage, et valida teler või mõni muu teleriga ühendatud väline sisendallikas, nagu näiteks DVD-mängija/Blu-ray mängija/kaabelvastuvõtja/satelliitvastuvõtja (teleriboks).

Kuvatavas loendis **Allikas** on esile tõstetud ühendatud sisendid.

Ext. ja **PC** on alati aktiveeritud.

Vajutage nuppu **TOOLS**.

• Nime muutmine

Saate määrata välistele sisendallikatele soovitud nime.

- Arvuti ühendamisel HDMI-kaabli abil pordiga HDMI IN (DVI) peaksite määrama teleri režiimiks **PC**, kasutades menüüd **Nime muutmine**.
- Arvuti ühendamisel HDMI-DVI-kaabli abil pordiga HDMI IN (DVI) peaksite määrama teleri režiimiks **DVI PC**, kasutades menüüd **Nime muutmine**.
- AV-seadmete ühendamisel HDMI-DVI-kaabli abil pordiga HDMI IN (DVI) peaksite määrama teleri režiimiks **DVI-seadmed**, kasutades menüüd **Nime muutmine**.

• Teave

Näete üksikasjalikku teavet ühendatud välisseadme kohta.

Kuidas vaadata e-Manuali

E-MANUAL



Teleri funktsioonide kohta leiате juhiseid teleris olevast juhendist **e-Manual**. Selle kasutamiseks vajutage kaugjuhtimispuldil nuppu **E-MANUAL**. Liigutage kursorit nuppudega üles/alla/paremale/vasakule, et valida kategooria ja siis teema ning vajutage seejärel nuppu **ENTER**. **e-Manual** kuvab lehekülje, mida soovite näha. Pääsete sellele ligi ka menüü kaudu:

MENU → **Tugi** → **e-Manual** → **ENTER**

e-Manual jaotisesse pääsmenüü naasmiseks vajutage kaugjuhtimispuldil nuppu **E-MANUAL**.

Ekraani kuva

Hetkel kuvatud video, teleprogramm vms.



Kategooriate loetelu. Valige nuppude ◀ või ▶ abil soovitud kategooria.

Valige nuppude ◀ või ▶ abil soovitud kategooria. Kasutage kursori liigutamiseks kaugjuhtimispuldil noolenuppe. Soovitud alammenüü valimiseks vajutage nuppu **ENTER**.

Funktsiooninupud

Indeks: Kuvabsisukorra-lehe.

Sisesta: valib kategooria või alammenüü.

Välju: saate e-Manual väljuda.

<Sisukorra vaatamine>

Proovige: kuvab teemal vastava ekraanimenüü. Juhendi e-Manual ekraanile naasmiseks vajutage nuppu **E-MANUAL**.

Avalaht: kuvab juhendi e-Manual avaekraani.

Lehekülg: kuvab eelmise või järgmise lehekülje.

Suum: suurendab ekraanipilti.

– Ekraani suurendamiseks vajutage nuppu (**Suum**). Suurendusekraanil saate liikuda nupu või abil. Ekraani tavasuurusesse naasmiseks vajutage nuppu **RETURN**.

Kuidas liikuda e-Manuali teemade ja vastava(te) ekraanimenüü(de) vahel.

See funktsioon ei ole mõnedes menüüdes kasutatav.

Kui menüü on aktiveerimata, ei saa funktsiooni **Proovige** kasutada.

1. meetod	2. meetod
<ol style="list-style-type: none">Kui soovite kasutada menüüd, mis vastab mõnele juhendi e-Manual teemale, vajutage suvandi Proovige valimiseks punast nuppu.Juhendi e-Manual ekraanile naasmiseks vajutage nuppu E-MANUAL.	<ol style="list-style-type: none">Kui teema kuvatakse, vajutage nuppu ENTER. Ilmub päring „Kas soovite selle käivitada?“. Valige Jah ja vajutage seejärel nuppu ENTER. Kuvatakse ekraanimenüü aken.Juhendi e-Manual ekraanile naasmiseks vajutage nuppu E-MANUAL.

Kuidas otsida sisukorralehel teemat

Sõltuvalt keelest ei pruugita seda funktsiooni toetada.

1. Kui soovite otsida märksõna, vajutage sinist nuppu, et valida **Indeks**.

2. Valige nuppude ◀ või ▶ abil soovitud tähemärgijärjestus.

3. Valige nuppude ▲ ja ▼ abil märksõna, mida soovite näha, ja seejärel vajutage nuppu **ENTER**.

4. Vastav e-Manuali juhnis ilmub ekraanile.

Ekraani **Indeks** sulgemiseks vajutage nuppu **RETURN**.

Seinakinnituse paigaldamine

Seinakomplekti (müüakse eraldi) abil saate teleri seina külge kinnitada. Täpsemat teavet seinakinnituse kohta leiata seinakinnituse juurde kuuluvast juhendist. Seinakinnituse paigaldamisel pöörduge abi saamiseks tehniku poole. Me ei soovita teil seda ise teha.

Samsung Electronics ei vastuta mis tahes tootekahjustuste ega kehavigastuste eest, mis on tekkinud teleri paigaldamisel ilma spetsialisti abita.

Seinakomplekti tehnilised andmed (VESA)

 Seinakomplekt ei ole tootega komplektis, seda müüakse eraldi.

Paigaldage seinakomplekt kindlale seinal, mis asetseb pöranda suhtes täisnurga all. Muudele materjalidele kinnitamisel võtke esmalt ühendust lähima edasimüüjaga. Lakke või kaldus seinal kinnitamisel võib see kukkuda ja põhjustada raskeid kehalisi vigastusi.

MÄRKUS

- Seinakomplektide standardmõõtmed on toodud alljärgnevas tabelis.
- Seinakomplekti ostmisel saate kaasa üksikasjalikud paigaldusjuhised ja kõik seadme kinnitamiseks vajalikud tarvikud.
- Ärge kasutage kruvisid, mis ei vasta VESA standardite kruvispetsifikatsioonidele.
- Ärge kasutage standardmõõtmetest pikemaid kruvisid, kuna need võivad teleri sisemust kahjustada.
- Seinakronsteinide puhul, mille kruvispetsifikatsioonid ei vasta VESA standarditele, võivad kruvipikkused sõltuvalt spetsifikatsioonist olla erinevad.
- Ärge keerake kruvisid liiga kõvasti kinni, sest nii võite toodet kahjustada või põhjustada selle allakukkumise, mis omakorda võib tekitada kehavigastusi. Samsung ei vastuta kirjeldatud õnnetusjuhtumite eest.
- Samsung ei vastuta toote kahjustuste või kehavigastuste eest, mis võivad tekkida juhul, kui kasutatakse VESA standarditele mittevastavat või mitte-ettenähtud seinakinnitust või kui tarbija ei järgi toote paigaldusjuhiseid.
- Teleri paigaldamisel ärge seadke kaldenurka üle 15 kraadi.

tollid	VESA tähis (A * B)	Standardkruvi	Kogus
19~22	75 x 75	M4	4
26	100 x 100		
32~40	200 x 200		
46~60	400 x 400		



Ärge paigaldage seinakomplekti ajal, mil teler on sisse lülitatud. Vastasel juhul võib see põhjustada elektrilöögi.

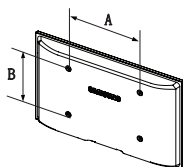





Teleri kinnitamine seinal

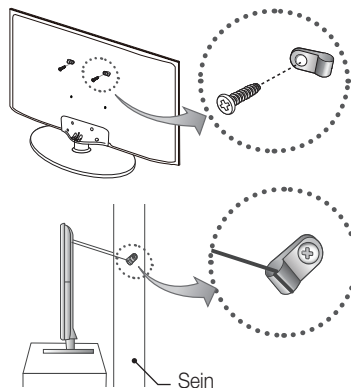

Hoiatus. teleri tõmbamine, lükkamine või selle otsa ronimine võib põhjustada teleri allakukkumise. Jälgige, et lapsed teleri küljes ei ripuks ega seda paigast nihutaks; vastasel korral võib teler kinnitustest lahti tulla ja põhjustada kukkudes tõsiseid vigastusi või isegi surma. Järgige kõiki ohutuslehel kirjas olevaid ohutusjuhiseid. Täiendava stabiilsuse tagamiseks ohutuse eesmärgil paigaldage vastavalt järgnevalele juhisele kukkumist takistav seade.

Hoidmaks ära teleri allakukkumist



1. Asetage kruvid klambritesse ja kinnitage need tugevasti seina külge. Veenduge, et kruvid on seina küljes kõvasti kinni.
 -  Olenevalt seina tüübist võib vaja minna täiendavaid tarvikuid, näiteks tüübleid.
 -  Kuna vajalikud klambrid, kruvid ja nõör pole tootega kaasas, tuleb need eraldi osta.
2. Eemaldage teleri tagaosas asuvad kruvid, paigutage need klambritesse ja keerake seejärel kruvid uuesti teleri külge kinni.
 -  Kruvid ei pruugi tootega kaasas olla. Sel juhul ostke need ise, jälgides, et kruvide tehnilised näitajad oleksid järgmised.
3. Ühendage tugeva nõõri abil teleri külge kinnitatud klambrit seina külge kinnitatud klambritega ja siduge nõör seejärel tugevasti kinni.

MÄRKUS

- Paigaldage teler seina lähedale nii, et see tahapoole kaldu ei jääks.
 - Turvaline on ühendada nõör nii, et seina külge kinnitatud klambrit oleksid teleri külge kinnitatud klambritega samal kõrgusel või veidi madalamal.
 - Enne teleri teise kohta viimist siduge nõör lahti.
4. Veenduge, et kõik ühenduskohad oleksid tugevasti kinni. Ühenduskohade lödvenemise või lahtitulemise avastamiseks tuleb neid regulaarselt kontrollida. Kui teil on ühenduskohade ohutuse osas kahtlusi, võtke ühendust professionaalse tehnikuga.

Tõrkeotsing

Kui teleril tundub olevat probleem, uurige kõigepealt seda võimalike probleemide ja lahenduste nimekirja. Kui ükski nendest tõrkeotsingu nõuannetest ei ole asjakohane, siis külastage veebisaiti www.samsung.com, klõpsake nupul Tugi või võtke ühendust Samsungi klienditeenindusega.

Probleemid

Teler ei lülitu sisse.

- Veenduge, et teleri vooluvõrku ühendamiseks mõeldud toitejuhe on nii seinakontakti kui ka teleriga korralikult ühendatud.
- Veenduge, et pistikupesa töötab.
- Proovige vajutada nuppu **POWER** teleril, veendumaks, et probleem pole kaugjuhtimispuldil. Kui teler lülitub sisse, vaadake alljärgnevat jaotist „Kaugjuhtimispult ei tööta”.

Probleemid

Pilt/video puudub.

- Kontrollige kaablite ühendusi (eemaldage ning ühendage uuesti kõik teleri ja välisseadmete kaablid).
- Viige välisseadme (kaabliboksi/teleriboksi, DVD-mängija, Blu-ray-mängija) videoväljundid vastavusse teleri sisendühendusega. Näiteks kui välisseadme väljund on HDMI, peaks see olema ühendatud HDMI-sisendiga teleril.
- Veenduge, et ühendatud seadmed on sisse lülitatud.
- Veenduge, et teleril on valitud õige sisend, vajutades teleri kaugjuhtimispuldil olevat nuppu **SOURCE**.
- Ühendage teleriga ühendatud seadme toitejuhe uuesti vooluvõrku, et seade taaskäivitada.

Probleemid

Kaugjuhtimispult ei tööta.

- Paigutage kaugjuhtimispuldi patareid nii, et poolused (+/-) on õiges suunas.
- Puhastage sensori ülekandeaken puldil.
- Proovige kaugjuhtimispulti 5–6 meetri kauguselt otse telerile suunata.

Probleemid

Kaabelvastuvõtja/teleriboksi kaugjuhtimispult ei lülita telerit sisse ega välja ega reguleeri helitugevust.

- Programmeerige kaabelvastuvõtja/teleriboksi kaugjuhtimispult teleri juhtimiseks. Vaadake kaabelvastuvõtja/satelliidivastuvõtja kasutusjuhendist telerikoodi SAMSUNG TV.





Et hoida oma teler parimas seisukorras, värskendage selle püsivara USB abil veebisaidil saadaolevate värskendustega (www.samsung.com → Tugi → Allalaadimiskeskus).



Selle TFT LED-ekraani paneel koosneb kõrgtehnoloogiliselt toodetud alampikslitest. Sellegipoolest võib ekraanil leiduda mõni hele või tume piksel. Need pikslid ei mõjuta seadme tööd.

Tehnilised andmed

Ekraani eraldusvõime	1920 x 1080
Keskkonnavalased andmed Töötemperatuur Töökeskkonna niiskustase Hoiustamise temperatuur Hoiustamise niiskustase	10°C kuni 40°C (50°F kuni 104°F) 10% kuni 80%, mittekondenseeruv -20°C kuni 45°C (-4°F kuni 113°F) 5% kuni 95%, mittekondenseeruv
Telerisüsteem	Analoog: B/G, D/K, L, I (olenevalt riigi valikust) Digitaalne: DVB-T/DVB-C
Värvi-/videosüsteem	Analoog: PAL, SECAM, NTSC-4.43, NTSC-3.58, PAL60 Digitaalne: MPEG-2 MP@ML, MPEG-4, H.264/AVC MP@L3, MP@L4.0, HP@L4.0
Helisüsteem	BG, DK, L, NICAM, MPEG1, DD, DD+, HEAAC
HDMI IN	Video: 1080 24p, 1080p, 1080i, 720p, 576p, 480p Heli: 2-kanaliline lineaarne PCM 32/44,1/48 kHz, 16/20/24 bitti.
Mudeli nimi	UE22ES5000
Ekraani suurus	22 tolli
Heli (väljund)	3W X 2
Mõõtmed (L x S x K) Korpus Koos alusega	513,4 X 49,6 X 316,2 (mm) 513,4 X 161,0 X 364,4 (mm)
Kaal Ilma alusega Koos alusega	3,3 kg 3,5 kg

-  Kujundus ja tehnilised andmed võivad ette hoiatamata muutuda.
-  Toitenäitajate ja elektritarbe kohta leiate lisateavet tootel olevalt sildilt.
-  Tüüpilist energiatarvet mõõdetakse vastavalt standardile IEC 62087 (2. versioon).

Toetatud videovormingud

Faililaiend	Konteinervorming	Videokoodek	Eraldusvõime	Kaardrisagedus (kaadrit/s)	Bitikiirus (Mbit/s)	Helikoodek
*.avi *.mkv *.asf *.wmv *.mp4 *.3gp *.vro *.mpg *.mpeg *.ts *.tp *.trp *.mov *.flv *.vob *.svi *.m2ts *.mts *.divx	AVI MKV ASF MP4 3GP VRO VOB PS TS	DivX 3.11/4.x/5.x/6.x	1920 x 1080	6~30	30	AC3 LPCM ADPCM (IMA, MS) AAC HE-AAC WMA DD+ MPEG (MP3) DTS Core G.711(A-Law, μ-Law)
MPEG4 SP/ASP						
H.264 BP/MP/HP						
Motion JPEG		640 x 480	30			
Window Media Video v9		1920 x 1080				
MPEG2						
MPEG1						

Saadaolev eraldusvõime: 1920 x 1080 sagedusel 60 Hz

Režiim	Eraldusvõime	Horizontaalsagedus (kHz)	Vertikaalsagedus (Hz)	Pikslikellasagedus (MHz)	Sünkronimise polaarsus (H/V)
IBM	640 x 350	31.469	70.086	25.175	+/-
	720 x 400	31.469	70.087	28.322	-/+
MAC	640 x 480	35.000	66.667	30.240	-/-
	832 x 624	49.726	74.551	57.284	-/-
	1152 x 870	68.681	75.062	100.000	-/-
VESA DMT	640 x 480	31.469	59.940	25.175	-/-
	640 x 480	37.861	72.809	31.500	-/-
	640 x 480	37.500	75.000	31.500	-/-
	800 x 600	37.879	60.317	40.000	+/+
	800 x 600	48.077	72.188	50.000	+/+
	800 x 600	46.875	75.000	49.500	+/+
	1024 x 768	48.363	60.004	65.000	-/-
	1024 x 768	56.476	70.069	75.000	-/-
	1024 x 768	60.023	75.029	78.750	+/+
	1152 x 864	67.500	75.000	108.000	+/+
	1280 x 720	45.000	60.000	74.250	+/+
	1280 x 800	49.702	59.810	83.500	-/+
	1280 x 1024	63.981	60.020	108.000	+/+
	1280 x 1024	79.976	75.025	135.000	+/+
	1366 x 768	47.712	59.790	85.500	+/+
	1440 x 900	55.935	59.887	106.500	-/+
1600 x 900RB	60.000	60.000	108.000	+/+	
1680 x 1050	65.290	59.954	146.250	-/+	
1920 x 1080	67.500	60.000	148.500	+/+	

Litsents

SRS
TheaterSound

DOLBY
DIGITAL PLUS
PULSE

dts
2.0+Digital Out

DIVX
HD

HDMI

Hoiustamine ja hooldamine

- ✎ Kui eemaldate teleri ekraanile kinnitatud klepsu, puhastage enne telerivaatamist ekraan.
- ✎ Toote välispind ja ekraan võivad puhastamise ajal kriimustuda. Pühkige välispinda ja ekraani kriimustuste vältimiseks ettevaatlikult kaasasoleva või mõne muu pehme lapiga.

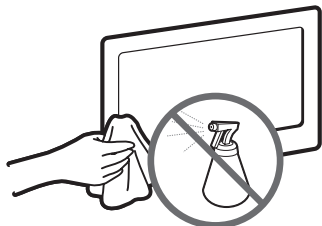

Ärge pihustage vett otse tootele. Tootesse sattunud vedelik võib põhjustada rikke, tulekahju või elektrilöögi.

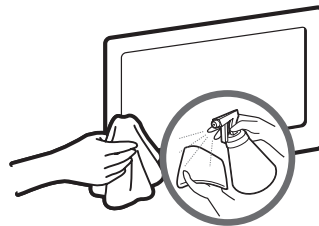

Puhastage toodet veega kergelt niisutatud pehme riidelapiga. Ärge kasutage tuleohtlikke vedelikke (nt benseen, vedeldid) ega puhastusvahendeid.

Pentru informații suplimentare despre utilizarea e-Manual (p. 8)

Imaginile și ilustrațiile din acest manual de utilizare sunt furnizate doar în scop orientativ și pot diferi de aspectul real al produsului. Designul și specificațiile produsului se pot schimba fără notificare prealabilă.

Informații importante despre garanție, referitoare la formatul de vizionare TV

- Funcționalitățile legate de televiziunea digitală (DVB) sunt disponibile numai în țările/regiunile în care sunt transmise semnale terestre digitale DVB-T (MPEG2 și MPEG4 AVC) sau în care aveți acces la un serviciu de televiziune prin cablu compatibil DVB-C (MPEG2 și MPEG4 AAC). Consultați distribuitorul local asupra posibilității de a recepționa semnale DVB-T sau DVB-C.
- DVB-T este standardul consorțiului european DVB pentru transmisia semnalelor TV terestre digitale, iar DVB-C este standardul pentru transmisia semnalelor TV digitale prin cablu. Cu toate acestea, anumite funcții distinctive, cum ar fi EPG (Electronic Program Guide - Ghidul electronic de programe), VOD (Video on Demand - Video la cerere) și altele, nu sunt incluse în această specificație. Prin urmare, acestea nu sunt disponibile în prezent.
- Deși acest televizor se conformează celor mai recente standarde DVB-T și DVB-C din [august 2008], compatibilitatea cu transmisile digitale terestre DVB-T și prin cablu DVB-C viitoare nu poate fi garantată.
- În funcție de țările/regiunile în care este utilizat acest televizor, anumiți furnizori de televiziune prin cablu pot percepe o taxă suplimentară pentru un astfel de serviciu și vi se poate solicita să vă dați acordul asupra anumitor condiții legate de prestarea serviciilor.
- Este posibil ca anumite funcții de televiziune digitală să fie indisponibile în anumite țări sau regiuni și ca DVB-C să nu funcționeze corect cu anumiți furnizori de servicii prin cablu.
- Pentru informații suplimentare, contactați centrul local de asistență pentru clienți Samsung.

 Calitatea recepției TV poate fi afectată din cauza diferențelor în metodele de transmisie din fiecare țară. Vă rugăm să verificați performanța televizorului la sediul distribuitorului local autorizat SAMSUNG sau la centrul de asistență Samsung, pentru a vedea dacă aceasta poate fi îmbunătățită prin reconfigurarea setărilor televizorului.

Avertisment privind imaginile statice

Evitați afișarea pe ecran a imaginilor statice (cum sunt fișierele de imagine în format jpeg) sau a unor elemente de imagini statice (cum sunt logoul programului TV, formatul de imagine panoramic sau 4:3, bara cu informații bursiere sau cu știri din partea inferioară a ecranului etc.). Afișarea constantă a unei imagini statice poate cauza imagini remanente pe ecranul LED, ceea ce va afecta calitatea imaginii. Pentru a reduce riscul de apariție a acestui efect, respectați recomandările de mai jos:

- Evitați afișarea aceluiași canal TV perioade de timp îndelungate.
- Încercați întotdeauna să afișați imaginile pe întreg ecranul; utilizați meniul de setare a formatului imaginii pentru a găsi cea mai bună variantă posibilă.
- Reduceți luminozitatea și contrastul la valorile minime necesare pentru obținerea calității dorite a imaginii; valorile prea mari pot accelera procesul de ardere.
- Utilizați frecvent toate funcțiile televizorului proiectate pentru reducerea efectelor de remanentă a imaginii și de ardere a ecranului; pentru detalii, consultați secțiunea corespunzătoare din manualul de utilizare.

Asigurarea spațiului de instalare

Păstrați distanțele necesare între produs și alte obiecte (de exemplu, pereți) pentru a asigura o ventilație corespunzătoare. Nerespectarea acestei instrucțiuni poate cauza un incendiu sau o problemă la produs din cauza temperaturii interne crescute a acestuia.

 La utilizarea unui stativ sau unui suport de perete, utilizați exclusiv piese oferite de Samsung Electronics.

- Dacă utilizați piese oferite de alt producător, poate apărea o problemă la produs sau există pericolul de rănire din cauza căderii produsului.

 Aspectul poate diferi în funcție de produs.

 Aveți grijă la atingerea televizorului, deoarece anumite piese pot să fie fierbinți.

Instalarea cu un stativ.

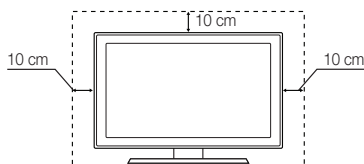

Instalarea cu un suport de perete.

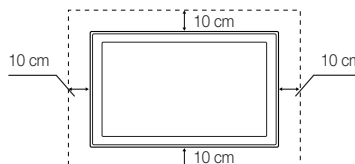

Casarea corectă a acestui produs (deșuri de echipamente electrice și electronice) (Se aplică în Uniunea Europeană și în alte țări europene cu sisteme de colectare separată)

Acest marcatj aplicat pe produs sau accesorii sau inclus în documentație indică faptul că produsul și accesorii sale electronice (de exemplu, încărcătorul, căștile, cablul USB) nu trebuie eliminate împreună cu alte deșuri menajere la sfârșitul duratei de viață. Pentru a împiedica afectarea mediului înconjurător sau a sănătății umane din cauza eliminării necontrolate a deșeurilor, vă rugăm să separați aceste articole de alte tipuri de deșuri și să le reciclați în mod responsabil pentru a promova reutilizarea durabilă a resurselor materiale. Utilizatorii casnici trebuie să contacteze comerciantul de la care au achiziționat acest produs sau autoritatea guvernamentală locală pentru a afla detalii despre locul și modalitatea în care aceste articole pot fi reciclate ecologic în condiții de siguranță. Utilizatorii industriali trebuie să contacteze furnizorul și să consulte termenii și condițiile contractului de achiziție. Acest produs și accesorii sale electronice nu trebuie amestecate cu alte deșuri comerciale pentru eliminare.



Casarea corectă a bateriilor din acest produs

(Se aplică în Uniunea Europeană și în alte țări europene cu sisteme de colectare separată a bateriilor)



Acest marcatj aplicat pe baterie sau ambalaj sau inclus în documentație indică faptul că bateriile din acest produs nu trebuie casate împreună cu alte deșuri menajere la sfârșitul duratei de utilizare. Acolo unde sunt marcate, simbolurile chimice Hg, Cd sau Pb indică faptul că bateria conține mercur, cadmiu sau plumb peste nivelurile de referință specificate de Directiva CE 2006/66. Dacă bateriile nu sunt casate corespunzător, aceste substanțe pot afecta sănătatea umană sau mediul înconjurător. Pentru a proteja resursele naturale și a promova reutilizarea materialelor, vă rugăm să separați bateriile de alte tipuri de deșuri și să le reciclați prin intermediul sistemului local gratuit de colectare a bateriilor.

 Limbile CIS (rusă, ucraineană, kazahă) nu sunt disponibile pentru acest produs, deoarece este fabricat pentru clienții din regiunea UE.

Accesorii





-  Vă rugăm să vă asigurați că televizorul este însoțit de următoarele articole. Dacă vreunul dintre aceste articole lipsește, contactați distribuitorul.
-  Culorile și formele articolelor pot varia în funcție de model.
-  Cablurile care nu sunt incluse în pachet pot fi achiziționate separat.

- Telecomandă și baterii (AAA x 2)
- Certificat de garanție / Manual cu instrucțiuni de siguranță (nu sunt disponibile în unele țări)
- Cablu de alimentare
- Manual de utilizare

-  Poate fi percepută o taxă de administrare în cazul în care
 - (a) primiți o vizită de la un inginer la solicitarea dvs. și produsul nu prezintă nicio defecțiune (respectiv, în situațiile în care nu ați citit acest manual de utilizare)
 - (b) duceți unitatea la un centru de reparații și produsul nu prezintă nicio defecțiune (respectiv, în situațiile în care nu ați citit acest manual de utilizare).
-  Valoarea acestei taxe de administrare vă va fi comunicată înaintea efectuării oricărei lucrări sau vizite.

Utilizarea controlerului televizorului (panou TV)

Controlerul TV este un buton multidirecțional care ajută la navigarea fără telecomandă.

-  Anumite funcții care necesită un cod PIN pot să nu fie disponibile.
-  Culoarea și forma produsului pot varia în funcție de model.
-  Ieșiți din meniu la apăsarea controlerului mai mult de 1 secundă.
-  Când selectați această funcție prin deplasarea controlerului în direcțiile sus/jos/stânga/dreapta, asigurați-vă că nu apăsați controlerul. Dacă apăsați mai întâi controlerul, nu îl puteți opera pentru deplasare în direcțiile sus/jos/stânga/dreapta.

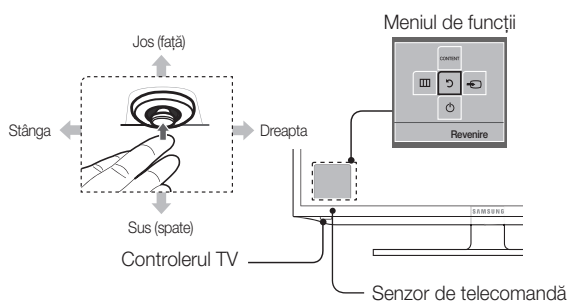

Pornirea	Pornește televizorul prin apăsarea controlerului în modul standby.
Reglarea volumului	Reglează volumul prin deplasarea controlerului dintr-o margine în alta când alimentarea este pornită.
Selectarea unui canal	Selectează un canal prin deplasarea controlerului în sus și în jos când alimentarea este pornită.
Utilizarea meniului de funcții	Apăsați controlerul când alimentarea este pornită și este afișat ecranul meniului de funcții. Dacă îl apăsați din nou, ecranul meniului de funcții dispăre.
Utilizarea meniului	Selectează MENIU (☰) prin deplasarea controlerului în ecranul meniului de funcții. Este afișat meniul OSD (afișajul de pe ecran) al televizorului.
Selectarea sursei	Selectează Sursă (↵) prin deplasarea controlerului în ecranul meniului de funcții. Apare ecranul listei Sursă .
Selectarea Meniu princ. conț.	Selectează Meniu princ. conț. (CONTENT) prin deplasarea controlerului în ecranul meniului de funcții. Este afișat ecranul Meniu princ. conț. .
Oprirea	Selectează Oprire (⏻) pentru oprirea televizorului prin deplasarea controlerului în ecranul meniului de funcții.

Modul de așteptare

Nu lăsați televizorul în modul de așteptare perioade lungi de timp (de exemplu, când sunteți în concediu). Chiar și atunci când butonul de alimentare este în poziția închis, tot se mai consumă o cantitate mică de energie electrică. Cel mai bine este să deconectați cablul de alimentare.

Vizualizarea telecomenzii

Aceasta este o telecomandă specială pentru persoanele cu deficiențe vizuale, având puncte Braille pe butoanele Pornire/Oprire, Canal și Volum.

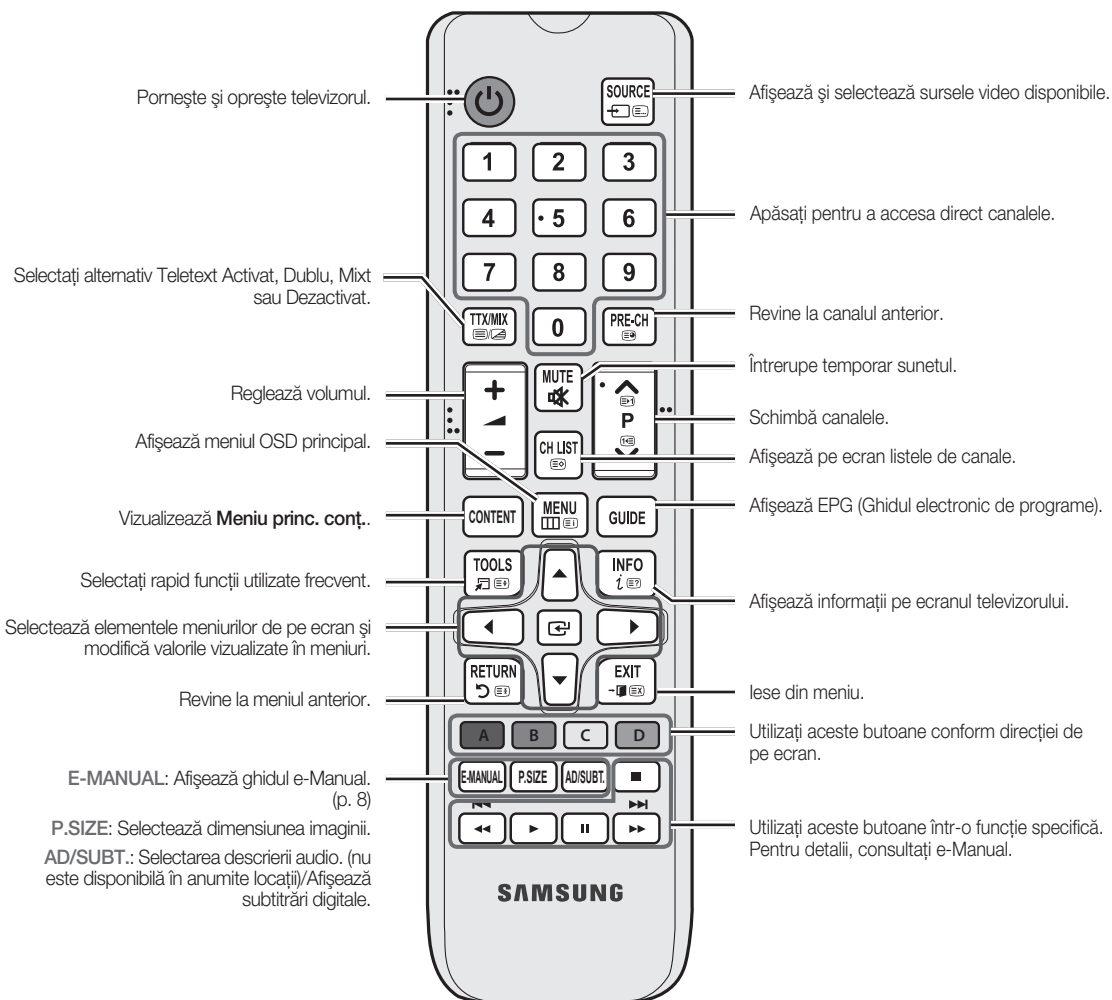

Instalarea bateriilor (dimensiunea bateriei: AAA)

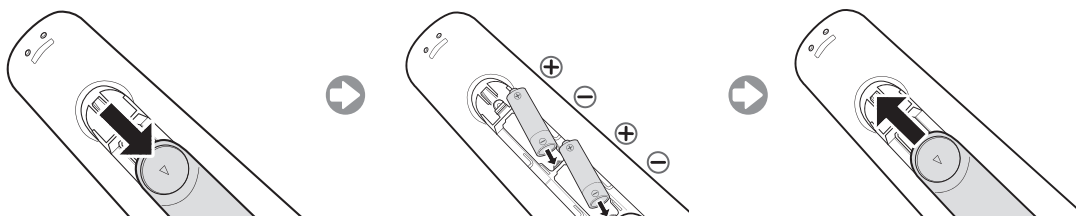

Configurarea inițială

Când televizorul este deschis pentru prima dată, pe ecran apar o serie de instrucțiuni care vă vor ajuta la configurarea setărilor de bază. Apăsați butonul **POWER** . Funcția **Configurare** este disponibilă numai atunci când sursa este setată la TV.

1. Limbă meniu: Selectarea unei limbi pentru meniu

Apăsați butonul **▲** sau **▼**, apoi apăsați butonul **ENTER** .
Selectați limba dorită pentru meniul OSD (afișajul de pe ecran).

2. Mod uz: Selectarea modului **Demo magazin** sau **Uz casnic**

Apăsați butonul **▲** sau **▼**, apoi apăsați butonul **ENTER** .

Selectați modul **Uz casnic**. Modul **Demo magazin** este destinat utilizării în spații comerciale.

 La apăsarea controlerului TV, este afișat ecranul meniului de funcții. Selectați **Meniu** (III) și apăsați mai mult de 5 secunde utilizând controlerul. Modul **Demo magazin** este setat.

 Anulați modul **Demo magazin** selectând **Sursă** (☞) și apăsând mai mult de 5 secunde.

 **Demo magazin** este o opțiune destinată exclusiv prezentării în magazine. Dacă o selectați, nu veți putea utiliza o serie de funcții. Vă rugăm să selectați modul **Uz casnic** pentru vizionarea la domiciliu.

3. Țară (În funcție de țară): Selectarea unei țări

Apăsați butonul **▲** sau **▼**, apoi apăsați butonul **ENTER** .

Selectați țara corespunzătoare.

 După selectarea țării în meniul Țară, anumite modele pot iniția o opțiune suplimentară pentru setarea codului PIN.

4. Reglaj automat (Pasul 1): Selectarea modului de vizionare la televizor



Doriți să căutați și să stocați canalele TV în memoria televizorului dvs ?

- **Da, doresc.:** Memorează toate canalele disponibile utilizând cablul RF.
- **Nu doresc.:** Nu este nevoie să utilizați funcția Reglaj automat pentru a găsi canale.

5. Reglaj automat (Pasul 2): Selectarea unei opțiuni de căutare

Selectați semnalul de emisie dorit și sursa de semnal. Apăsați butonul **▲/▼/◀/▶**, apoi apăsați butonul **ENTER** .

Dacă setați sursa de semnal la **Cablu**, apare o etapă care vă permite să alocați canalelor valori numerice (frecvențe de canal). Pentru mai multe informații, consultați **Canal** → **Reglaj automat**.

 Apăsați butonul **ENTER**  în orice moment pentru a întrerupe procesul de memorare.

 Consultați capitolul **e-Manual** „Reexecutarea acordului canalelor > **Reglaj automat**”

6. Oră: Setarea opțiunii Mod oră

- **Automat:** Setăți ora curentă automat.
- **Manuală:** Vă permite să setați manual data și ora curente.

7. Fus orar (în funcție de țară): Setarea fusului orar

Acest pas este disponibil numai dacă modul oră este setat la **Automat**.

- **Automat:** Setăți fusul orar automat.
- **Manuală:** Setăți fusul orar manual.

 Dacă ați selectat **Manuală**, puteți selecta dacă să setați DST (Daylight Savings Time) la **Activat** sau **Dezactivat**. (în funcție de țară)

8. Configurare finalizată

Apăsați butonul **ENTER** .

 Sunt afișate setările configurate.

Dacă doriți să resetați această funcție...

Selectați **Sistem - Configurare** (configurare inițială). Introduceți codul PIN format din 4 cifre. Codul PIN implicit este „0-0-0-0”. Dacă doriți să schimbați codul PIN, utilizați funcția **Schimbare PIN**.

Trebuie să executați din nou funcția **Configurare** (MENU → **Sistem**) acasă, chiar dacă a fost executată în magazin.

 Dacă ați uitat codul PIN, apăsați butoanele telecomenzii în următoarea succesiune în modul de așteptare, ceea ce resetează codul PIN la valoarea „0-0-0-0”: MUTE → 8 → 2 → 4 → POWER (activat)

Conexiuni

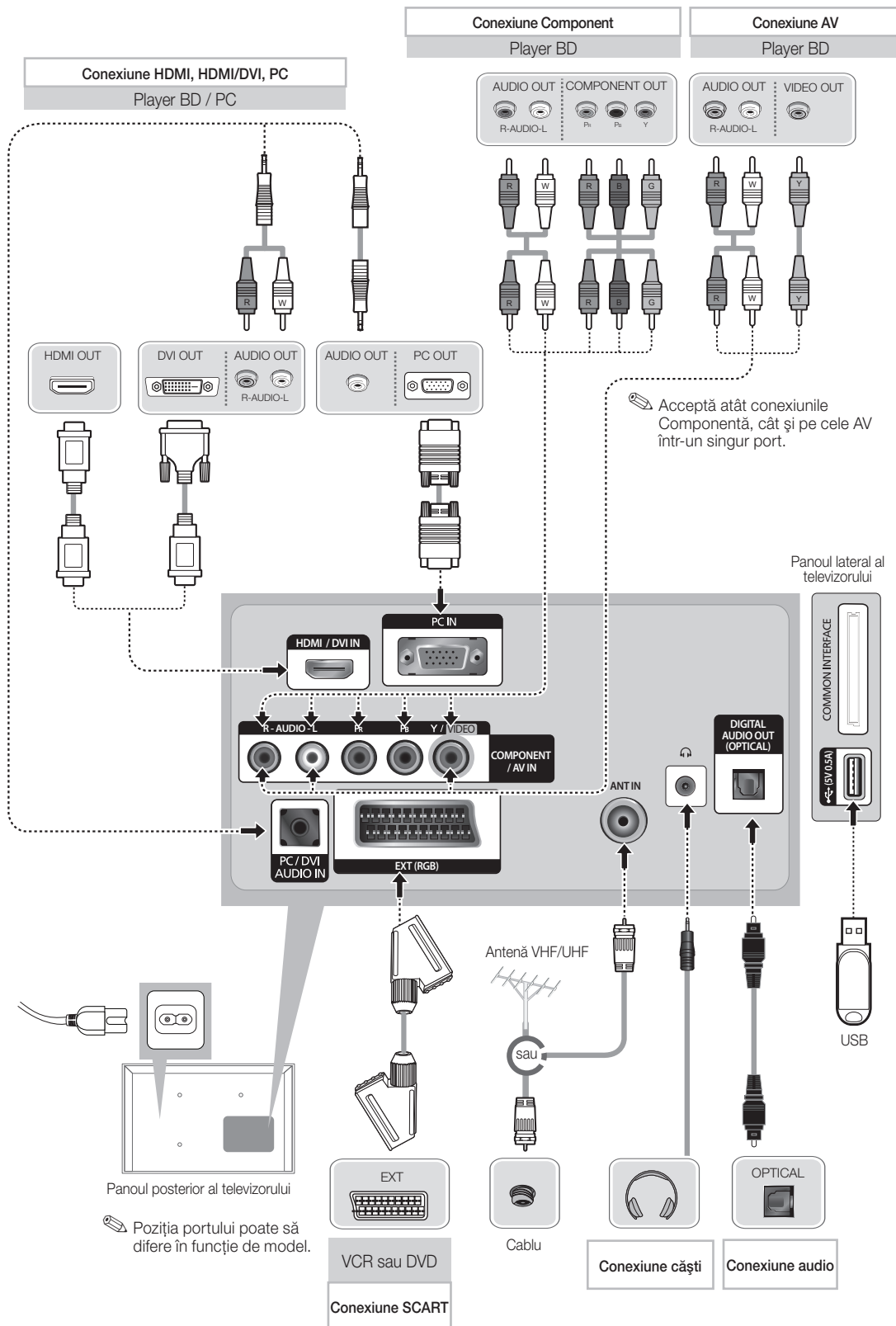

Moduri de afișare (intrare HDMI/DVI)

Rezoluția optimă este de 1920 X 1080 la 60 Hz. Consultați pagina de specificații pentru rezoluția maximă disponibilă.

SERVICE



Conector utilizat exclusiv pentru service.

NOTĂ

- La conectarea prin cablu HDMI/DVI, trebuie să utilizați mufa HDMI IN (DVI).
- Dacă un cablul HDMI - DVI este conectat la portul HDMI IN (DVI), sunetul nu este disponibil.
- Modul interpolat nu este acceptat.
- Este posibil ca televizorul să funcționeze anormal dacă este selectat un format video nonstandard.
- Modulurile Separat și Compozit sunt acceptate. SOG (Sync On Green) (Sincronizare pe verde) nu este acceptat.
- Conectarea prin cablu HDMI poate să nu fie acceptată, în funcție de PC.
- Mufa pentru căști acceptă doar tipul tip-ring-sleeve (TRS) cu 3 conductori.

Conectarea la un slot COMMON INTERFACE (slotul de card pentru vizionarea la televizor)

Pentru urmărirea canalelor plătite, trebuie să aveți inserată placa „CI sau CI+ CARD”.

- Dacă nu inserați placa „CI sau CI+ CARD”, unele canale vor afișa mesajul „Semnal demodulat”.
- Informațiile de asociere care conțin un număr de telefon, ID-ul „CI sau CI+ CARD”, ID-ul gazdei și alte informații vor fi afișate în aproximativ 2-3 minute. Dacă este afișat un mesaj de eroare, contactați furnizorul de servicii.
- După finalizarea configurării informațiilor despre canale, este afișat mesajul „Actualizare finalizată”, care indică faptul că lista de canale este actualizată.

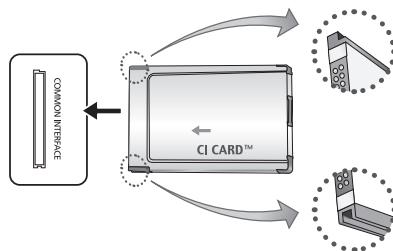

- Imaginea poate fi diferită în funcție de model.

Schimbarea sursei de intrare

Sursă

TV / Ext. / PC / HDMI/DVI / AV / Componentă

Se utilizează pentru selectarea televizorului sau altor surse de intrare externe, cum ar fi playere DVD/Blu-ray/receptoare de cablu/satelit STB, conectate la televizor.

În meniul listei **Sursă**, intrările conectate vor fi evidențiate.

Ext. și **PC** rămân întotdeauna activate.

Apăsați butonul **TOOLS**.

• Edit.num

Puteți seta numele dorit pentru sursele de intrare externe.

- Când se conectează un PC la portul HDMI IN (DVI) cu cablu HDMI, trebuie să setați televizorul la modul **PC** în **Edit.num**.
- Când se conectează un PC la portul HDMI IN (DVI) cu cablu HDMI - DVI, trebuie să setați televizorul la modul **DVI PC** în **Edit.num**.
- Când se conectează un dispozitiv AV la portul HDMI IN (DVI) cu cablu HDMI - DVI, trebuie să setați televizorul la modul **Dispozitive DVI** în **Edit.num**.

• Informații

Puteți vizualiza informații detaliate despre dispozitivul extern conectat.

Vizualizarea e-Manual

E-MANUAL



Puteți găsi instrucțiuni despre funcțiile televizorului în **e-Manual** pe televizorul dvs. Pentru a-l utiliza, apăsați butonul **E-MANUAL** de pe telecomandă. Deplasați cursorul utilizând butoanele sus/jos/dreapta/stânga pentru a evidenția o categorie, apoi un subiect, după care apăsați butonul **ENTER** . **e-Manual** afișează pagina pe care doriți să o consultați.

Accesarea este posibilă și prin meniu:

MENU **Asistență** **e-Manual**

Pentru a reveni la meniul principal **e-Manual**, apăsați butonul **E-MANUAL** de pe telecomandă.

Afișajul

Clipul video,
programul TV etc.
afișat momentan.

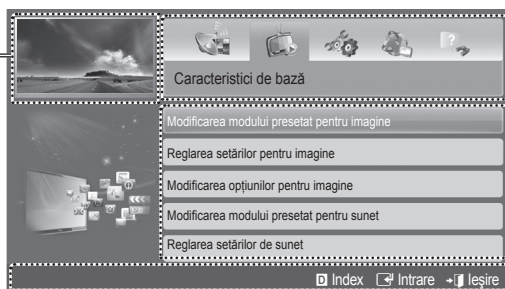

Lista de categorii. Apăsați butonul sau pentru a selecta categoria dorită.

Afișează lista de submeniuuri. Utilizați butoanele cu săgeți de pe telecomandă pentru a deplasa cursorul. Apăsați butonul **ENTER** pentru a selecta submeniul dorit.

Butoane de operare

Index: Afișează ecranul de index.

Intrare: Selectează o categorie sau un submeniu.

Ieșire: Ieșiți din e-Manual.

<Vizualizarea conținutului>

Înc. acum: Afișează meniul OSD care corespunde subiectului. Pentru a reveni la ecranul e-Manual, apăsați butonul **E-MANUAL**.

Start: Trece la ecranul principal e-Manual.

Pagină: Trece la pagina următoare sau anterioară.

Zoom: Mărește un ecran.

- Apăsați butonul (**Zoom**) pentru a mări imaginea afișată pe ecran. Puteți să defilați prin ecranul mărit utilizând butonul sau . Pentru a reveni la ecranul de dimensiune normală, apăsați butonul **RETURN**.

Comutarea între un subiect din e-Manual și meniurile OSD corespunzătoare.

Această funcție nu este activată în unele meniuri.

Nu puteți utiliza funcția **Înc. acum** dacă meniul nu este activat.

Metoda 1	Metoda 2
<ol style="list-style-type: none">1. Dacă doriți să utilizați meniul care corespunde unui subiect din e-Manual, apăsați butonul roșu pentru a selecta Înc. acum.2. Pentru a reveni la ecranul e-Manual, apăsați butonul E-MANUAL.	<ol style="list-style-type: none">1. Apăsați butonul ENTER când este afișat un subiect. Se afișează mesajul „Doriți să executați?”. Selectați Da, apoi apăsați butonul ENTER . Apare fereastra OSD.2. Pentru a reveni la ecranul e-Manual, apăsați butonul E-MANUAL.

Căutarea unui subiect în pagina de index

În funcție de limbă, este posibil ca această funcție să nu fie acceptată.

1. Dacă doriți să căutați un cuvânt cheie, apăsați butonul albastru pentru a selecta **Index**.
2. Apăsați butonul sau pentru a selecta caracterul dorit.
3. Apăsați butonul sau pentru a selecta cuvântul cheie dorit, apoi apăsați butonul **ENTER** .
4. Puteți vedea ecranul de instrucțiuni eManual corespunzător.

Pentru a închide ecranul **Index**, apăsați butonul **RETURN**.

Instalarea suportului de perete

Kitul de montare pe perete (comercializat separat) vă permite să montați televizorul pe perete. Pentru informații detaliate despre instalarea suportului de perete, consultați instrucțiunile oferite împreună cu kitul de montare pe perete. Contactați un tehnician pentru asistență la instalarea suportului de montare pe perete. Nu este recomandat să îl instalați fără ajutor specializat.

Samsung Electronics nu este răspunzătoare pentru deteriorarea produsului sau rănirea persoanelor dacă decideți să instalați singur televizorul.

Specificațiile kitului de montare pe perete (VESA)

 Kitul de montare pe perete nu este furnizat, ci se comercializează separat.

Instalați suportul de perete pe un perete solid, perpendicular pe podea. Pentru montarea pe alte materiale de construcție, contactați cel mai apropiat distribuitor. Dacă se instalează pe un plafon sau pe un perete înclinat, acesta ar putea cădea, producând vătămări corporale grave.

NOTĂ

- Dimensiunile standard pentru kiturile de montare pe perete sunt prezentate în tabelul de mai jos.
- La achiziționarea kitului nostru de montare pe perete, vă sunt furnizate un manual detaliat pentru instalare și toate componentele necesare pentru asamblare.
- Nu folosiți șuruburi care nu respectă specificațiile referitoare la șuruburi ale standardului VESA.
- Nu utilizați șuruburi mai lungi decât dimensiunea standard, deoarece acestea pot avaria interiorul televizorului.
- Pentru suporturile de perete care nu respectă specificațiile referitoare la șuruburi ale standardului VESA, lungimea șuruburilor poate fi diferită în funcție de specificațiile lor.
- Nu strângeți șuruburile excesiv, deoarece acest lucru poate deteriora produsul sau poate determina căderea acestuia, conducând la vătămări corporale. Samsung nu este răspunzătoare pentru aceste tipuri de accidente.
- Samsung nu este răspunzătoare pentru deteriorarea produsului sau vătămările corporale survenite în urma utilizării unui suport de perete nespecificat sau care nu este conform standardului VESA sau în cazul în care clientul nu respectă instrucțiunile de instalare a produsului.
- La montarea televizorului, nu depăși unghiul de înclinare de 15 grade.

Țoli	Spec. VESA (A * B)	Șurub standard	Cantitate
19~22	75 X 75	M4	4
26	100 X 100		
32~40	200 X 200	M6	
46~60	400 X 400	M8	



Nu instalați kitul de montare pe perete cu televizorul pornit. Acest lucru poate conduce la vătămări corporale prin electrocutare.

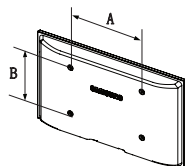





Fixarea televizorului pe perete

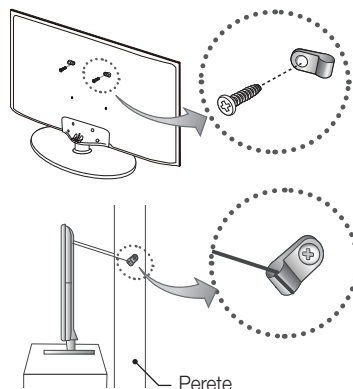

Atenție: Tragerea, împingerea sau cățărarea pe televizor poate conduce la căderea acestuia. În special, nu lăsați copiii să se agațe de televizor sau să-l destabilizeze; în caz contrar, este posibil ca televizorul să se răstoarne peste aceștia, cauzând rănirea gravă sau moartea. Respectați toate măsurile de siguranță oferite în broșura cu informații de siguranță inclusă. Pentru o stabilitate sporită, instalați dispozitivul împotriva căderii pentru scopuri de siguranță, după cum urmează.

Pentru a evita căderea televizorului



1. Puneți șuruburile în cleme și strângeți-le ferm pe perete. Verificați ca șuruburile să fie instalate ferm pe perete.
 -  Este posibil să aveți nevoie de materiale suplimentare, precum un diblu, în funcție de tipul de perete.
 -  Deoarece clemele, șuruburile și firul necesare nu sunt furnizate, vă rugăm să le achiziționați suplimentar.
2. Îndepărtați șuruburile din partea posterioară centrală a televizorului, puneți șuruburile în cleme și apoi strângeți șuruburile din nou pe televizor.
 -  Este posibil ca șuruburile să nu fie furnizate cu produsul. În acest caz, achiziționați șuruburi cu următoarele specificații.
3. Conectați clemele fixate pe televizor și clemele fixate pe perete cu ajutorul unui fir rezistent și apoi legați strâns firul.

NOTĂ

- Instalați televizorul aproape de perete, astfel încât să nu cadă în spate.
 - Este sigur să conectați firul astfel încât clemele fixate pe perete să fie la aceeași înălțime sau mai jos decât clemele fixate pe televizor.
 - Dezlegați firul înainte de a muta televizorul.
4. Verificați siguranța tuturor conexiunilor. Verificați conexiunile periodic pentru semne de solicitare sau slăbire. Dacă aveți vreo îndoielă cu privire la siguranța conexiunilor efectuate, contactați un instalator profesionist.

Depanare

Dacă televizorul pare să aibă o problemă, încercați mai întâi această listă de probleme și soluții posibile. Dacă niciunul dintre aceste sfaturi de depanare nu se aplică, vizitați „www.samsung.com”, apoi faceți clic pe Suport sau apăsați centrul de asistență pentru clienți Samsung.

Probleme

Televizorul nu pornește.

- Verificați conectarea corectă a cablului de alimentare c.a. la priza de perete și la televizor.
- Asigurați-vă că priza funcționează.
- Încercați să apăsați butonul **POWER** de pe televizor, pentru a vă asigura că problema nu se datorează telecomenzii. Dacă televizorul pornește, consultați secțiunea „Telecomanda nu funcționează” de mai jos.

Probleme

Nu există imagine/video.

- Verificați conexiunile cablurilor (scoateți și reconectați toate cablurile la televizor și la dispozitivele externe).
- Setați ieșirile video ale dispozitivului extern (receptor de cablu/satelit, DVD, Blu-ray etc.) astfel încât să corespundă conexiunilor de la intrarea televizorului. De exemplu, dacă ieșirea unui dispozitiv extern este HDMI, conexiunea trebuie făcută la o intrare HDMI a televizorului.
- Asigurați-vă că dispozitivele conectate sunt alimentate.
- Selectați sursa corectă a televizorului prin apăsarea butonului **SOURCE** de pe telecomanda televizorului.
- Reporniți dispozitivul conectat reconectând cablul de alimentare al dispozitivului.

Probleme

Telecomanda nu funcționează.

- Înlocuiți bateriile telecomenzii respectând polaritatea corectă (+/-).
- Curățați fereastra de transmisie a senzorului de pe telecomandă.
- Îndreptați telecomanda direct spre televizor de la aproximativ 1,5 -2 m distanță.

Probleme

Telecomanda receptorului de cablu/set top boxului nu funcționează pentru pornirea sau oprirea televizorului sau reglarea volumului.

- Programați telecomanda receptorului de cablu/set top boxului pentru a opera televizorul. Consultați manualul de utilizare al receptorului de cablu/set top boxului pentru a identifica codul televizorului SAMSUNG.

 Pentru ca televizorul să fie în stare optimă de funcționare, faceți upgrade la cel mai recent firmware disponibil pe site-ul Web (www.samsung.com → Suport → Centru de download) prin USB.

 Panoul LED TFT constă dintr-un panou format din subpixeli, necesitând o tehnologie sofisticată de producție. Este totuși posibil ca pe ecran să existe pixeli mai luminoși sau mai întunecați. Aceștia nu au niciun impact asupra performanțelor produsului.

Specificații

Rezoluție de afișare	1920 X 1080
Specificații legate de mediu Temperatură de funcționare Umiditate de funcționare Temperatură de depozitare Umiditate de depozitare	10°C ~ 40°C (50°F ~ 104°F) 10% ~ 80%, fără condens -20°C ~ 45°C (-4°F ~ 113°F) 5% ~ 95%, fără condens
Sistem TV	Analogic: B/G, D/K, L, I (în funcție de țara selectată) Digital: DVB-T/DVB-C
Sistem color/video	Analogic: PAL, SECAM, NTSC-4.43, NTSC-3.58, PAL60 Digital: MPEG-2 MP@ML, MPEG-4, H.264/AVC MP@L3, MP@L4.0, HP@L4.0
Sistem de sunet	BG, DK, L, NICAM, MPEG1, DD, DD+, HEAAC
HDMI IN	Video: 1080 24p, 1080p, 1080i, 720p, 576p, 480p Sunet: PCM linear pe 2 canale de 32/44, 1/48 kHz, 16/20/24 biți.
Nume model	UE22ES5000
Dimensiune ecran	22 țoli
Sunet (leșire)	3W X 2
Dimensiuni (lxAxH) Corp Cu stativ	513,4 X 49,6 X 316,2 (mm) 513,4 X 161,0 X 364,4 (mm)
Greutate Fără stativ Cu stativ	3,3 kg 3,5 kg

 Designul și specificațiile pot fi modificate fără preaviz.

 Pentru informații privind alimentarea cu energie electrică și detalii suplimentare despre consumul de energie, consultați eticheta atașată pe produs.

 Consumul nominal de energie este măsurat în conformitate cu IEC 62087 Ed.2

Formate video acceptate

Extensie fișier	Container	Codec video	Rezoluție	Rată de cadre (cps)	Rată de biți (Mbps)	Codec audio
*.avi *.mkv *.asf *.wmv *.mp4 *.3gp *.vro *.mpg *.mpeg *.ts *.tp *.trp *.mov *.flv *.vob *.svi *.m2ts *.mts *.divx	AVI MKV ASF MP4 3GP VRO VOB PS TS	DivX 3.11/4.x/5.x/6.x	1920 x 1080	6-30	30	AC3 LPCM ADPCM (IMA, MS) AAC HE-AAC WMA DD+ MPEG (MP3) DTS Core G.711(A-Law, μ-Law)
MPEG4 SP/ASP						
H.264 BP/MP/HP						
Motion JPEG		640 x 480	8			
Window Media Video v9		1920 x 1080	MPEG2		30	
MPEG2						
MPEG1						

Rezoluția maximă disponibilă: 1920 X 1080 la 60 Hz

Mod	Rezoluție	Frecvență orizontală (kHz)	Frecvență verticală (Hz)	Frecvență rată de eșantionare (MHz)	Polaritate sincronizare (O/V)
IBM	640 x 350	31.469	70.086	25.175	+/-
	720 x 400	31.469	70.087	28.322	-/+
MAC	640 x 480	35.000	66.667	30.240	-/-
	832 x 624	49.726	74.551	57.284	-/-
	1152 x 870	68.681	75.062	100.000	-/-
VESA DMT	640 x 480	31.469	59.940	25.175	-/-
	640 x 480	37.861	72.809	31.500	-/-
	640 x 480	37.500	75.000	31.500	-/-
	800 x 600	37.879	60.317	40.000	+/+
	800 x 600	48.077	72.188	50.000	+/+
	800 x 600	46.875	75.000	49.500	+/+
	1024 x 768	48.363	60.004	65.000	-/-
	1024 x 768	56.476	70.069	75.000	-/-
	1024 x 768	60.023	75.029	78.750	+/+
	1152 x 864	67.500	75.000	108.000	+/+
	1280 x 720	45.000	60.000	74.250	+/+
	1280 x 800	49.702	59.810	83.500	-/+
	1280 x 1024	63.981	60.020	108.000	+/+
	1280 x 1024	79.976	75.025	135.000	+/+
	1366 x 768	47.712	59.790	85.500	+/+
	1440 x 900	55.935	59.887	106.500	-/+
1600 x 900RB	60.000	60.000	108.000	+/+	
1680 x 1050	65.290	59.954	146.250	-/+	
1920 x 1080	67.500	60.000	148.500	+/+	



Depozitarea și întreținerea

- 📎 Dacă desprindeți autocolantul atașat pe ecranul televizorului, curățați reziduurile înainte de a viziona la televizor.
- 📎 Suprafața exterioră și ecranul produsului se pot zgâria în timpul curățării. Ștergeți suprafața exterioră și ecranul cu atenție, utilizând laveta furnizată sau o lavetă moale, pentru a evita zgârieturile.



Nu pulverizați apă direct pe produs. Un lichid care intră în produs poate cauza o defecțiune, un incendiu sau electrocutarea.

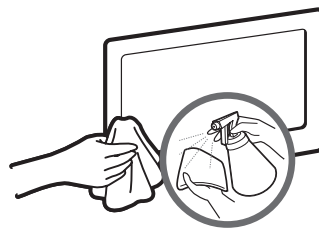

Curățați produsul cu o cârpă moale umezită în puțină apă. Nu utilizați lichide inflamabile (de exemplu, benzen, diluanți) sau agent de curățare.

За повече информация как да използвате е-Manual (Стр. 8)

Цифрите и илюстрациите в това ръководство за потребителя са предоставени за справка и могат да се различават от начина, по който изглежда продуктът. Техническите спецификации и дизайнът на продукта подлежат на промяна без предизвестие.

Важна гаранционна информация за гледането на телевизионен формат

1. Функциите, свързани с цифрова телевизия (DVB), са налични само в държави/области, където се излъчват DVB-T (MPEG2 и MPEG4 AVC) цифрови наземни сигнали или където имате достъп до кабелна услуга, съвместима с DVB-C (MPEG2 и MPEG4 AAC). Направете справка с местния дилър възможността да получавате DVB-T или DVB-C сигнали.
 2. DVB-T е DVB стандарт на Европейския консорциум за предаване на цифрова наземна телевизия, а DVB-C е за предаване на цифрова телевизия по кабел. Въпреки това някои диференцирани функции, като EPG (Electric Programme Guide), VOD (Video On Demand) и др., не са включени в тази спецификация. Така че не могат да се поддържат в този момент.
 3. Въпреки че телевизорът отговаря на най-новите DVB-T и DVB-C стандарти [август 2008 г.], съвместимостта с бъдещи DVB-T цифрови наземни и DVB-C цифрови кабелни предавания не може да се гарантира.
 4. В зависимост от страните/областите, където се използва телевизорът, някои доставчици на кабелна телевизия може да таксуват допълнително за такава услуга и може да е необходимо да дадете съгласието си за условията на тяхното предприятие.
 5. Някои функции на цифрова телевизия може да не са налични в някои държави или региони и DVB-C може да не работи правилно с всички доставчици.
 6. За повече информация се свържете с местния център на Samsung за поддръжка на клиенти.
-  Качеството на телевизионното приемане може да се влоши поради различия в методите на предаване в различните страни. Проверете телевизионните показатели от местния оторизиран дилър на SAMSUNG или центъра за обслужване на Samsung - дали могат да бъдат подобрени с преконфигуриране на настройките на телевизора, или не.



Предупреждение за неподвижен образ

Да се избягва показване на неподвижни образи (като файлове със снимки във формат jpeg), или елемент на неподвижен образ (като лого на телевизионна програма, панорама или формат 4:3 на изображението, лентата за борсова информация или новини в долната част на екрана и др.) на екрана. Постоянното показване на неподвижна картина може да причини остатъчни изображения на LED екрана, което ще повлияе на качеството на изображението. За да намалите риска от този ефект, следвайте препоръките по-долу:

- Избягвайте показване на един и същ телевизионен канал за продължителни периоди от време.
- Винаги опитвайте да показвате някое изображение на цял екран и използвайте менюто на телевизора за формат на картината за възможно най-добро съвпадение.
- Намалявайте яркостта и контраста до необходимия минимум, за да постигнете желаното качество на картината. Превисените стойности може да ускорят процеса на прогаряне.
- Често използвайте всички функции на телевизора, предназначени за намаляване на остатъчния образ и прогарянето на екрана. Вижте съответното ръководство за потребителя за повече подробности.

Подсигуряване на мястото за инсталиране

Пазете необходимото разстояние между продукта и други обекти (напр. стени), за да осигурите необходимата вентилация. Ако не го направите, може да възникне пожар или проблем с продукта поради повишаване на вътрешната температура.

-  Когато използвате стойка или стенна конзола, използвайте само части, предоставени от Samsung Electronics.
- Ако използвате части от друг производител, може да възникне проблем с продукта или нараняване поради падане на продукта.
-  Външният вид може да е различен в зависимост от продукта.
-  Внимавайте, когато докосвате телевизора, защото някои части могат да са нагорещени.

Инсталиране със стойка.

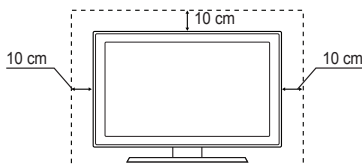

Инсталиране със стенна конзола.

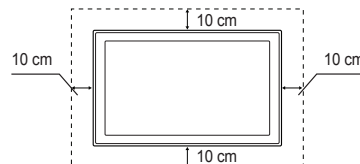

Изхвърляйте правилно този продукт (отпадъчно електрическо и електронно оборудване) (Приложимо в ЕС и други европейски страни със системи за разделно събиране на отпадъци)

Маркировката на продукта, принадлежностите или неговата документация показват, че продуктът и неговите електронни принадлежности (напр. захранващ кабел, слушалки, USB кабел) не трябва да се изхвърлят заедно с битовите отпадъци след края на експлоатационния им живот. За да се избегне възможна опасност за околната среда или човешкото здраве от неконтролирано изхвърляне на отпадъци, отделяйте тези елементи от другите видове отпадъци и го рециклирайте по отговорен начин, за да съдействате за устойчивото повторно използване на суровините. Битовите потребители трябва да се обърнат или към магазина, откъдето са купили този уред, или към местните органи за подробни данни къде и как могат да предадат тези елементи за рециклиране, безопасно за околната среда. Потребителите от предприятията трябва да се обърнат към доставчика си и да проверят условията в договора за покупка. Това изделие и неговите електронни принадлежности не трябва да се смесват с други търговски отпадъци при изхвърляне.

Правилно изхвърляне на батериите в този продукт (Приложимо в ЕС и други европейски страни с отделни системи за връщане на батерии)

Тази маркировка на батерията, ръководството или опаковката показва, че батериите на продукта не трябва да се изхвърлят с битовия отпадък в края на живота им. Където е маркирано, химическите символи Hg, Cd или Pb показват, че батерията съдържа живак, кадмий и олово над препоръчаните стойности в Директива на ЕС 2006/66. Ако батериите не се изхвърлят правилно, тези субстанции могат да причинят вреда на човешкото здраве и околната среда. За да се предпазва околната среда и да се стимулира рециклирането, отделяйте батериите от други типове отпадък и ги рециклирайте в местните центрове за връщане на батерии.

-  Езиците от ОНД (руски, украински, казахски) не са налични за този продукт, тъй като той е произведен за потребители от региона на ЕС.

Принадлежности

- 📎 Моля, проверете дали към вашия телевизор са приложени следните части. Ако някоя част липсва, се обърнете към доставчика си.
- 📎 Цветовете и формите на частите може да се различават за различните модели.
- 📎 Кабелите, които не са включени в съдържанието на комплекта, могат да се закупят отделно.

- Дистанционно управление и батерии (AAA x 2)
- Гаранционна карта / Ръководство за безопасност (не се предлагат в някои места)
- Захранващ кабел
- Инструкции за притежателя

- 📎 Може да се начисли такса за администриране, ако:
 - (а) е извикан техник по ваше настояване и няма дефект в продукта (т.е. не сте прочели ръководството за потребителя)
 - (б) занесете уреда в сервизен център и няма дефект в продукта (т.е. не сте прочели ръководството за потребителя).
- 📎 Сумата за тази такса за администриране ще ви бъде съобщена, преди да се извърши каквато и да е било работа или посещение вкъщи.

Използване на контролера на телевизора (панел с клавиши)

Контролерът на телевизора е бутон с много посоки, който ви помага да навигирате без дистанционно управление.

- 📎 Някои функции, които изискват PIN код, може да не са налични.
- 📎 Цветът и формата на уреда може да се различават за различните модели.
- 📎 Излиза от менюто при натискане на контролера за повече от 1 секунда.
- 📎 При избор на функцията чрез местене на контролера нагоре/надолу/наляво/надясно, внимавайте да не го натиснете. Ако го направите, не може да го използвате, за да се местите нагоре/надолу/наляво/надясно.

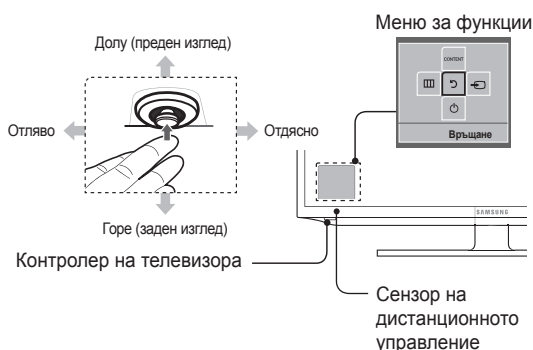

Включване	Телевизорът се включва с натискане на контролера в режим на готовност.
Регулиране на силата на звука	Силата на звука се регулира с местене на контролера встрани, когато телевизорът е включен.
Избиране на канал	Канал се избира с местене на контролера нагоре и надолу, когато телевизорът е включен.
Използване на менюто с функции	Натиснете контролера, когато телевизорът е включен, появява се екранът на менюто с функции. Ако натиснете отново, екранът на менюто с функции изчезва.
Използване на менюто	Избира МЕНЮ (Ш) с местене на контролера в екрана на менюто с функции. Появява се OSD (Екранното меню) на телевизора.
Избор на Източник	Избира Източник (↔) с местене на контролера в екрана на менюто с функции. Появява се екранът със списък Източник .
Избор на Съдържание - начало	Избира Съдържание - начало (CONTENT) с местене на контролера в екрана на менюто с функции. Появява се главният екран Съдържание - начало .
Изключване	Избира Изключване (⏻) с местене на контролера в екрана на менюто с функции.

Режим на готовност

Не оставяйте телевизора в режим на готовност за продължителни периоди от време (когато сте в отпуска например). Все още се консумира малко количество електроенергия дори когато бутонът на захранването е изключен. Най-добре е да изваждате щепсела на захранващия кабел от контакта.

Преглед на дистанционното управление

Това е специално дистанционно управление за хора с увредено зрение, с точки от брайловата азбука върху бутоните Power, Channel и Volume.



Поставяне на батериите (размер на батериите: AAA)

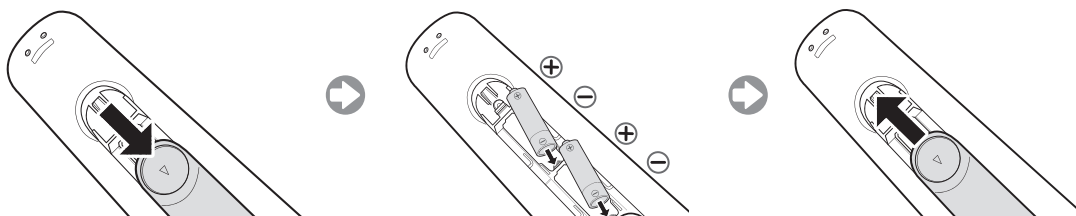

Първоначална настройка

При първоначално включване на телевизора, последователност от екранни съобщения подпомага конфигурирането на основните настройки. Натиснете бутона **POWER** . **Настройка** е налично само когато източникът е зададен на ТВ.

1. Език: Избор на език на менюто

Натиснете бутона **▲** или **▼**, след това натиснете бутона **ENTER** .
Изберете желанния език на OSD (екранното меню).

2. Използване режим: Избиране на **Демо магазин** или **За дома**

Натиснете бутона **▲** или **▼**, след това натиснете бутона **ENTER** .

Изберете режима **За дома**. Режимът **Демо магазин** е за използване в търговски обекти.

 Когато натиснете контролера на телевизора, се появява екранът на менюто с функции. Изберете **Меню** (III) и го натиснете за повече от 5 секунди с контролера. Режимът **Демо магазин** е зададен.

 Отменете **Демо магазин**, като изберете **Източник** (↔) и го натиснете за повече от 5 секунди.

 **Демо магазин** е само за показване в магазин. Ако го изберете, няколко функции няма да са налични. Когато сте у дома, изберете **За дома**.

3. Държава (в зависимост от страната): Избиране на страна

Натиснете бутона **▲** или **▼**, след това натиснете бутона **ENTER** .

Изберете съответната страна.

 След като изберете менюто Държава, някои модели може да продължат с допълнителна опция за настройки на rip код.

4. Автонастройка честота (Стъпка 1): Избор как да гледате вашия телевизор

Намиране и съхраняване на канали на Вашия телевизор. Желаете ли да търсите канали?

- **Да, желая.**: Запометява всички налични канали, като използва РЧ кабел.
- **Не, не желая.**: Не е необходимо да използвате Автонастройка честота, за да намирате канали.

5. Автонастройка честота (Стъпка 2): Избор на опции за търсене

Изберете желанния канал на излъчване и антенен източник. Натиснете бутона **▲/▼/◀/▶**, след това натиснете бутона **ENTER** .

При задаване на източника от антена на **Кабелен** се появява опция, която ви разрешава да присвоявате числови величини (канални честоти) на каналите. За повече информация вж. **Канал** → **Автонастройка честота**.

 Натиснете бутона **ENTER**  по всяко време, за да прекъснете процеса на запаметяване.

 Вж. **e-Manual** глава "Пренастройка на канали > Автонастройка честота"

6. Часовник: Задаване на Режим Часовник

- **Авто**: Автоматична настройка на текущия час.
- **Ръчно**: Позволява да зададете ръчно текущата дата и час.

7. Часови пояс (в зависимост от страната): Настройва вашия Часови пояс

Тази стъпка е налична само когато режимът на часовника е зададен на **Авто**.

- **Авто**: Автоматична настройка на часовия пояс.
- **Ръчно**: Ръчна настройка на часовия пояс.

 Ако сте избрали **Ръчно**, може да изберете дали да зададете за DST (лятно часово време) **Вкл.** или **Изкл.** (в зависимост от страната)

8. Настройката завърши

Натиснете бутона **ENTER** .

 Показват се завършените настройки.

Ако искате да нулирате тази функция...

Изберете **Система - Настройка** (Първоначална настройка). Въведете вашия 4-цифрен PIN код. PIN кодът по подразбиране е "0-0-0-0." Ако искате да смените PIN кода, използвайте функцията **Смяна PIN**.

Трябва отново да извършите **Настройка** (**MENU** → **Система**) въкщи, въпреки че сте го направили в магазина.

 Ако забравите PIN кода, натиснете бутоните на дистанционното управление в следната последователност, което нулира PIN кода на "0-0-0-0": **MUTE** → 8 → 2 → 4 → **POWER** (вкл.)

Връзки

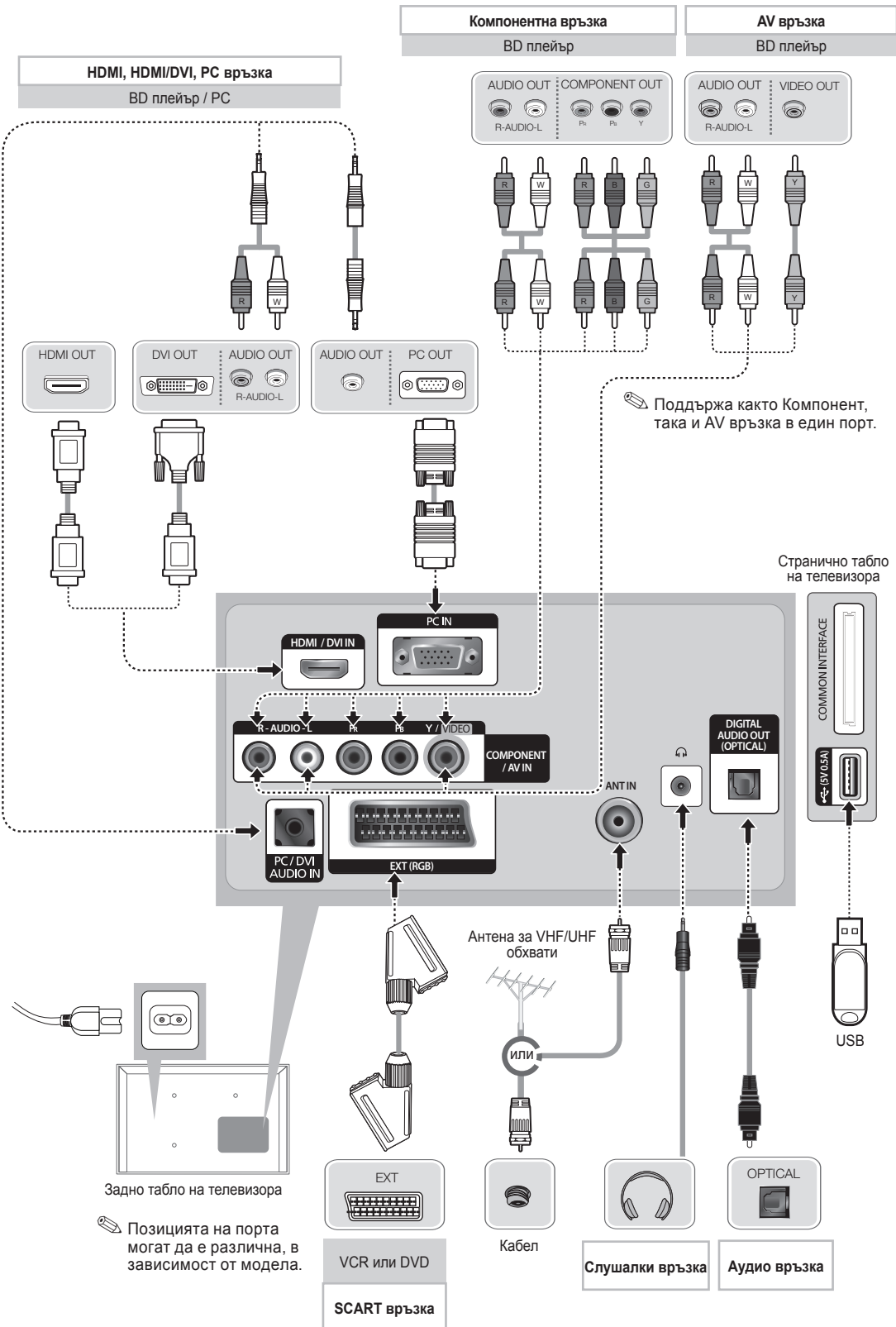

Режими на дисплея (HDMI/DVI вход)

Оптималната разделителна способност е 1920 X 1080 при 60 Hz. Вж. страницата със спецификации за пълните налични разделителни способности.

SERVICE



Съединител само за услуга.

ЗАБЕЛЕЖКА

- За свързване с HDMI/DVI кабел, трябва да използвате гнездото **HDMI IN (DVI)**.
- Ако HDMI към DVI кабел е свързан към **HDMI IN (DVI)** порт, аудио не работи.
- Презредов режим не се поддържа.
- Апаратът може да показва аномалии, ако се избере нестандартен видео формат.
- Поддържат се отделни режими и композитен режим. SOG (Sync On Green – Синхронизация по зелено) не се поддържа.
- Свързването с HDMI кабел може да не се поддържа, в зависимост от компютъра.
- Гнездото за слушалки поддържа само тип TRS конектори с три проводника.

Свързване към слот COMMON INTERFACE (слотът за карта за гледане на вашия телевизор)

За гледане на платени канали трябва да се постави карта CI или CI+ CARD.

- Ако не се поставят CI или CI+ CARD, някои канали ще показват съобщението "Кодиран сигнал".
- Информацията за вдвояване, съдържаща телефонен номер, CI или CI+ CARD, Хост ID и друга информация, ще се покаже след 2-3 минути. Ако се появи съобщение за грешка, се свържете с вашия доставчик.
- Когато конфигурирането на информацията за канала приключи, се показва съобщението "Updating Completed", което показва, че списъкът с канали е актуализиран.

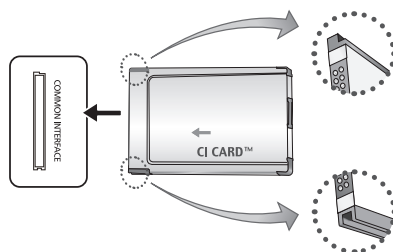

- Изображението може да е различно, в зависимост от модела.

Смяна на входния източник

Източник

ТВ / Ext. / PC / HDMI/DVI / AV / Компонент

Използвайте, за да изберете телевизор или други външни входни източници като DVD / Blu-ray плейъри / кабелна кутия / сателитен приемник STB, свързани към телевизора.

В списъка **Източник** свързаните входове ще бъдат осветени.

Ext. и **PC** винаги остават активирани.

Натиснете бутона **TOOLS**.

Промяна Име

Може да зададете външен входящ източник по ваше желание.

- При свързване на компютър към порта **HDMI IN (DVI)** с HDMI кабел трябва да настроите телевизора на режим **PC** под **Промяна Име**.
- При свързване на компютър към порта **HDMI IN (DVI)** с кабел HDMI към DVI трябва да настроите телевизора на режим **DVI PC** под **Промяна Име**.
- При свързване на AV устройства към порта **HDMI IN (DVI)** с HDMI към DVI кабел трябва да настроите телевизора на режим **DVI устройства** под **Промяна Име**.

Информация

Можете да видите подробна информация за свързаното външно устройство.

Как да разглеждате e-Manual

E-MANUAL



Може да намерите инструкции за функциите на телевизора в **e-Manual** на вашия телевизор. За да го използвате, натиснете бутона **E-MANUAL** на вашето дистанционно управление. Движете курсора помощта на бутоните нагоре/надолу/наляво/надясно, за да осветите дадена категория, после тема, а след това натиснете бутона **ENTER** . В **e-Manual** се появява страницата, която искате да видите.

Можете да получите достъп и от менюто:



MENU → **Поддръжка** → **e-Manual** → **ENTER**



За да се върнете в основното меню на **e-Manual**, натиснете бутона **E-MANUAL**.

Екранен дисплей

Показвано в момента видео, ТВ програма и др.



Списък с категории. Натиснете бутона **◀** или **▶**, за да изберете категорията, която искате.

Показва списъка с подменюта. С бутоните със стрелки на дистанционното управление можете да движите курсора. Натиснете бутона **ENTER** , за да изберете подменюто, което искате.

Работни бутони

Съдържание: Показва екрана на съдържанието.

Вход: Избира категория или подменю.

Изход: Изход от e-Manual.

<Преглед на съдържанието>

Опит сега: Показва екранното меню, което съответства на темата. За да се върнете в екрана на e-Manual, натиснете бутона **E-MANUAL**.

Начало: Връща към началния екран на e-Manual.

Страница: Преминаване към предишна или следваща страница.

Увеличение: Увеличава екрана.

- Натиснете бутона (**Увеличение**), за да увеличите екрана. Може да превъртате през увеличения екран с бутоните **▲** или **▼**. За да върнете екрана към нормален размер, натиснете бутона **RETURN**.

Как да превключвате между e-Manual и съответните екранни менюта.

Тази функция не е активирана в някои менюта.

Ако менюто не е активирано, не може да използвате функцията **Опит сега**.

Метод 1	Метод 2
<ol style="list-style-type: none"> Ако искате да използвате менюто, което отговаря на дадена тема от e-Manual, натиснете червения бутон, за да изберете Опит сега. За да се върнете в екрана на e-Manual, натиснете бутона E-MANUAL. 	<ol style="list-style-type: none"> Натиснете бутона ENTER , когато се покаже дадена тема. “Искате ли да го изпълните?” се появява на екрана. Изберете Да и натиснете бутона ENTER . Появява се прозорецът на екранното меню. За да се върнете в екрана на e-Manual, натиснете бутона E-MANUAL.

Как да търсите дадена тема, като използвате страницата със съдържанието

Възможно е тази функция да не се поддържа, в зависимост от езика.

- Ако искате да търсите ключова дума, натиснете синия бутон, за да изберете **Съдържание**.
- Натиснете бутона **◀** или **▶**, за да изберете последователност на знаци, която искате.
- Натиснете бутона **▲** или **▼**, за да изберете ключова дума, която искате да видите, и после натиснете бутона **ENTER** .
- Можете да видите съответния екран с инструкции на електронното ръководство.

За да затворите екрана **Съдържание**, натиснете бутона **RETURN**.

Инсталиране на комплекта за монтиране на стена

Комплектът за монтиране на стена (продава се отделно) ви позволява да монтирате телевизора на стената. За подробна информация за инсталиране на комплекта за монтиране на стена вж. инструкциите, приложени към него. За помощ при монтиране на стенната конзола се обърнете към техник. Не съветваме да го правите сами.

Samsung Electronics не носи отговорност за повреди на изделието или наранявания на вас или други лица, след като сте опитали да инсталирате телевизора сами.

Спецификации на комплекта за монтиране на стена (VESA)

Комплектът за монтиране на стена не се доставя, а се продава отделно.

Инсталирайте конзолата за монтиране на стена върху здрава стена, перпендикулярна на пода. Когато монтирате на други строителни материали, свържете се с най-близкия дилър. Ако бъде монтиран на тавана или наклонена стена, може да падне и да причини телесни повреди.

ЗАБЕЛЕЖКА

- Стандартните размери на комплекта за монтиране на стена са показани в таблицата по-долу.
- Когато купувате комплект за монтиране на стена, се предоставя подробно ръководство за информация и всички необходими части заглобяване.
- Не използвайте винтове, които не отговарят на стандартните спецификации за винтове VESA.
- Не използвайте винтове, по-дълги от стандартните размери, тъй като могат да повредят вътрешните части на телевизора.
- За конзоли за стена, които не отговарят на стандартния винт на VESA спецификации, дължината на винтовете може да е различна, в зависимост от техните спецификации.
- Не затягвайте винтовете твърде много, защото това може да повреди продукта или да стане причина за неговото падане и да доведе до телесна повреда. Samsung не носи отговорност за такъв тип злополуки.
- Samsung не носи отговорност за повреди на продукта или телесна повреда, при използването на не-VESA и неустановена стенна конзола или когато потребителят не следва инструкциите за монтиране на продукта.
- Не надвишавайте 15 градуса, когато наклоняте този телевизор.

инчове	Спецификации VESA (A * B)	Стандартен винт	Количество
19~22	75 X 75	M4	4
26	100 X 100		
32~40	200 X 200	M6	
46~60	400 X 400	M8	



Не инсталирайте комплекта за монтиране на стена, докато телевизорът е включен. Това може да доведе до телесна повреда поради електрически удар.

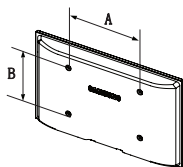

Инсталиране на телевизора на стената



Внимание: Дърпане, бутане или катерене върху телевизора може да го събори. Особено внимавайте деца да не се увисват върху или дестабилизират телевизора; това може да преобърне телевизора и да доведе до сериозно нараняване или смърт. Следвайте всички предпазни мерки, посочени в брошурата за безопасност. За допълнителна стабилност, инсталирайте устройството против падане, както следва.

За да предотвратите падане на телевизора

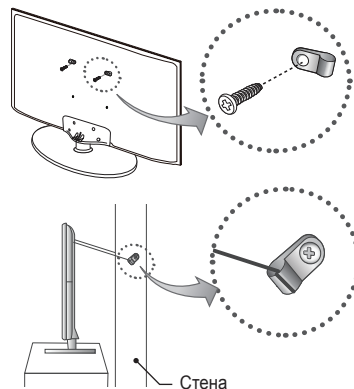

1. Завинтете винтовете в щипките и здраво затегнете на стената. Уверете се, че винтовете са здраво затегнати в стената.

Може да са ви необходими допълнителни материали, например дюбел, в зависимост от стената.

Тъй като необходимите щипки, винтове и въжета не са предоставени, трябва да ги закупите допълнително.

2. Извадете винтовете от центъра на гърба на телевизора, поставете винтовете на щипките и отново затегнете винтовете на телевизора.

Възможно е с продукта да не се предоставят винтове. В този случай закупете винтове със следните спецификации.

3. Свържете щипките, фиксирани на телевизора и тези, фиксирани на стената със здрав шнур и след това завържете шнура здраво.

ЗАБЕЛЕЖКА

- Поставете телевизора до стената, така че да не пада назад.
 - Безопасно е да свържете шнура така, че щипките, фиксирани на стената, са равни със или по-ниски от щипките, фиксирани на телевизора.
 - Отвържете въжето, преди да местите телевизора.
4. Проверете дали всички връзки са правилно подсигурени. Периодично проверявайте връзките за признаци на умора и неизправност. Ако се колебаете за сигурността на връзките, свържете се с професионален техник.

Отстраняване на неизправности

Ако изглежда, че има проблем с телевизора, опитайте първо следния списък с възможни проблеми и решения. Ако никой от тези съвети за отстраняване на неизправности не реши проблема, посетете www.samsung.com, после щракнете върху Поддръжка или се обадете на сервизен център на Samsung.

Проблеми

Телевизорът не се включва.

- Уверете се, че адаптерът за променлив ток е включен здраво в контакта и телевизора.
- Уверете се, че контактът работи.
- Опитайте да натиснете бутона за включване **POWER** на телевизора, за да се уверите, че проблемът не е в дистанционното управление. Ако телевизорът се включи, вж. "Дистанционното управление не работи" по-долу.

Проблеми

Няма картина/видео.

- Проверете свързването на кабелите (извадете и поставете повторно всички кабели, свързани с телевизора и външните устройства).
- Задайте видео изхода на вашите външни устройства (кабел/цифрова приставка, DVD, Blu-ray и др.) да съответства на свързването с входа на телевизора. Ако например външен изход на външното устройство е HDMI, той трябва да се свърже с HDMI вход на телевизора.
- Уверете се, че свързаните ви устройства са включени.
- Уверете се, че избирате правилния източник чрез натискане на бутона **SOURCE** на дистанционното управление на телевизора.
- Рестартирайте свързаното устройство, като махнете и повторно свържете захранващия кабел на устройството.

Проблеми

Дистанционното управление не работи.

- Сменете батериите на дистанционното управление, като съблюдавате посоката на полюсите (+/-).
- Почистете прозорчето на сензора за предаване на дистанционното управление.
- Опитайте да насочите дистанционното управление директно към телевизора от разстояние 5-6 фута.

Проблеми

Кабелното/set top box дистанционно управление не включва или изключва телевизора или не регулира силата на звука.



- Програмирайте дистанционното управление за кабел/цифрова приставка да работи с телевизора. Направете справка с ръководството за потребителя за кабела/сателита за код за телевизор SAMSUNG.

 Можете да поддържате вашия телевизор в оптимално състояние като надстроите най-новия фърмуер от уеб сайта (www.samsung.com → Поддръжка → Център За Изтегляния) по USB.

 Този TFT LED панел се състои от субпиксели, за чийто производство е необходима сложна технология. Въпреки това на екрана може да има няколко светли или тъмни пиксела. Тези пиксели няма да повлияят на качеството на работа на продукта.

Спецификации

Разделителна способност на дисплея	1920 X 1080
Съображения за околната среда Работна температура Работна влажност Температура на съхраняване Влажност на съхраняване	10°C до 40°C (50°F до 104°F) 10% до 80%, без конденз -20°C до 45°C (-4°F до 113°F) 5% до 95%, без конденз
ТВ система	Аналогова: В/G, D/K, L, I (В зависимост от вашия избор на държава) Цифрова: DVB-T/DVB-C
Цветова/видео система	Аналогова: PAL, SECAM, NTSC-4.43, NTSC-3.58, PAL60 Цифрова: MPEG-2 MP@ML, MPEG-4, H.264/AVC MP@L3, MP@L4.0, HP@L4.0
Звукова система	BG, DK, L, NICAM, MPEG1, DD, DD+, HEAAC
HDMI IN	Видео: 1080 24p, 1080p, 1080i, 720p, 576p, 480p Звук: 2Ch Linear PCM 32/44.1/48kHz, 16/20/24bits.
Име на модел	UE22ES5000
Размер на екрана	22 инчове
Звук (изход)	3W X 2
Размери (ШxДxВ) Корпус Със стойка	513,4 X 49,6 X 316,2 (mm) 513,4 X 161,0 X 364,4 (mm)
Тегло Без стойка Със стойка	3,3 kg 3,5 kg

-  Конструкцията и спецификациите подлежат на промяна без предизвестие.
-  За спецификациите на храненето и консумацията на енергия проверете етикета на продукта.
-  Типичната консумация на енергия е измерена съгласно IEC 62087, Изд.2

Поддържани видео формати

Файлово разширение	Контейнер	Видео кодек	Разделителна способност	Скорост на кадри (fps)	Побитова скорост (Mbps)	Аудио кодек		
*.avi *.mkv *.asf *.wmv *.mp4 *.3gp *.vro *.mpeg *.ts *.tp *.trp *.mov *.flv *.vob *.svi *.m2ts *.mts *.divx	AVI MKV ASF MP4 3GP VRO VOB PS TS	DivX 3.11/4.x/5.x/6.x	1920 x 1080	6-30	30	AC3 LPCM ADPCM (IMA, MS) AAC HE-AAC WMA DD+ MPEG (MP3) DTS Core G.711(A-Law, µ-Law)		
		MPEG4 SP/ASP						
		H.264 BP/MP/HP						
					Motion JPEG		640 x 480	8
					Window Media Video v9		1920 x 1080	30
					MPEG2			
					MPEG1			

Пълна налична разделителна способност: 1920 X 1080 @ 60 Hz

Режим	Разделителна способност	Хоризонтална честота (kHz)	Вертикална честота (Hz)	Пикселна тактова честота (MHz)	Поляритет на синхронизацията (X/B)
IBM	640 x 350	31.469	70.086	25.175	+/-
	720 x 400	31.469	70.087	28.322	-/+
MAC	640 x 480	35.000	66.667	30.240	-/-
	832 x 624	49.726	74.551	57.284	-/-
	1152 x 870	68.681	75.062	100.000	-/-
VESA DMT	640 x 480	31.469	59.940	25.175	-/-
	640 x 480	37.861	72.809	31.500	-/-
	640 x 480	37.500	75.000	31.500	-/-
	800 x 600	37.879	60.317	40.000	+/+
	800 x 600	48.077	72.188	50.000	+/+
	800 x 600	46.875	75.000	49.500	+/+
	1024 x 768	48.363	60.004	65.000	-/-
	1024 x 768	56.476	70.069	75.000	-/-
	1024 x 768	60.023	75.029	78.750	+/+
	1152 x 864	67.500	75.000	108.000	+/+
	1280 x 720	45.000	60.000	74.250	+/+
	1280 x 800	49.702	59.810	83.500	-/+
	1280 x 1024	63.981	60.020	108.000	+/+
	1280 x 1024	79.976	75.025	135.000	+/+
	1366 x 768	47.712	59.790	85.500	+/+
1440 x 900	55.935	59.887	106.500	-/+	
1600 x 900RB	60.000	60.000	108.000	+/+	
1680 x 1050	65.290	59.954	146.250	-/+	
1920 x 1080	67.500	60.000	148.500	+/+	

Лиценз



Съхранение и поддръжка

- Ако сте свалили стикера от екрана на телевизора, почистете следите, за да гледате телевизия.
- Външните части и екранът на продукта могат да се надраскат при почистване. Уверете се, че почиствате външните части и екрана внимателно, като използвате предоставената кърпа или мек плат, за да предотвратите надрасквания.

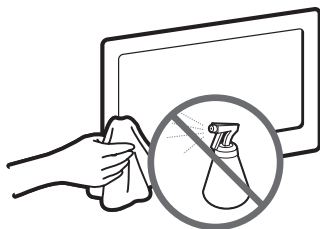

Не пръскайте с вода директно върху продукта. Всякаква течност, която влезе в продукта, може да причини неизправност, пожар или токов удар.

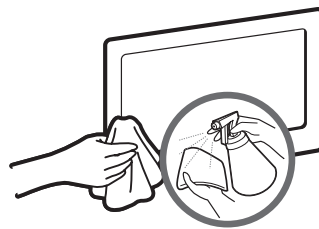

Почиствайте продукта с мека и леко навлажнена кърпа. Не използвайте запалими течности (напр. бензен, разредители) или почистващи препарати.