

BOSCH

Návod k použití

MUZ4 MM3

Dříve než začnete se čtením návodu otevřete poslední strany s vyobrazeními.

Obr. 1
Kuchyňský robot s nasazeným multi-mixérem.

Popis spotřebiče

- Obr. 2
1. Pohonný podstavec
 2. Nádoba
 3. Nože na sekání
 4. Kryt s otvorem pro plnění a trychtýřem pro plnění

Z bezpečnostních důvodů je třeba dbát následujících pokynů:

- Multi-mixér sundávejte jen tehdy, je-li kuchyňský robot v úplném klidu.
- Pozor! Poté co jste sundali kryt přístroje, vyjměte nože vždy za kuželový nástavec, nože jsou velmi ostré.
- Během provozu přístroje nesahejte do otvoru pro plnění.
- Neskládejte multimixér na kuchyňském přístroji.
- Děti držte z dosahu přístroje.

Před prvním použitím doporučujeme přístroj vyčistit, viz bod čištění. Krytem přístroje otáčejte po směru hodinových ručiček a sejměte jej. Nože vyjměte vždy za držadlo. Pozor! Nože jsou ostré. Krytem otáčejte směrem doprava a sejměte směrem nahoru z pohonného podstavce. (Obr. 3).

Použití

Nádobu nasadte na pohonný podstavec a točte proti směru hodinových ručiček tak dlouho, dokud příložka „a“ nezapadne do držadla (Obr. 4). Jen takto lze následně nasadit a zašroubovat kryt. Nasadte nože.

Do přístroje vložte potraviny, které chcete rozmixovat anebo nadrobno rozsekat. Kryt přístroje nasadte tak, aby obě značky (šipka na krytu a na držadle) byly v souhlasném postavení a aby se výstupek krytu „b“ dal nasunout do štěrbin „c“ (Obr. 5).

Jenom tehdy je-li kryt přístroje zatočen až na doraz, je možné multi-mixér nasadit na kuchyňský robot a uvést do provozu. Výstupek krytu přístroje je eventuálně možné podržet palcem. (Obr. 6).

Multi-mixér nasadte na horní pohon (provoz mixéru) a otočte proti směru hodinových ručiček až na doraz. (Obr. 6) Kryt přístroje nelze snímat ani po dobu mixování, ani po dobu kdy je multi-mixér nasazen na kuchyňský robot. Pokud by měla být za provozu mixovaná potravina ještě přidána, lze tak učinit plnicí šachtou. Tekutiny doporučujeme doplňovat trychtýřem pro plnění.



Kotouče na rozmělnění



(Pro přístroje, které jsou tímto vybaveny)

Krájení, řezání a strouhání. Nosič kotoučů nasadte na hřídel pohonu a rozmělnovací kotouč s požadovanou krájecí, případně strouhací plochou nasadte tak, aby ukazovala směrem nahoru a aby oba úchyty na nosiči kotouče byly uchyceny do obou otvorů kotouče (Obr. 7a).

Za účelem vyjmutí či výměny kotoučů vyjměte kotouče zásadně vždy za držadlo nosiče kotouče (Obr. 8). Chcete-li krájet, řezat či strouhat zvolte max. stupeň 3. Potraviny umístěte do přístroje pomocí pěchovátka stejnýmlehkým tlakem.

Výška plnění: max. po spodní okraj hlavy nosiče kotouče (Obr. 9d).

Pozor:

Nesahejte do otvoru pro plnění! Pro doplňování potravin používejte pěchovátka! Aby bylo možné lépe zpracovat eventuální zbylé kousky, pěchovátka několikrát krátce nadzdvihněte.

Pokud by se potraviny vzpřičily, vypněte celý přístroj, sejměte multi-mixér, otevřete kryt a vyjměte zbylé kousky.



Otočný kotouč na strouhání „hrubý“ příp. „jemný“ např. na zeleninu, ovoce, sýr.

Pozor:

Nepoužívat na ořechy, tvrdý sýr, např. parmezán, stejně tak „jemný“ kotouč se nehodí na měkký sýr.



Otočný kotouč na krájení „hrubý“ příp. „jemný“ na zeleninu, ovoce.

Pozor:

nepoužívejte na tvrdý sýr, chléb, housky, čokoládu.

Upozornění:

Měkké nebo křehké potraviny zpracovávajíte jen ve stupni 2 nebo 1 za použití lehkého tlaku pěchovátka. Pokud např. chcete při krájení mrkve nebo pod. zachovat rovnoměrnou velikost krájených kousků, plňte mrkve ve svazku kolmo dolů otvorem pro plnění.



Kotouč na strouhání jemný
Strouhání syrových brambor, tvrdého sýra (např. parmezánu), ořechů.

Pozor:

není vhodný pro měkký a krájený sýr.

Upozornění:

Čokoládu a jiné potraviny vhodné pro roztírání či rozpouštění před strouháním uskladněte v chladném prostředí a zpracovávajíte jen na stupni 1 za mírného tlaku pěchovátka.

Upozornění:

Aby při nesprávném použití, např. při krájení tvrdého sýra otočným kotoučem na krájení nebo při použití kotouče na strouhání na ořechy nedošlo v motoru a pohonu přístroje k žádnému poškození je v nosiči kotouče úmyslně zabudováno místo nouzového zlomu. Náhradní nosič je k dostání u odborného prodejce.



Multi-mixér je vhodný k:

sekání, přípravě kaší, mixování, rozmělnění, pro výrobu snadných pokrmů a mixovaných nápojů.

Všeobecné údaje:

Potraviny připravujte jako obvykle (např. myjte, sušte, oloupejte atd...) a rozkrájejte na velké kousky. Stupeň rozkrájení je hodně závislý na účelu použití a na individuální chuti, proto jsou zde uvedené časy jen přibližné údaje.

Kromě toho se délka přípravy řídí podle daného množství. U menšího množství, případně větších kousků-krátká doba zapnutí, u větších množství, případně u jemnějšího rozmělnění - delší doba zapnutí.

Příklady použití z kuchyně

Byliny (vyjma pažitky)

Byliny, až 10 g umístíme vždy do

suchého zásobníku

Stupeň: max.

Doba: 5-7 vteřin

Cibule, česnek

100 g

rozčtvrčená cibule

Stupeň: max.

Doba: 5-7 vteřin

Ořechy, mandle

100 g

stupeň: max.

Doba: 1-1,5 min.

Maso

300 g

odstraňte kosti, chrupavky a šlachy.

Maso rozkrájejte na větší kousky.

Sekaná, tatarský biftek a jiné

Stupeň: max.

Doba: 0,5 -1 min.

Zeleninový vývar, zeleninové polévky

do 375 g

stupeň: max.

Doba: 1 min.

Majonéza

Recept: -

2 vejce

15 g octa

1/2 čajové lžičky hořčice

1 špetka soli a cukru

300-400 g oleje

Všechny přísady promíchejte kromě

oleje - na stupni „max.“

Olej pak pomalu vlijte do šachty pro plnění.

Stupeň: max

Doba: 1,5 min.

Tip:

Nejrůznější masová těsta, náplně a paštiky (hovězí, vepřové, telecí,

drůbeží, rybí atd...) dejte s ostatními přísadami a kořením do nádoby a zpracujte

na stupni max. do těsta.

Například pro sekanou, masové kousky, náplně z těsta

a zeleniny, pro přísady do polévek, zbytky pečeně a drůbeže nebo rybu k paštikám

jako pomazánku na chleba.

Mixování

Míchané mléčné nápoje do 0,5 l,

omáčky, salátové dresingy, krémové polévky, tvarohové krémy do 375 g.

Hnětení těsta

Pokud je použito menší množství těsta, do max. 500 g mouky, je možné je připravit v multi-mixeru.

Doba: 1 min.

Pro standardní situace se však doporučuje použití běžné mísy a náčiní pro hnětení těsta.

Čištění

Víko s otvorem pro plnění a zásobník stejně jako nože, rozměňovací kotouče a nosič kotoučů je možné umývat v myčce na nádobí. Pohonný podstavec omyjte jen vlhkým hadrem.

Dbejte na to, aby v myčce nebyly kryt a nádoba umístěny bezprostředně pod topení a aby nedošlo ke vzpříčení mezi držáky.

Nože na sekání s kuželovitým otvorem uložte směrem dolů tak, aby nedošlo k poškození jiných dílů přístroje.

Servisní služba

Pokud by se někdy objevila závada na Vašem přístroji jsou Vám k dispozici odborní prodejci anebo odborníci naší servisní služby. Pomocí moderních diagnostických přístrojů jsme s to Váš přístroj ihned odzkoušet a případně opět zprovoznit.

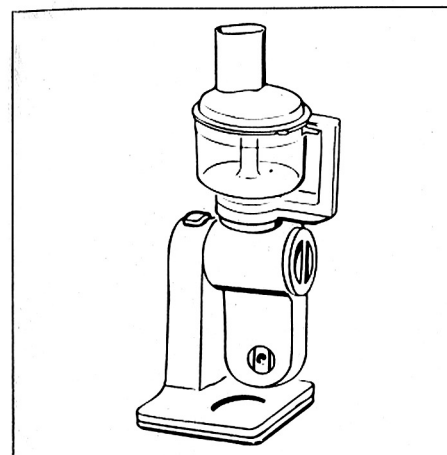

1

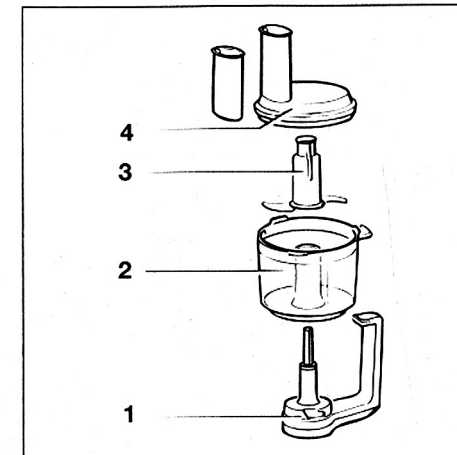

2

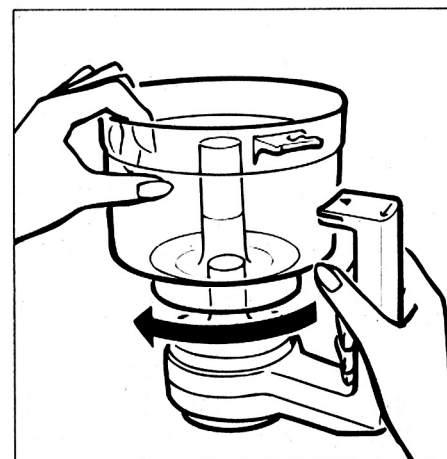

3

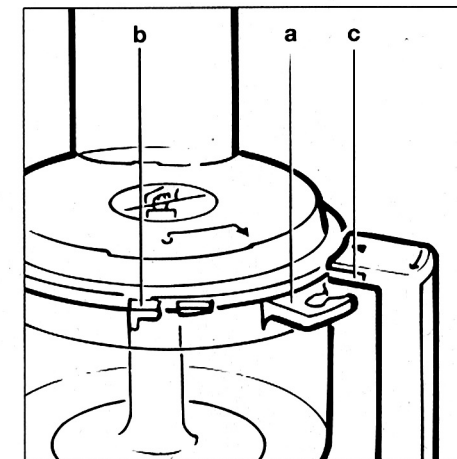

4

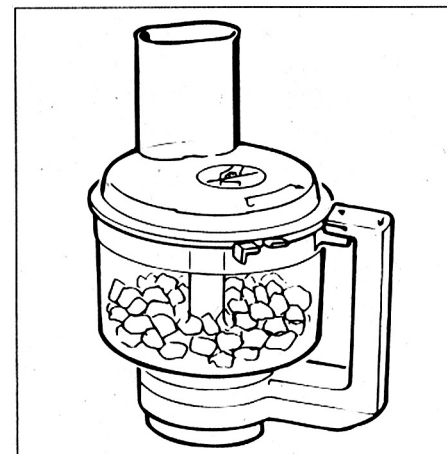

5

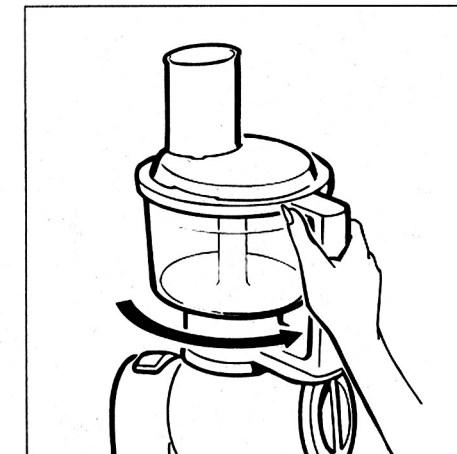

6

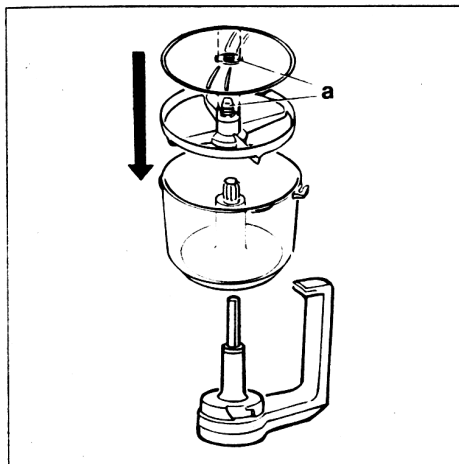

7

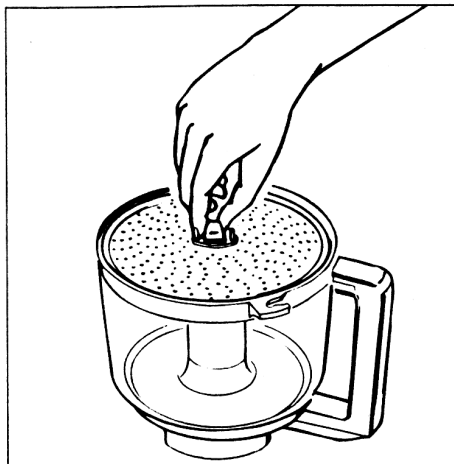

8

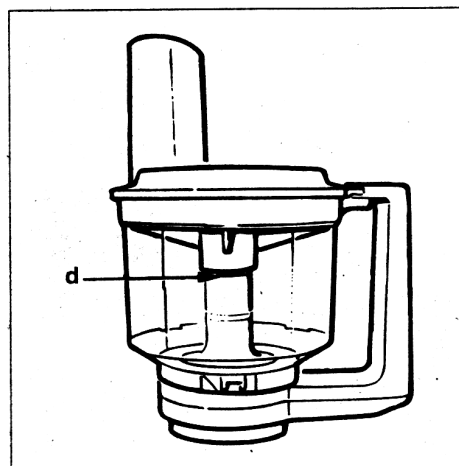

9

Ujištění dovozce o vydání prohlášení o shodě

Vážený zákazníku,

dle § 13, odst.5 zákona č. 22/97 Sb. Vás ujišťujeme, že na všechny výrobky distribuované společností BSH domácí spotřebiče s. r. o. našim obchodním partnerům bylo vydáno prohlášení o shodě ve smyslu zákona č. 22/97 Sb. a příslušných nařízení vlády.

Toto ujištění dovozce o vydání prohlášení o shodě se vztahuje na všechny výrobky včetně plynových spotřebičů, které jsou obsaženy v aktuálním ceníku firmy BSH domácí spotřebiče s. r. o.

Záruční podmínky

Záruční list je průkazem práv spotřebitele ve smyslu Občanského zákoníku. Náleží k výrobku, jehož výrobní číslo je uvedeno na přední straně tohoto záručního listu. Zejména v případech delších než zákonné záruční lhůty je záruční list jediným dokladem práv uživatele. Ve vlastním zájmu ho proto uschovejte. Nedílnou součástí záručního listu je doklad o zakoupení (paragon, faktura, leasingová smlouva ap.). Pro případ záruční lhůty prodloužené z důvodu předchozích oprav je nutno předložit i opravní listy z těchto oprav.

Bezplatný záruční servis je možno poskytnout jen v případě předložení vyplněného záručního listu nebo jiného dokladu o totožnosti výrobku (musí obsahovat druh spotřebiče, typové označení, výrobní číslo, datum prodeje, a označení prodávajícího v souladu s § 620, odst. 3 Občanského zákoníku). Záruční list vyplňuje prodejce a je v zájmu spotřebitele zkontrolovat správnost a úplnost uvedených údajů. Záruční list je platný pouze v originálu, na kopie nebude brán zřetel.

Záruční oprava se vztahuje výhradně na závady, které vzniknou průkazně v době platné záruční lhůty a to vadou materiálu nebo výrobní vadou. Takto vzniklé závady je oprávněn odstranit pouze autorizovaný servis. Uplatnit záruku může spotřebitel u autorizovaného servisu nebo v prodejně, kde byl spotřebič zakoupen. Zvolí-li spotřebitel jiný než nejbližší autorizovaný servis, bude na něm, aby nesl v souvislosti s tím zvýšené náklady.

Ze záručních oprav jsou vyloučeny zejm. tyto případy:

- a) Opatřebením používáním nebo poškozením výrobku (vč. poškození způsobeného při neodborné instalaci, nesprávném uvedení do provozu, úpravě výrobku, užíváním nebo údržbou v rozporu s návodem k obsluze nebo s další dokumentací, která byla předána spolu s výrobkem, s právními předpisy, s příslušnými technickými nebo jinými normami).
- b) Vady výrobku v případě, kdy kupující neprokáže oprávněnost, platnost nebo včasnost reklamace (např. vzhledem k rozporu mezi údaji v záručním dokladu a na výrobku, k chybějícím nebo neoprávněně pozměněným údajům v záručním dokladu, chybějícímu, nečitelnému nebo pozměněnému výrobnímu číslu výrobku, atd.)

- c) Poškození výrobku způsobené jeho znečištěním, nahodilou či živelnou událostí nebo v důsledku přírodních či vnějších jevů jako je např. bouřka, požár, přepětí nebo výpadky v elektrorozvodné síti, teplo, vniknutí kapaliny, prachu či cizích předmětů do výrobku, vysoká tvrdost vody aj.
- d) Mechanické poškození výrobku (např. pádem, zlomením, přetržením přívodního kabelu, konektoru či jiné části, apod.) nebo poškození vzniklá přepravou.
- e) Poškození způsobené použitím nevhodné náplně nebo nevhodnými provozními podmínkami.
- f) Poruchy, projevy a jiné nedostatky způsobené nevhodnou kvalitou elektromagnetického signálu, rušivým elektromagnetickým polem, příp. závadami v domovní elektrorozvodné síti apod.
- g) Součástí záruky není bezplatné uvedení do provozu, běžná údržba (čištění, seřizování, programování ad.) nebo kontrola parametrů výrobku.
- h) Nedostatek jakosti nebo užité vlastnosti (které nejsou vadou výrobku), vč. parametrů neuvedených v technické dokumentaci výrobku, např. míra hlučnosti neuvedená v parametrech výrobku.
- i) Poškození, nepovolené konstrukční změny, neodborný zásah úpravy nebo jiné zásahy do výrobku provedené neoprávněnou osobou či neautorizovaným servisem (vč. poškození plomb, pečeti nebo šroubů).
- j) Výrobek, který je používán k jinému než výrobcem stanovenému účelu, nad rámec běžného používání – spotřebič je určen pro používání v domácnosti. Záruka zaniká, je-li spotřebič používán k profesionálním nebo komerčním účelům.

Kupující nemá právo na součásti, součástky nebo díly, které byly při záruční době vyjmuty z výrobku a vyměněny.

Prodávající i autorizovaný servis jsou oprávněni požadovat po kupujícím náhradu všech nákladů, které jim vzniknou při neoprávněném, neplatném, opožděném nebo neodůvodněném uplatnění práv záruky či při prodlení kupujícího s poskytnutím potřebné součinnosti, vč. nákladů spojených s případnou přepravou výrobku, s ověřováním existence reklamované vady, atp.

Rozšířená záruka nad rámec zákona

U spotřebičů (pračky, myčky) seriově vybavených systémem "Aqua-stop" je výrobcem poskytnuta záruka na škody vzniklé špatnou funkcí tohoto systému a to po celou dobu životnosti spotřebiče (toto se nevztahuje na vlastní aqua-stop). Vzniknou-li škody vodou způsobené chybou systému "Aqua-stop", poskytneme náhradu těchto škod.

Upozornění pro prodejce

Prodejce je povinen vyplnit řádně a úplně záruční list v den prodeje výrobku. Pro případnou předprodejní reklamaci je třeba předložit řádně vyplněný reklamační protokol a nevyplněný záruční list.