

Návod k použití

vestavná chladnička s mrazničkou a BioFresh

CS

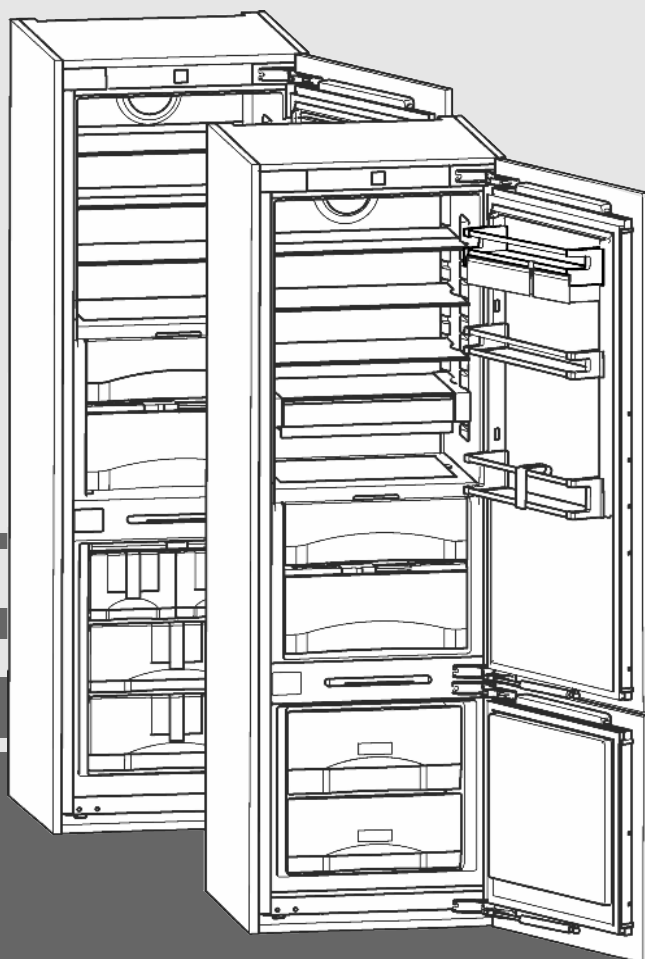

20200305 **7086540 - 01**

ICBP/ (S)ICBN

LIEBHERR

Obsah

1	Celkový pohled na přístroj	2
1.1	Přehled spotřebiče a vybavení.....	2
1.2	Oblast použití přístroje.....	2
1.3	Shoda.....	3
1.4	Údaje o výrobku.....	3
1.5	Úspora energie.....	3
2	všeobecné bezpečnostní pokyny	3
3	Ovládací a zobrazovací prvky	5
3.1	Ovládací a kontrolní prvky.....	5
3.2	Ukazatel teploty.....	5
4	Uvedení do provozu	5
4.1	Zapnutí spotřebiče.....	5
5	Obsluha	5
5.1	Dětská pojistka.....	5
5.2	Poplach otevřených dveří.....	5
5.3	Teplotní poplach.....	6
5.4	Chladnička.....	6
5.5	Oddíl BioFresh.....	8
5.6	Mraznička.....	10
6	Údržba	13
6.1	ruční odmrazování*.....	13
6.2	Odmrazování s NoFrost*.....	14
6.3	Čištění přístroje.....	14
6.4	Čištění IceMaker*.....	14
6.5	Zákaznický servis.....	14
7	Poruchy	15
8	Uvedení mimo provoz	16
8.1	Uzavřete přívod vody*.....	16
8.2	Vypnutí spotřebiče.....	16
8.3	Uvedení mimo provoz.....	16
9	Likvidace přístroje	16

Výrobce trvale pracuje na dalším vývoji všech typů a modelů. Mějte proto laskavě pochopení pro to, že si musíme vyhradit právo na změny tvaru, vybavení a technické části.

Abyste se seznámili se všemi výhodami nového spotřebiče, přečtěte si prosím pozorně pokyny v tomto návodu k obsluze.

Tento návod je určen pro více modelů, takže jsou možné odchylky. Části návodu, které se týkají pouze některých přístrojů, jsou označeny hvězdičkou (*).

Pokyny pro jednotlivé činnosti jsou označeny pomocí ►, výsledky těchto činností jsou označeny pomocí ▷.

1 Celkový pohled na přístroj

1.1 Přehled spotřebiče a vybavení

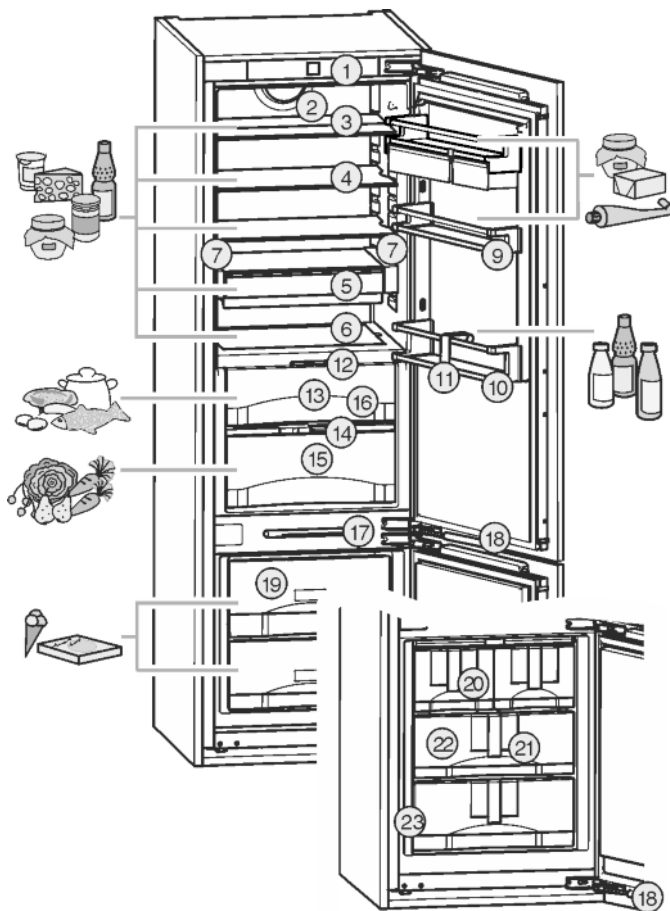

Fig. 1

- | | |
|---------------------------------------|---|
| (1) Ovládací a kontrolní prvky | (13) DrySafe |
| (2) Ventilátor | (14) Víko přihrádky na ovoce a zeleninu |
| (3) Police, dělená | (15) Přihrádka na ovoce a zeleninu |
| (4) Police | (16) Odtokový otvor |
| (5) VarioSafe* | (17) LED osvětlení mrazničky |
| (6) Variabilní přihrádka na láhve | (18) Tlumič zavírání |
| (7) LED osvětlení, na obou stranách | (19) Mrazicí zásuvka |
| (8) VarioBox | (20) IceMaker* |
| (9) Držák na konzervy* | (21) InfoSystem* |
| (10) Přihrádka na láhve | (22) Akumulátor chladu |
| (11) Držák lahví | (23) Typový štítek |
| (12) LED osvětlení pro oddíl Biofresh | |

Poznámka

- Rozdělte potraviny podle zobrazení. Zařízení pak pracuje úsporněji.
- Přihrádky, zásuvky nebo koše jsou v dodaném stavu uspořádány pro optimální energetickou efektivitu.

1.2 Oblast použití přístroje

Použití v souladu s určením

Zařízení je vhodné pouze k chlazení potravin v domácím či podobném prostředí. K tomu patří např. využití

- v osobních kuchyních, penzionech se snídaní,
- hosty ve venkovských domech, hotelech, motelech a jiných typech ubytování,
- při cateringu a podobných službách ve velkoobchodě.

Všechny ostatní druhy využití jsou nepřipustné.

Předvídatelné chybné použití

Následující způsoby použití jsou výslovně zakázány:

- Skladování a chlazení léků, krevní plazmy, laboratorních preparátů nebo podobných látek a výrobků, které vyplývají ze směrnice 2007/47/ES o zdravotnických prostředcích
- použití v oblastech ohrožených výbuchem

Nedovolené použití přístroje může vést k poškození uloženého zboží nebo k jeho zkažení.

Třídy klimatu

V závislosti na klimatu je přístroj konstruován pro provoz při omezeném rozsahu okolních teplot. Třída klimatu, pro kterou je přístroj určen, je uvedena na identifikačním štítku.

Poznámka

- Aby byl zaručen bezvadný provoz, dodržujte uvedené teploty prostředí.

Třída klimatu	pro teploty prostředí
SN	10 °C až 32 °C
N	16 °C až 32 °C
ST	16 °C až 38 °C
T	16 °C až 43 °C

1.3 Shoda

Těsnost chladicího okruhu je zkontrolována. Přístroj odpovídá v zabudovaném stavu příslušným bezpečnostním ustanovením a směrnicím 2014/35/EU, 2014/30/EU, 2009/125/ES, 2011/65/EU a 2010/30/EU.

Zásuvka BioFresh splňuje požadavky zásuvky pro skladování v chladu podle DIN EN 62552.

1.4 Údaje o výrobku

Údaje o výrobku jsou součástí zařízení v souladu s nařízením (EU) 2017/1369. Kompletní datový list výrobku je k dispozici na webové stránce společnosti Liebherr v sekci download.

1.5 Úspora energie

- Je třeba stále dbát na správný přívod vzduchu a odvětrávání. Nezakrývejte ventilační otvory, příp. mřížky.
- Větrací štěrby nikdy nezakrývejte.
- Přístroj neinstalujte v místě s přímými slunečními paprsky, vedle sporáků, topení či podobných tepelných zdrojů.

- Spotřeba energie je závislá na podmínkách instalace, např. teplotě prostředí (viz 1.2 Oblast použití přístroje). Při odchylce teploty prostředí od normální teploty 25 °C se může spotřeba energie změnit.
- Přístroj otvírejte na co nejkratší dobu.
- Čím nižší teplota je nastavena, tím vyšší je spotřeba energie.
- Potraviny ukládejte roztříděné (viz 1 Celkový pohled na přístroj).
- Všechny potraviny uchovávejte dobře zabalené a zakryté. Zamezí se tak tvorbě jinovatky.
- Potraviny vyjímajte jen po nezbytně nutnou dobu, aby se příliš neohřály.
- Vkládání horkých jídel: nejprve nechte zchladnout na pokojovou teplotu.
- Mražené potraviny nechte rozmrazit v chladničce.
- Když je v přístroji silná vrstva námrazy: přístroj odmrazte.*
- Při delší dovolené použijte funkci dovolené (viz 5.4.4 Režim dovolené).

2 všeobecné bezpečnostní pokyny

Nebezpečí pro uživatele:

- Tento spotřebič smí používat děti a osoby s omezenými fyzickými, smyslovými nebo duševními schopnostmi nebo nedostatkem zkušeností a znalostí pouze tehdy, když jsou pod dohledem nebo byly do bezpečného zacházení se spotřebičem zaškoleny a chápou nebezpečí z toho vyplývající. Děti si se spotřebičem nesmí hrát. Čištění a uživatelskou údržbu nesmí provádět děti bez dozoru. Děti ve věku 3-8 smějí přístroj plnit a vyprazdňovat. Děti mladší 3 let je třeba držet z dosahu přístroje, nejsou-li pod neustálým dohledem.
- Když se přístroj odpojuje od elektrické sítě, vždy tahejte za zástrčku. Netahejte za kabel.
- V případě závady vytáhněte síťovou zástrčku nebo vypněte pojistku.
- Nepoškozujte přívodní kabel. Přístroj neprovazujte s vadným přívodním kabelem.
- Opravy, zásahy do přístroje a výměnu přívodního elektrického vedení smí provádět pouze zákaznický servis nebo jiný k tomu vyškolený odborný personál.
- Přístroj instalujte, připojujte a likvidujte pouze podle údajů v návodu.
- Přístroj provozujte pouze v zabudovaném stavu.
- Návod k obsluze pečlivě uchovejte a předejte případně dalším vlastníkům přístroje.
- Všechny opravy a případné zásahy do IceMakeru smí provádět pouze zákaznický servis nebo jiný k tomu vyškolený odborný personál.*

všeobecné bezpečnostní pokyny

- Výrobce neručí za škody, které vzniknou při špatném pevném připojení vody.*
- Speciální svítidla v zařízení jako žárovky LED slouží k osvětlení jeho vnitřního prostoru a nejsou vhodné k osvětlení místnosti.

Nebezpečí požáru:

- Obsažené chladivo (údaje na typovém štítku) je ekologické, ale hořlavé. Unikající chladivo se může vznítit.
 - Nepoškodte potrubní vedení chladicího okruhu.
 - Ve vnitřním prostoru přístroje nemanipulujte s otevřeným ohněm nebo zdroji jisker.
 - Uvnitř přístroje nepoužívejte elektrické spotřebiče (např. parní čisticí přístroje, topná tělesa, výrobky zmrzliny atd.).
 - Když unikne chladivo: Z blízkosti místa úniku odstraňte otevřený oheň nebo zápalné zdroje. Místnost dobře vyvětrejte. Ohlase to zákaznickému servisu.
- Do zařízení neukládejte žádné výbušné látky ani spreje s hořlavými hnacími plyny, jako je butan, propan nebo pentan atd. Tyto spreje poznáte podle údajů o obsahu nebo symbolu plamene na obalu. V případě úniku by elektrické součástky mohly tyto plyny zapálit.
- Alkoholické nápoje nebo jiné nádoby obsahující alkohol skladujte pouze těsně uzavřené. V případě úniku by elektrické součástky mohly alkohol zapálit.

Nebezpečí spadnutí a převrácení:

- Sokly, zásuvky, dveře apod. nepoužívejte jako stupátka nebo k opírání. To platí zvláště pro děti.

Nebezpečí otravy z jídla:

- Nepožívejte příliš dlouho skladované potraviny.

Nebezpečí omrzlin, pocitu otupění a bolestí:

- Zamezte trvalému kontaktu kůže se studenými povrchy nebo chlazenými/mraženými potravinami nebo učiňte vhodná ochranná opatření, např. používejte rukavice. Zmrzlinu a zvláště led nebo ledové kostky nejezte ihned po vyjmutí a ne příliš chladné.

Nebezpečí poranění a poškození přístroje:

- Horká pára může způsobit poranění. K odmrazování nepoužívejte elektrická topidla, parní čisticí přístroje, rozmrazovací spreje, otevřený plamen.
- K odstraňování ledu nepoužívejte ostré předměty.



Nebezpečí přimáčknutí:

- Při otvírání a zavírání dveří nesahejte do závěsu. Mohlo by dojít ke skřípnutí prstů.

Symbole na přístroji:

	Symbol může být na kompresoru. Vztahuje se na olej v kompresoru a upozorňuje na toto nebezpečí: Může způsobit smrt, jestliže dojde ke spolknutí nebo vniknutí do dýchacích cest. Toto upozornění je důležité pouze pro recyklaci. Při normálním režimu neexistuje nebezpečí.
	Symbol je umístěn na kompresoru a označuje nebezpečí hořlavých látek.
	Tato nebo podobná nálepka se může nacházet na zadní straně přístroje. Vztahuje se na zapěněné panely ve dvířkách a/nebo v plášti. Toto upozornění je důležité pouze pro recyklaci. Nálepku neodstraňujte.

Dodržujte prosím pokyny v ostatních kapitolách.

	NEBEZPEČÍ	označuje bezprostředně nebezpečnou situaci, která může mít za následek úmrtí nebo vážná tělesná zranění, pokud se jí nezamezí.
	VÝSTRAHA	označuje nebezpečnou situaci, která může mít za následek úmrtí nebo vážné tělesné zranění, pokud se jí nezamezí.
	UPOZORNĚNÍ	označuje nebezpečnou situaci, která může mít za následek lehká nebo střední tělesná zranění, pokud se jí nezamezí.
	POZOR	označuje nebezpečnou situaci, která může mít za následek věcné škody, pokud se jí nezamezí.
	Poznámka	označuje užitečné pokyny a tipy.

3 Ovládací a zobrazovací prvky

3.1 Ovládací a kontrolní prvky

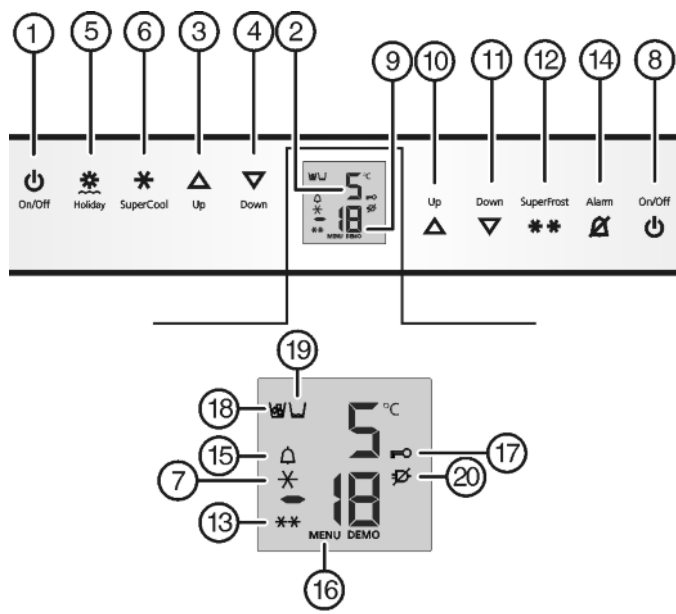

Fig. 2

- | | |
|---|---|
| (1) Tlačítko On/Off pro chladničku | (11) Seřizovací tlačítko Down pro mrazničku |
| (2) Ukazatel teploty v chladničce | (12) Tlačítko SuperFrost |
| (3) Seřizovací tlačítko Up pro chladničku | (13) Symbol SuperFrost |
| (4) Seřizovací tlačítko Down pro chladničku | (14) Tlačítko Alarm |
| (5) Tlačítko Holiday | (15) Symbol Alarm |
| (6) Tlačítko SuperCool | (16) Symbol menu |
| (7) Symbol SuperCool | (17) Symbol dětské pojistky |
| (8) Tlačítko On/Off pro mrazničku | (18) Symbol IceMaker* |
| (9) Ukazatel teploty v mrazničce | (19) Symbol zásobníku vody * |
| (10) Seřizovací tlačítko Up pro mrazničku | (20) Symbol výpadku sítě |

3.2 Ukazatel teploty

Při běžném provozu se zobrazuje:

- nejvyšší mrazicí teplota
- průměrná chladicí teplota

Ukazatel teploty v mrazničce bliká:

- měníte nastavení teploty
- po zapnutí není teplota ještě dostatečně nízká
- teplota stoupla o několik stupňů

Na ukazateli blikají čárky:

- mrazicí teplota je přes 0 °C.

Následující ukazatele upozorňují na poruchu. Možné příčiny a opatření pro odstranění: (viz 7 Poruchy) .

- F0 až F9
- FE*

- Symbol výpadku sítě  bliká.

4 Uvedení do provozu

4.1 Zapnutí spotřebiče

Poznámka

Výrobce doporučuje:

- Mražené výrobky vkládejte při teplotě -18 °C nebo nižší.

Přístroj zapněte asi 2 hodiny před prvním vložením potravin.

4.1.1 Zapnutí celého přístroje přes mrazničku

- Otevřete dveře.
- Stiskněte tlačítko On/Off mrazničky Fig. 2 (8).
- ▷ Ukazatel teploty chladničky ukazuje aktuální teplotu ve vnitřním prostoru.
- ▷ Ukazatel teploty mrazničky a symbol Alarm blikají, dokud teplota není dostatečně nízká. Je-li teplota přes 0 °C blikají čárky, je-li pod touto hodnotou, bliká aktuální teplota.
- ▷ Když je na displeji zobrazen nápis „DEMO“, je zapnutý předváděcí režim. Obráťte se na servisní středisko.

4.1.2 Zapnutí chladničky a oddílu BioFresh

Poznámka

Delší nepřítomnost, jako dovolená

- Chladničku lze vypnout/zapnout nezávisle na mrazničce.

- Otevřete dveře.
- Stiskněte tlačítko On/Off chladničky Fig. 2 (1).
- ▷ Chladnička a oddíl BioFresh jsou zapnuté: Ukazatel teploty v chladničce Fig. 2 (2) svítí. Při otevření chladničky se rozsvítí vnitřní osvětlení.

5 Obsluha

5.1 Dětská pojistka

Pomocí dětské pojistky lze zajistit, že děti při hraní přístroj nedopatřením nevypnou.



5.1.1 Nastavení dětské pojistky

- Aktivace režimu nastavování: Stiskněte tlačítko SuperFrost Fig. 2 (12) asi na 5 sekund.
- ▷ Na displeji bliká **c**.
- ▷ Symbol Menu Fig. 2 (16) svítí.
- Pro potvrzení krátce stiskněte tlačítko SuperFrost Fig. 2 (12). Když se na ukazateli zobrazí **cl**:
- Pro zapnutí dětské pojistky krátce stiskněte tlačítko SuperFrost Fig. 2 (12).
- ▷ Symbol dětské pojistky Fig. 2 (17) svítí. Na displeji bliká **c**. Když se na displeji zobrazí **cl**:
- Pro vypnutí dětské pojistky krátce stiskněte tlačítko SuperFrost Fig. 2 (12).
- ▷ Symbol dětské pojistky Fig. 2 (17) zhasne. Na displeji bliká **c**.
- Ukončení režimu nastavování: Stiskněte tlačítko On/Off pro mrazničku Fig. 2 (8).

-nebo-

- Počkejte 5 minut.

- ▷ Na ukazateli teploty se zase zobrazí teplota.

5.2 Poplach otevřených dveří

Pro oddíl chladničky/BioFresh a mrazničku

Když jsou dveře otevřené déle než 60 sekund, ozve se výstražný bzučák.

Výstražný bzučák ztichne automaticky, když se dvířka zavrou.



5.2.1 Vypnutí poplachu dveří

Výstražný bzučák lze při otevřených dveřích vypnout. Vypnutí bzučáku je účinné, dokud jsou dveře otevřené.

► Stiskněte tlačítko Alarm *Fig. 2 (14)*.

▷ Poplach dveří ztichne.

5.3 Teplotní poplach

Když mrazicí teplota není dostatečně nízká, ozve se výstražný bzučák.

Současně bliká ukazatel teploty a symbol Alarm *Fig. 2 (15)*.



Příčinou příliš vysoké teploty může být:

- vložili jste teplé čerstvé potraviny
- při překládání a vytahování potravin vniklo velké množství teplého vzduchu z okolí
- na delší dobu došlo k výpadku elektrického proudu
- spotřebič je vadný

Výstražný bzučák se vypne automaticky, symbol Alarm *Fig. 2 (15)* se vypne a ukazatel teploty přestane blikat, když je teplota zase dostatečně nízká.

Když poplachový stav zůstává zachován: (viz 7 Poruchy).

Poznámka

Když teplota není dostatečně nízká, mohou se potraviny zkazit.

► Zkontrolujte kvalitu potravin. Vyhněte se spotřebě zkažených potravin.

5.3.1 Vypnutí teplotního poplachu

Výstražný bzučák lze vypnout. Když je teplota zase dostatečně nízká, je funkce alarmu zase aktivní.

► Stiskněte tlačítko Alarm *Fig. 2 (14)*.

▷ Bzučák zmlkne.

5.4 Chladnička

Vlivem přirozené cirkulace vzduchu vznikají v chladničce oblasti s rozdílnými teplotami. Nejchladnější je bezprostředně nad dělicí deskou k oddílu BioFresh a při zadní stěně. V horní části vpředu a ve dveřích je nejtepleji.

5.4.1 Chlazení potravin

Poznámka

Když je větrání nedostatečné, spotřeba energie stoupá a chladicí výkon se snižuje.

► Větrací štěrbinu nikdy nezakrývejte.

- V horní části a ve dveřích uložte máslo a konzervy. (viz 1 Celkový pohled na přístroj)
- K balení potravin použijte plastové, kovové, hliníkové a skleněné nádoby k opakovanému použití a fólie pro skladování potravin.
- Syrové maso nebo ryby vždy ukládejte v čistých uzavřených nádobách do nejspodnější přihrádky chladicího prostoru tak, aby nepřišly do styku s ostatními potravinami nebo aby na ně nemohly kapat.
- Potraviny, které snadno přijímají nebo uvolňují zápach nebo chuť, a tekutiny uchovávejte vždy v uzavřených nádobách nebo přikryté.

► Přední plochu dna chladničky používejte pouze pro krátkodobé uložení chlazených potravin, např. když potraviny překládáte nebo třídíte. Potraviny tam však nenechávejte stát, protože při zavření dveří se mohou posunout dozadu nebo převrátit.

► Potraviny neskladujte příliš těsně u sebe, aby vzduch mohl cirkulovat.

5.4.2 Nastavení teploty

Teplota závisí na těchto faktorech:

- četnost otvírání dveří
- doba otvírání dvířek
- okolní teplota v místě instalace
- druh, teplota a množství potravin

Teplotu lze nastavit mezi 9 °C a 3 °C, doporučuje se 5 °C.

Poznámka

Když má být teplota nižší než 3 °C:

► Chladicí teplotu nastavte na 3 °C.

► Teplotu BioFresh nastavte na hodnotu mezi **b4** (nepatrně chladnější) a **b1** (nejchladnější) (viz 5.5 Oddíl BioFresh)

► Nastavení vyšší teploty: Stiskněte seřizovací tlačítko Up chladničky *Fig. 2 (3)*.

► Nastavení nižší teploty: Stiskněte seřizovací tlačítko Down chladničky *Fig. 2 (4)*.

▷ Při prvním stisknutí se na ukazateli teploty chladničky blikáním ukáže dosud nastavená hodnota.

► Změna teploty v krocích po 1 °C : Tlačítko stiskněte krátce.

► Plynulá změna teploty: Tlačítko držte stlačené.

▷ Během nastavování hodnota bliká.

▷ Asi 5 sekund po posledním stisknutí tlačítka se zobrazí skutečná teplota. Teplota se pomalu nastaví na novou hodnotu.

5.4.3 SuperCool

Chlazení pomocí SuperCool přepínáte na maximální chladicí výkon. Tím se dosáhne nižších chladicích teplot. Použijte SuperCool pro rychlé zchlazení velkého množství potravin.



Je-li funkce SuperCool zapnutá, může běžet ventilátor*. Přístroj pracuje s maximálním chladicím výkonem, přitom může být hluk chladicího agregátu přechodně trochu hlasitější.

SuperCool má trochu vyšší spotřebu energie.

Chlazení pomocí SuperCool

► Krátce stiskněte tlačítko SuperCool *Fig. 2 (6)*.

▷ Symbol SuperCool *Fig. 2 (7)* na ukazateli svítí.

▷ Teplota chlazení klesne na nejnižší hodnotu. SuperCool je zapnutý.

▷ SuperCool se po 12 hodinách automaticky vypne. Přístroj pracuje dále v normálním úsporném režimu.

SuperCool - předčasné vypnutí

► Krátce stiskněte tlačítko SuperCool *Fig. 2 (6)*.

▷ Symbol SuperCool *Fig. 2 (7)* na ukazateli zhasne.

▷ SuperCool je vypnutý.

5.4.4 Režim dovolené

Zapnutí v režimu dovolené představuje úsporu energie a zabraňuje tvorbě nepříjemného zápachu, když jsou dveře chladničky zavřené delší dobu.

Mraznička je po dobu zapnutí v režimu dovolené nadále v provozu.



Zapnutí režimu dovolené

- ▶ Vyměňte všechny potraviny z chladničky a oddílů BioFresh, jinak se zkazí.
- ▶ Tlačítko Holiday Fig. 2 (5) stiskněte na 3 sekundy.



- ▷ Režim dovolené je zapnutý. Na displeji se objeví **Ho**.

Vypnutí režimu dovolené

- ▶ Krátce stiskněte tlačítko Holiday Fig. 2 (5).
- ▷ Režim dovolené je vypnutý.
- ▷ Ukazatel ukazuje aktuální chladicí teplotu.

5.4.5 Police

Přemístění nebo vyjmutí polic

Desky polic jsou proti neúmyslnému vysunutí zajištěny zářezkami.

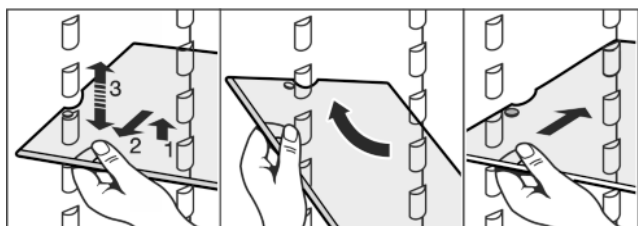
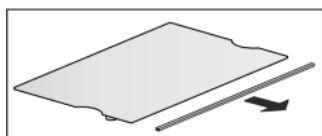

Fig. 3

- ▶ Polici nadzvedněte a vytáhněte o kus dopředu.
- ▶ Změňte výšku police. K tomu přesuňte vybrání podložek.
- ▶ Pro úplné vyjmutí polici postavte šikmo a vytáhněte ji dopředu.
- ▶ Úložnou plochu zase zasuňte v požadované výšce. Zářezky bránící vytažení musí směřovat dolů a ležet za přední úložnou plochou.

Demontáž polic

- ▶ Police lze pro čištění rozebrat.



5.4.6 Použití dělených polic

- ▶ Dělené police se podkládají pod sebe podle obrázku.

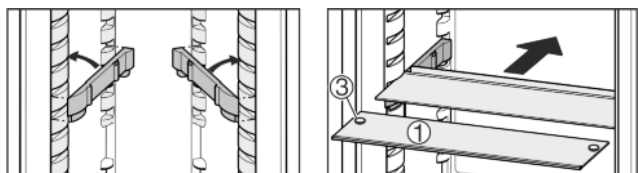
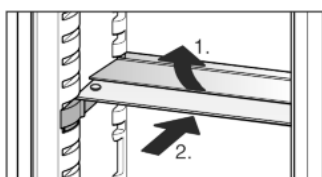

Fig. 4

- ▶ Skleněná deska (1) se zářezkami proti vytažení musí ležet vpředu, takže zářezky (3) směřují dolů.

5.4.7 Použití variabilní přihrádky na láhve

Na dně chladničky lze použít buď integrovanou polici na láhve nebo skleněnou polici:

- ▶ Použití police na láhve: Skleněnou polici uložte pro úsporu místa pod polici na láhve.
- ▶ Láhve ukládejte dnem dozadu k zadní stěně. Když láhve přesahují dopředu přes polici:
- ▶ Spodní přihrádku ve dveřích posadte o jednu polohu výše.

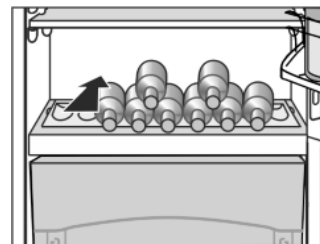

5.4.8 VarioSafe*

VarioSafe nabízí místo pro malé potraviny a balení, tuby a sklenice.

Použití VarioSafe*

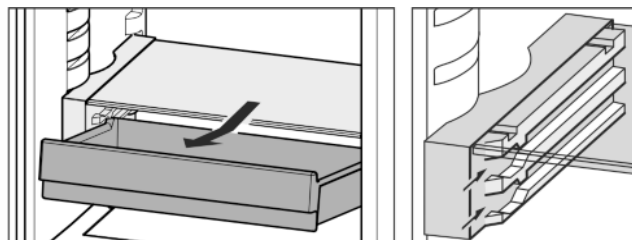
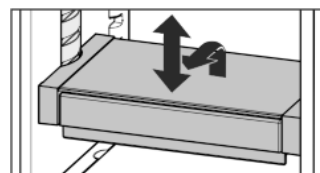

Fig. 5

- ▶ Zásuvku VarioSafe lze vyjmout a znovu zasunout ve dvou různých výškách.
- ▶ VarioSafe lze mimo to ve výšce přemístit jako celek.
- ▶ Pro úplné vyjmutí polici postavte šikmo a vytáhněte dopředu.



Demontáž VarioSafe*

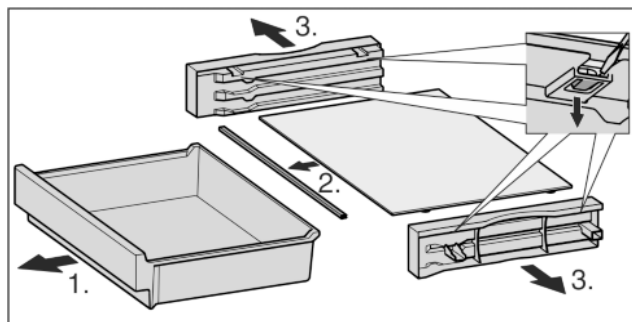

Fig. 6

- ▶ VarioSafe lze pro čištění rozebrat.

5.4.9 Dveřní přihrádka

Přemístění přihrádek ve dveřích

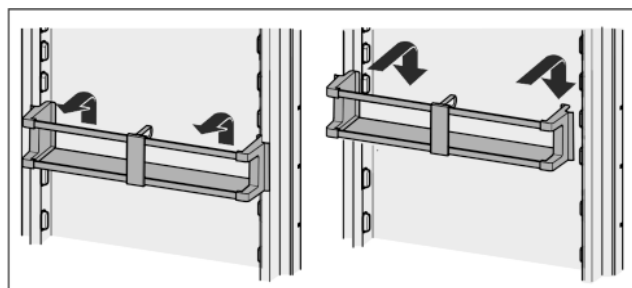

Fig. 7

CS

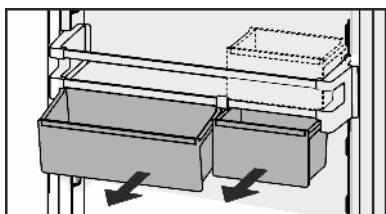
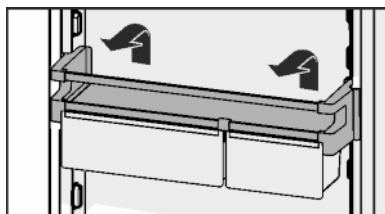

Fig. 8

Lze používat jen jednu přihrádku s víkem nebo obě. Je-li zapotřebí umístit do dveří zvláště vysoké láhve, zavěste nad přihrádku na láhve jen jednu přihrádku s víkem. Další přihrádku uložte v poličce dveří.

- Přemísťování přihrádek s víkem: Vyjměte tahem nahoru a znovu nasadte na libovolné místo.



Demontáž přihrádky ve dveřích

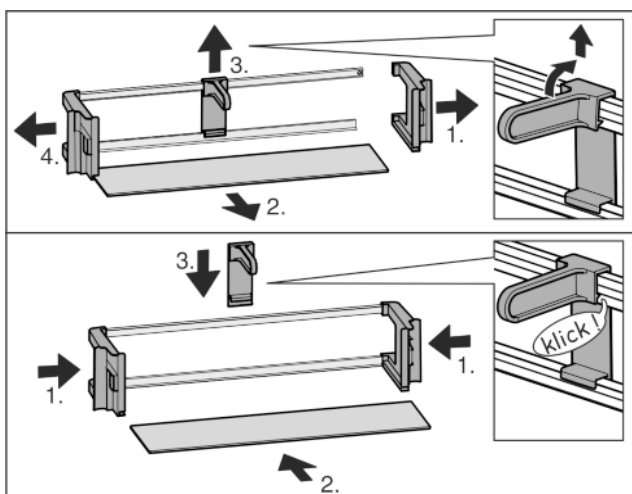

Fig. 9

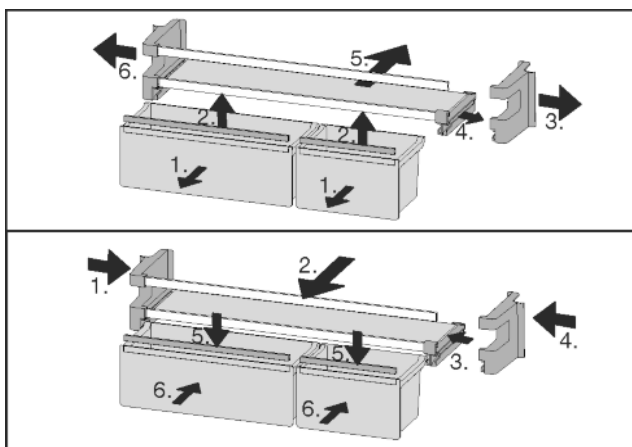
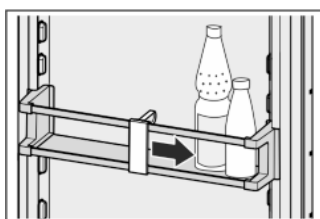

Fig. 10

- Přihrádky ve dveřích lze pro čištění rozebrat.

5.4.10 Používání držáků lahví

- Aby se láhve nepřevrátily, posuňte držák lahví.



5.4.11 Dóza na máslo

Otevření/zavření dózy na máslo

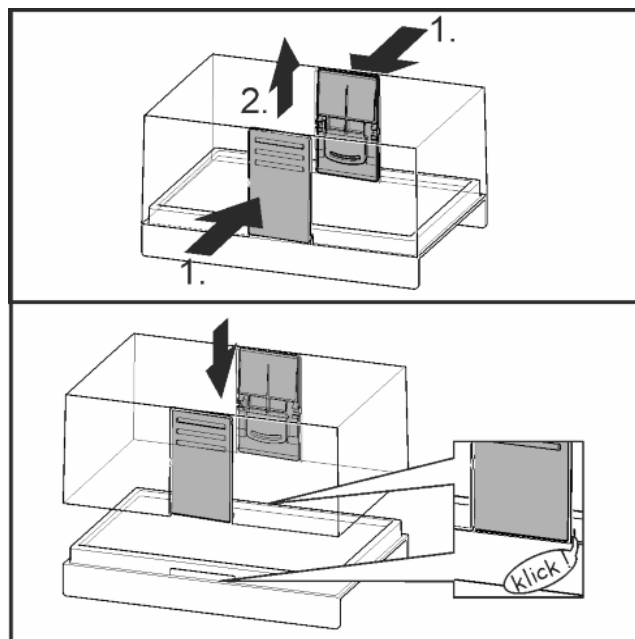

Fig. 11

Rozložení dózy na máslo

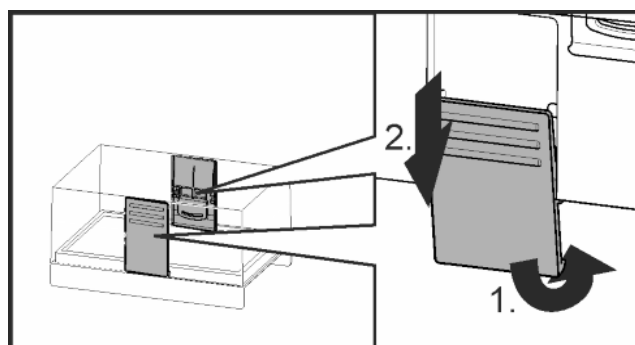
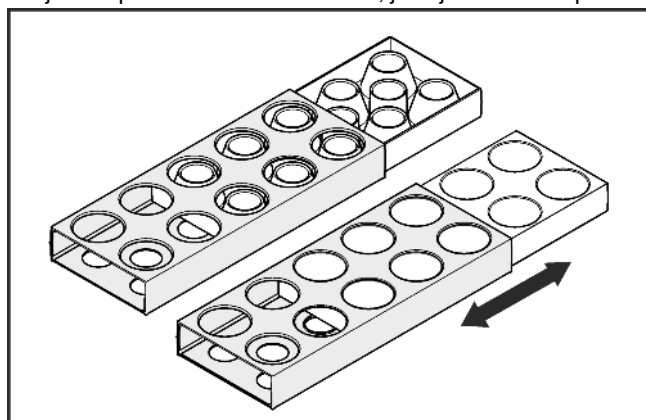

Fig. 12

- Dózu na máslo lze pro čištění rozebrat.

5.4.12 Zásobník na vejce

Zásobník na vejce lze vytáhnout a otočit. Obě části zásobníku na vejce lze použít k označení rozdílu, jako je datum koupě.



- Horní stranu použijte ke skladování slepičích vajec.
- Spodní stranu použijte ke skladování křepelčích vajec.

5.5 Oddíl BioFresh

Část BioFresh umožňuje delší dobu skladování různých čerstvých potravin oproti běžnému chlazení.

U potravin s uvedením minimální trvanlivosti platí vždy datum uvedené na obalu.

Pokud teploty klesnou pod 0 °C, mohou potraviny namrznout.

5.5.1 DrySafe

DrySafe se hodí pro ukládání suchých nebo zabalených potravin (např. mléčných výrobků, masa, ryb, uzenin). Zde se nastavuje relativně suché skladovací klima.

5.5.2 Příhrádka na ovoce a zeleninu

Vlhkost vzduchu v příhrádce na ovoce a zeleninu je závislá na obsahu vlhkosti vložených chlazených potravin a na četnosti otevírání. Vlhkost můžete nastavit sami.

Příhrádka na ovoce a zeleninu se při nastavení na vysokou vlhkost vzduchu hodí ke skladování nebaleného salátu, zeleniny, ovoce s vysokým podílem vlastní vlhkosti. Při dobře naplněné zásuvce vzniká čerstvé vlhké prostředí.

5.5.3 Nastavení vlhkosti v příhrádce na ovoce a zeleninu

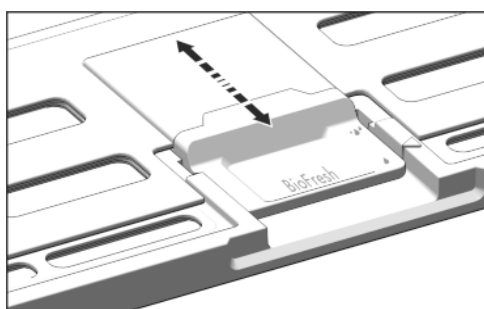



Fig. 13

Nastavení vlhkosti vzduchu v příhrádce na ovoce a zeleninu může být provedeno plynule.

- ▶  nízká vlhkost vzduchu: Posuňte posuvný regulátor dozadu.
- ▷ Štěrbiny ve víku jsou částečně nebo úplně otevřené. Vlhkost vzduchu v příhrádce na ovoce a zeleninu se sníží.
- ▶  vysoká vlhkost vzduchu: Posuňte posuvný regulátor dopředu.
- ▷ Štěrbiny ve víku jsou částečně nebo úplně zavřené. Vlhkost vzduchu v příhrádce na ovoce a zeleninu se zvýší.

5.5.4 Skladování potravin

Poznámka

- ▶ Do části BioFresh nepatří zelenina citlivá na chladno jako okurky, lilek, rajčata, cukety a všechno jižní ovoce citlivé na chladno.
- ▶ Aby se potraviny nekazily přenášenými zárodky: Nebalené potraviny živočišného a rostlinného původu ukládejte do zásuvek odděleně. To platí i pro různé druhy ryb. Když se potraviny musí z důvodu nedostatku místa skladovat společně:
 - ▶ potraviny zabalte.
 - ▶ Uložení velmi vlhkých potravin: Nechte předem okapat. Je-li v zásuvce příliš vysoká vlhkost:
 - ▶ Zvolte nastavení nižší vlhkosti vzduchu.
- nebo-
- ▶ Odstraňte vlhkost utěrkou.

5.5.5 Doba skladování

Orientační hodnoty pro skladovatelnost při nízké vzdušné vlhkosti při 0 °C			
Máslo	až	90	dnů
Tvrdý sýr	až	110	dnů
Mléko	až	12	dnů
Salám, nářez	až	9	dnů
Drůbež	až	6	dnů
Vepřové maso	až	7	dnů
Hovězí maso	až	7	dnů
Zvěřina	až	7	dnů

Poznámka

- ▶ Nezapomeňte, že potraviny bohatší na bílkoviny se kazí rychleji. To znamená, že škeble a korýši se kazí rychleji než ryby, ryby rychleji než maso.

Orientační hodnoty pro skladovatelnost při vysoké vzdušné vlhkosti při 0 °C			
Zelenina, saláty			
Artyčoky	až	14	dnů
Celer	až	28	dnů
Květák	až	21	dnů
Brokolice	až	13	dnů
Čekanka	až	27	dnů
Polníček	až	19	dnů
Hrášek	až	14	dnů
Listová kapusta	až	14	dnů
Mrkev	až	80	dnů
Česnek	až	160	dnů
Kedluben	až	55	dnů
Hlávkový salát	až	13	dnů
Byliny	až	13	dnů
Pórek	až	29	dnů
Houby	až	7	dnů
Ředkvičky	až	10	dnů
Růžičková kapusta	až	20	dnů
Chřest	až	18	dnů
Špenát	až	13	dnů
Hlávková kapusta	až	20	dnů
Ovoce			
Meruňky	až	13	dnů
Jablka	až	80	dnů
Hrušky	až	55	dnů
Ostružiny	až	3	dnů
Datle	až	180	dnů
Jahody	až	7	dnů
Fíky	až	7	dnů

CS

Orientační hodnoty pro skladovatelnost při vysoké vzdušné vlhkosti při 0 °C			
Borůvky	až	9	dnů
Maliny	až	3	dnů
Rybíz	až	7	dnů
Třešně, sladké	až	14	dnů
Kiwi	až	80	dnů
Broskve	až	13	dnů
Švestky	až	20	dnů
Brusinky	až	60	dnů
Rebarbora	až	13	dnů
Angrešt	až	13	dnů
Hrozny	až	29	dnů

5.5.6 Nastavení teploty v oddíle BioFresh

Doporučené hodnoty chlazení: 5 °C. Teplota BioFresh se seřizuje automaticky a je v rozsahu mezi 0 °C a 3 °C.

Teplotu můžete nastavit mírně nižší nebo vyšší. Teplotu lze nastavit od **b1** (nejnižší teplota) do **b9** (nejvyšší teplota). Přednastavena je hodnota **b5**. Při hodnotách **b1** až **b4** může teplota klesnout pod 0 °C, takže potraviny mohou namrznout.

► Aktivace režimu nastavování: Stiskněte tlačítko SuperFrost Fig. 2 (12) asi na 5 sekund.

▷ Symbol Menu Fig. 2 (16) svítí.

▷ Na displeji bliká **c**.

► Seřizovací tlačítko Up pro mrazničku Fig. 2 (10) stiskněte tolikrát, až na ukazateli bliká **b**.

► Potvrzení: Tlačítko SuperFrost krátce stiskněte.

► Nastavení vyšší teploty: Stiskněte seřizovací tlačítko Up mrazničky Fig. 2 (10).

► Nastavení nižší teploty: Stiskněte seřizovací tlačítko Down mrazničky Fig. 2 (11).

► Potvrzení: Stiskněte tlačítko SuperFrost .

▷ Teplota se pomalu nastaví na novou hodnotu.



► Ukončení režimu nastavení: Stiskněte tlačítko On/Off mrazničky Fig. 2 (8).

-nebo-

► Počkejte 5 minut.

▷ Na ukazateli teploty se zase zobrazí teplota.

5.5.7 Zásuvky s tlumiči dojezdu

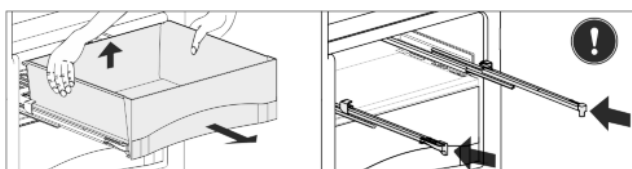

Fig. 14

► Zásuvku vysuňte, vzadu nadzvedněte a zcela vytáhněte dopředu.

► Kolečky zase zasuňte!

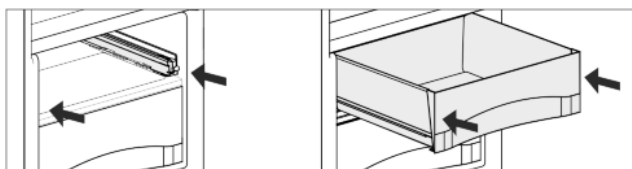

Fig. 15

► Kolečky zasuňte.

► Zásuvku uložte a zasuňte, až vzadu slyšitelně zapadne.

5.5.8 Víko přihrádky na ovoce a zeleninu

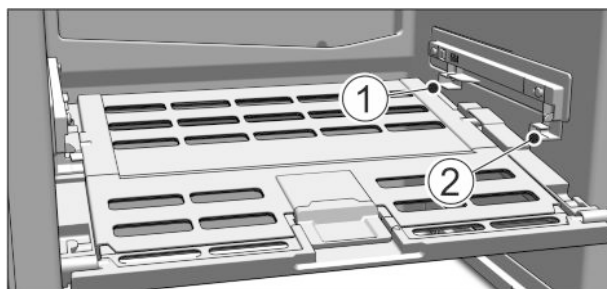

Fig. 16

► Vyjmutí víka přihrádky na ovoce a zeleninu: Když jsou zásuvky vytaženy, víko opatrně vytáhněte dopředu a vyjměte směrem dolů.

► Nasazení víka přihrádky na ovoce a zeleninu: Výstupky víka zaveďte zdola do zadních držáků Fig. 16 (1) a vpředu zaklesněte do držáku Fig. 16 (2).

5.5.9 Použití FlexSystem

FlexSystem napomáhá přehlednému, flexibilnímu skladování a třídění potravin. Umožňuje jasné rozdělení například podle ovoce, zeleniny nebo data použitelnosti.

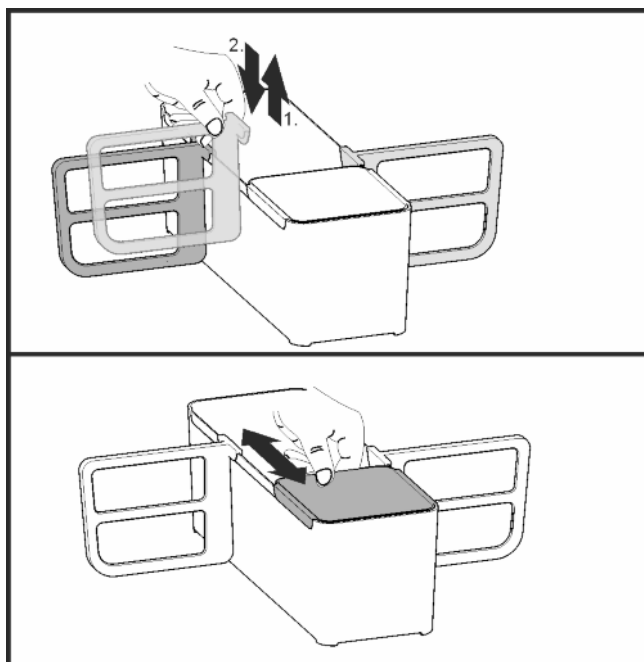

Fig. 17

► FlexSystem lze pro čištění rozebrat.

5.6 Mraznička

V mrazničce můžete uchovávat mražené a hluboko mražené potraviny, připravovat kostky ledu a mrazit potraviny.

5.6.1 Mražení potravin

Během 24 hodin lze zmrazit maximálně tolik kg čerstvých potravin, kolik je uvedeno na typovém štítku jako (viz 1 Celkový pohled na přístroj) údaj „Mrazicí výkon ... kg/24h“.

Zásuvky lze zatížit vždy max. 25 kg mražených výrobků.

Desky lze zatížit vždy 35 kg mražených výrobků.

Po zavření dveří se vytvoří podtlak. Po zavření počkejte asi 1 minutu, pak lze dveře zase snadno otevřít.



UPOZORNĚNÍ

Nebezpečí zranění skleněnými střepy!

Láhve a plechovky s nápoji mohou při mražení prasknout. To platí zvláště pro nápoje syčené oxidem uhličitým.

▶ Láhve a plechovky s nápoji nemrazte!

Aby potraviny rychle promrzly i uvnitř, nepřekračujte následující množství v jednom balení:

- Ovoce, zelenina do 1 kg
- Maso do 2,5 kg

▶ Potraviny zabalte do sáčků na mrazení, plastových, kovových nebo hliníkových nádob k opakovanému použití po jednotlivých porcích.

5.6.2 Rozmrazování potravin

- v chladničce
- v mikrovlnné troubě
- v troubě/horkovzdušné troubě
- při pokojové teplotě

▶ Vyjměte jenom tolik potravin, kolik spotřebujete. Rozmražené potraviny zpracujte co nejrychleji.

▶ Rozmražené potraviny opět zmrazujte pouze výjimečně.

5.6.3 Nastavení teploty v mrazničce

Přístroj je v sériově nastaven pro normální provoz.

Teplotu lze nastavit od -15 °C do -26 °C, doporučuje se -18 °C.

▶ Nastavení vyšší teploty: Stiskněte seřizovací tlačítko Up mrazničky Fig. 2 (10).

▶ Nastavení nižší teploty: Stiskněte seřizovací tlačítko Down mrazničky Fig. 2 (11).

▷ Při prvním stisknutí se na ukazateli teploty mrazničky ukáže dosavadní hodnota.

▶ Změna teploty v krocích po 1 °C : Tlačítko stiskněte krátce.

-nebo-

▶ Plynulá změna teploty: Tlačítko držte stlačené.

▷ Během nastavování hodnota bliká.

▷ Asi 5 sekund po posledním stisknutí tlačítka se zobrazí skutečná teplota. Teplota se pomalu nastaví na novou hodnotu.

5.6.4 SuperFrost

Pomocí této funkce lze čerstvé potraviny rychle promrazit až do středu. Přístroj pracuje s maximálním chladicím výkonem, přitom mohou být hluky chladicího agregátu přechodně trochu hlasitější. **

Kromě toho již uskladněné mražené potraviny dostanou další „rezervu chladu“. Tím potraviny zůstanou déle zmrzlé, když přístroj odmrazujete.*

Během 24 hodin lze zmrazit maximálně takové množství čerstvých potravin, jaké je uvedeno na typovém štítku jako údaj „Mrazicí výkon ... kg/24h“. Toto maximální zmrazitelné množství se liší u jednotlivých modelů a klimatických tříd.

Podle toho, kolik čerstvých potravin se má zmrazit, musíte včas zapnout SuperFrost: při malém množství mražených potravin cca 6h, při maximálním množství mražených potravin 24h před jejich uskladněním.

Potraviny zabalte a pokud možno je rozložte vedle sebe. Mražené potraviny se nesmí dostat do kontaktu s již zmraženými výrobky, aby nedošlo tak k jejich částečnému rozmrazení.

SuperFrost nemusíte zapínat v těchto případech:

- vkládáte již zmražené výrobky
- při mražení do cca 2 kg čerstvých potravin denně

Mrazení pomocí SuperFrost

▶ Jednou krátce stiskněte tlačítko SuperFrost Fig. 2 (12).

▷ Symbol SuperFrost Fig. 2 (13) svítí.

▷ Mrazicí teplota klesá, zařízení pracuje na maximální chladicí výkon.

Při malém množství mražených potravin:

▶ Počkejte asi 6 hodin.

Přístroje bez NoFrost: Zabalené potraviny vložte do spodních zásuvek.*

▶ Zabalené potraviny vložte do spodních zásuvek.*

Přístroje s NoFrost: Zabalené potraviny vložte do horních zásuvek.*

▶ Zabalené potraviny vložte do horních zásuvek.*

Při maximálním množství mražených potravin:

▶ Počkejte asi 24 hodiny.

Přístroje bez NoFrost: Zabalené potraviny vložte do spodních zásuvek.*

▶ Vytáhněte nejnižší zásuvku a potraviny položte přímo do přístroje tak, aby měly kontakt se spodní deskou nebo bočními stěnami.*

Přístroje s NoFrost: Zabalené potraviny vložte do horních zásuvek.*

▶ Horní zásuvky vytáhněte a potraviny položte přímo na horní úložné plochy.*

▷ SuperFrost se vypíná automaticky. Podle vloženého množství, nejdříve po 30 hodinách, nejpozději po 65 hodinách.

▷ Symbol SuperFrost Fig. 2 (13) zhasne, když se mrazení dokončí.

▶ Potraviny vložte do zásuvek a zase je zavřete.

▷ Přístroj pracuje dále v normálním úsporném režimu.

5.6.5 Zásuvky

Poznámka

Když je větrání nedostatečné, spotřeba energie stoupá a chladicí výkon se snižuje.*

Pro přístroje s NoFrost:

▶ Spodní zásuvku nechávejte v přístroji!

▶ Větrací štěrbinu uvnitř na zadní stěně nezakrývejte!

Poznámka

Když je větrání nedostatečné, spotřeba energie stoupá a chladicí výkon se snižuje.*

▶ Větrací štěrbinu uvnitř na zadní stěně nezakrývejte!

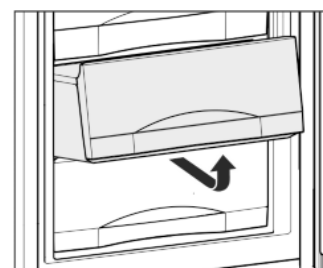

▶ Pro uchovávání mražených výrobků přímo na policích: Zásuvku vytáhněte dopředu a vyjměte.

5.6.6 Police

Přemístění polic

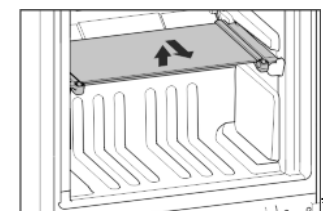

Obsluha

- ▶ Vytahování polic: vpředu nadzvedněte a vytáhněte.
- ▶ Nasazování polic zpět: jednoduše zasuňte až na doraz.

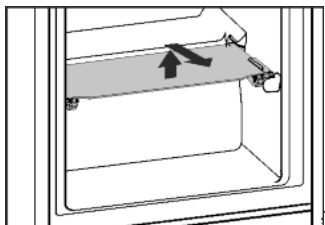

Demontáž polic

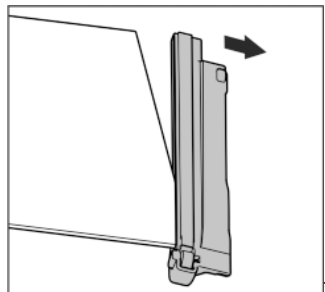

- ▶ Police lze pro čištění rozebrat.

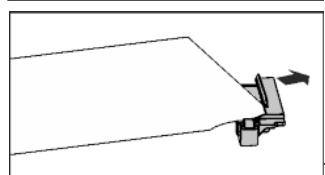

5.6.7 VarioSpace

Kromě zásuvek můžete vyjmout i police. Tak získáte místo pro velké kusy potravin jako drůbež, maso, velké kusy zvěřiny a vysoké kusy pečiva a lze je pak zmrazit a dále zpracovávat celé.

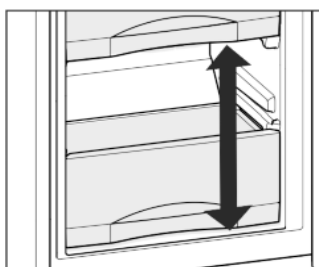

- ▶ Zásuvky lze zatížit vždy max. 25 kg mražených produktů.
- ▶ Die Desky lze zatížit vždy 35 kg mražených výrobků.

5.6.8 Informační systém*

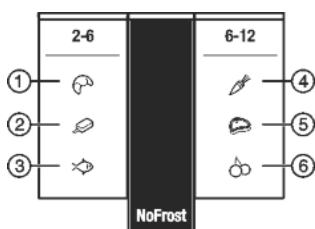

Fig. 18

- (1) Chléb
- (2) Zmrzlina
- (3) Ryby
- (4) Zelenina
- (5) Maso
- (6) Ovoce

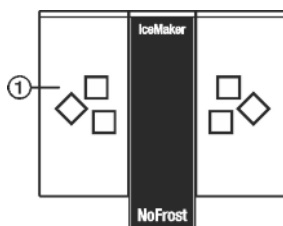

Fig. 19

- (1) Kostky ledu*

Čísla udávají dobu skladovatelnosti v měsících, a to vždy pro několik druhů mražených potravin. Uvedené doby skladování jsou orientační hodnoty.

5.6.9 Miska na kostky ledu*

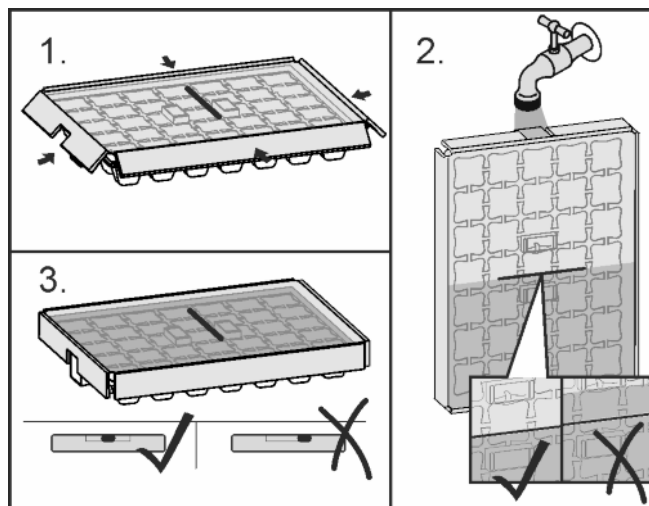

Fig. 20

Když voda zmrzla:

- ▶ Formu na kostky ledu krátce podržte pod teplou vodou.
- ▶ Odeberte víko.
- ▶ Konce misky na kostky ledu lehce otočte v opačném směru a kostky ledu uvolněte.

Rozložení misky na kostky ledu

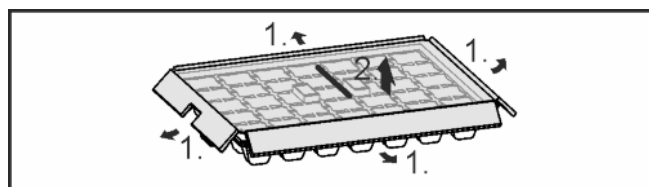

Fig. 21

- ▶ Misku na kostky ledu lze pro čištění rozebrat.

5.6.10 Akumulátor chladu

Akumulátory chladu zabrání příliš rychlému nárůstu teploty při výpadku elektrického proudu.

Použití akumulátorů chladu*

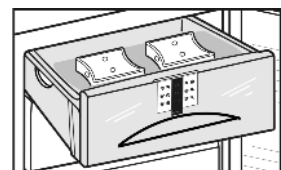

- ▶ Zmrazené akumulátory chladu položte do horní přední části mrazicího prostoru na mražené potraviny.

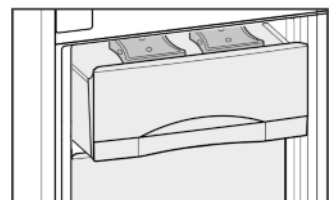

Použití akumulátoru chladu*

- ▶ Akumulátory chladu nechte promrznout ve stropu mrazicího prostoru a uchovejte.

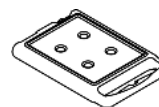

- s vyjmutou horní zásuvkou:
- ▶ Vložení akumulátoru chladu: Akumulátor chladu zasuňte do stropu mrazicího prostoru a vpředu zajistěte.

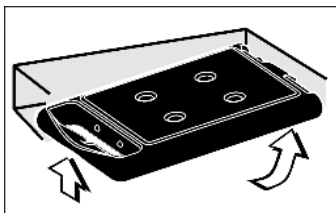

- s vyjmutou horní zásuvkou:
- ▶ Vyjmutí akumulátoru chladu: Akumulátor chladu uchopte po stranách a vytlačte směrem dolů.

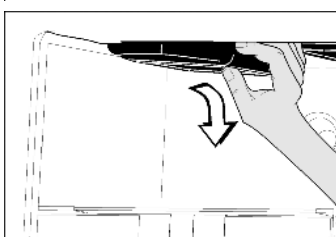

5.6.11 IceMaker*

IceMaker je v nejvyšší zásuvce mrazničky. Zásuvka má nápis „IceMaker“.

Ujistěte se, že jsou splněny tyto podmínky:

- Přístroj stojí vodorovně.
- Přístroj je připojený.
- Mraznička je zapnutá.
- IceMaker je připojen na přívod vody.

Zapnutí IceMakeru*

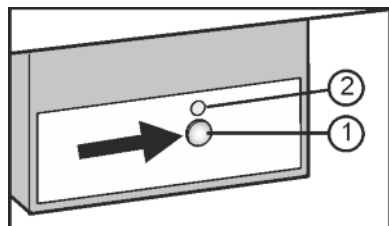

Fig. 22

- ▶ Zásuvku vytáhněte.
- ▶ Stiskněte tlačítko On/Off Fig. 22 (1), až se rozsvítí LED Fig. 22 (2).
- ▶ Zásuvku zasuňte.
- ▷ Symbol IceMaker Fig. 2 (18) svítí.

Poznámka

- ▶ IceMaker nyní vyrábí kostky ledu, když je zásuvka úplně zavřená.

Výroba kostek ledu*

Výrobní kapacita závisí na mrazicí teplotě. Čím je teplota nižší, tím více kostek ledu lze v určitém časovém úseku vyrobit.

Kostky ledu padají z IceMakeru do zásuvky. Když se dosáhne určité výšky zaplnění, výroba kostek ledu se zastaví. IceMaker nenaplní zásuvku až po okraj.

Kostky ledu v zásuvkách rovnoměrně rozdělte pro zvýšení naplňovaného množství.

Když je zapotřebí velké množství kostek ledu, lze kompletní zásuvku IceMaker zaměnit za vedlejší zásuvku. Když se zásuvka zavře, IceMaker začne zase automaticky s výrobou kostek ledu.

Po prvním zapnutí IceMakeru může trvat až 24 hodiny, než se vyrobí první kostky ledu.

Poznámka

Když se přístroj používá poprvé a když se dlouho nepoužíval, mohou se v IceMakeru příp. ve vodovodním vedení nahromadit částice.

- ▶ Kostky ledu, které byly vyrobeny 24 hodin po první výrobě ledu, nepoužívejte ani nekonzumujte.

Nastavení doby přítoku vody*

Čas otevření ventilu na IceMakeru lze nastavit, když je např. tlak vody ve vedení příliš nízký nebo příliš vysoký.

Čas pro přítok vody lze nastavit ve stupních od **E1** (krátký čas přítoku vody) do **E8** (dlouhý čas přítoku vody). Přednastavena je hodnota **E3**.

- ▶ Aktivace režimu nastavování: Stiskněte Tlačítko SuperFrost Fig. 2 (12) asi na 5 sekund.

▷ Na ukazateli se zobrazí **c**.

▷ Symbol Menu Fig. 2 (16) svítí.

▶ Pomocí seřizovacího tlačítka Up mrazničky Fig. 2 (10) a seřizovacího tlačítka Down mrazničky Fig. 2 (11) zvolte **E**.

▶ Potvrzení: Krátce stiskněte tlačítko SuperFrost Fig. 2 (12).

▶ Prodloužení času pro přítok vody: Stiskněte seřizovací tlačítko Up mrazničky Fig. 2 (10).

▶ Zkrácení času pro přítok vody: Stiskněte seřizovací tlačítko Down mrazničky Fig. 2 (11).

▶ Potvrzení: Stiskněte tlačítko SuperFrost Fig. 2 (12).

▶ Ukončení režimu nastavení: Stiskněte tlačítko On/Off mrazničky Fig. 2 (8).

-nebo-

- ▶ Počkejte 5 minut.

▷ V ukazateli teploty se zase zobrazí teplota.

Vypnutí IceMakeru*

Když nejsou kostky ledu zapotřebí, lze IceMaker nezávisle na mrazničce vypnout.

Když je IceMaker vypnutý, lze zásuvku IceMakeru používat i pro mrazení a uskladnění potravin.

▶ Stiskněte tlačítko On/Off asi na 1 sekundu, až LED zhasne.

▷ Symbol IceMaker Fig. 2 (18) zhasne.

▶ IceMaker vyčistěte.

▷ Tím se zajistí, že v IceMakeru nezůstane voda ani led.

E5

CS

6 Údržba

6.1 ruční odmrazování*

Chladnička:

Chladnička se odmrazuje automaticky. Zkondenzovaná voda se odpařuje působením tepla z kompresoru. Kapky vody na zadní stěně jsou podmíněny funkcí a zcela normální.

▶ Výpustní otvor pravidelně čistěte, aby mohla voda odtékat (viz 6.3 Čištění přístroje) .

Mraznička:

V **mrazničce** se po delším provozu vytváří vrstva jinovatky popř. ledu.

Vrstva jinovatky popř. ledu se vytváří rychleji, když se přístroj často otvírá nebo pokud jsou vkládané potraviny teplé. Při silnější vrstvě ledu se však zvyšuje spotřeba energie. Proto je třeba přístroj pravidelně odmrazovat.

Postup při odmrazování:



VÝSTRAHA

Nebezpečí poranění a poškození

▶ Nepoužívejte k urychlení procesu odmrazování mechanické pomůcky ani jiné prostředky, které nejsou doporučeny výrobcem.

▶ K odmrazování nepoužívejte elektrická topidla, parní čisticí přístroje, rozmrazovací spreje, ani otevřený plamen.

▶ K odstraňování ledu nepoužívejte ostré předměty.

▶ Nepoškodte potrubí chladicího okruhu.

▶ Jeden den před odmrazováním zapněte SuperFrost .

▷ Zmražené výrobky si zachovávají „rezervu chladu“.

- ▶ Vypněte přístroj.
- ▷ Indikátor teploty zhasne.
- ▷ Pokud indikátor nezhasne, je dětská pojistka (viz 5.1 Dětská pojistka) aktivní.
- ▶ Vytáhněte zástrčku nebo vypněte pojistku.
- ▶ Akumulátory chladu položte nahoru na zmražené výrobky.
- ▶ Zmražené výrobky eventuálně v zásuvkách zabalte do nového papíru nebo přikrývky a uložte na chladném místě.
- ▶ Na prostřední desku postavte hrnec s horkou, nikoli vařící vodou.

-nebo-

- ▶ Do poloviny naplňte vlažnou vodou obě spodní zásuvky a zasuňte je do přístroje.

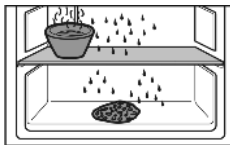

- ▷ Odmrazování se zrychlí.
- ▷ Odtátá voda se bude zachytávat v zásuvkách.
- ▶ Dveře přístroje nechte během rozmrazování otevřené.
- ▶ Vyjměte uvolněné kusy ledu.
- ▶ Dbejte na to, aby odtátá voda neodtékala do kuchyňského nábytku.
- ▶ Odtátou vodu vysajte eventuálně několikrát houbou nebo hadrem.
- ▶ Vyčistěte přístroj (viz 6.3 Čištění přístroje) a vytřete ho dosucha.

6.2 Odmrazování s NoFrost*

Systém NoFrost provádí odmrazování automaticky.

Chladnička:

Zkondenzovaná voda se odpařuje působením tepla z kompresoru.

- ▶ Odtokový otvor čistěte pravidelně, aby kondenzovaná voda mohla odtékat (viz 6.3 Čištění přístroje).

Mraznička:

Vlhkost se sráží na výparníku a periodicky se odmrazuje a odpařuje.

- ▶ Přístroj se nemusí odmrazovat ručně.

6.3 Čištění přístroje

Přístroj pravidelně čistěte.



VÝSTRAHA

Nebezpečí zranění a poškození horkou párou!
Horká pára může způsobit popáleniny a poškodit povrchy.

- ▶ Nepoužívejte parní čisticí přístroje!

POZOR

Špatné čištění přístroji škodí!

- ▶ Používejte nekoncentrovaný čisticí prostředek.
- ▶ Nepoužívejte škrábající nebo abrazivní houbičky nebo drátěnky.
- ▶ Nepoužívejte ostré abrazivní čisticí prostředky obsahující písek, chloridy nebo kyseliny.
- ▶ Nepoužívejte chemická rozpouštědla.
- ▶ Nepoškodte a neodstraňujte typový štítek na vnitřní straně přístroje. Je důležitý pro zákaznický servis.
- ▶ Kabel ani jiné díly se nesmí utrhnout, přelomit ani poškodit.
- ▶ Vodu při mytí nenechte proniknout do drážky pro odvod kondenzátu, větracích mřížek a elektrických dílů.
- ▶ Používejte měkké čisticí utěrky a univerzální čisticí prostředek s neutrální hodnotou pH.
- ▶ Ve vnitřním prostoru zařízení používejte pouze čisticí a ošetrovací prostředky, které neškodí potravinám.

- ▶ **Přístroj vyprázdněte.**
- ▶ **Vytáhněte zástrčku ze sítě.**



- ▶ **Vnější a vnitřní plochy z plastu** čistěte ručně vlažnou vodou s trochou mycího prostředku.
- ▶ Čištění **odtokového otvoru**: Usazeniny odstraňte tenkým předmětem, např. vatovou tyčinkou.

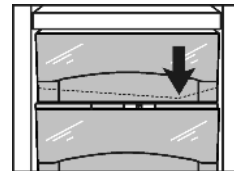

- ▶ Většinu **dílů vybavení** lze pro čištění demontovat: viz příslušné kapitoly.
- ▶ **Zásuvky** čistěte ručně vlažnou vodou s trochou mycího prostředku.
- ▶ **Víko přihrádky na ovoce a zeleninu** čistěte ručně vlažnou vodou s trochou mycího prostředku.
- ▶ **Ostatní části vybavy** lze mýt v myčce nádobí bez ztráty funkčnosti, při častém mytí ovšem není vyloučeno opotřebení nebo vizuální změny.
- ▶ **Teleskopická vodítka** čistěte pouze vlhkou utěrkou. Tuk v dráhách slouží k mazání a nesmí být odstraněn.

Po vyčištění:

- ▶ Přístroj a součásti vybavení vytřete do sucha.
- ▶ Spotřebič opět připojte a zapněte.
- ▶ SuperFrost zapněte (viz 5.6.4 SuperFrost).
- ▶ Když je teplota dostatečně nízká:
- ▶ Potraviny zase vložte dovnitř.

6.4 Čištění IceMaker*

Zásuvka IceMaker se musí vyprázdnit a zasunout.

- ▶ Aktivace režimu nastavování: Stiskněte tlačítko SuperFrost Fig. 2 (12) asi na 5 sekund.
- ▷ Na ukazateli se zobrazí **c**.
- ▷ Symbol Menu Fig. 2 (16) svítí.
- ▶ Pomocí seřizovacího tlačítka Up mrazničky Fig. 2 (10) seřizovacího tlačítka Down mrazničky Fig. 2 (11) zvolte **I**.
- ▶ Potvrzení: Stiskněte tlačítko SuperFrost Fig. 2 (12).
- ▶ Pomocí seřizovacího tlačítka Up mrazničky Fig. 2 (10) seřizovacího tlačítka Down mrazničky Fig. 2 (11) zvolte **Ic**.
- ▶ Potvrzení: Stiskněte tlačítko SuperFrost Fig. 2 (12).
- ▷ IceMaker se pohybuje do čisticí polohy a vypne se.
- ▶ Ukončení režimu nastavení: Stiskněte tlačítko On/Off mrazničky Fig. 2 (8).

-nebo-

- ▶ Počkejte 2 minuty.

▷ Na ukazateli teploty se zase zobrazí teplota.

- ▶ Zásuvku vytáhněte.
- ▶ Misku na led a zásuvku vyčistěte teplou vodou. Pokud je to nutné, použijte jemný čisticí prostředek. Pak opláchněte.
- ▶ Zásuvku zase zasuňte.
- ▶ IceMaker nechte vypnutý v této poloze.

-nebo-

POZOR

Zbytky oplachovacího prostředku v misce na led a zásuvce. Nevlnost nebo podráždění sliznic.

- ▶ Odstranění zbytků oplachovacího prostředku: První tři dávky ledových kostek zahodte.

- ▶ Zapněte IceMaker (viz 5.6.11 IceMaker*).

6.5 Zákaznický servis

Nejprve zkontrolujte, zda nemůžete závadu odstranit sami (viz 7 Poruchy). Pokud tomu tak není, obraťte se na zákaznický servis. Adresu získáte v příloženém seznamu zákaznických servisů.



VÝSTRAHA

Nebezpečí zranění neodbornou opravou!

▶ Opravy a zásahy do přístroje a přívodního vedení elektrické energie, které nejsou výslovně uvedeny v (viz 6 Údržba) , smí provádět pouze zákaznický servis.

▶ Označení přístroje Fig. 23 (1), servisní číslo Fig. 23 (2) a sériové číslo Fig. 23 (3) naleznete na typovém štítku. Identifikační typový štítek je umístěn na levé vnitřní stěně přístroje.

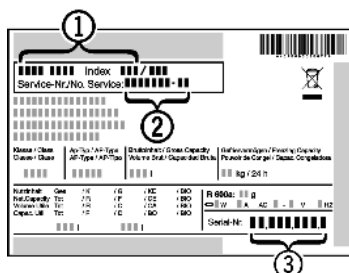

Fig. 23

▶ Informujte zákaznický servis a sdělte poruchu, označení přístroje Fig. 23 (1), servisní číslo Fig. 23 (2) a sériové číslo Fig. 23 (3).

▶ To umožní rychlý a účelný servisní zákrok.

▶ Spotřebič nechte zavřený, dokud zákaznický servis nepřijede.

▶ Potraviny zůstanou déle chladné.

▶ Vytáhněte elektrickou zástrčku (při tom netahejte za přívodní kabel) nebo vypněte pojistku.

7 Poruchy

Zařízení je vyrobeno a konstruováno tak, aby bylo zaručeno bezpečné fungování a dlouhá životnost. Pokud se během provozu přesto vyskytne porucha, zkontrolujte, zda nebyla způsobena chybnou obsluhou. V tom případě Vám totiž musíme naučovat vzniklé náklady i během záruční doby. Následující poruchy můžete odstranit sami:

Spotřebič nefunguje.

→ Spotřebič není zapnutý.

▶ Spotřebič zapněte.

→ Zástrčka není správně zasunuta do zásuvky.

▶ Zástrčku zkontrolujte.

→ Pojistka napájecí zásuvky není v pořádku.

▶ Pojistku zkontrolujte.

Kompresor běží dlouho.

→ Kompresor přepíná při nižší potřebě chladu na nižší otáčky. I když se tím doba chodu kompresoru prodlouží, dochází k úspoře energie.

▶ To je u úsporných modelů normální.

→ SuperFrost je zapnutý.

▶ Aby se potraviny rychle zchladily, běží kompresor déle. To je normální.

→ SuperCool je zapnutý.

▶ Aby se potraviny rychle zchladily, běží kompresor déle. To je normální.

LED vzadu dole na přístroji (za kompresorem) zabliká několikrát každých 5 sekund*.

→ Došlo k závadě.

▶ Obráťte se na zákaznický servis (viz 6 Údržba) .

Zařízení vydává příliš velký hluk.

→ Kompresory s regulací počtu otáček* mohou z důvodu různé úrovně otáček způsobovat rozdílný hluk.

▶ Tento zvuk je normální.

Bublání a šplouchání

→ Tento zvuk vydává chladivo, které protéká chladicím okruhem.

▶ Tento zvuk je normální.

Tiché cvaknutí

→ Tento zvuk je slyšet při každém automatickém zapnutí nebo vypnutí chladicího agregátu (motoru).

▶ Tento zvuk je normální.

Bručivý zvuk. Je chvíli o něco hlasitější, když se chladicí agregát (motor) zapne.

→ Při zapnutém SuperFrost, po vložení čerstvých potravin a po otevření dvířek na delší dobu se automaticky zvyšuje chladicí výkon.

▶ Tento zvuk je normální.

→ Při zapnutém SuperCool, po vložení čerstvých potravin a po otevření dvířek na delší dobu se automaticky zvyšuje chladicí výkon.

▶ Tento zvuk je normální.

→ Teplota prostředí je příliš vysoká.

▶ Řešení: (viz 1.2 Oblast použití přístroje)

hluboký bručivý zvuk

→ Zvuk vzniká při proudění vzduchu ventilátorem.

▶ Tento zvuk je normální.

Hluk z vibrací

→ Přístroj nestojí pevně na podlaze. Tím se vedle stojící předměty a nábytek uvádí do vibrací běžícím chladicím agregátem.

▶ Montáž zkontrolujte a přístroj případně znovu vyrovnejte.

▶ Odsuňte od sebe láhve a nádoby.

Zvuky z proudění kapaliny v tlumiči zavírání dveří.

→ Hluk vzniká při otvírání a zavírání dveří.

▶ Tento zvuk je normální.

V ukazateli teploty se zobrazí: F0 až F9

→ Došlo k závadě.

▶ Obráťte se na zákaznický servis (viz 6 Údržba) .

V ukazateli teploty se zobrazí: FE *

→ Došlo k závadě.

▶ Obráťte se na zákaznický servis (viz 6 Údržba) .

Ve zobrazení teploty bliká výpadek napájení . Na ukazateli teploty se objeví nejvyšší teplota, k níž došlo během výpadku elektrického proudu.

→ Mrazicí teplota se v důsledku výpadku napájení nebo přerušování proudu v posledních hodinách nebo dnech příliš zvýšila. Když přerušování dodávky elektrického proudu skončí, funguje přístroj dále s posledním nastavením teploty.

▶ Smazání ukazatele nejvyšší dosažené teploty: Stiskněte tlačítko Alarm Fig. 2 (14).

▶ Zkontrolujte kvalitu potravin. Vyhněte se spotřebě zkažených potravin. Rozmražené potraviny znovu nemrazte.

Na ukazateli teploty svítí .DEMO.

→ Předváděcí režim je aktivován.

▶ Obráťte se na zákaznický servis (viz 6 Údržba) .

Přístroj je na vnějších plochách teplý*.

→ Teplota z chladicího okruhu se využívá k zamezení kondenzace vody.

▶ To je normální.

IceMaker nelze zapnout.*

→ Spotřebič a tím i IceMaker nejsou připojené.

▶ Spotřebič připojte (viz 4 Uvedení do provozu) .

IceMaker nevyrábí kostky ledu.*

→ IceMaker není zapnutý.

▶ IceMaker zapněte.

→ Zásuvka IceMakeru není správně zavřena.

▶ Zásuvku správně zavřete.

→ Přívod vody není otevřený.

▶ Otevřete přívod vody.

→ Přívod vody do IceMakeru je přerušen.

CS

Uvedení mimo provoz

- ▶ Zkontrolujte přívod vody (viz **Návod k montáži, kapitola Vodovodní přípojka**).
- ▶ Zkontrolujte propojení hadic (viz **Návod k montáži, kapitola Vodovodní přípojka**).
- Sítko v koncovce přívodní hadice vody nebo sítko v připojovací armatuře na přístroji je ucpané.
- ▶ Sítko vyčistěte.

Teplota není dostatečně nízká.

- Dveře přístroje nejsou správně zavřené.
- ▶ Dveře přístroje zavřete.
- Přívod vzduchu a ventilace není dostačující.
- ▶ Uvolněte a očistěte ventilační mřížku.
- Teplota prostředí je příliš vysoká.
- ▶ Řešení: (viz 1.2 Oblast použití přístroje) .
- Spotřebič byl příliš často nebo příliš dlouho otevřený.
- ▶ Počkejte, zda se potřebná teplota neobnoví samovolně. Pokud ne, obraťte se na zákaznický servis (viz 6 Údržba) .
- Bylo vloženo příliš velké množství čerstvých potravin bez funkce SuperFrost .
- ▶ Řešení: (viz 5.6.4 SuperFrost)
- Teplota je špatně nastavena.
- ▶ Nastavte nižší teplotu a zkontrolujte po 24 hodinách.
- Spotřebič stojí příliš blízko u zdroje tepla (kamna, topení atd.) .
- ▶ Změňte umístění spotřebiče nebo zdroje tepla.
- Přístroj nebyl správně zabudován do výklenku.
- ▶ Zkontrolujte, jestli byl přístroj správně zabudován a dveře se správně zavírají.

Na ukazateli se zobrazí čárky („-“).

- Mrazicí teplota se v důsledku výpadku napájení nebo přerušování proudu zvýšila nad nulu.

- ▶ Viz rovněž „Výpadek proudu“ a „“

Vnitřní osvětlení nesvítí.

- Spotřebič není zapnutý.
- ▶ Zapněte spotřebič.
- Dvířka byla otevřena déle než 15 minut.
- ▶ Vnitřní osvětlení se při otevřených dvířkách automaticky vypne asi po 15 minutách.
- LED osvětlení je vadné nebo je poškozený kryt:



VÝSTRAHA

Nebezpečí úrazu elektrickým proudem!

Pod krytem jsou díly vedoucí elektrický proud.

- ▶ Vnitřní osvětlení pomocí LED diod nechte vyměnit nebo opravit pouze zákaznickým servisem nebo speciálně vyškoleným personálem.



VÝSTRAHA

Nebezpečí zranění LED žárovkou!

Světelná intenzita LED osvětlení odpovídá rizikové skupině RG 2.

Je-li vadný kryt:

- ▶ Nedívejte se optickými čočkami z bezprostřední blízkosti přímo do osvětlení. Můžete při tom utrpět zranění očí.

Těsnění dveří je poškozené nebo se musí vyměnit z jiných důvodů.*

- Těsnění dveří lze u některých přístrojů vyměnit. Lze je vyměnit bez dalšího pomocného nástroje.
- ▶ Obraťte se na zákaznický servis (viz 6 Údržba) .

Přístroj je zledovatělý nebo se tvoří kondenzát.*

- Těsnění dveří může být vysmeknuté z drážky.
- ▶ Zkontrolujte těsnění dveří, zda správně sedí v drážce.

8 Uvedení mimo provoz

8.1 Uzavřete přívod vody*

POZOR

Porucha funkce přívodu vody!

Jestliže se během provozu uzavře přívod vody, ale IceMaker dále zůstává v provozu, může se trubka přívodu vody pokrýt ledem.

- ▶ Vypněte IceMaker, jestliže je přerušen přívod vody (např. dovolená).

8.2 Vypnutí spotřebiče

Poznámka

- ▶ Když přístroj nelze vypnout, je aktivní dětská pojistka (viz 5.1 Dětská pojistka) .

8.2.1 Vypnutí celého přístroje přes mrazničku

- ▶ Stiskněte tlačítko On/Off mrazničky *Fig. 2 (8)* asi na 2 sekundy.
- ▷ Ozve se dlouhé pípnutí.
- ▷ Ukazatele teploty zhasnou.
- ▷ Přístroj je vypnutý.

8.2.2 Vypnutí chladničky s oddílem BioFresh

Poznámka

Delší nepřítomnost, jako dovolená

- ▶ Chladničku s oddílem BioFresh lze vypnout/zapnout samostatně.

- ▶ Stiskněte tlačítko On/Off chladničky *Fig. 2 (1)* asi na 2 sekundy.
- ▷ Ukazatel teploty chladničky *Fig. 2 (2)* zhasne.
- ▷ Chladnička a oddíl BioFresh jsou vypnuté.

8.3 Uvedení mimo provoz

- ▶ Přístroj vyprázdněte.
- ▶ IceMaker uveďte do polohy pro čištění (viz 6 Údržba) .*
- ▶ Přístroj vypněte (viz 8 Uvedení mimo provoz) .
- ▶ Vytáhněte síťovou zástrčku.
- ▶ Přístroj vyčistěte (viz 6.3 Čištění přístroje) .



- ▶ Dveře nechte otevřené, aby nevznikal nepříjemný zápach.

9 Likvidace přístroje

Přístroj obsahuje pouze kvalitní materiály a je zapotřebí jej likvidovat mimo netříděný domovní odpad. Likvidaci vysloužilých spotřebičů je třeba provádět odborně i věcně správně podle místně platných předpisů a zákonů.

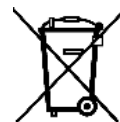

Při dopravě vysloužilého přístroje nepoškodte chladicí okruh, aby obsažené chladivo (údaje na typovém štítku) a olej nemohly nekontrolovaně uniknout.

- ▶ Přístroj musí být v nepoužitelném stavu.
- ▶ Vytáhněte zástrčku ze sítě.
- ▶ Připojovací kabel přestříhnete.



Liebherr-Hausgeräte Ochsenhausen GmbH

Memminger Straße 77-79

88416 Ochsenhausen

Deutschland

home.liebherr.com