



A N I M A[®]

BIDETOVACÍ SEDÁTKO

Uživatelský manuál

VB3100S
VB4100S

Obsah

Vlastnosti výrobku	2
Bezpečnostní pokyny	3
Popis součástí VB4100S	5
Popis součástí VB3100S	6
Příslušenství	7
Postup instalace	8
Návod k použití VB4100S	9
Návod k použití VB3100S	10
Údržba	11
Řešení závad	12-13
Technické specifikace	14
Zákaznická podpora	16

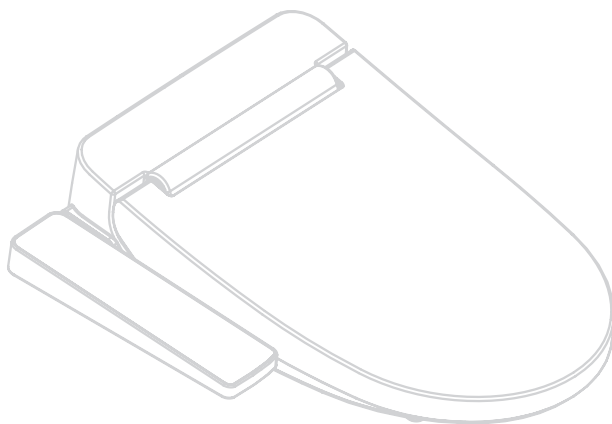
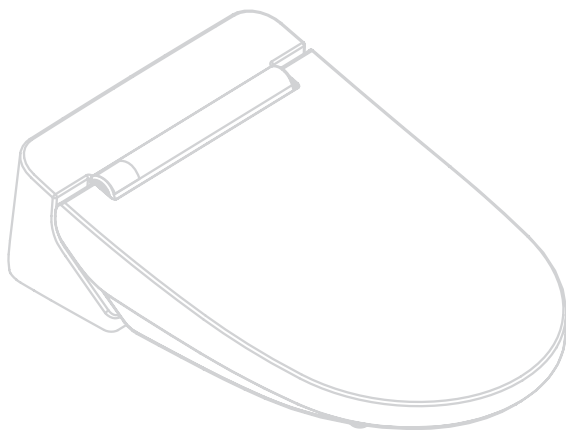

- Děkujeme, že jste zakoupili náš výrobek.
- Tento manuál obsahuje záruční podmínky, uchovejte ho pro případné použití zákaznickým servisem.
- Před použitím si pečlivě přečtěte tento manuál.



Milí zákazníci

- Děkujeme, že jste zakoupili náš výrobek.
- Pro vlastní bezpečnost si prosím pečlivě přečtěte tento manuál.
- V případě nejasností v průběhu používání postupujte dle tohoto manuálu.
- Neneseme odpovědnost za závady způsobené neopatrností uživatele.
- Záruční podmínky výrobku jsou obsaženy v tomto manuálu.
Pečlivě manuál uschovejte pro případné záruční opravy.

Vlastnosti výrobku

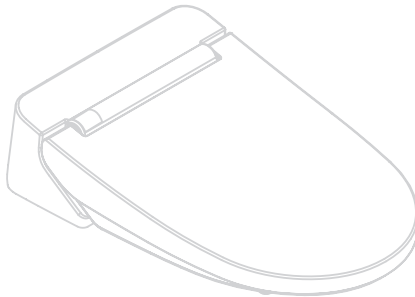

VB4100S

Zadní mytí / Dámské mytí / Pulzní mytí / Vyhřívání sedátka /
Sušení / Odsávání zápachu (volitelné) / LED podsvícení

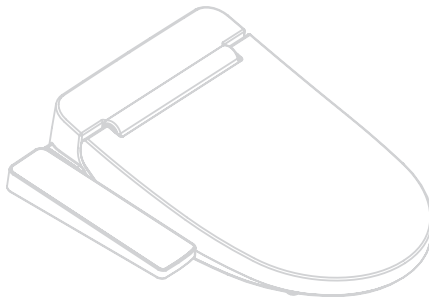

VB3100S

Zadní mytí / Dámské mytí / Pulzní mytí / Vyhřívání sedátka /
Sušení / Odsávání zápachu (volitelné) / LED podsvícení

Bezpečnostní pokyny

Před instalací a použitím si prosím pečlivě přečtěte všechny instrukce.

Tento manuál obsahuje velmi důležitá bezpečnostní opatření a návod k obsluze k zajištění vaší bezpečnosti.

! NEBEZPEČÍ!

Nebezpečí smrti nebo vážných poranění při porušení následujících pokynů.

Jedná se o elektrické zařízení. Nezapojte výrobek na místě, kde hrozí postříkání vodou, vlhkost nebo orosení. V případě instalace v koupelně s vanou doporučujeme použití ventilátoru k usnadnění odvětrání.



Zakázáno



- ▶ Nepoužívejte poškozený napájecí kabel ani zásuvku a nepřipojujte do elektřiny, dokud nebude výrobek napojený na vodu.
 - Nebezpečí elektrického zkratu, požáru nebo zásahu elektrickým proudem.



- ▶ S napájecím kabelem zacházejte opatrně, neohýbejte ho a nevytahujte násilím ze zásuvky.
 - Nebezpečí požáru a zásahu elektrickým proudem.

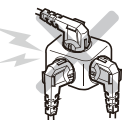

- ▶ Nepoužívejte uvolněnou, nestabilní zásuvku a nepřekračujte uvedené napětí zásuvky a rozvaděče.
 - Nebezpečí požáru a zásahu elektrickým proudem.



- ▶ Na kryt ani na samotné sedátko nestoupejte, nepokládejte těžké předměty a ne-bouchejte s nimi.
 - Nebezpečí vlastního zranění.
 - Nebezpečí rozbití a poškození.
 - Nebezpečí úniku vody z rozbité toalety.



Nestříkejte vodu



- ▶ Na sedátko a zásuvku nestříkejte vodu a nepoužívejte čisticí prostředky.
 - Nebezpečí požáru a zásahu elektrickým proudem.



Zákaz mokrých rukou



- ▶ Nedotýkejte se elektrického kabelu mokřima rukama.
 - Nebezpečí zásahu elektrickým proudem.



Zákaz ohně



- ▶ Nevhazujte a nepoužívejte v okolí zařízení oheň (cigaretu apod.).
 - Nebezpečí požáru, zranění a zásahu elektrickým proudem.



Zákaz demontáže



- ▶ Demontáž, změny nebo opravy jsou zakázány. Pouze kvalifikovaný servisní technik může provádět opravy.
 - Nebezpečí požáru, zásahu elektrickým proudem a poruchy.



Uzemnění

- ▶ Dbejte na správné uzemnění výrobku.
 - Pokud není výrobek uzemněn, může dojít k zásahu elektrickým proudem nebo k výpadku.
 - Uzemnění konzultujte s elektrikářem.



Výstraha



Nepoužívejte poškozený kabel, zástrčku a nepřipojujte napájení bez vody.

- ▶ Může způsobit zkrat, požár nebo zásah elektrickým proudem.



Při instalaci připojovací hadičku pevně utáhněte.

- ▶ V opačném případě může docházet k úniku vody. Pokud voda uniká, zavřete přívod vody ventilem. (Otočte ventil šroubovákem po směru hodinových ručiček).



Nedotýkejte se a nepokládejte věci na odvod teplého vzduchu.

- ▶ Nebezpečí popálení, zásahu elektrickým proudem a požáru.

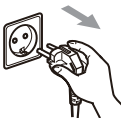

Při manipulaci vždy nejprve vytáhněte napájecí kabel ze zásuvky.

- ▶ Nebezpečí zásahu elektrickým proudem.

Nepoužívejte užitkovou vodu pro přívod vody.

- ▶ Nebezpečí kožních problémů.
- ▶ Nebezpečí poruch z důvodu použití znečištěné vody.



Varování

Následující body popisují situace, ve kterých můžete utrpět zranění nebo škody na majetku v případě nesprávného použití výrobku.



Výstraha



Ujistěte se, že nedochází ke kontaktu moči s tryskami či proudem pro odvod teplého vzduchu.

- ▶ Může způsobit zápach nebo poruchu výrobku.



Pro čištění používejte pouze jemné čisticí prostředky a měkký hadřík.

- ▶ Nepoužívejte běžné ani univerzální čisticí prostředky, benzeny, ředidla apod.
- ▶ Může způsobit poškození nebo prasknutí.

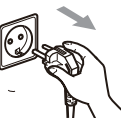

Pokud není výrobek delší dobu používán, vytáhněte napájecí kabel ze zásuvky.

- ▶ Může dojít k poruše výrobku.

Může dojít k drobným popáleninám vyhříváním sedátkem.

Systém proti popálení se spustí při dlouhém sezení.

Při dlouhém sezení vypněte vyhřívání sedátka.

Vypněte vyhřívání sedátka v případě použití:

- ▶ dětmi, staršími osobami a osobami, které nemohou samostatně ovládat výrobek
- ▶ pacienty a nemohoucími osobami
- ▶ osobami užívajícími léky na spaní
- ▶ opilými nebo unavenými osobami

Popis součástí VB4100S

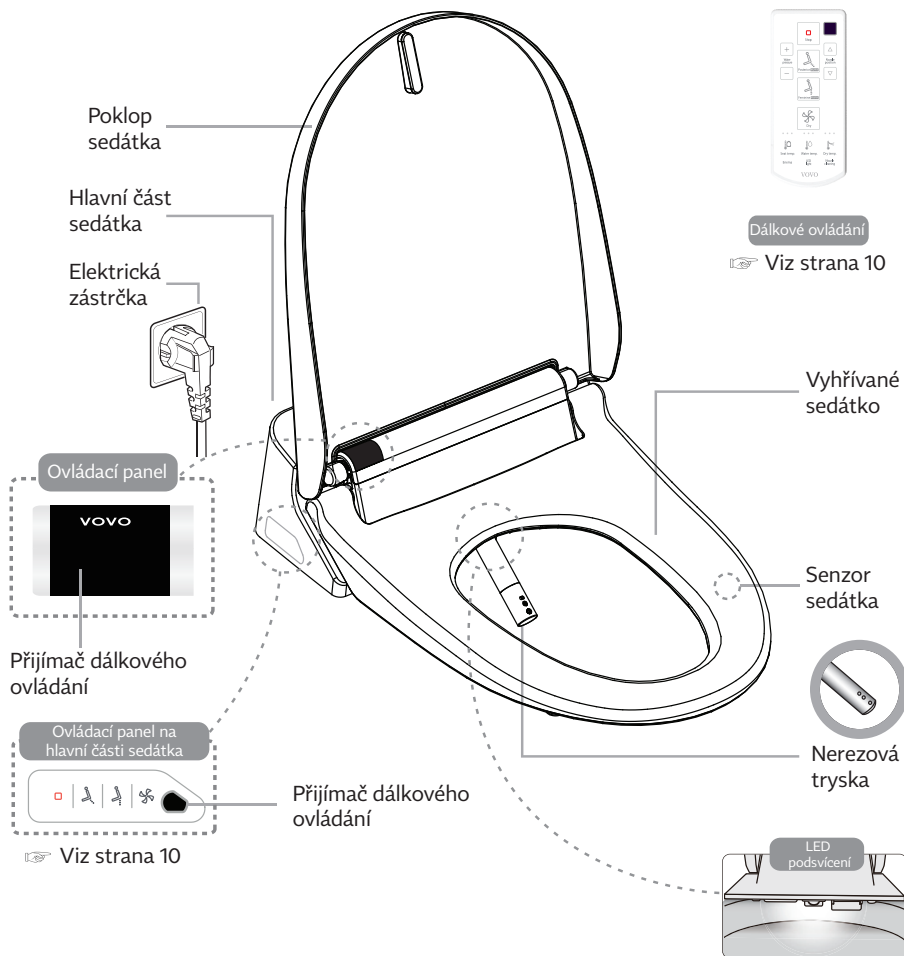

Popis součástí VB3100S

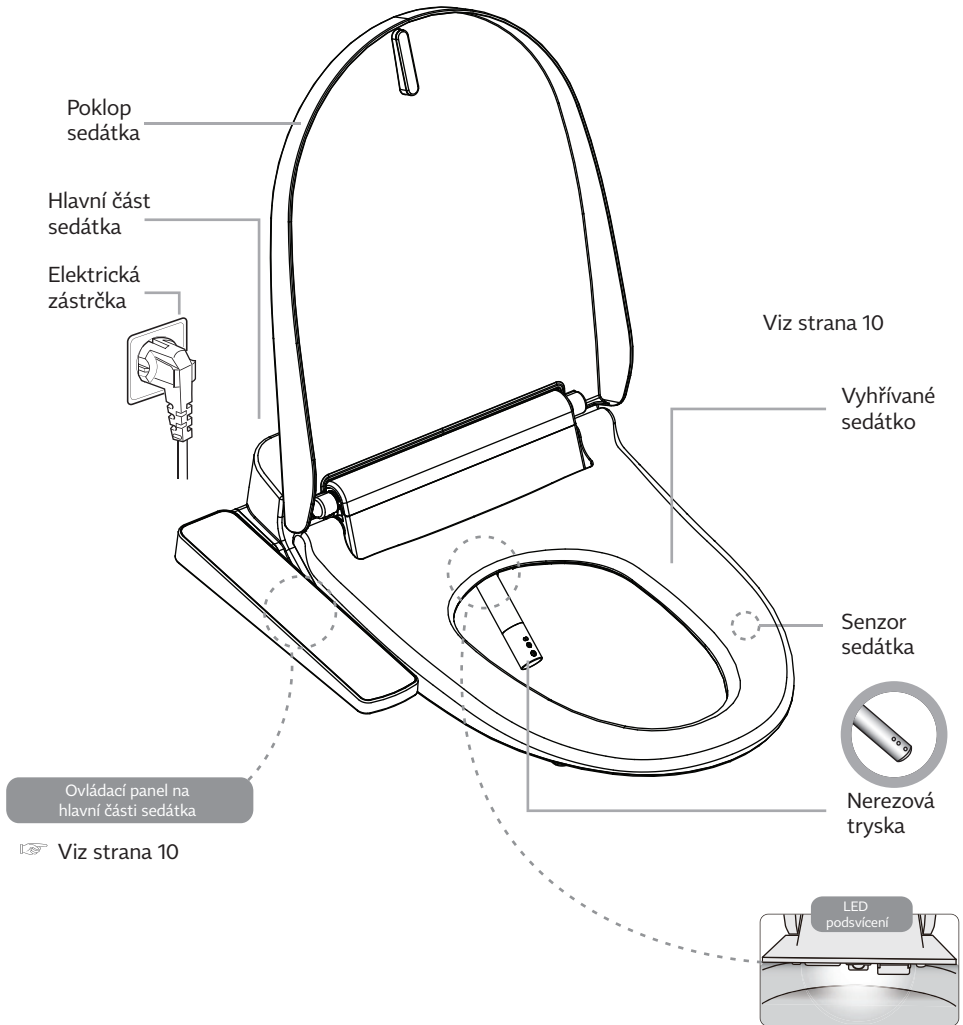

Příslušenství

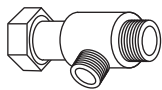

T-ventil pro připojení vody

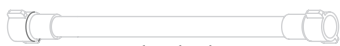

Flexi hadice

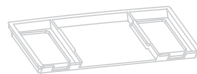

Fixační podložka



Distanční podložky (2 ks)

Upevňovací sada

- balení obsahuje sadu pro skryté i klasické upevnění.

①



Gumové krytky (2 ks)



Těsnění (2 ks)

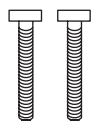

Upevňovací šrouby (2 ks)

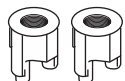

Upevňovací matice (2 ks)

②



Těsnění (2 ks)

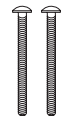

Šroub M/S (2 ks)



Gumové matice (2 ks)

Před instalací

- Před instalací si pečlivě přečtěte instrukce.
- Zapojte pouze kompletně instalovaný výrobek (včetně zapojení přívodu vody).

Postup instalace

1) Odpojte hadici přívodu vody.

- Otočte ventil pro přívod vody po směru hodinových ručiček a uzavřete přívod vody a pomocí klíče odpojte hadici.

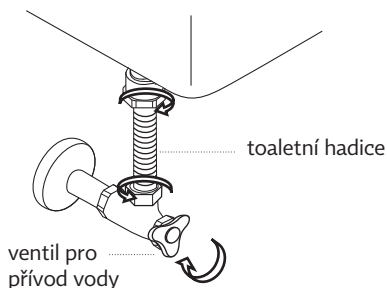

2) Odmontujte původní sedátko.

- Uvolněte matice a odstraňte sedátko.
- Uchovejte staré sedátko a jeho upevnění pro případnou pozdější opětovnou instalaci.



3) Vložte krytky do T-ventilu k připojení hadice pro přívod vody.

- Umístěte krytky do T-ventilu v místě, kde byla odpojena hadice přívodu vody.
- Spojte toaletu a T-ventil hadicí přívodu vody.

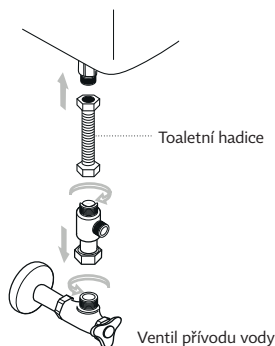

4) Připevněte fixační podložku.

- Umístěte upevňovací šrouby do fixační podložky.
- Vsuňte podložku do zadní části sedátka ve směru šipek.

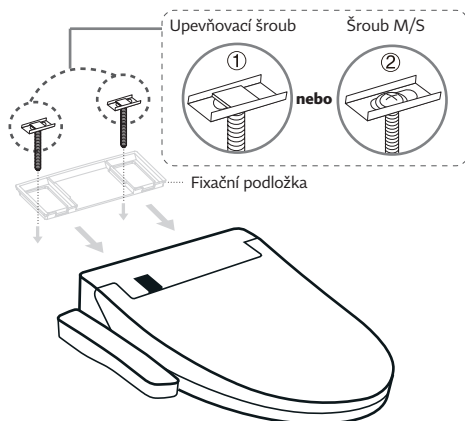

5) Namontujte bidetovací sedátko

- Umístěte bidetovací sedátko na otvory pro upevnění.
- Zarovnejte přední část sedátka s toaletou, poté utáhněte matice.

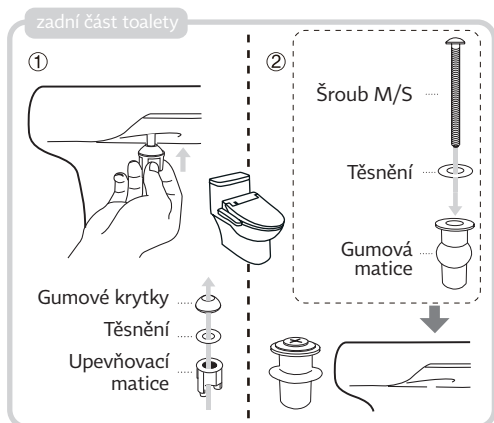

6) Připojte flexi hadici

- Připojte flexi hadici k T-ventilu a k sedátku.
- Otočte ventilem přívodu vody proti směru hodinových ručiček, čímž otevřete přívod vody.

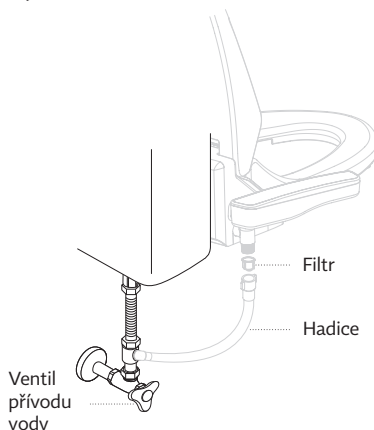

Kontrola provozu

1. Otočte ventilem přívodu vody proti směru hodinových ručiček, abyste zkontrolovali, zda neuniká voda.
2. Zapojte napájecí kabel do zásuvky.
3. Stiskněte tlačítko mytí. Poté se napustí voda do nádržky.
4. Zkontrolujte, zda fungují všechny programy.

Návod použití VB4100S

STOP

Stisknutím tlačítka STOP přerušíte jakýkoliv program.

DRY / SUŠENÍ

WATER PRESSURE, NOZZLE POSITION / Tlak vody, Pozice trysky

- Umožňuje nastavit pět úrovní tlaku vody a pozice trysky.

POWER SAVING / Úsporný režim

- V automatickém úsporném režimu je teplota vody a sedátka udržována na 30°C.
- Úsporný režim se vypne ve chvíli, kdy se posadíte na sedátko. Teplota vody a sedátka se vrátí na hodnoty nastavené uživatelem.

LED LIGHT / LED podsvícení

- LED světlo nasvítí vnitřek mísy.

AUTO DEODORANT (Option) / Odsávání zápachu (Volitelné)

- Automaticky odstraňuje zápach z mísy.

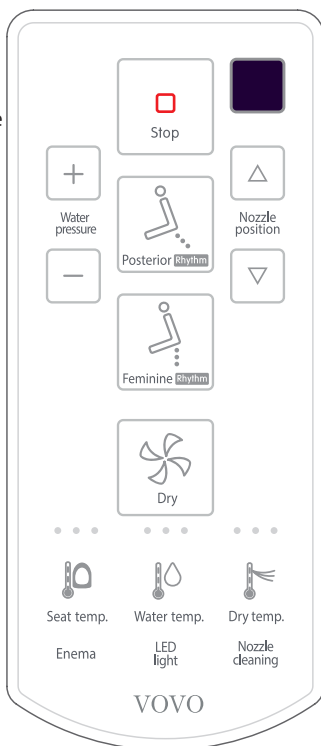

Posterior RHYTHM / ZADNÍ MYTÍ

- Stiskem zapnete mytí zadních partií.
- Opětovným stiskem v průběhu mytí zapnete oscilační mytí.

Feminine RHYTHM / DÁMSKÉ MYTÍ

- Stiskem zapnete mytí dámských partií.
- Opětovným stiskem v průběhu mytí zapnete oscilační mytí.

ENEMA / PULZNÍ MYTÍ

- Stiskem zapnete pulzní mytí.
- Mytí začne postupně od nejnižšího tlaku.

WATER TEMPERATURE / TEPLOTA VODY SEAT TEMPERATURE / TEPLOTA SEDÁTKA DRY TEMPERATURE / TEPLOTA SUŠENÍ

- 3 úrovně
 - teploty vody
 - teploty sedátka
 - teploty sušení

● nízká 36°C ● střední 38°C ● vysoká 40°C

NOZZLE CLEANING / ČIŠTĚNÍ TRYSKY

- Zapnete čištění trysky.

ZADNÍ MYTÍ / DÁMSKÉ MYTÍ

Stiskem tlačítka zapnete program mytí. Program zastavíte opětovným stiskem tlačítka.

SUŠENÍ

Stiskem tlačítka zapnete program sušení. Program zastavíte opětovným stiskem tlačítka. Pokud je sedátko zapnuté a nepoužíváte ho, stiskem tlačítka zapnete/vypnete funkci odsávání zápachu.

Boční panel

STOP

Podržetím tlačítka na 3 sekundy vypnete bide-tovací sedátko. Stiskem tlačítka přerušíte jakýkoliv program mytí. Pokud nepoužíváte sedátko stiskem tlačítka zapnete/vypnete úsporný režim.

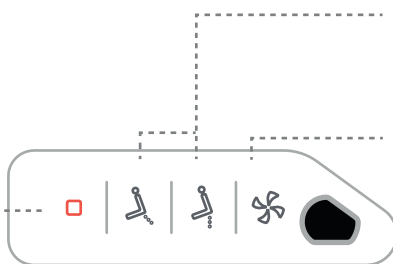

Návod použití VB3100S

STOP – POWER

- Stiskem tlačítka vypnete probíhající program.
- Podržením tlačítka po dobu 3 sekund vypnete sedátko. Opětovným stiskem tlačítka sedátko zapnete.

SUŠENÍ

- Použijte po programech mytí.
- Před zapnutím funkce sušení nejprve použijte toaletní papír na osušení.

TEPLOTA SUŠENÍ / TLAK VODY

- 5 úrovní teploty vody/tlaku vody
- Zvýšit
- Snížit

ÚSPORNÝ REŽIM

- V automatickém úsporném režimu je teplota vody a sedátka udržována na 30°C.
- Úsporný režim se vypne ve chvíli, kdy se posadíte na sedátko. Teplota vody a sedátka se vrátí na hodnoty nastavené uživatelem.

LED LIGHT / LED podsvícení

- LED světla nasvítí vnitřek mísy.

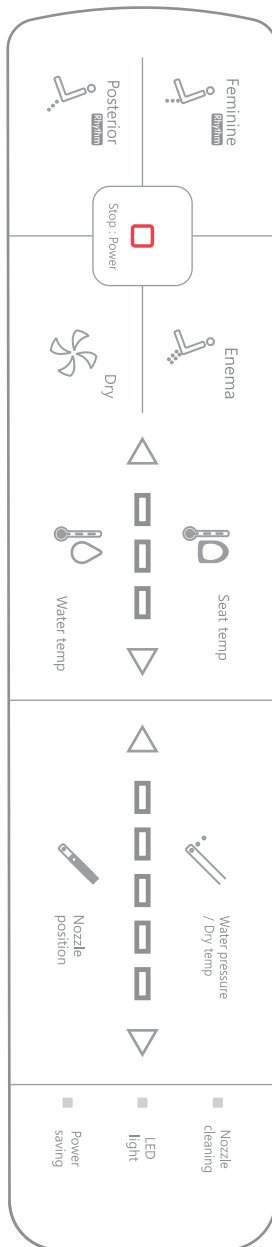

Posterior RHYTHM / ZADNÍ MYTÍ

- Stiskem zapnete mytí zadních partií.
- Opětovným stiskem v průběhu mytí zapnete oscilační mytí.

Feminine RHYTHM / DÁMSKÉ MYTÍ

- Stiskem zapnete mytí dámských partií.
- Opětovným stiskem v průběhu mytí zapnete oscilační mytí.

ENEMA / PULZNÍ MYTÍ

- Stiskem zapnete pulzní mytí.
- Mytí začne postupně od nižšího tlaku.

SEAT TEMPERATURE / TEPLOTA SEDÁTKA

- 3 úrovně
 - teploty vody
 - teploty sedátka
- nízká 36°C ● střední 38°C ● vysoká 40°C

NOZZLE CLEANING / ČIŠTĚNÍ TRYSKY

- Zapnete čištění trysky.

AUTO DEODORANT (Option) / Odsávání zápachu (Volitelné)

- Automaticky odstraňuje zápach z mísy.

Údržba

Před čištěním filtru odpojte sedátko z elektriny.

Čištění filtru

1. Vypněte přívod vody otočením ventilu přívodu vody po směru hodinových ručiček.
2. Odpojte hadičku pro přívod vody a vyjměte filtr.
3. Vyčistěte filtr zubním kartáčkem.
4. Po vyčištění filtru připojte hadici zpět k sedátku a zapněte přívod vody do sedátka otočením ventilu proti směru hodinových ručiček.

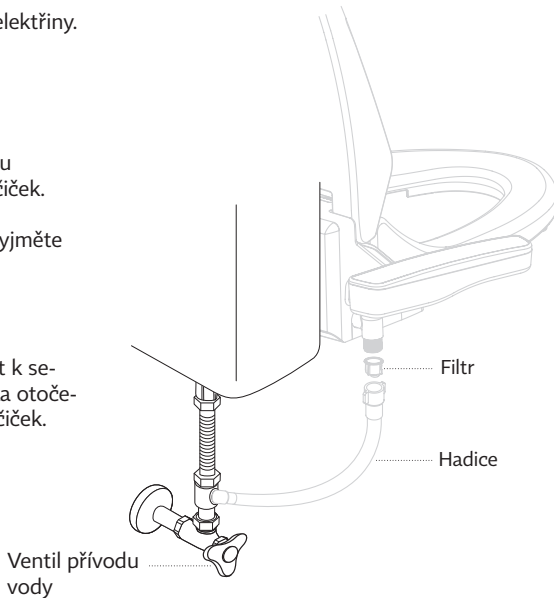

Čištění trysky

Stiskem tlačítka Nozzle cleaning vyjede tryska.

- Pro očištění použijte jemný kartáč nebo zubní kartáček.

- Nevytahujte ani nezatačujte trysku násilím. Může dojít k poškození nebo rozbití.



ŘEŠENÍ ZÁVAD

Pokud si myslíte, že je výrobek rozbitý, následujte tyto pokyny.

ZDROJ NAPÁJENÍ

Problém	Možné příčiny	Řešení
Výrobek nepracuje	Není vypnutá elektřina, nemáte spadlé jističe?	Vyčkejte, dokud nebude obnovena dodávka elektřiny. Jističe opět zapněte.
	Není sedátko vypnuté?	Stiskem tlačítka  STOP/POWER zapněte sedátko.

ZADNÍ MYTÍ, DÁMSKÉ MYTÍ, PULZNÍ MYTÍ

Problém	Možné příčiny	Řešení
Tlak vody je slabý	Není nastavený tlak vody na nízkou úroveň?	Nastavte tlak vody na vyšší úroveň.
	Není ucpaný filtr?	Vyčistěte filtr.
Voda je studená	Není nastavená teplota vody na nízký stupeň?	Nastavte teplotu vody pomocí ovládání.
	Není sedátko v úsporném režimu?	Teplota vody je nastavená na nižší stupeň, po sednutí na sedátko se teplota zvýší.
Tryska přestala pracovat v průběhu používání	Mytí přestalo 1 minutu po stisku tlačítka programu mytí.	Opětovně stiskněte tlačítko programu mytí.
	Nejspíše není zatížený senzor sedátka.	Zkontrolujte pozici senzoru sedátka podle strany 6 a 7.

VYHŘÍVANÉ SEDÁTKO

Problém	Možné příčiny	Řešení
Sedátko se neohřívá.	Není vypnuté vyhřívání nebo nastavené na nízkou teplotu?	Zkontrolujte nastavení teploty sedátka na ovládacím panelu.
	Není sedátko v úsporném režimu?	V úsporném režimu sedátko udržuje teplotu 30°C. Teplota se automaticky vrátí na hodnotu nastavenou uživatelem po sednutí na sedátko.
Sedátko zchladlo.	Vyhřívání se automaticky vypne po 1 hodině od usednutí na sedátko.	Postavte se. Poté se sedátko začne opět vyhřívát.

SENZOR SEDÁTKA

Problém	Možné příčiny	Řešení
Program zadní mytí a odsávání zápachu běží, aniž by kdokoli seděl na sedátku.	Není sedátko mokré? Není na sedátku položený mokrý ručník?	Osušte sedátko. Odstraňte ručník.

ÚSPORNÝ REŽIM

Problém	Možné příčiny	Řešení
Úsporný režim nefunguje.	Není sedátko odpojené z elektřiny? Neměnili jste baterie?	Resetujte nastavení podržením tlačítka STOP/POWER na ovládacím panelu.

DÁLKOVÉ OVLÁDÁNÍ (VB4100S)

Problém	Možné příčiny	Řešení
Dálkové ovládání nefunguje.	Nejsou vybité baterie?	Vyměňte baterie za nové.
	Jsou správně vložené baterie?	Vložte baterie do správné polohy (polarity).
	Není blokován signál dálkového ovládání (na přijímači nebo vysílači signálu)?	Odstraňte předměty blokující signál.
	Není znečištěn přijímač signálu nebo samotné dálkové ovládání?	Očistěte prach, vodu nebo jiné znečištění.
	Nenacházíte se mimo dosah senzoru sedátka?	Přistupte k sedátku podle nákre-su senzoru sedátka na straně 9.

TECHNICKÉ SPECIFIKACE

MODEL	VB4100S	VB3100S
Doporučené napětí	AC 220 V, 50/60 Hz	
Spotřeba energie	1 680 W resp. 1 180 W	
Způsob připojení vody	Přímé napojení na vodovod	
Tlak vody	1.0~7.5 kgf/ cm ² (Při nízkém tlaku vody nebude pracovat správně.)	
Délka elektrického kabelu	1,5 m	
Mycí jednotka	Ohřev vody	Kontinuální / Okamžitý
	Zadní mytí	Max. 0,8 l
	Dámské mytí	Max. 0,8 l
	Pulzní mytí	Max. 0,8 l
	Teplota vody	Pokojevá teplota, 36°C, 38°C, 40°C (Může být odlišné v závislosti na teplotě přiváděné vody.)
	Příkon	1 600 W resp. 1 100 W
	Bezpečnostní zařízení	Uzemnění, senzor hladiny vody
Vyhřívané sedátko	Teplota sedátka	Pokojevá teplota, 36°C, 38°C, 40°C
	Příkon	Max. 55 W
	Bezpečnostní zařízení	Pojistka proti přehřátí, senzor teploty
Sušení	Teplota vzduchu	Pokojevá teplota ~ max. 36°C, 38°C, 40°C
	Příkon	Max. 250 W
	Bezpečnostní zařízení	Pojistka proti přehřátí, bimetalický termostat
Odsávání zápachu (volitelné)	Automatické odsávání	
Osvětlení	LED světla	
Teplota přiváděné vody	5°C ~ 35°C	
Teplota okolí	3°C ~ 35°C	
Rozměry	420 x 505 x 130 mm	
Netto / brutto hmotnost	3,3 kg (5,5 kg) / 3,5 kg (5,7 kg)	



A N I M A[®]

Bidetovací sedátka VB3100S a 4100S vyrábí:

VOVO CORPORATION
7F (Shinseung Bldg., Seocho-dong)
332 Seocho-daero, Seocho-gu
06632 SEOUL
REPUBLIC OF KOREA



A N I M A[®]

BIDET-SITZ

Benutzerhandbuch

VB3100S VB4100S

Inhalt

Produkteigenschaften	18
Sicherheitshinweise	19
Beschreibung Komponenten VB4100	21
Beschreibung Komponenten VB3100S	22
Zubehör	23
Installation Vorgehenswe	23
Benutzerhandbuch VB4100	25
Benutzerhandbuch VB3100S	26
Wartung	27
Fehlerbehebung	28
Technische Daten	30
Kundensupport	32

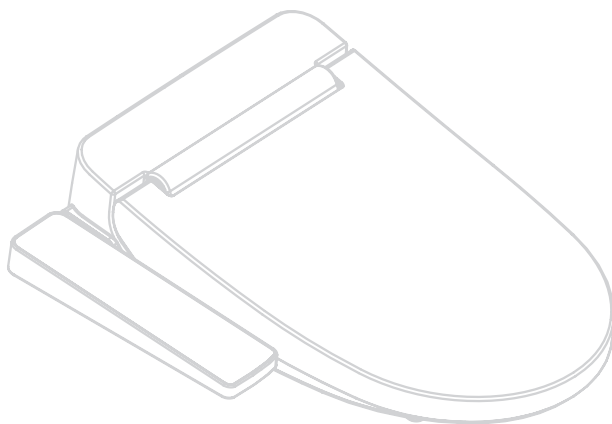
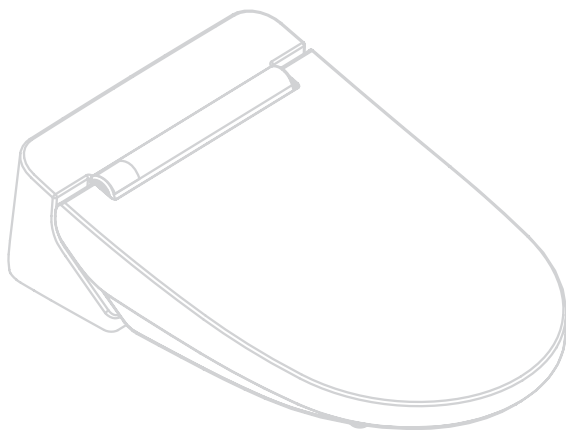

- Danke, dass Sie sich für unser Produkt entschieden haben.
- Diese Anleitung beinhaltet die Garantiebedingungen. Bewahren Sie sie für eine eventuelle Verwendung durch den Kundenservice auf.
- Lesen Sie diese Anleitung vor der Anwendung sorgfältig durch.



Liebe Kunden

- Danke, dass Sie sich für unser Produkt entschieden haben.
- Für Ihre eigene Sicherheit lesen Sie bitte diese Anleitung sorgfältig durch.
- Bei Unklarheiten während der Anwendung gehen Sie gemäß dieser Anleitung vor.
- Wir tragen keine Verantwortung für Mängel, die auf Unvorsichtigkeit des Benutzers zurückzuführen sind.
- Die Garantiebedingungen sind in dieser Anleitung enthalten.
Bewahren Sie diese Anleitung für den Fall einer Garantiereparatur sorgfältig auf.

Produkteigenschaften

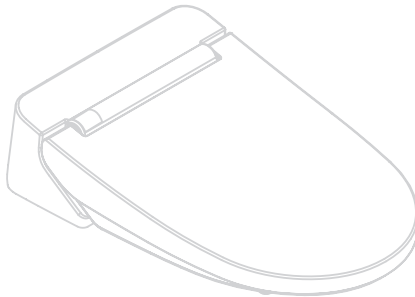

VB4100S

Hintere Reinigung/ Damenreinigung / Pulsreinigung / Beheiztes Sitzbrett /
Trocknen / Geruchsabzug (optional) / LED-Hintergrundbeleuchtung

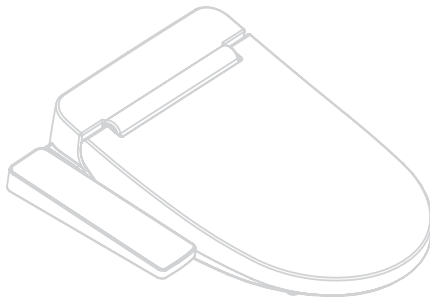

VB3100S

Hintere Reinigung/ Damenreinigung / Pulsreinigung / Beheiztes Sitzbrett /
Trocknen / Geruchsabzug (optional) / LED-Hintergrundbeleuchtung

Sicherheitshinweise

Vor der Installation und Verwendung lesen Sie bitte sorgfältig alle Anweisungen durch. Diese Anleitung beinhaltet wichtige Sicherheitsmaßnahmen und Bedienungsanleitung für Ihre Sicherheit.

! GEFAHR!

Todes- oder schwere Verletzungsgefahr bei Verstoß gegen die folgenden Anweisungen.

Es handelt sich um eine elektrische Anlage. In Bereichen mit Wasserbespritzungs-, Feuchtigkeits- oder Benetzungsgefahr darf das Produkt nicht angeschlossen werden. Im Falle einer Installation im Badezimmer mit Badewanne empfehlen wir die Benutzung eines Ablüfters für einen einfacheren Abzug.



Verboten

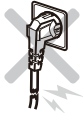

- ▶ Benutzen Sie kein beschädigtes Stromkabel und schließen Sie es nicht an das Stromnetz an, solange das Gerät keine Wasserzufuhr hat.
 - Gefahr von elektrischen Kurzschlüssen, Brand oder Stromschlag.

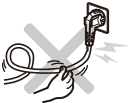

- ▶ Behandeln Sie das Stromkabel vorsichtig, verbiegen Sie es nicht und ziehen es nicht mit Gewalt aus der Steckdose aus.
 - Brand- und Stromschlaggefahr.

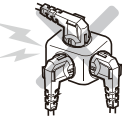

- ▶ Verwenden Sie keine lose, nicht stabile Steckdose und überschreiten Sie nicht die angegebene Spannung der Steckdose und des Verteilers.
 - Brand- und Stromschlaggefahr.



- ▶ Steigen Sie nicht auf den Deckel oder den eigentlichen Sitz, legen Sie keine schweren Gegenstände darauf und knallen Sie nicht mit ihnen.
 - Gefahr von Eigenverletzungen.
 - Bruch- oder Beschädigungsgefahr.
 - Wasserleckgefahr aus der gebrochenen Toilette.



Nicht mit Wasser bespritzen



- ▶ Spritzen Sie kein Wasser auf die Steckdose und verwenden Sie keine Putzmittel.
 - Brand- und Stromschlaggefahr.



Nasse Hände, sind verboten



- ▶ Berühren Sie das Stromkabel nicht mit nassen Händen.
 - Stromschlaggefahr.



Feuerverbot



- ▶ Werfen Sie keine Zigaretten hinein und verwenden Sie kein Feuer in der Geräteumgebung (Zigaretten u.ä.).
 - Brand-, Verletzungs- und Stromschlaggefahr.



Demontageverbot



- ▶ Demontage, Änderungen oder Reparaturen sind untersagt. Nur ein qualifizierter Service-Techniker darf die Reparaturen durchführen.
 - Brand-, Stromschlag- und Störungsgefahr.



Erdung

- ▶ Achten Sie auf die ordnungsgemäße Erdung des Produkts
 - Wenn das Produkt nicht geerdet ist, kann es zu Stromschlag oder -ausfall kommen.
 - Die Erdung mit einem Elektriker konsultieren.



Verwarnung



Verwenden Sie kein beschädigtes Kabel, beschädigte Steckdose und schließen Sie den Strom nicht ohne Wasserzufuhr an.

- ▶ Es kann zu Kurzschluss, Brand oder Verletzung durch elektrischen Strom kommen.



Bei Installation den Anschluss Schlauch fest anziehen.

- ▶ Andernfalls kann es zu Wasserleckagen kommen. Wenn das Wasser entweicht, schließen Sie die Wasserzufuhr mit dem Ventil. (Drehen Sie das Ventil mit dem Schraubenzieher im Uhrzeigersinn).



Die Warmluftabfuhr nicht berühren und keine Sachen drauflegen.

- ▶ Verbrennungs-, Stromschlag- und Brandgefahr.

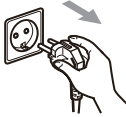

Bei der Handhabung das Kabel zuerst aus der Steckdose ziehen.

Verwenden Sie kein Nutzwasser als Wasserzufuhr.

- ▶ Gefahr von Hautproblemen.
- ▶ Störungsgefahr aufgrund der Verwendung von verunreinigtem Wasser.



Warnung

Die folgenden Punkte beschreiben Situationen, in denen Sie verletzt werden oder einen Vermögensschaden erleiden können, wenn das Produkt nicht ordnungsgemäß verwendet wird.



Verwarnung



Vergewissern Sie sich, dass Harn nicht in Kontakt mit den Düsen oder mit der Warmluftabzugsöffnung kommt.

- ▶ Es kann Geruch oder Produktstörung verursachen.



Zur Reinigung nur sanfte Reinigungsmittel und ein sanftes Tuch verwenden.

- ▶ Verwenden Sie keine herkömmlichen Universalreiniger, Benzene, Lösungsmittel u.ä.
- ▶ Es kann Beschädigung oder Bruch verursachen.

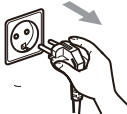

Wenn das Produkt nicht länger verwendet wird, ziehen Sie das Stromkabel aus der Steckdose.

- ▶ Es kann zur Produktstörung kommen.

Es kann zu leichten Verbrennungen durch das beheizte Sitzbrett kommen.

Das System gegen Verbrennungen startet nach langem Sitzen.

Bei langem Sitzen die Brettbeheizung ausschalten.

Die Brettbeheizung bei Verwendung durch folgende Personen ausschalten:

- ▶ Kinder, ältere Personen und Personen, die das Produkt nicht alleine bedienen können
- ▶ Patienten und nicht selbstständige Personen
- ▶ Personen, die unter Einfluss von Medikamenten sind
- ▶ betrunkene oder müde Personen

Bauteilbeschreibung

VB4100S

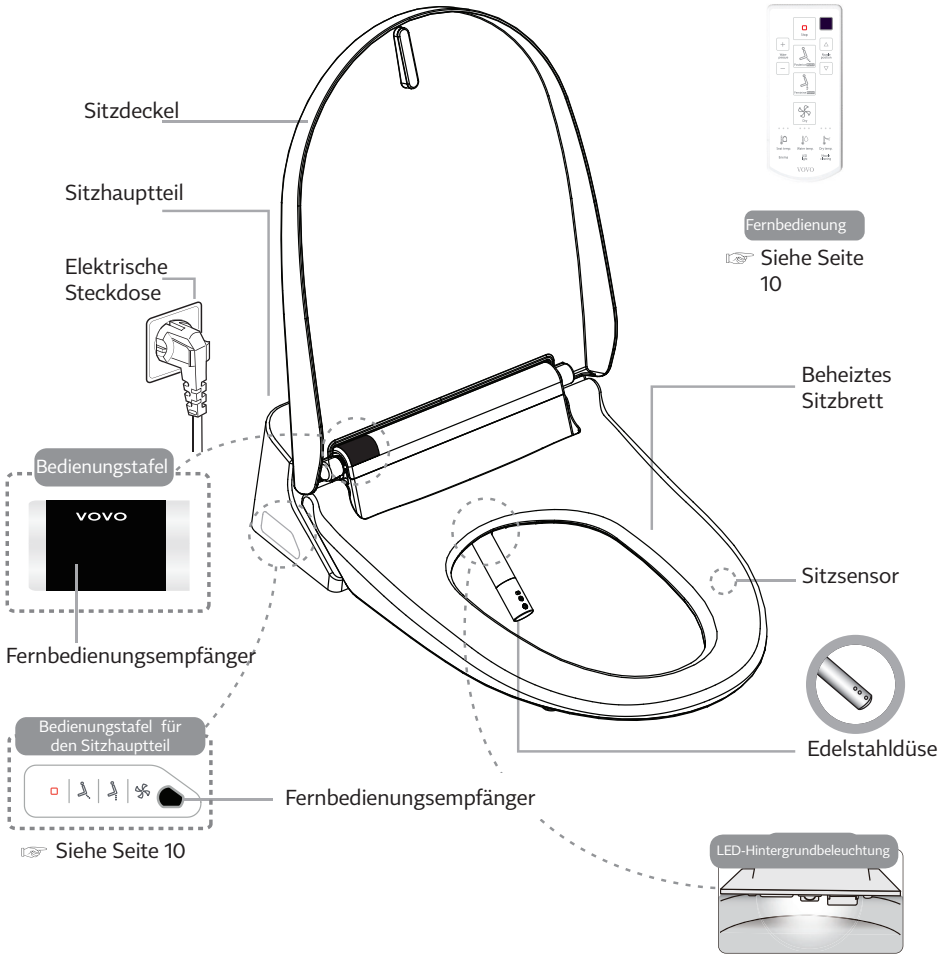

Bauteilbeschreibung VB3100S

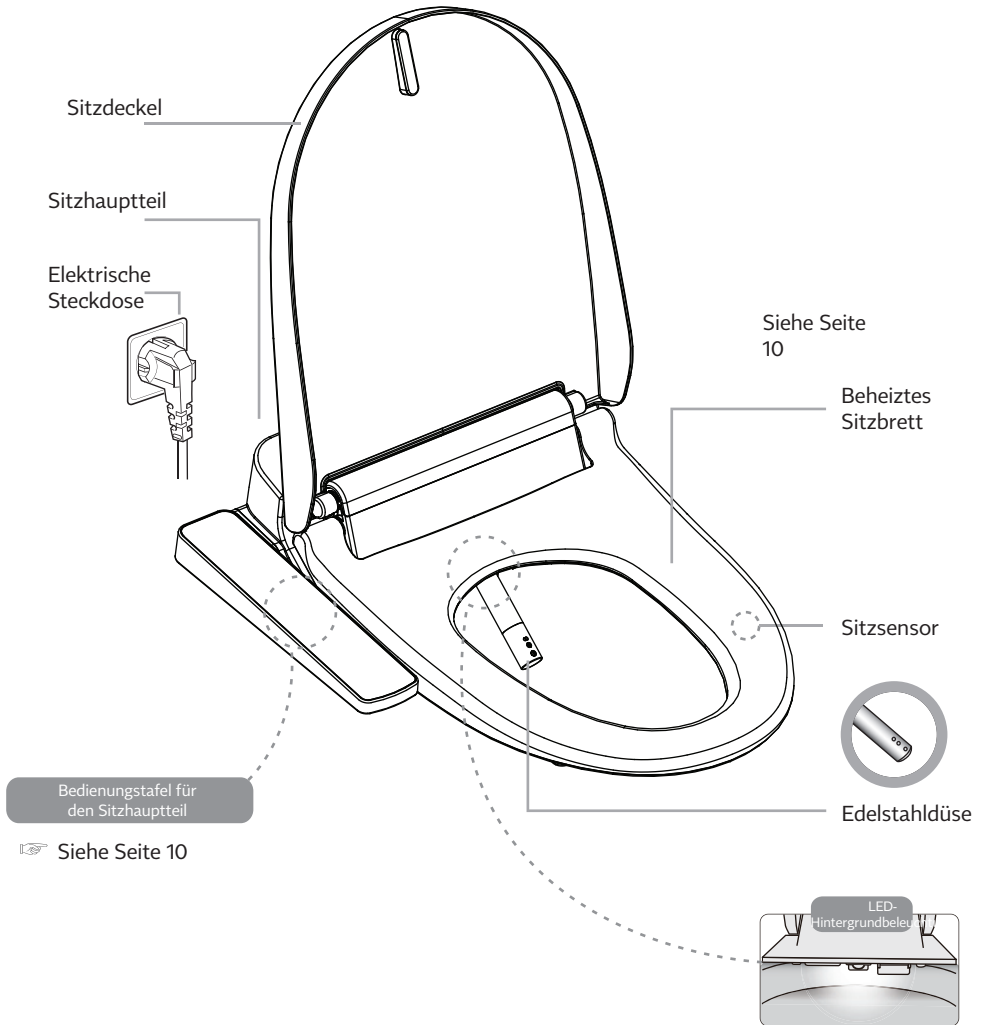

Zubehör

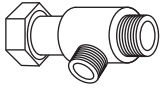

T-Ventil für Wasseranschluss



Flexischlauch

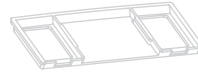

Fixierungsunterlage



Distanzunterlagen
(2 Stk.)

Befestigungsätze

①



Gummiabdeckungen
(2 Stk.)



Dichtung
(2 Stk.)

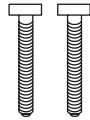

Befestigungsschrauben
(2 Stk.)

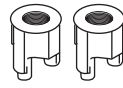

Befestigungsmuttern
(2 Stk.)

②



Dichtung
(2 Stk.)

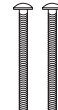

Schraube M/S
(2 Stk.)



Gummimuttern
(2 Stk.)

Vor der Installation

- Lesen Sie die Anweisungen vor der Installation sorgfältig durch.
- Schließen Sie nur das komplett installierte Produkt (inklusive Wasserzufuhr) an.

Installation

1) Den Wasserzufuhrschlauch trennen.

- Drehen Sie das Wasserzufuhrventil im Uhrzeigersinn und schließen Sie die Wasserzufuhr und trennen Sie den Schlauch mithilfe eines Schlüssels.

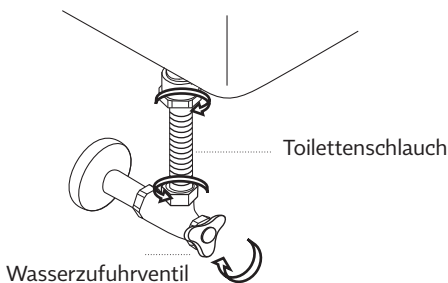

2) Demontieren Sie den ursprünglichen Sitz

- Lösen Sie die Muttern und entfernen Sie den Sitz.
- Bewahren Sie den alten Sitz und seine Befestigung für eine eventuelle Wiederinstallation.



3) Zum Wasserzufuhrschlauchanschluss Abdeckungen ins T-Ventil legen.

- T-Ventil-Abdeckungen dort anbringen, wo der Schlauch mit der Wasserzufuhr getrennt wurde.
- Verbinden Sie die Toilette und das T-Ventil mit der Wasserzufuhr.

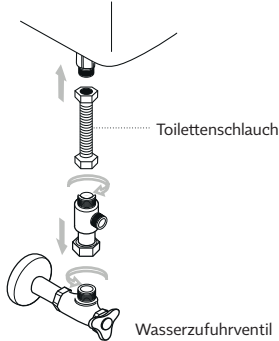

4) Fixierungsunterlage befestigen

- Platzieren Sie die Befestigungsschrauben in die Fixierungsunterlage.
- Schieben Sie die Unterlage in den hinteren Sitzteil in Pfeilrichtung.

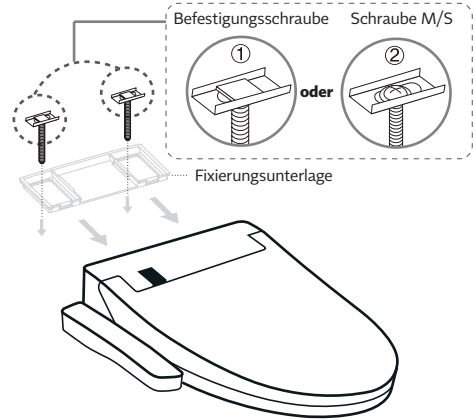

5) Den Bidetsitz befestigen

- Platzieren Sie den Bidetsitz an die Befestigungsöffnungen.
- Richten Sie den vorderen Sitzteil mit der Toilette aus, anschließend Muttern festziehen.

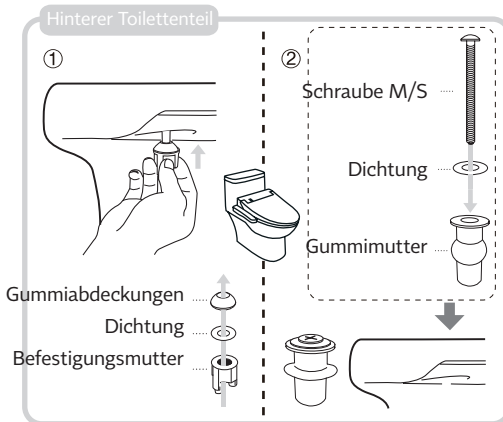

6) Flexischlauch anschließen

- Schließen Sie den Flexischlauch an das T-Ventil und den Sitz an.
- Drehen Sie das Ventil für die Wasserzufuhr im Uhrzeigersinn, womit Sie die Wasserzufuhr öffnen.

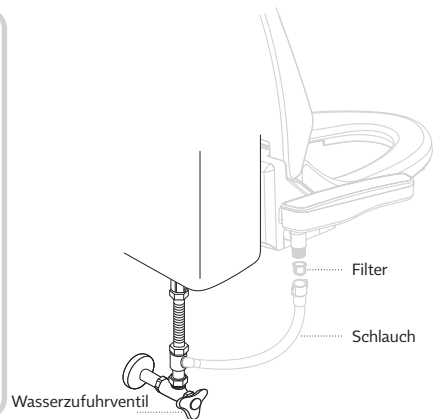

Betriebskontrolle

1. Drehen Sie das Ventil für die Wasserzufuhr gegen den Uhrzeigersinn, damit Sie feststellen, ob Wasser austritt.
2. Stecken Sie das Stromkabel in die Steckdose.
3. Drücken Sie den Washknopf, Anschließend füllt sich das Wasserreservoir.
4. Kontrollieren Sie, ob alle Programme funktionieren.

Benutzerhandbuch VB4100S

STOP

Mit dem STOP-Knopf unterbrechen Sie jedes Programm.

DRY / TROCKNEN

WATER PRESSURE, NOZZLE POSITION / Wasserdruck, Düsenposition

- Es kann fünf Wasserdruckstufen und die Düsenstellung einstellen.

POWER SAVING / Energiesparmodus

- Im automatischen Energiesparmodus wird die Wasser- und Sitztemperatur auf 30°C gehalten.
- Der Energiesparmodus schaltet automatisch ab, wenn Sie sich auf das Brett setzen. Wasser- und Sitztemperatur kehren auf die vom Benutzer eingestellten Werte zurück.

LED LIGHT / LED-Hintergrundbeleuchtung

- LED Licht beleuchtet das Innere der Schüssel.

AUTO DEODORANT (Option) / Geruchsabzug (optional)

- Der Geruch wird automatisch aus der Schüssel entfernt.

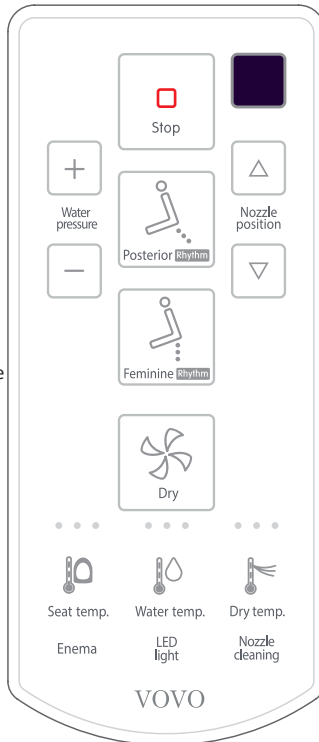

Posterior RHYTHM / HINTERE REINIGUNG

- Durch Drücken dieses Knopfes schalten Sie die Reinigung der hinteren Partien ein.
- Durch erneutes Drücken schalten Sie oszillierendes Waschen ein.

Feminine RHYTHM / DAMENREINIGUNG

- Durch Drücken dieses Knopfes schalten Sie die Reinigung des weiblichen Genitalbereichs ein.
- Durch erneutes Drücken schalten Sie oszillierendes Waschen ein.

ENEMA / PULSREINIGUNG

- Durch Drücken schalten Sie die Pulsreinigung ein.
- Das Waschen beginnt stufenweise mit dem niedrigsten Druck.

WATER TEMPERATURE / WASSERTEMPERATUR SEAT TEMPERATURE / SITZTEMPERATUR DRY TEMPERATURE / TROCKNUNGSTEMPERATUR

- 3 Stufen
 - Wassertemperaturen
 - Sitztemperaturen
 - Trocknungtemperaturen
- niedrig 36°C mittel 38°C hoch 40°C

NOZZLE CLEANING / DÜSENREINIGUNG

- Sie schalten die Düsenreinigung ein.

HINTERE REINIGUNG / DAMENREINIGUNG

Durch Drücken des Knopfes starten Sie das Waschprogramm. Durch erneutes Drücken wird das Programm unterbrochen.

TROCKNEN

Durch Drücken des Knopfes starten Sie das Trocknungsprogramm. Durch erneutes Drücken wird das Programm unterbrochen. Wenn der Sitz eingeschaltet ist, aber nicht verwendet wird, durch Drücken des Knopfes wird die Geruchsabfuhr ein-/ausgeschaltet.

Seitenplatte

STOP

Durch gedrückt halten des Knopfes für 3 Sekunden wird der Bidetsitz ausgeschaltet. Durch Drücken des Knopfes unterbrechen Sie jedes Waschprogramm. Wenn Sie den Sitz nicht benutzen, schalten Sie mit dem Knopf den Energiesparmodus ein oder aus.

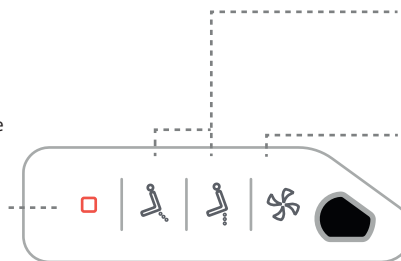

Benutzerhandbuch VB3100S

STOP – POWER

- Durch Drücken des Knopfes schalten Sie das laufende Programm ab.
- Durch halten des Buttons für 3 Sekunden wird der Sitz ausgeschaltet. Durch erneutes Drücken schalten Sie den Sitz wieder ein.

TROCKNEN

- Nach Waschprogrammen verwenden.
- Bevor Sie Trocknungsfunktion einschalten, verwenden Sie zuerst das Toilettenpapier zum Vortrocknen.

TROCKNUNGSTEMPERATUR / WASSERDRUCK

- 5 Stufen von Wassertemperatur/ Wasserdruck
- Erhöhen
- Senken
-

ENERGIESPARMODUS

- Im automatischen Energiesparmodus wird die Wasser- und Sitztemperatur auf 30°C gehalten.
- Der Energiesparmodus schaltet automatisch ab, wenn Sie sich auf das Brett setzen. Wasser- und Sitztemperatur kehren auf die vom Benutzer eingestellten Werte zurück.
-

LED LIGHT / LED-Hintergrundbeleuchtung

- LED Leuchten beleuchten das Innere der Schüssel.

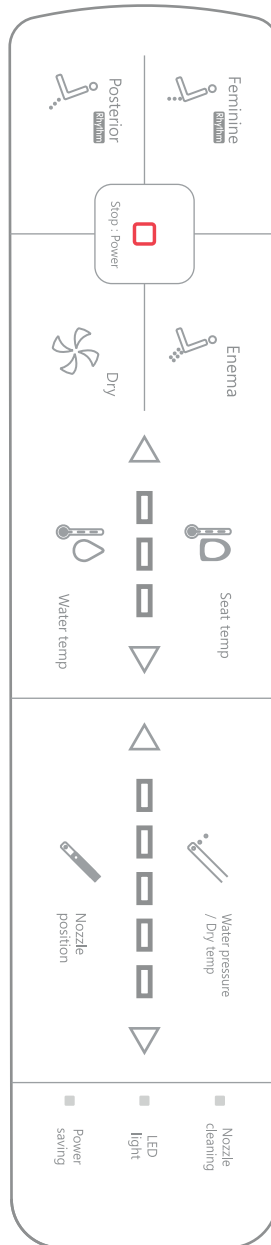

Posterior RHYTHM / HINTERE REINIGUNG

- Durch Drücken dieses Knopfes schalten Sie die Reinigung des Pobereichs ein.
- Durch erneutes Drücken schalten Sie oszillierendes Waschen ein.

Feminine RHYTHM / DAMENREINIGUNG

- Durch Drücken dieses Knopfes schalten Sie die Reinigung der weiblichen Geschlechtsbereiche ein.
- Durch wiederholtes Drücken schalten Sie oszillierendes Waschen ein.

ENEMA / PULSREINIGUNG

- Durch Drücken schalten Sie die Pulsreinigung ein.
- Das Waschen beginnt stufenweise mit dem niedrigsten Druck.

SEAT TEMPERATURE / SITZTEMPERATUR

- 3 Stufen
 - Wassertemperatur
 - Sitztemperatur
- | | | |
|---------|--------|------|
| ● | ● | ● |
| niedrig | mittel | hoch |
| 36°C | 38°C | 40°C |

NOZZLE CLEANING / DÜSENREINIGUNG

- Schaltet die Düsenreinigung ein.

AUTO DEODORANT (Option) / Geruchsabzug (optional)

- Der Geruch wird automatisch aus der Schüssel entfernt.

Wartung

Trennen Sie den Sitz vom Strom vor der Filterreinigung.

Filterreinigung

1. Durch drehen des Wasserzufuhrventils im Uhrzeigersinn die Wasserzufuhr abschalten.
2. Trennen Sie den Schlauch für die Wasserzufuhr und entnehmen Sie den Filter.
3. Reinigen Sie den Filter mit einer Zahnbürste
4. Schließen Sie den Schlauch nach der Filterreinigung wieder an den Sitz an und schalten Sie die Wasserzufuhr gegen den Uhrzeigersinn wieder ein.

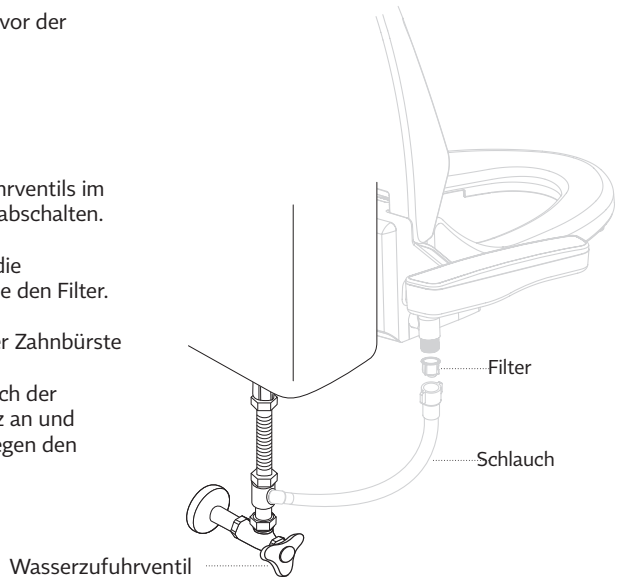

Düsenreinigung

Durch Drücken des Knopfes Nozzle cleaning fährt die Düse raus.

- Verwenden Sie eine sanfte Bürste oder eine Zahnbürste für die Reinigung.
- Ziehen und drücken Sie die Düse nicht mit Gewalt. Es kann zur Beschädigung oder Bruch führen.



PROBLEMBEHEBUNG

Wenn Sie glauben das Produkt ist kaputt, folgen Sie diesen Anweisungen.

NETZTEIL

Problem	Mögliche Ursachen	Lösungen
Produkt läuft nicht	Ist der Strom an, sind die Schutzschalter an?	Warten Sie ab, bis die Stromzufuhr wieder läuft. Schalten Sie die Schutzschalter an.
	Ist der Sitz nicht ausgeschaltet?	Durch Drücken  des Knopfes STOP/POWER schalten Sie den Sitz ein.

HINTERE REINIGUNG, DAMENREINIGUNG, PULSREINIGUNG

Problem	Mögliche Ursachen	Lösungen
Wasserdruck ist schwach	Ist der Wasserdruck nicht auf niedrig eingestellt?	Stellen Sie den Wasserdruck auf eine höhere Stufe ein.
	Ist der Filter nicht verstopft?	Filter reinigen.
Wasser ist kalt	Ist die Wassertemperatur nicht zu niedrig eingestellt?	Stellen Sie die Wassertemperatur mittels Bedienung ein.
	Ist der Sitz nicht im Energiesparmodus?	Die Wassertemperatur ist auf eine niedrigere Stufe eingestellt, nach dem Hinsetzen auf den Sitz erhöht sich die Temperatur.
Düse hat während der Anwendung aufgehört zu funktionieren	Das Waschen wurde 1 Minute nach dem Drücken des Waschprogrammknopfes abgebrochen.	Drücken Sie den Knopf erneut.
	Der Sitzsensor ist wahrscheinlich nicht geladen.	Prüfen Sie die Sensorposition gemäß Seite 6 und 7.

BEHEIZTES SITZBRETT

Problem	Mögliche Ursachen	Lösungen
Der Sitz wird nicht warm.	Ist die Beheizung nicht ausgeschaltet oder auf eine niedrige Temperatur eingestellt?	Prüfen Sie die Temperatureinstellung an der Bedienungstafel.
	Ist der Sitz nicht im Energiesparmodus?	Im Energiesparmodus bleibt die Sitztemperatur von 30°C unverändert. Nach dem Hinsetzen auf den Sitz kehrt die Temperatur automatisch zu dem vom Benutzer eingestellten Wert zurück.nach dem Hinsetzen auf den Sitz.
Sitz abgekühlt.	Die Beheizung schaltet 1 Stunde nach dem Hinsetzen auf den Sitz automatisch aus.	Stehen Sie auf. Danach wird der Sitz erneut aufgeheizt.

SITZSENSOR

Problem	Mögliche Ursachen	Lösungen
Das Programm Hintere Reinigung und Geruchsabzug läuft, ohne dass jemand auf dem Sitz sitzt.	Ist der Sitz nicht nass? Ist etwa ein nasses Handtuch auf dem Sitz?	Trocknen Sie den Sitz. Entfernen Sie das Handtuch.

SPARMODUS

Problem	Mögliche Ursachen	Lösungen
Der Energiesparmodus funktioniert nicht.	Ist der Sitz nicht vom Strom getrennt? Haben Sie nicht die Batterien ausgetauscht?	Machen Sie einen Reset der Einstellungen durch Halten des STOP/POWER Knopfes an der Bedientafel.

FERNBEDIENUNG (VB4100S)

Problem	Mögliche Ursachen	Lösungen
Die Fernbedienung funktioniert nicht.	Sind die Batterien nicht leer?	Tauschen Sie sie gegen neue aus.
	Sind die Batterien richtig eingelegt?	Legen Sie die Batterien richtig ein (Polarität).
	Ist das Signal der Fernbedienung nicht blockiert (am Empfänger oder am Signalsender)?	Entfernen Sie die Gegenstände, die das Signal blockieren.
	Ist der Empfänger oder die eigentliche Fernbedienung nicht verunreinigt?	Entfernen Sie den Staub, Wasser oder andere Verunreinigung.
	Befinden Sie sich nicht außerhalb der Sitzsensor-Reichweite?	Treten Sie an den Sitz gemäß Sensorschema auf Seite 9 heran.

TECHNISCHE DATEN

MODELL		VB4100S	VB3100S
Empfohlene Spannung		AC 220 V, 50/60 Hz	
Energieverbrauch		1680 W ggf. 1180 W	
Art von Wasseranschluss		Direktanschluss an die Wasserversorgung	
Wasserdruck		1.0~7.5 kgf/ cm ² (beim niedrigen Wasserdruck wird es nicht richtig funktionieren.)	
Stromkabellänge		1,5 m	
Wascheinheit	Wassererwärmung	Kontinuierlich / sofortig	
	Hintere Reinigung	Max. 0,8 l	
	Damenreinigung	Max. 0,8 l	
	Pulsreinigung	Max. 0,8 l	
	Wassertemperatur	Zimmertemperatur, 36°C, 38°C, 40°C (Diese kann in Abhängigkeit vom zugeführten Wasser auch unterschiedlich sein.)	
	Antriebsleistung	1 600 W ggf. 1100W	
	Sicherheitseinrichtung	Erdung, Wasserspiegelsensor	
Beheiztes Sitzbrett	Sitztemperatur	Zimmertemperatur, 36°C, 38°C, 40°C	
	Antriebsleistung	Max. 55 W	
	Sicherheitseinrichtung	Überhitzungssicherung, Temperatursensor	
Trocknen	Lufttemperatur	Zimmertemperatur ~ max. 36°C, 38°C, 40°C	
	Antriebsleistung	Max. 250W	
	Sicherheitseinrichtung	Überhitzungssicherung, bimetalischer Thermostat	
Geruchsabfuhr (optional)		Automatische Abluft	
Beleuchtung		LED Leuchten	
Temperatur des zugeführten Wassers		5°C ~ 35°C	
Umgebungstemperatur		3°C ~ 35°C	
Maße		420 x 505 x 130 mm	
Netto- / Brutto-Gewicht		3,3 kg (5,5 kg) / 3,5 kg (5,7 kg)	



A N I M A[®]

Bidetsitze VB3100S und 4100S hergestellt von:

VOVO CORPORATION

7F (Shinseung Bldg., Seocho-dong)

332 Seocho-daero, Seocho-gu

06632 SEOUL

REPUBLIC OF KOREA



A N I M A[®]

BIDÉ

Manual de usuario

VB3100S VB4100S

Índice

Características del producto	34
Instrucciones de seguridad	35
Descripción de la pieza VB4100	37
Descripción de la pieza VB3100S	38
Accesorios	39
Procedimiento de instalación	39
Instrucciones de uso VB4100	41
Instrucciones de uso VB3100S	42
Mantenimiento	43
Resolución de fallos	44
Especificaciones técnicas	46
Asistencia al cliente	48

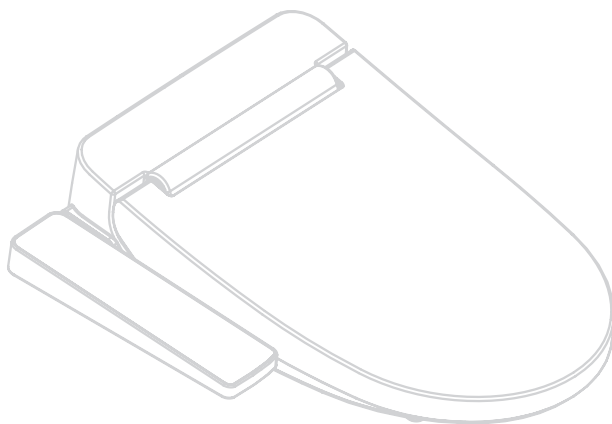

- Agradecemos que haya adquirido nuestro producto.
- Este manual contiene condiciones de garantía, consérvelo para su uso eventual por el servicio de atención al cliente.
- Antes de usar este producto, lea con atención este manual.



Estimado cliente

- Agradecemos que haya adquirido nuestro producto.
- Por su propia seguridad, lea por favor con atención este manual.
- En caso de dudas en el uso del producto, proceda según este manual.
- No nos hacemos responsables de los fallos por negligencia del usuario.
- Este manual contiene las condiciones de garantía del producto.
Conserve el manual para eventuales reparaciones en garantía.

Características del producto



VB4100S

Lavado trasero/Lavado femenino/Enema/Calentamiento del asiento/
Secado/bsorción de olores (opcional)/Iluminación LED

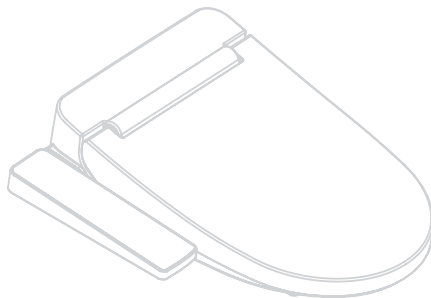

VB3100S

Lavado trasero/Lavado femenino/Enema/Calentamiento del asiento/
Secado/bsorción de olores (opcional)/Iluminación LED

Instrucciones de seguridad

Antes de la instalación y uso, lea con cuidado todas las instrucciones.

¡Este manual contiene medidas de seguridad muy importantes e instrucciones para garantizar su seguridad

¡PELIGRO!

El incumplimiento de estas instrucciones puede implicar peligro de muerte o lesiones graves.

Se trata de un aparato eléctrico. No conecte el aparato en lugares donde pueda haber salpicaduras de agua, humedad o condensación. En caso de instalación en baño con bañera, se recomienda un ventilador para facilitar la ventilación.



Prohibido



- ▶ No utilice un cable de alimentación o enchufe dañados ni los conecte a la electricidad hasta que el producto no esté conectado al agua.
* Peligro de cortocircuito, incendio o descarga eléctrica.



- ▶ Manipule el cable de alimentación con cuidado, no lo doble ni tire de él con fuerza para desenchufarlo.
- Peligro de incendio y descarga eléctrica.

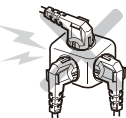

- ▶ No utilice un enchufe suelto o inestable y no sobrepase el voltaje indicado del enchufe y el distribuidor.
- Peligro de incendio y descarga eléctrica.



- ▶ No se siente en la cubierta o en el asiento, no coloque objetos pesados y no golpee con ellos.
- Peligro de lesiones.
- Peligro de rotura y daños.
- Peligro de fugas de agua del inodoro roto.



No salpique agua



- ▶ Cuidado con las salpicaduras en el asiento y el enchufe y no utilice productos de limpieza.
- Peligro de incendio y descarga eléctrica.



Prohibido manos mojadas



- ▶ No toque el cable eléctrico con las manos mojadas.
- Peligro de descarga eléctrica.



Prohibido fuego



- ▶ No haga ni utilice fuego alrededor del aparato (por ejemplo con cigarrillos).
- Peligro de incendio, lesiones y descarga eléctrica.



Prohibido desmontar



- ▶ Está prohibido el desmontaje, hacer cambios o reparaciones. Las reparaciones solo las puede llevar a cabo un técnico de servicio cualificado.
- Peligro de incendio, descarga eléctrica y avería.



Puesta a tierra

- ▶ Asegure una correcta puesta a tierra del producto.
- Si el producto no tiene puesta a tierra, pueden producirse descargas o cortes eléctricos.
- Consulte la puesta a tierra con un electricista.



Alarma



No utilice un cable o enchufe dañado y no conecte el voltaje sin agua.

- ▶ Puede provocar un cortocircuito, incendio o lesiones por corriente eléctrica.



Al instalar la manguera de conexión, apriétela con firmeza.

- ▶ De lo contrario, puede haber una fuga de agua. Si hay una fuga de agua, cierre la entrada de agua con la válvula. (Gire la válvula con un destornillador en el sentido de las agujas del reloj).



No toque la salida de aire caliente ni coloque cosas sobre ella.

- ▶ - Peligro de quemaduras, descarga eléctrica e incendio.

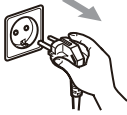

Antes de manipular el aparato, desenchufe primero el cable de alimentación.

No utilice agua industrial para la toma de agua.

- ▶ Supondría un riesgo de problemas dermatológicos.
- ▶ Supondría también un riesgo de averías por el uso de agua contaminada.



Advertencia

Los puntos siguiente describen situaciones en las que puede sufrir lesiones o daños materiales, en caso de un uso incorrecto del producto.



Alarma



Asegúrese de que no se produzca contacto de la orina con las boquillas o las salidas de aire caliente.

- ▶ Puede provocar olores o averías en el producto.



Para limpieza utilice solo productos de limpieza suaves y un trapo blando.

- ▶ No utilice productos de limpieza comunes ni universales, bencenos, disolventes y similares.
- ▶ Puede provocar daños o grietas en el producto

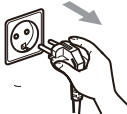

Si el producto no se va a utilizar durante un tiempo largo, desenchufe el cable de alimentación.

- ▶ Podría producirse una avería del producto.

Pueden producirse pequeñas quemaduras con el calentamiento del asiento.

El sistema contra quemaduras se activa al estar sentado por un tiempo largo.

Es en caso de estar sentado un tiempo largo, apague el calentamiento del asiento.

Apague el calentamiento del asiento, en caso de uso por parte de:

- ▶ niños, personas mayores y personas que no puedan controlar el producto por su cuenta
- ▶ pacientes y personas imposibilitadas
- ▶ personas que toman somníferos
- ▶ personas intoxicadas por sustancias o cansadas

Descripción de las partes

VB4100S

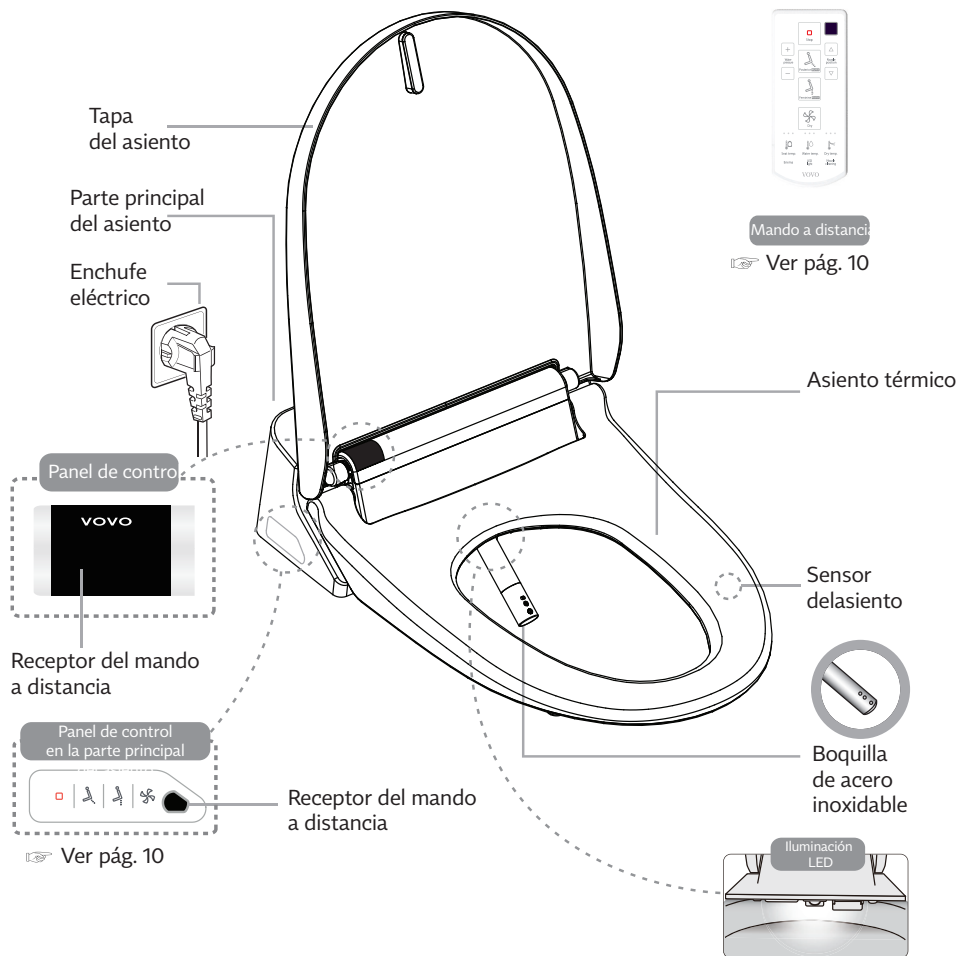

Descripción de las partes VB3100S

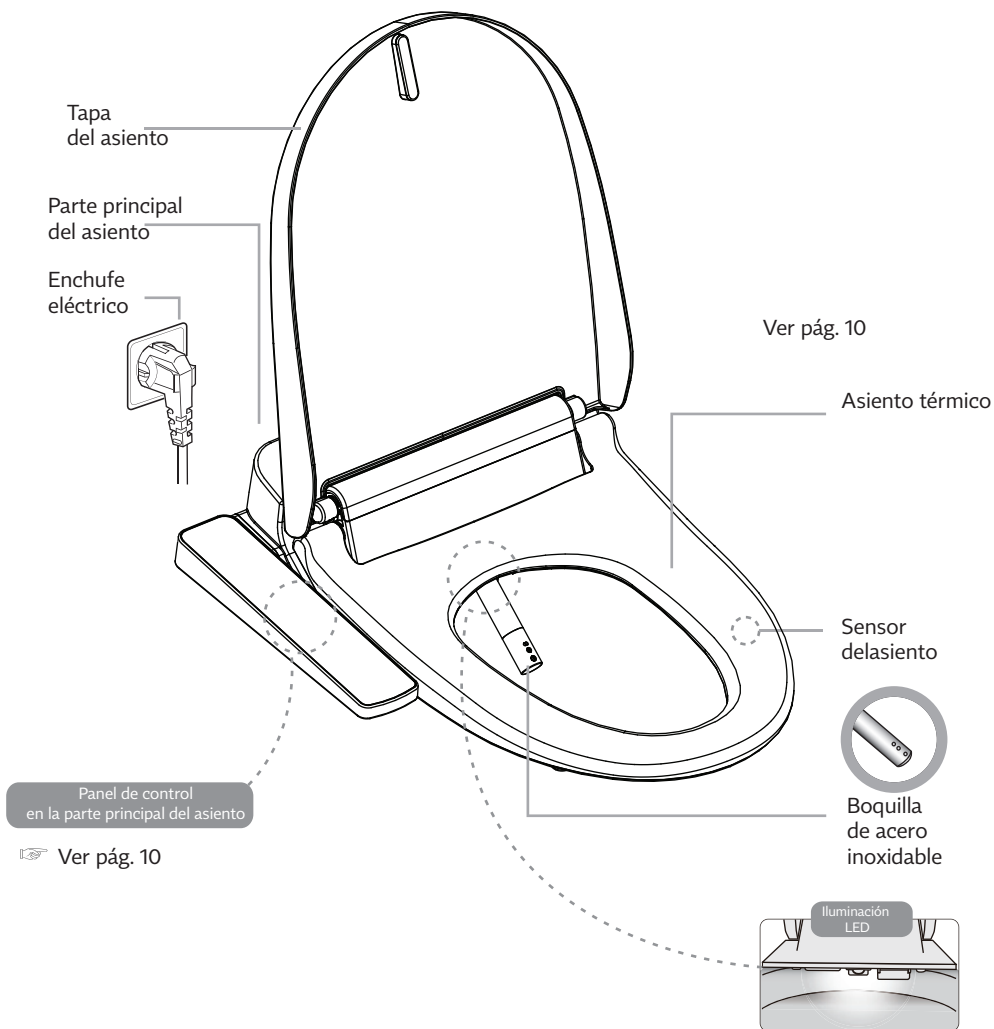

Accesorios

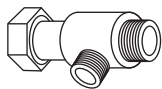

Válvula T para la conexión del agua

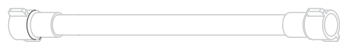

Manguera flexible

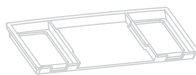

Arandela de fijación



Arandelas distanciadoras (2 un.)

Kits de fijación

①



Cubiertas de goma (2 un.)



Sellado (2 un.)

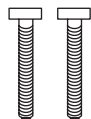

Tornillos de fijación (2 un.)



Tuercas de fijación (2 un.)

②



Sellado (2 Tornillo M/S un.)

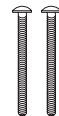

(2 un.)



Tuercas de goma (2 un.)

Antes de la instalación

- Antes de la instalación, lea las instrucciones con cuidado.
- Conecte el producto solo completamente instalado (incluyendo la conexión a la toma de agua).

Procedimiento de instalación

1) Desconecte la manguera de la toma de agua.

- Gire la válvula para el suministro de agua en la dirección de las agujas del reloj, cierre el suministro de agua y desconecte la manguera con una llave.

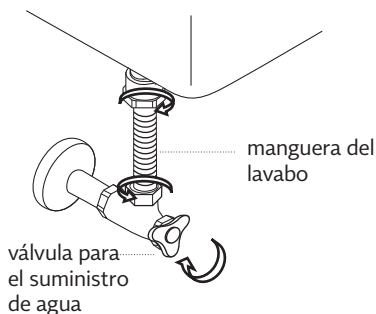

2) Desmonte el asiento original.

- Afloje las tuercas y desmonte el asiento.
- Conserve el asiento viejo y sus fijaciones para una eventual nueva instalación.



3) Introduzca las cubiertas en la válvula T para conectar la manguera a la toma de agua.

- Coloque la cubierta en la válvula T en el punto donde se desconectó la manguera de suministro de agua.
- Conecte el lavabo y la válvula T con la manguera de suministro de agua.

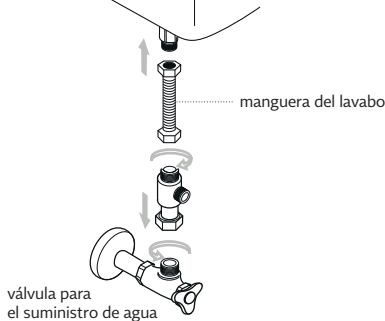

4) Apriete la arandela de fijación.

- Coloque los tornillos de fijación en las arandelas de fijación.
- Coloque la arandela en la parte trasera del asiento en dirección a la flecha.

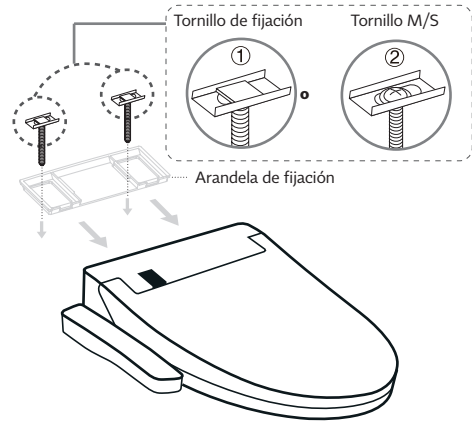

5) Monte el asiento del bidé

- Coloque el asiento del bidé en las aberturas para su fijación.
- Alinee la parte delantera del asiento con el lavabo, luego apriete la tuerca.

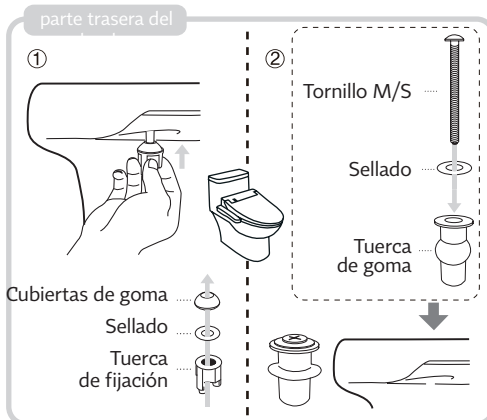

6) Conecte la manguera flexible

- Conecte la manguera flexible a la válvula T y el asiento.
- Gire la válvula de suministro de agua en dirección contraria a las agujas del reloj para abrir el suministro de agua.

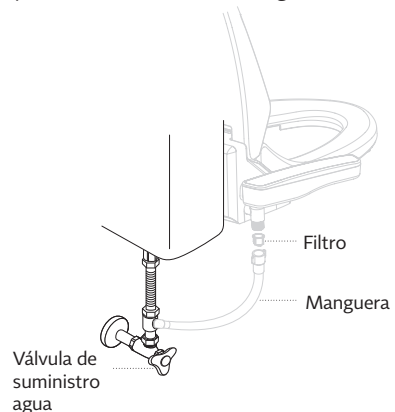

Control de funcionamiento

1. Gire la válvula de suministro de agua en dirección contraria a las agujas del reloj, para comprobar que no hay escape de agua.
2. Enchufe el cable de alimentación.
3. Pulse el botón de lavado. Luego se vierte agua en el depósito.
4. Controle si funcionan todos los programas.

Instrucciones de uso VB4100S

STOP

Pulsando el botón STOP parará cualquier programa.

DRY/SECADO

PRESIÓN DE AGUA, POSICIÓN DE LA BOQUILLA/ Presión del agua, posición de la boquilla

- Permite ajustar cinco niveles de presión de agua y posición de la boquilla.

POWER SAVING/Modo de ahorro

- En modo automático de ahorro la temperatura del agua y del asiento se mantiene a 30 °C.
- El modo de ahorro se desactiva cuando el usuario se sienta en el asiento. La temperatura del agua y el asiento vuelven a los valores ajustados por el usuario.

LED LIGHT/Illuminación LED

- La luz LED ilumina el interior de la taza.

AUTO DEODORANT (Option)/Absorción de olores (Opcional)

- Absorbe automáticamente los olores de la taza.

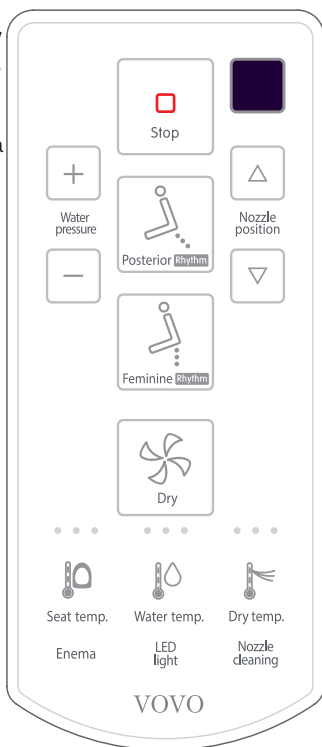

Posterior RHYTHM/LAVADO TRASERO

- Pulsando el botón se activa el lavado de las partes traseras.
- Pulsando de nuevo, durante el lavado, se activa el lavado oscilante.

Feminine RHYTHM/LAVADO FEMENINO

- Pulsando el botón se activa el lavado femenino.
- Pulsando de nuevo, durante el lavado, se activa el lavado oscilante.

ENEMA/ENEMA

- Pulsando el botón se activa el enema.
- El lavado empieza gradualmente desde la presión más baja.

WATER TEMPERATURE/ TEMPERATURA DEL AGUA SEAT TEMPERATURE/ TEMPERATURA DEL ASIENTO DRY TEMPERATURE/ TEMPERATURA DE SECADO

- 3 niveles
 - temperatura del agua
 - temperatura del asiento
 - temperaturas de secado
- | | | |
|------|-------|------|
| ● | ● | ● |
| baja | media | alta |
| 36C | 38C | 40C |

NOZZLE CLEANING / LIMPIEZA DE BOQUILLAS

- Active la limpieza de boquillas.

LAVADO TRASERO/LAVADO FEMENINO

Pulsando el botón se activa el programa de lavado. Pulsando el botón de nuevo se detiene el programa.

SECADO

Pulsando el botón se activa el programa de secado. Pulsando el botón de nuevo se detiene el programa. Si el asiento está activado y no lo está utilizando, pulse el botón para activar/desactivar la función de absorber olores.

Panel lateral

STOP

Pulsando el botón, durante 3 segundos, se apaga el bidé. Pulsando el botón se detiene todo programa de lavado. Si no utiliza el asiento pulsando el botón active/desactive el modo de ahorro.

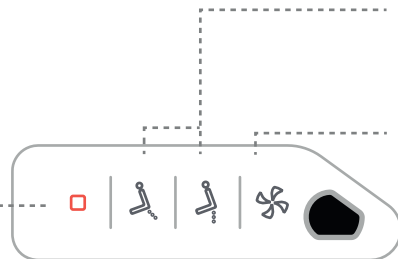

Instrucciones de uso VB3100S

STOP – POWER

- Pulsando el botón se detiene el programa en curso.
- Pulsando el botón durante 3 segundos se desactiva el asiento. Pulsando de nuevo el botón se activa el asiento.

SECADO

- Utilice tras los programas de lavado.
- Antes de activar la función de secado, primero utilice papel higiénico para secarse.

TEMPERATURA DE SECADO/ PRESIÓN DEL AGUA

- 5 niveles de temperatura/
presión del agua
- Incrementar
- Reducir
-

MODO AHORRO

- En modo automático de ahorro, la temperatura del agua y del asiento se mantiene a 30 °C.
- El modo de ahorro se apaga en el momento en que el usuario se sienta en el asiento. La temperatura del agua y el asiento vuelven a los valores ajustados por el usuario.
-

LED LIGHT/Iluminación LED

- La luz LED ilumina el interior de la taza.

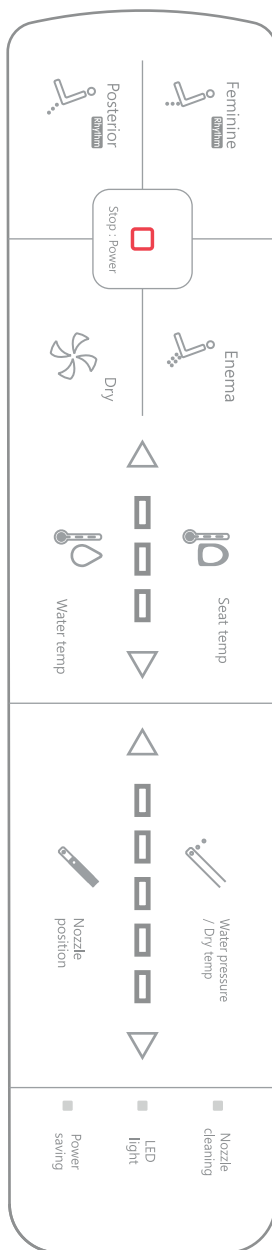

Posterior RHYTHM/LAVADO TRASERO

- Pulsando el botón se activa el lavado de las partes traseras.
- Pulsando de nuevo, durante el lavado, se activa el lavado oscilante.

Feminine RHYTHM/LAVADO FEMENINO

- Pulsando el botón se activa el lavado femenino.
- Pulsando de nuevo, durante el lavado, se activa el lavado oscilante.

ENEMA / ENEMA

- Pulsando el botón se activa el lavado de enema.
- El lavado empieza gradualmente desde la presión más baja.

SEAT TEMPERATURE/ TEMPERATURA DEL ASIENTO

- 3 niveles
 - temperatura del agua
 - temperatura del asiento

●	●	●
baja	media	alta
36C	38C	40C

NOZZLE CLEANING/LIMPIEZA DE LAS BOQUILLAS

- Active la limpieza de las boquillas.

AUTO DEODORANT (Option)/ Absorción de olores (Opcional)

- Absorbe automáticamente los olores de la taza.

Mantenimiento

Antes de limpiar el filtro, desconecte el asiento de la electricidad.

Limpeza del filtro

1. Desactive el suministro de agua girando la válvula de suministro en dirección de las agujas del reloj.
2. Desconecte la manguera de la toma de agua y extraiga el filtro.
3. Limpie el filtro con un cepillo de dientes.
4. Limpio el filtro, vuelva a conectar la manguera al asiento y active el suministro de agua al asiento girando la válvula en dirección contraria a las agujas del reloj.

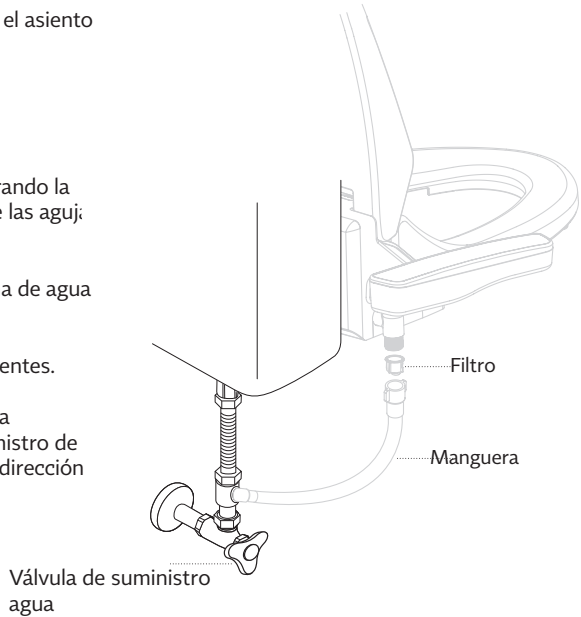

Limpeza de las boquillas

Al pulsar el botón Nozzle cleaning sale la boquilla.

- Para la limpieza utilice un cepillo suave o un cepillo de dientes.
- No tire de la boquilla ni la presione con brusquedad. Puede dañarse o romperse.



RESOLUCIÓN DE FALLOS

Si cree que el producto está roto, siga estas instrucciones.

FUENTE DE ALIMENTACIÓN

Problema	Posibles causas	Solución
El producto no funciona	¿No está apagada la electricidad, no se han quemado los fusibles?	Espera a que se restablezca el suministro de electricidad. Active de nuevo los fusibles.
	¿No está apagado el asiento?	Pulsando el botón STOP/POWER activa el asiento. 

LAVADO TRASERO, LAVADO FEMENINO, ENEMA

Problema	Posibles causas	Solución
Presión del agua débil	¿No está ajustada la presión del agua a un nivel bajo?	Ajuste la presión del agua a un nivel superior.
	¿No está embozado el filtro?	Limpie el filtro.
El agua está fría	¿No está ajustada del agua a una temperatura baja?	Ajuste la temperatura del agua con los mandos.
	El asiento no está en modo de ahorro.	La temperatura del agua está ajustada a un nivel bajo, tras sentarse en el asiento la temperatura se incrementa.
La boquilla dejó de funcionar durante el uso	El lavado terminó al minuto de pulsado el botón del programa de lavado.	Pulse de nuevo el botón del programa de lavado.
	Probablemente sin suficiente presión en el sensor del asiento.	Compruebe la posición del sensor del asiento según las páginas 6 y 7.

ASIENTO térmico

Problema	Posibles causas	Solución
El asiento no se calienta.	¿No está activado el calentamiento o configurado a una temperatura baja?	Compruebe el ajuste de la temperatura del asiento en el panel de control.
	¿No está el asiento en modo de ahorro?	En el modo de ahorro, el asiento mantiene una temperatura de 30 °C. La temperatura vuelve de forma automática al valor configurado por el usuario tras sentarse en el asiento.
El asiento se ha enfriado.	El calentamiento se desactiva de forma automática al cabo de 1 hora de sentarse en el asiento.	Levántese. Acto seguido el asiento empieza a calentarse de nuevo.

SENSOR DEL ASIENTO

Problema	Posibles causas	Solución
El programa de lavado trastero y absorción de olores funciona, aunque no haya nadie en el asiento.	¿No está mojado el asiento? ¿No hay una toalla húmeda sobre el asiento?	Seque el asiento. Retire la toalla.

MODO AHORRO

Problema	Causas posibles	Solución
El modo de ahorro no funciona.	¿No está el asiento desconectado de la electricidad? ¿No ha cambiado las pilas?	Reajuste la configuración sosteniendo el botón STOP/POWER en el panel de control.

MANDO A DISTANCIA (VB4100S)

Problema	Causas posibles	Solución
El mando a distancia no funciona.	¿No están las pilas descargadas?	Cámbielas por otras nuevas.
	¿Están bien colocadas las pilas?	Coloque las pilas de forma (polaridad) correcta.
	¿No está bloqueada la señal del mando a distancia (tanto de recepción como emisión)?	Elimine el objeto que bloquea la señal.
	¿No está sucio el receptor de la señal o el mismo mando a distancia?	Limpie de polvo, agua u otras sustancias.
	¿No está fuera del alcance del sensor del asiento?	Colóquese en el asiento según el dibujo del sensor del asiento en la página 9.

ESPECIFICACIONES TÉCNICAS

MODELO		VB4100S	VB3100S
Voltaje recomendado		AC 220 V, 50/60 Hz	
Consumo de energía		1.680 W o bien 1.180 W	
Conexión al agua		Toma directa a la tubería	
Presión del agua		1.0~7.5 kgf/ cm ² (Con la presión de agua baja no funcionará correctamente.)	
Longitud del cable eléctrico		1,5 m	
Unidad de lavado	Calentamiento del agua	Continuo/Puntual	
	Lavado trasero	Máx. 0,8 l	
	Lavado femenino	Máx. 0,8 l	
	Enema	Máx. 0,8 l	
	Temperatura del agua	Temperatura ambiente, 36 °C, 38 °C, 40 °C (Puede variar según la temperatura del agua suministrada.)	
	Potencia	1.600 W o bien 1.100W	
	Dispositivos de seguridad	Toma de tierra, sensor de nivel del agua	
Asiento térmico	Temperatura del asiento	Temperatura ambiente, 36 °C, 38 °C, 40 °C	
	Potencia	Máx. 55 W	
	Dispositivos de seguridad	Seguro contra el calentamiento, sensor de temperatura	
Secado	Temperatura del aire	Temperatura ambiente ~ máx. 36 °C, 38 °C, 40 °C	
	Potencia	Máx. 250W	
	Dispositivos de seguridad	Seguro contra el calentamiento, termostato bimetalico	
Absorción de olores (opcional)		Absorción automática	
Iluminación		luces LED	
Temperatura del agua suministrada		5 °C ~ 35 °C	
Temperatura del entorno		3 °C ~ 35 °C	
Dimensiones		420 x 505 x 130 mm	
Peso neto/bruto		3,3 kg (5,5 kg) / 3,5 kg (5,7 kg)	



A N I M A[®]

Los bidés VB3100S y 4100S están fabricados por:

VOVO CORPORATION
7F (Shinseung Bldg., Seocho-dong)
332 Seocho-daero, Seocho-gu
06632 SEUL
REPÚBLICA DE COREA



A N I M A[®]

BIDÉ FUNKCIÓS ÜLŐKE

Használati útmutató

VB3100S
VB4100S

Tartalom

A termék tulajdonságai	50
Biztonsági utasítások	51
A VB4100 részeinek leírása	53
A VB3100S részeinek leírása	54
Tartozékok	55
Szerelési útmutató	55
VB4100 használati útmutató	57
VB3100S használati útmutató	58
Karbantartás	59
Hibaelhárítás	60
Műszaki adatok	62
Ügyfélszolgálat	64

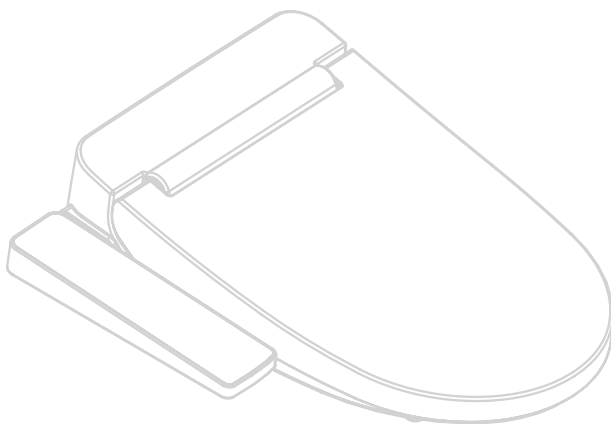
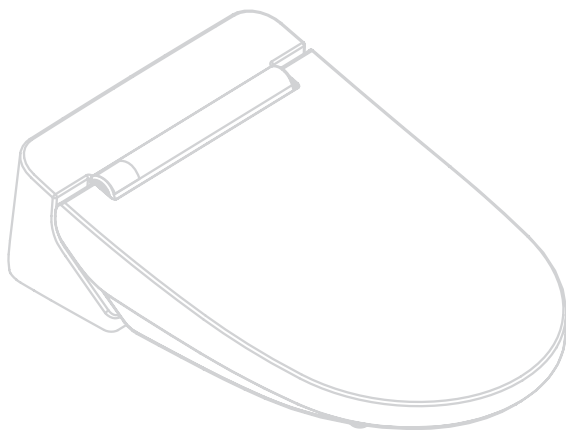

- Köszönjük, hogy cégünk termékének megvásárlása mellett döntött.
- Ez a használati útmutató a jótállási feltételeket is tartalmazza, kérjük, őrizze meg az ügyfélszolgálat általi esetleges felhasználáshoz.
- Használat előtt gondosan olvassa el ezt a használati útmutatót.



Tisztelt Vásárlók!

- Köszönjük, hogy cégünk termékének megvásárlása mellett döntött.
- Saját biztonsága érdekében kérjük, gondosan olvassa el ezt a használati útmutatót.
- Amennyiben a használat során kétségei merülnek fel, a jelen használati útmutatónak megfelelően járjon el.
- Cégünket semmilyen felelősség nem terheli a felhasználó figyelmetlensége okozta hibákért.
- A termék jótállási feltételei a jelen használati útmutatóban olvashatók.
Az esetleges garanciális javításokhoz gondosan őrizze meg a használati útmutatót.

A termék tulajdonságai

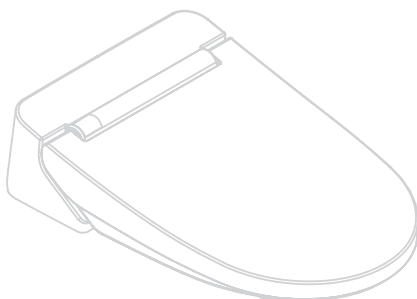

VB4100S

Hátsó mosó / Női intim mosó / Pulzáló mosó / Ülőke fűtés / Szárítás / Szagelszívás (választható) / LED háttérvilágítás

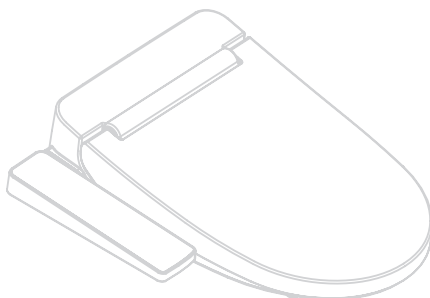

VB3100S

Hátsó mosó / Női intim mosó / Pulzáló mosó / Ülőke fűtés / Szárítás / Szagelszívás (választható) / LED háttérvilágítás

Biztonsági utasítások

Telepítés és használat előtt, kérjük, olvassa el figyelmesen az összes utasítást.

Ez a használati útmutató az Ön biztonságának biztosításához elengedhetetlen biztonsági óvintézkedéseket és használati utasítást tartalmaz.

! VESZÉLY!

A következő utasítások megszegése halálos vagy súlyos sérülés veszélyével jár.

Elektromos berendezésről van szó. Soha ne csatlakoztassa a terméket olyan helyen, ahol fröccsenő víz, nedvesség vagy páralecsapódás veszélye áll fenn. Káddal rendelkező fürdőszobai szerelésnél, a szellőzés megkönnyítése érdekében, ventilátor használatát javasoljuk.



Tilos



- ▶ Soha ne használjon sérült hálózati tápkábel se konnektort, és ne csatlakoztassa az egységet az elektromos hálózathoz mindaddig, amíg a termék nincs vízvezetékre csatlakoztatva.
Elektromos rövidzárlat, tűz, vagy elektromos áramütés veszélye.



- ▶ A tápkábelt óvatosan használja, soha ne törje meg, és ne húzza ki erővel a konnektorból.
- Tűz és elektromos áramütés veszélye.

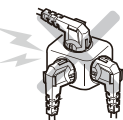

- ▶ Soha ne használjon kilazult, instabil konnektort, és ne lépje túl a konnektor, illetve az elosztó esetében feltüntetett feszültség értéket.
- Tűz és elektromos áramütés veszélye.



- ▶ Soha ne álljon rá a fedélre se magára az ülőkére, továbbá ne helyezzen rájuk nehéz tárgyakat és ne csapkodja le őket.
- Saját sérülések kockázata.
- Összetörés és sérülés veszélye.
- Vízszivárgás veszélye, megrepedt WC esetében.



Ne locsoljon vizet



- ▶ Ne fröcsköljön vizet az ülőkére és a konnektorra, és ne használjon tisztítószereket.
- Tűz és elektromos áramütés veszélye.



Tilos a nedves kéz



- ▶ Ne érintse nedves kézzel az elektromos kábelt.
- Elektromos áramütés veszélye.



Tilos a nyílt láng



- ▶ Soha ne dobjon, és ne használjon nyílt lángot (cigaretta, stb.) a készülék közelében.
- Tűz, személyi sérülés és elektromos áramütés veszélye.



Tilos szétzerelni



- ▶ Tilos a szétzerelés, átalakítás vagy javítás. Kizárólag képzett szakember végezheti a javításokat.
- Tűz, elektromos áramütés és meghibásodás veszélye.



Földelés

- ▶ Ügyeljen a termék megfelelő földelésére.
- Ha a termék nincs leföldelve, elektromos áramütés vagy áramkimaradás veszélye áll fenn.
- Villanszerelővel egyeztessen a földelés tekintetében.



Figyelem!



Soha ne használjon sérült kábelt, dugaszt, és ne csatlakoztassa a hálózatra víz nélkül.

- ▶ Rövidzárlatot, tüzet vagy elektromos áramütést okozhat.



Szerelésnél erősen húzza meg a csatlakozó tömlőt.

- ▶ Ellenkező esetben a víz szívárogthat. Ha vízszivárgás tapasztalható, zárja el a vízbekötő szelepet. (Fordítsa el csavarhúzó segítségével a szelepet az óramutató járásával azonos irányba).



Ne érintse meg, és ne helyezzen semmit a meleg levegő elvezetésre.

- ▶ Égési sérülések, elektromos áramütés és tűz veszélye.

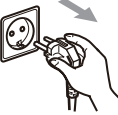

Mozgatásnál mindig húzza ki a tápkábelt a fali konnektorból.

A vízbekötéshez ne használjon használati vizet.

- ▶ Bőrproblémák kockázata.
- ▶ Szennyezett víz okozta hibaveszély.



Figyelem!

Az alábbi pontok olyan helyzeteket ismertetnek, amelyek a termék helytelen használata esetén személyi sérülés vagy anyagi kár veszélyével járnak.



Figyelem!



Győződjön meg róla, hogy a fűvókák és a meleg levegő elvezető légszatórna nem érintkeznek a vízezzel.

- ▶ Szagosodást vagy a termék meghibásodását okozhatja.



Tisztításhoz kizárólag nem agresszív tisztítószereket és puha törőruhát használjon.

- ▶ Soha ne használjon sem hagyományos, sem univerzális tisztítószereket, benzolokat, hígítószereket, stb.
- ▶ Sérülést vagy repedést okozhat

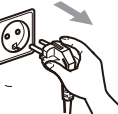

Ha hosszabb ideig nem használja a terméket, húzza ki a tápkábelt a fali konnektorból.

- ▶ A termék meghibásodhat.

A fűtött ülőke apró égési sérüléseket okozhat.

Hosszan tartó ülés esetén bekapcsol a égési sérülés ellen védő rendszer.

Hosszan tartó ülés esetén kapcsolja ki annak fűtését.

Kapcsolja ki az ülőke fűtését, ha azt a következő személyek használják:

- ▶ gyermekek, idősek, illetve a termék önálló használatára nem képes személyek
- ▶ betegek és mozgásképtelen személyek
- ▶ altatót szedő személyek
- ▶ részeg vagy fáradt személyek

Az egyes részek ismertetése VB4100S

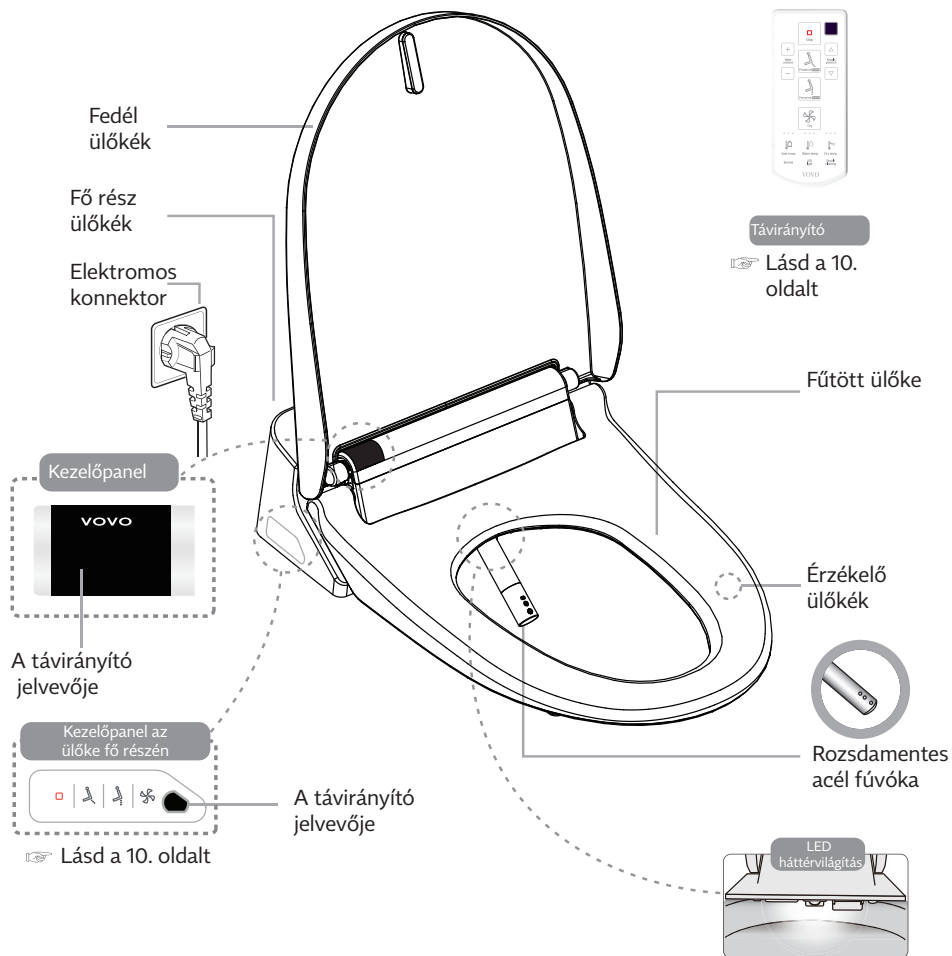

Az egyes részek leírása

VB3100S

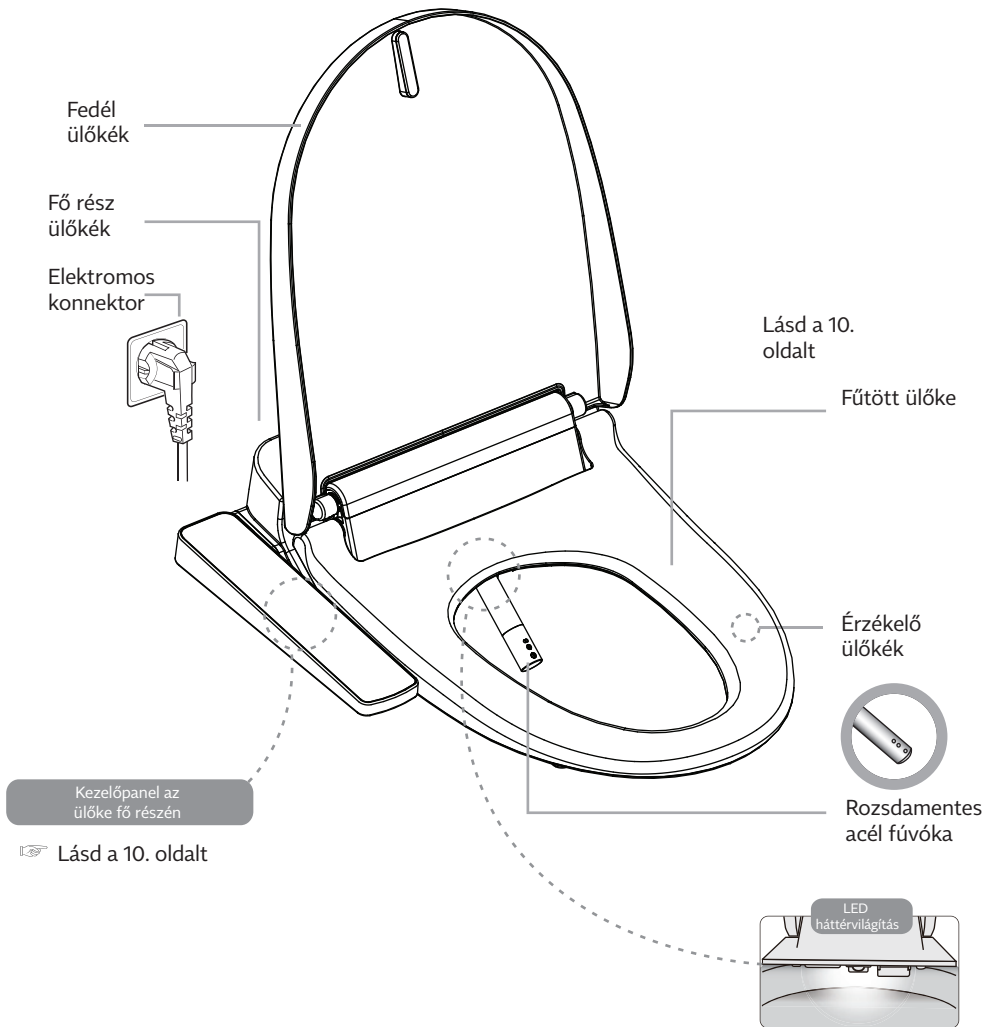

Tartozékok

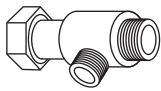

Vízbekötő T-szelep



Flexi tömlő

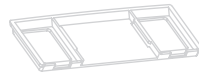

Rögzítő alátét



Távtartó alátétek (2 db)

Rögzítő készletek

①



Gumi sapkák (2 db)



Tömítés (2 db)

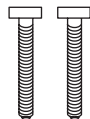

Rögzítő csavarok (2 db)



Rögzítő anya (2 db)

②



Tömítés (2 db)

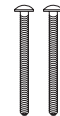

M/S csavar (2 db)



Gumi anya (2 db)

Szerelés előtt

- Szerelés előtt olvassa el figyelmesen az utasításokat.
- Kizárólag a teljesen beszerelt (beleértve a vízbekötést is) terméket csatlakoztasson.

Szerelési útmutató

1) Csatlakoztassa le a víztömlőt.

- Fordítsa el a vízbekötő szelepet az óramutatók járásával megegyező irányban, zárja el a vizet, és kulcs segítségével csatlakoztassa le a tömlőt.

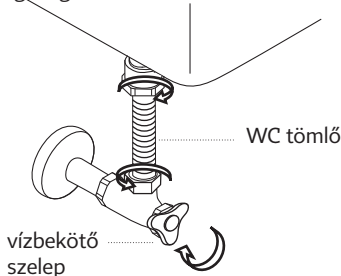

2) Szerelje le az eredeti ülőkét.

- Lazítsa meg az anyákat, és távolítsa el az ülőkét.
- Őrizze meg a régi ülőkét és annak rögzítő elemeit, az esetleges későbbi újraszereléshez.



3) A vízbekötő tömlő csatlakoztatásához helyezze a sapkákat a T-szelepre.

- Helyezze a sapkákat a T-szelepre a lecsatlakoztatott víztömlő helyén.
- Csatlakoztassa össze a vévét és a T-szelepet a vízbekötő tömlővel.

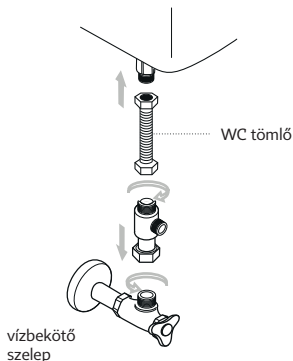

4) Erősítse a helyére a rögzítő alátétet.

- Helyezze a rögzítő csavarokat a rögzítő alátétbe.
- A nyílak irányának megfelelően csúsztassa az alátétet az ülőke hátsó részébe.

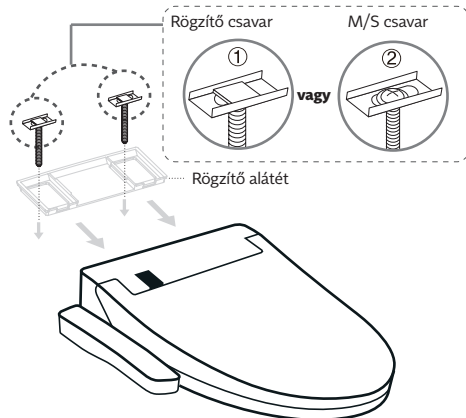

5) Szerelje fel a bidé funkció ülőkét

- Helyezze a bidé funkció ülőkét a rögzítőnyílások fölé.
- Illessze az ülőke elülső részét a WC elejéhez, majd húzza meg az anyákat.

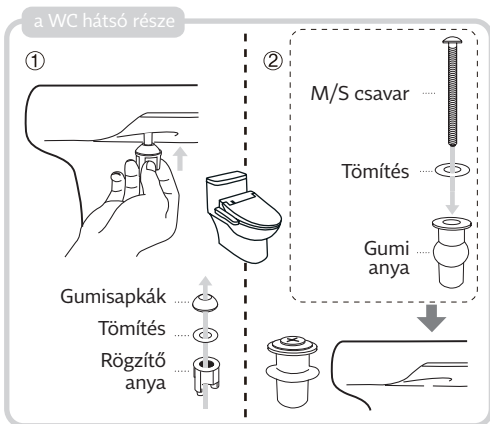

6) Csatlakoztassa a flexi tömlőt

- Csatlakoztassa a flexi tömlőt a T-szelepre és az ülőkéhez.
- Forgassa el a szelepet az óramutatók járásával ellentétes irányba, kinyitva ezzel a vízbekötést.

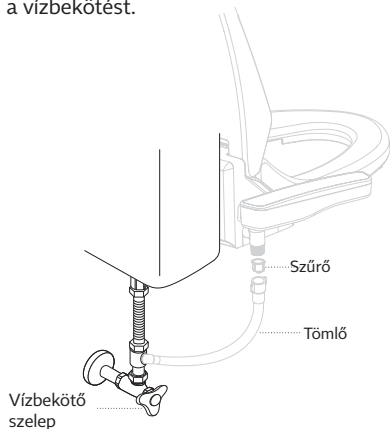

Az üzemelés ellenőrzése

1. Forgassa el a szelepet az óramutatók járásával ellentétes irányba, kiszűrve ezzel az esetleges vízvívárgást.
2. Csatlakoztassa a hálózati kábelt az elektromos hálózathoz.
3. Nyomja meg a mosás gombot. Ezt követően vízzel telik meg a tartály.
4. Győződjön meg róla, hogy minden program működik.

Használati útmutató VB4100S

STOP

A STOP gomb megnyomásával bármelyik program megszakítható.

DRY / SZÁRÍTÁS

WATER PRESSURE, NOZZLE POSITION / Víznyomás, Fúvóka állás

- Öt különböző víznyomás és fúvóka-pozíció beállítását teszi lehetővé.

POWER SAVING / Takarékos üzemmód

- Automata takarékos üzemmódban a víz és az ülőke hőmérséklete 30°C-os.
- A takarékos üzemmód az ülőkére ülés pillanatában kikapcsol. A víz és az ülőke hőmérséklete visszaáll a felhasználó által beállított értékekre.

LED LIGHT / LED háttérvilágítás

- A LED lámpa megvilágítja a csésze belsejét.

AUTO DEODORANT (Option) / Szagelszívás (Választható)

- Automatikusan eltávolítja a szagot a csészeből.

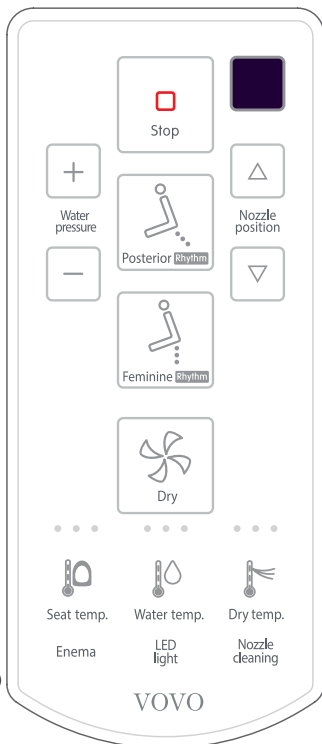

Posterior RHYTHM / HÁTSÓ MOSÓ

- Nyomja meg a hátsó mosó bekapcsolásához.
- Mosás közben újból megnyomva bekapcsolja az oszcilláló mosást.

Feminine RHYTHM / NŐI INTIM MOSÓ

- Nyomja meg a női intim mosó bekapcsolásához.
- Mosás közben újból megnyomva bekapcsolja az oszcilláló mosást.

ENEMA / PULZÁLÓ MOSÓ

- Megnyomással kapcsolja be az pulzáló mosót.
- A mosás fokozatosan, a legkisebb nyomással kezdődik.

WATER TEMPERATURE / VÍZHŐMÉRSÉKLET SEAT TEMPERATURE / ÜLŐKE HŐMÉRSÉKLETE DRY TEMPERATURE / SZÁRÍTÁSI HŐMÉRSÉKLET

- 3 szint
 - vízhőmérsékletek
 - ülőke hőmérsékletek
 - szárítási hőmérsékletek

● alacsony 36°C ● közepes 38°C ● magas 40°C

NOZZLE CLEANING / A FÚVÓKA TISZTÍTÁSA

- Kapcsolja be a fúvóka tisztítását

takarékos üzemmódot.

HÁTSÓ MOSÓ/NŐI INTIM MOSÓ

A gomb megnyomásával bekapcsolja a mosás programot. A programot a gomb újbóli megnyomásával állítja le.

SZÁRÍTÁS

A gombot megnyomva kapcsolja be a szárítás programot. A programot a gomb újbóli megnyomásával állítja le. Ha az ülőke be van kapcsolva, és Ön nem használja, a gombot megnyomva be-és kikapcsolja a szagelszívás funkciót.

Oldalpanel

STOP

A gombot 3 másodpercig lenyomva tartva kikapcsolja a bidé funkció ülőkét. A gomb megnyomásával bármelyik mosóprogram megszakítható. Ha nem használja az ülőkét, a gombot benyomva kapcsolja be/ki a

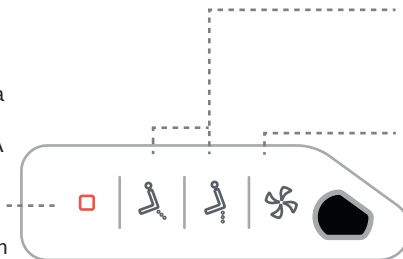

Használati útmutató VB3100S

STOP – POWER

- A gombot megnyomva kikapcsolja a folyamatban lévő programot.
- A gombot 3 másodpercig benyomva tartva kikapcsolja az ülőkét. A gomb újbóli megnyomásával bekapcsolja az ülőkét.

SZÁRÍTÁS

- Mosó programok után használja.
- A szárítás funkció bekapcsolása előtt először használjon WC-papírt.

SZÁRÍTÁSI HŐMÉRSÉKLET / VÍZNYOMÁS

- 5 vízhőmérséklet/víznyomás szint
- Növelés
- Csökkentés

TAKARÉKOS ÜZEMMÓD

- Automata takarékos üzemmódban a víz és az ülőke hőmérséklete 30°C-os.
- A takarékos üzemmód a leülés pillanatában kikapcsol. A víz és az ülőke hőmérséklete visszaáll a felhasználó által megadott értékekre.

LED LIGHT / LED háttérvilágítás

- A LED lámpa megvilágítja a csésze belsejét.

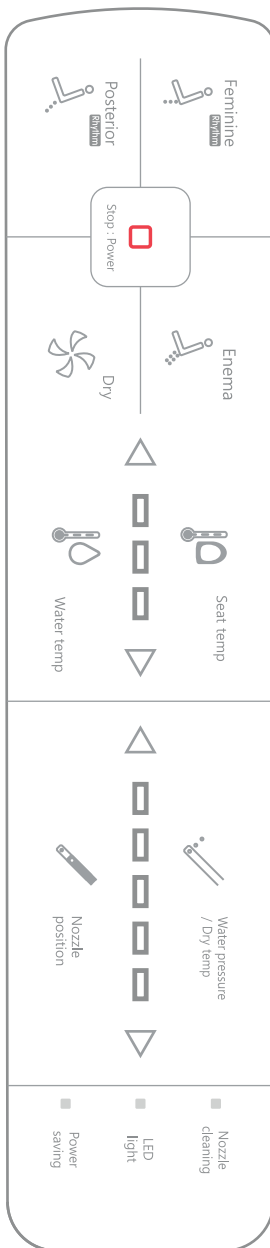

Posterior RHYTHM / HÁTSÓ MOSÓ

- Nyomja meg a hátsó mosó bekapcsolásához.
- Mosás közben újból megnyomva bekapcsolja az oszcilláló mosást.

Feminine RHYTHM / NŐI INTIM MOSÓ

- Nyomja meg a női intim mosó bekapcsolásához.
- Mosás közben újból megnyomva bekapcsolja az oszcilláló mosást.

ENEMA / PULZÁLÓ MOSÓ

- Megnyomással kapcsolja be az pulzáló mosót.
- A mosás fokozatosan, a legkisebb nyomással kezdődik.

SEAT TEMPERATURE / ÜLŐKE HŐMÉRSÉKLETE

- 3 szint
 - vízhőmérsékletek
 - ülőke hőmérsékletek
- | | | |
|----------|---------|-------|
| ● | ● | ● |
| alacsony | közepes | magas |
| 36°C | 38°C | 40°C |

NOZZLE CLEANING / FÚVÓKA TISZTÍTÁS

- Kapcsolja be a fúvóka tisztítását

AUTO DEODORANT (Option) / Szagelszívás (Választható)

- Automatikusan eltávolítja a szagot a csészeből.

Karbantartás

A szűrő megtisztítása előtt húzza ki az ülőkét az elektromos hálózatról.

Szűrő tisztítása

1. A szelepet az óramutatók járásával azonos irányba forgatva zárja el a vízbekötést.
2. Csatlakoztassa le a vízbekötő tömlőt, és távolítsa el a szűrőt.
3. Tisztítsa meg a szűrőt fogkefével.
4. A szűrő megtisztítását követően ismét csatlakoztassa a tömlőt az ülőkéhez, majd a szelepet az óramutatók járásával ellentétes irányba elfordítva kösse rá az ülőket a vízvezeték rendszerre.

Vízbekötő
szelep

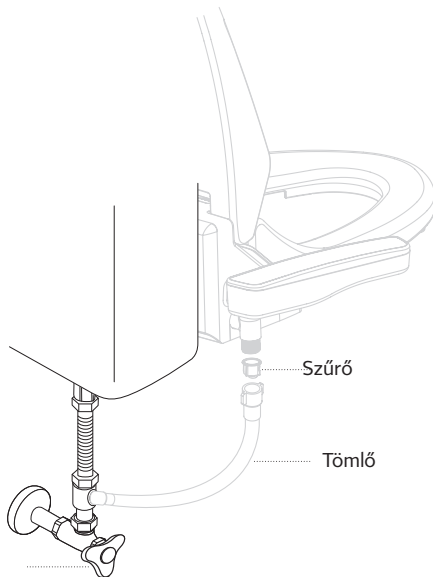

Fúvóka tisztítása

A Nozzle cleaning gomb lenyomását követően kijön a fúvóka.

- A tisztításhoz használjon puha kefével vagy fogkefével.
- Soha ne húzza ki és ne nyomja be erővel a fúvókát. Megsérülhet vagy összetörhet.



HIBAEHÁRÍTÁS

Ha úgy gondolja, hogy a termék hibás, kövesse az alábbi utasításokat.

TÁPELLÁTÁS

Probléma	Lehetséges okok	Megoldás
A termék nem működik	Nincs kikapcsolva az áram, nincsenek leoldva a megszakítók?	Várja meg, amíg helyre nem áll a villamosenergia-ellátás. Ismét kapcsolja be a megszakítót
	Nincs kikapcsolva az ülőke?	A STOP/POWER  gombot benyomva kapcsolja be az ülőkét.

HÁTSÓ MOSÓ, NŐI INTIM MOSÓ, PULZÁLÓ MOSÓ

Probléma	Lehetséges okok	Megoldás
Víznyomás gyenge	Nincs túl alacsonyra beállítva a víznyomás?	Állítsa a víznyomást magasabb szintre.
	Nincs eltömődve a szűrő?	Tisztítsa meg a szűrőt.
A víz hideg	Nincs túl alacsonyra beállítva a víz hőmérséklet?	A vezérlősegítségével állítsa be a víz hőmérsékletét.
	Az ülőke nincs takarékos üzemmódban.	A víz hőmérséklete alacsonyabb fokra van állítva, az ülőkére való leülést követően a víz hőmérséklet növekszik.
A fúvóka a használat során kikapcsolt	A mosás a mosóprogram gomb benyomását követően 1 perccel kikapcsolt.	Ismét nyomja meg a mosás program gombját.
	Alószínűleg az ülésérzékelő nincs terhelve.	Ellenőrizze le az ülőke érzékelőjének állását a 6. és 7. oldal segítségével.

FŰTÖTT ÜLŐKE

Probléma	Lehetséges okok	Megoldás
Az ülőke nem melegedik.	Nincs kikapcsolva, vagy túlságosan alacsony hőmérsékletre állítva a fűtés?	Ellenőrizze le az ülőke hőmérsékletének beállításait a kezelőpanelen.
	Nincs az ülőke takarékos üzemmódban?	Takarékos üzemmódban az ülőke 30°C-os hőmérsékletet tart. Az ülőkére való leülést követően a hőmérséklet automatikusan visszatér a felhasználó által beállított értékre.
Az ülőke kihűlt.	A fűtés az ülőkére való leülést követően 1 óra elteltével automatikusan kikapcsol.	Álljon fel. Ezt követően az ülőke ismét melegedni kezd.

ÜLŐKE ÉRZÉKELŐ

Probléma	Lehetséges okok	Megoldás
A hátsó mosó és a szagelszívó program anélkül működik, hogy bárki is az ülőkén ülne.	Nem nedves az ülőke? Nincs az ülőkére helyezve nedves törülköző?	Szárítsa meg az ülőkét. Távolítsa el a törülközőt.

TAKARÉKOS ÜZEMMÓD

Probléma	Lehetséges okok	Megoldás
Nem működik a takarékos üzemmód.	Nincs az ülőke lecsatlakoztatva az elektromos hálózatról? Nem cserélte ki az elemeket?	A beállításokat a kezelőpanelen található STOP/POWER gombot lenyomva tartva resetelje.

TÁVIRÁNYÍTÓ (VB4100S)

Probléma	Lehetséges okok	Megoldás
A távirányító nem működik.	Nem merültek le az elemek?	Cserélje ki újakra az elemeket.
	Megfelelően vannak behelyezve az elemek?	Helyezze be megfelelő módon az elemeket (polaritás).
	Nincs blokkolva a távirányító jele (a jelvevőn vagy a jeladón)?	Távolítsa el a jelet akadályozó tárgyakat.
	Nincs beszennyeződve a jelvevő vagy maga a távirányító?	Tisztítsa meg a portól, víztől vagy egyéb szennyeződésektől.
	Az ülőke érzékelőjének hatósugarán kívül tartózkodik?	Az ülőkét az érzékelő 9. oldalán látható rajzának megfelelően közelítse meg.

MŰSZAKI ADATOK:

MODELL		VB4100S	VB3100S
Ajánlott feszültség:		AC 220 V, 50/60 Hz	
Energiafogyasztás		1680 W ill. 1180 W	
Vízbekötés módja		Közvetlen rácsatlakozás a vízvezetékre	
Víznyomás		1.0~7.5 kgf/ cm ² (alacsony víznyomás esetén nem működik helyesen.)	
Elektromos kábel hossza		1,5 m	
Mosógység	Vízmelegítés	Folyamatos / Azonnali	
	Hátsó mosó	Max. 0,8 l	
	Női intim mosás	Max. 0,8 l	
	Pulzáló mosó	Max. 0,8 l	
	Víz hőmérséklet	Szobahőmérséklet, 36°C, 38°C, 40°C (A bekötött víz hőmérsékletének függvényében eltérő lehet.)	
	Teljesítményfelvétel	1 600 W ill. 1100W	
	Biztonsági berendezések	Földelés, vízszint-érzékelő	
Fűtött ülőke	Ülőke hőmérséklet	Szobahőmérséklet, 36°C, 38°C, 40°C	
	Teljesítményfelvétel	Max. 55 W	
	Biztonsági berendezések	Túlmelegedés elleni biztosíték, hőmérséklet-érzékelő	
Szárítás	Levegő hőmérséklet	Szobahőmérséklet ~ max. 36°C, 38°C, 40°C	
	Teljesítményfelvétel	Max. 250W	
	Biztonsági berendezések	Túlmelegedés elleni biztosíték, bimetal termostát	
Szagelszívás (választható)		Automatikus elszívás	
Világítás		LED lámpák	
Bekötött víz hőmérséklete		5°C ~ 35°C	
Környezeti hőmérséklet		3°C ~ 35°C	
Méretek		420 x 505 x 130 mm	
Nettó /bruttó tömeg		3,3 kg (5,5 kg) / 3,5 kg (5,7 kg)	



A N I M A[®]

A VB3100S és 4100S bidé funkciós ülőkék gyártója:

VOVO CORPORATION
7F (Shinseung Bldg., Seocho-dong)
332 Seocho-daero, Seocho-gu
06632 SEOUL
REPUBLIC OF KOREA



ANIMA®

КРЫШКА-БИДЕ

Руководство пользователя

VB3100S

VB4100S

Содержание

Функции изделия	66
Меры безопасности	67
Комплектующие крышки-биде VB4100	69
Комплектующие крышки-биде VB3100S	70
Принадлежности	71
Инструкции по установке	71
Инструкции по пользованию VB4100	73
Инструкции по пользованию VB3100S	74
Уход за устройством	75
Устранение неисправностей	76
Техническая спецификация	78
Поддержка клиентов	80

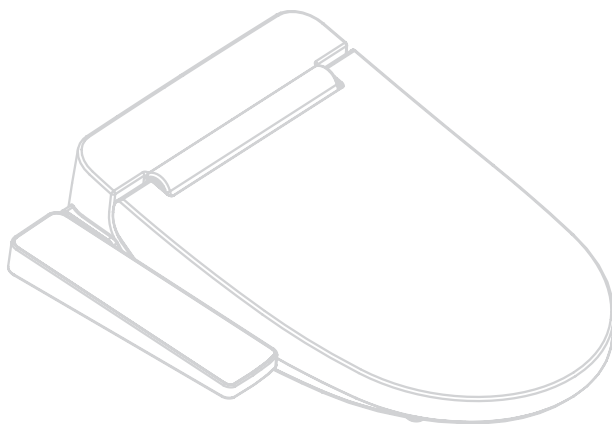
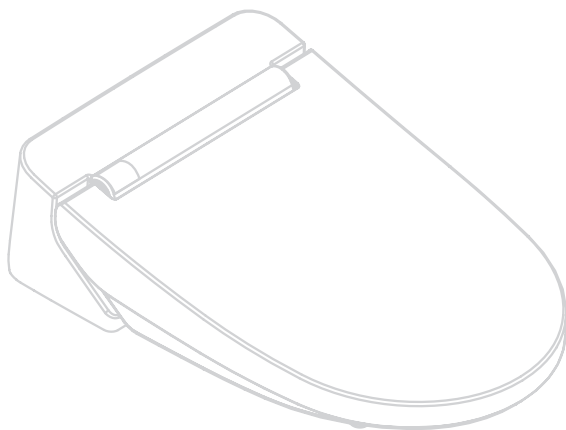

- Благодарим Вас за покупку изделия.
- Настоящее руководство содержит условия гарантии. Сохраните его на случай сервисного обслуживания.
- Перед использованием изделия внимательно прочитайте данное руководство.



Уважаемый покупатель!

- Благодарим Вас за покупку изделия.
- В интересах Вашей собственной безопасности прочитайте, пожалуйста, данное руководство.
- В случае каких-либо затруднений при пользовании изделием, пожалуйста, обратитесь к соответствующему разделу данного руководства.
- Производитель не несет ответственности за неисправности, вызванные неосторожными действиями пользователя.
- Настоящее руководство содержит условия гарантии.
Сохраните его на случай гарантийного ремонта.

Функции изделия

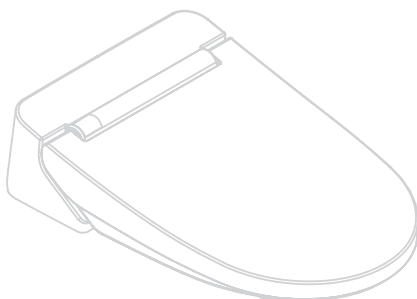

VB4100S

Общий обмыв / Женский обмыв / Пульсирующий обмыв / Подогрев сиденья / Сушка / Дезодорация воздуха (по желанию) / Светодиодная подсветка

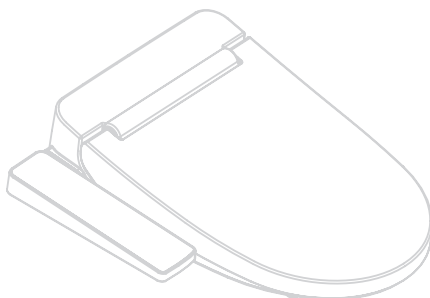

VB3100S

Общий обмыв / Женский обмыв / Пульсирующий обмыв / Подогрев сиденья / Сушка / Дезодорация воздуха (по желанию) / Светодиодная подсветка

Меры безопасности

Перед установкой и использованием устройства, пожалуйста,

внимательно ознакомьтесь со всеми инструкциями. Настоящее руководство содержит важные указания по безопасности и правилам пользования для обеспечения Вашей безопасности.

! ОПАСНОСТИ!

Опасность смерти или серьезной травмы при несоблюдении ниже следующих указаний.

Крышка-биде является электрическим устройством. Не подключайте устройство в местах с высокой влажностью и там, где есть риск попадания брызг воды или возникновения конденсата. При установке устройства в ванной комнате рекомендуется использовать вытяжной вентилятор.

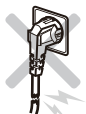

Запрещается



- Не пользуйтесь поврежденным шнуром питания или розеткой. Прежде чем подключить устройство к электрической сети, подсоедините его к водопроводу.
 - Опасность короткого замыкания, пожара или удара электрическим током.

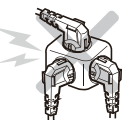

- Аккуратно обращайтесь со шнуром питания, не изгибайте его и не выдергивайте шнур питания из розетки с силой.
 - Опасность пожара или удара электрическим током.



- Не пользуйтесь плохо закрепленной, нестабильной розеткой и соблюдайте напряжение, указанное для устройства.
 - Опасность пожара или удара электрическим током.



- Не вставайте на крышку и само сиденье, не кладите на устройство тяжелые предметы и не ударяйте ими по устройству.
 - Риск получения травмы.
 - Риск поломки или повреждения устройства.
 - Риск утечки воды из разбитого унитаза.

Не брызгайте водой



- Не брызгайте водой на сиденье и розетку, не применяйте чистящие средства.
 - Опасность пожара или удара электрическим током.

Не трогайте мокрыми руками



- Не прикасайтесь к шнуру питания мокрыми руками.
 - Опасность удара электрическим током.

Не пользуйтесь открытым огнем



- Не бросайте в унитаз сигареты и другие горячие предметы и не пользуйтесь открытым огнем вблизи устройства.
 - Опасность пожара, травмы или удара электрическим током.

Не демонтируйте устройство



- Запрещается демонтировать, ремонтировать или вносить изменения в конструкцию устройства. Ремонт может проводить только квалифицированный техник.
 - Опасность пожара, удара электрическим током или поломки.

Заземление

- Обеспечьте правильное заземление устройства.
В противном случае существует опасность удара электрическим током или короткого замыкания.
 - Проконсультируйтесь по поводу заземления у специалиста-электрика.



Предостережение



Не пользуйтесь поврежденным шнуром питания или розеткой. Прежде чем подключить устройство к электрической сети, подсоедините его к водопроводу.

- В противном случае существует опасность короткого замыкания, пожара или удара электрическим током.



При монтаже плотно затяните крепление соединительного шланга.

- В противном случае может возникнуть утечка воды. В случае утечки воды закройте запорный клапан. (Поверните клапан отверткой по часовой стрелке).



Не прикасайтесь к выводу горячего воздуха и не кладите на него вещи.

- Опасность ожога, удара электрическим током или пожара.

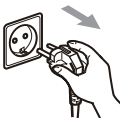

Во время ухода за устройством всегда сначала извлеките вилку из розетки.

Не используйте для устройства техническую воду.

- Риск кожных заболеваний.
- Риск поломки устройства вследствие использования загрязненной воды.



Предупреждение

Ниже описаны опасные ситуации, которые могут привести к ущербу здоровью или имуществу в случае неправильного использования устройства.



Предостережение



Проверьте, что моча не попадает на форсунку или в отверстие для отвода теплого воздуха.

- ▶ Это может привести к появлению запаха или поломке устройства.



Используйте для чистки устройства только мягкие моющие средства и мягкие ткани.

- ▶ Не применяйте обычные и универсальные чистящие средства, бензолы, растворители и т.п.
- ▶ Устройство может повредиться или растрескаться.

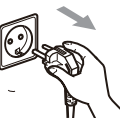

Если устройство долго не используется, отключите его от сети.

- ▶ Это предотвратит повреждение устройства.

Подогрев сиденья может привести к небольшим ожогам.

При длительном сидении включается система защиты от ожогов.

При длительном сидении выключите подогрев сиденья.

Выключите подогрев сиденья в случае использования устройства:

- ▶ детьми, пожилыми людьми или людьми, которые не могут самостоятельно управлять его работой
- ▶ пациентами и больными
- ▶ людьми, принимающими снотворное
- ▶ людьми в состоянии алкогольного опьянения или усталыми людьми

Описание комплектующих VB4100S

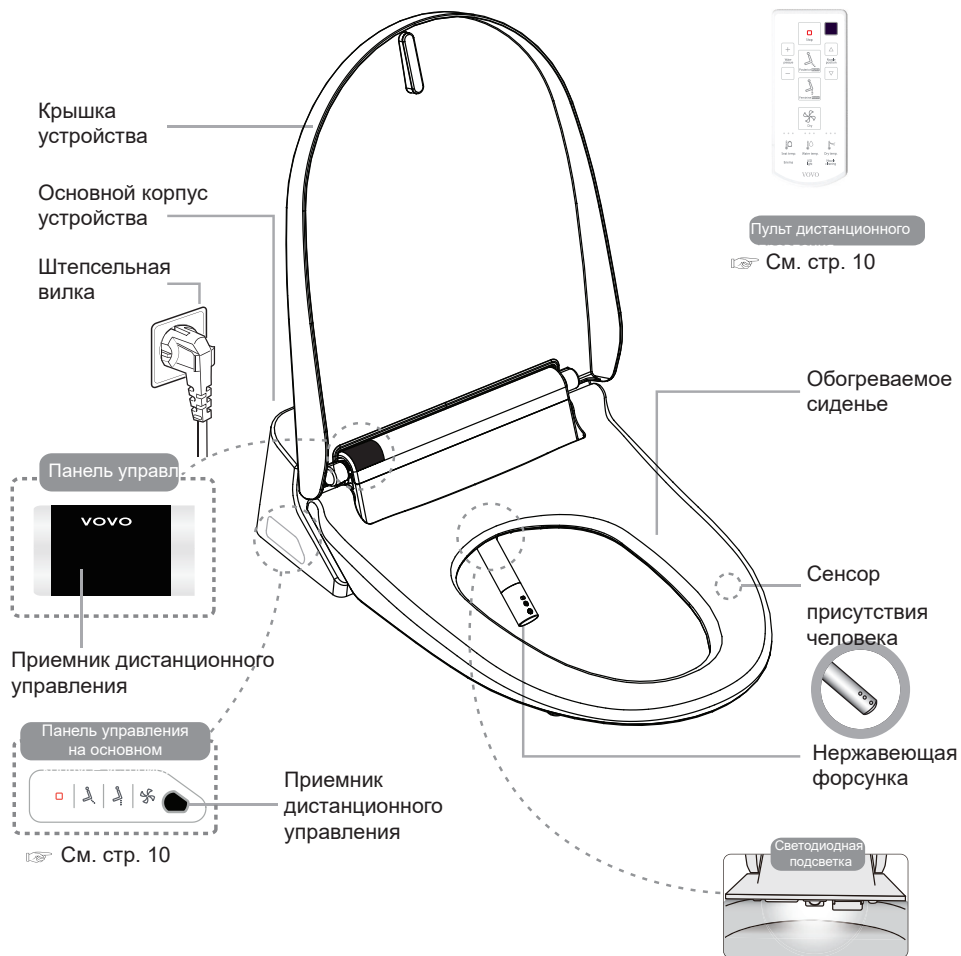

Описание VB3100S комплектующих

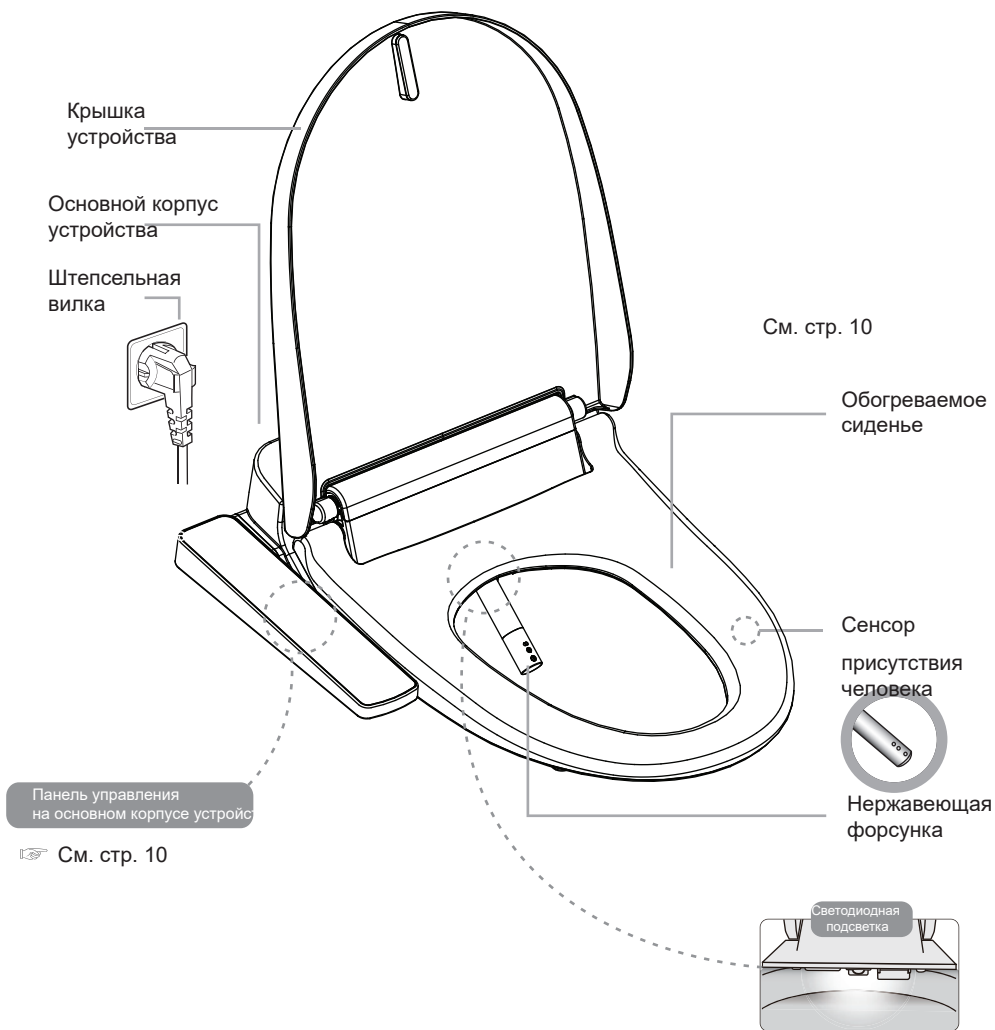

Принадлежности

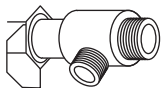

Т-образный клапан для подключения воды



Гибкий шланг



Фиксирующая шайба



Дистанционные шайбы (2 шт.)

монтажный набор

1 или 2 - один из них будет в наличии

①



Резиновые колпачки (2 шт.)



Уплотнение (2 шт.)

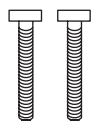

Крепежные болты (2 шт.)

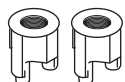

Крепежные гайки (2 шт.)

②



Уплотнение (2 шт.)

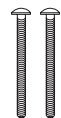

Винт M/S (2 шт.)



Резиновые гайки (2 шт.)

Перед монтажом

- Перед монтажом внимательно ознакомьтесь с инструкцией по установке.
- Включайте только полностью подключенное устройство (в т.ч. подключение воды).

Инструкции по монтажу

1) Отсоедините шланг подачи воды.

- Поверните запорный кран подачи воды по часовой стрелке и перекройте воду. С помощью ключа отсоедините шланг.

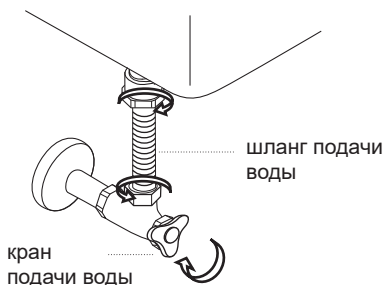

2) Демонтируйте старое сиденье.

- Открутите гайки и снимите старое сиденье.
- Сохраните старое сиденье и крепежные элементы для возможного использования в будущем.



3) Вставьте колпачки в Т-образный клапан для присоединения шланга подачи воды.

- Вставьте колпачки в тройник в месте отсоединения шланга.
- Соедините бачок и тройник шлангом.

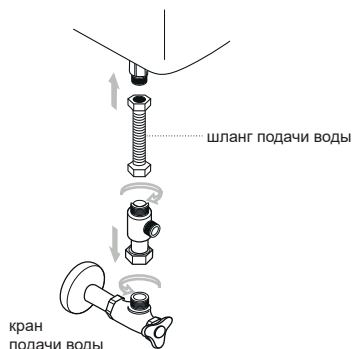

4) Закрепите фиксирующую шайбу.

- Вставьте крепежные болты в фиксирующую шайбу.
- Вставьте шайбу в заднюю часть устройства в направлении стрелок.

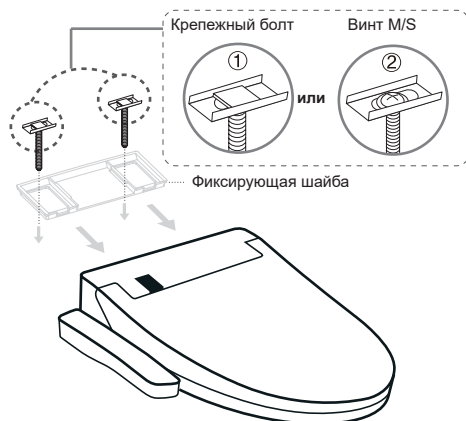

5) Установите устройство

- Установите устройство на монтажные отверстия.
- Выровняйте переднюю часть устройства с унитазом и затяните гайки.



6) Присоедините гибкий шланг

- Присоедините гибкий шланг к тройнику и устройству.
- Поверните запорный кран против часовой стрелки для открытия подачи воды.

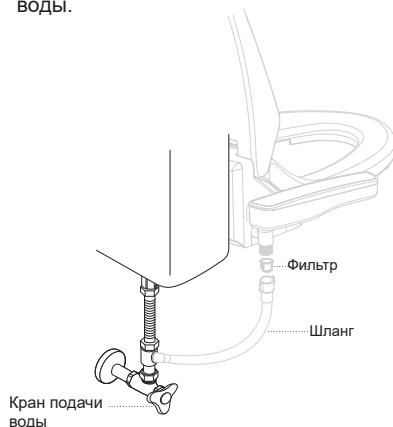

Проверка работы

1. Поверните запорный клапан против часовой стрелки с целью проверки отсутствия утечки воды.
2. Вставьте вилку в розетку.
3. Нажмите кнопку обмыва. Бачок заполнится водой.
4. Проверьте работу всех программ.

Инструкции по использованию VВ4100S

СТОП

Нажатием кнопки СТОП останавливается любая программа.

DRY / СУШКА

WATER PRESSURE, NOZZLE POSITION / Напор воды, Положение форсунки

- Позволяет устанавливать пять уровней напора воды и положения форсунки.

POWER SAVING / Экономичный режим

- В автоматическом экономичном режиме работы температура воды и сиденья поддерживается на уровне 30 °С.
- Режим энергосбережения выключается при посадке на сиденье. Температура воды и сиденья возвращается к значению, установленному пользователем.

LED LIGHT / Светодиодная подсветка

- Светодиодное освещение внутренней части унитаза.

AUTO DEODORANT (Option) / Дезодорация воздуха (по желанию)

- Автоматическое удаление неприятного запаха.

Боковая панель

СТОП

Нажатием и удержанием кнопки в течение 3 сек. устройство выключается. Нажатием кнопки останавливается любая программа обмыва. Если устройство не используется, нажатием кнопки включите/выключите экономичный режим.

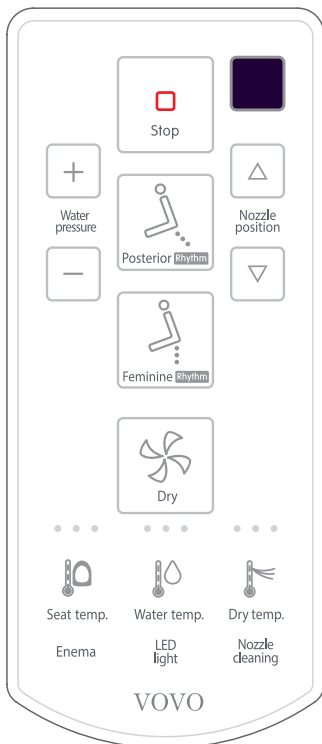

Posterior RHYTHM / ОБЩИЙ ОБМЫВ

- Нажатием кнопки включается обмыв ануса.
- Повторным нажатием во время обмыва включается пульсирующий обмыв.

Feminine RHYTHM / ЖЕНСКИЙ ОБМЫВ

- Нажатием кнопки включается обмыв женских интимных зон.
- Повторным нажатием во время обмыва включается пульсирующий обмыв.

ЕНЕМА / ПУЛЬСИРУЮЩИЙ ОБМЫВ

- Нажатием кнопки включается пульсирующий обмыв.
- Обмывание начинается с самого малого напора.

WATER TEMPERATURE / ТЕМПЕРАТУРА ВОДЫ SEAT TEMPERATURE / ТЕМПЕРАТУРА СИДЕНЬЯ DRY TEMPERATURE / ТЕМПЕРАТУРА СУШКИ

- 3 уровня:
 - температуры воды
 - температуры сиденья
 - температуры сушки

● ● ●
низкий средний высокий
36°C 38°C 40°C

NOZZLE CLEANING / ОЧИСТКА ФОРСУНКИ

- Включается чистка форсунки.

ОБЩИЙ ОБМЫВ / ЖЕНСКИЙ ОБМЫВ

Нажатием кнопки включается программа обмыва. Повторным нажатием кнопки программа останавливается.

СУШКА

Нажатием кнопки включается программа сушки. Повторным нажатием кнопки программа останавливается. Если устройство включено и не используется, нажатием кнопки включите/выключите дезодорацию.

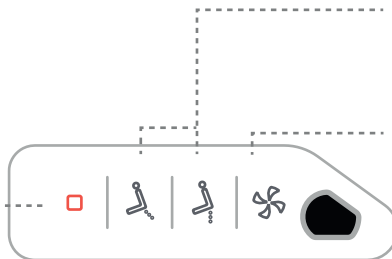

Инструкции по использованию VB3100S

STOP – POWER

- Нажатием кнопки выключается текущая программа.
- Нажатием и удержанием кнопки в течение 3 сек. устройство выключается. Повторным нажатием кнопки устройство включается.

СУШКА

- Используйте сушку после программы обмыва.
- Перед включением функции сушки сначала используйте для осушки туалетную бумагу.

ТЕМПЕРАТУРА СУШКИ / НАПОР ВОДЫ

- 5 уровней температуры сушки / напора воды
- Увеличить
- Уменьшить
-

ЭКОНОМИЧНЫЙ РЕЖИМ

- В автоматическом экономичном режиме работы температура воды и сиденья поддерживается на уровне 30 °С.
- Режим энергосбережения выключается при посадке на сиденье. Температура воды и сиденья возвращается к значению, установленному пользователем.
-

LED LIGHT / Светодиодная подсветка

- Светодиодное освещение внутренней части унитаза.

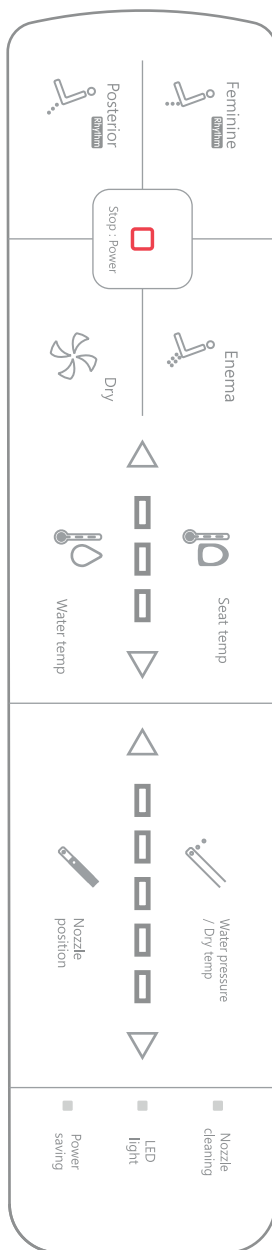

Posterior RHYTHM / ОБЩИЙ ОБМЫВ

- Нажатием кнопки включается обмыв ануса.
- Повторным нажатием во время обмыва включается пульсирующий обмыв.

Feminine RHYTHM / ЖЕНСКИЙ ОБМЫВ

- Нажатием кнопки включается обмыв женских интимных зон.
- Повторным нажатием во время обмыва включается пульсирующий обмыв.

ЕНЕМА / ПУЛЬСИРУЮЩИЙ ОБМЫВ

- Нажатием кнопки включается пульсирующий обмыв.
- Обмывание начинается с самого малого напора.

SEAT TEMPERATURE / ТЕМПЕРАТУРА СИДЕНЬЯ

- 3 уровня:
 - температуры воды
 - температуры сиденья

● низкий 36°C ● средний 38°C ● высокий 40°C

NOZZLE CLEANING / ЧИСТКА ФОРСУНКИ

- Включается чистка форсунки.

AUTO DEODORANT (Option) / Дезодорация воздуха (по желанию)

- Автоматическое удаление неприятного запаха.

Уход за устройством

Перед очисткой фильтра воды отключите устройство от электрической сети.

Очистка фильтра

1. Отключите подачу воды, повернув запорный клапан по часовой стрелке.
2. Отсоедините шланг подачи воды и извлеките фильтр.
3. Очистите фильтр зубной щеткой.
4. После очистки фильтра снова присоедините шланг к устройству и включите подачу воды, повернув запорный кран против часовой стрелки.

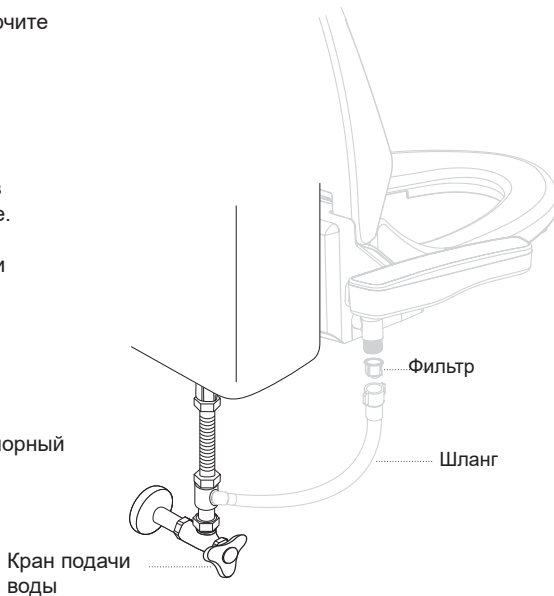

Очистка форсунки

Нажмите кнопку Nozzle cleaning для выдвижения форсунки.

- Для очистки форсунки используйте щетку с мягкой щетиной или зубную щетку.

- Не применяйте силу для выдвижения/возврата форсунки. Это может привести к ее повреждению или поломке.



УСТРАНЕНИЕ

При возникновении неполадок в работе устройства воспользуйтесь рекомендациями, приведенными ниже.

ИСТОЧНИК ПИТАНИЯ

Проблема	Возможные причины	Решение
Устройство не работает	Сбой питания, отключение предохранителей.	Подождите возобновления подачи электроэнергии. Включите предохранители.
	Устройство выключен.	Нажатием кнопки  STOP/POWER включите устройство.

ОБЩИЙ ОБМЫВ, ЖЕНСКИЙ ОБМЫВ, ПУЛЬСИРУЮЩИЙ ОБМЫВ

Проблема	Возможные причины	Решение
Низкий напор воды	Установлен низкий уровень напора воды.	Установите более высокий уровень напора воды.
	Загрязнение фильтра.	Очистите фильтр.
Холодная вода	Установлен низкий уровень температуры воды.	Установите требуемую температуру с помощью пульта управления.
	Устройство работает в экономичном режиме.	Установлен более низкий уровень температуры воды. После посадки на сиденье температура увеличится.
Форсунка перестала работать во время использования устройства	Обмыв прекратился через 1 минуту после нажатия кнопки программы обмыва.	Нажмите еще раз кнопку программы обмыва.
	Возможно датчик сиденья не загружен.	Проверьте положение сенсора согласно стр. 6 и 7.

ОБОГРЕВАЕМОЕ СИДЕНЬЕ

Проблема	Возможные причины	Решение
Сиденье не подогревается	Подогрев выключен или установлен на низкий уровень.	Проверьте уровень подогрева сиденья на панели управления.
	Устройство работает в экономичном режиме.	В экономичном режиме подогрева поддерживается температура 30°C. Температура автоматически возвращается к значению, установленному пользователем, после посадки на сиденье.
Сиденье стало холодным	Подогрев автоматически выключается через один час после посадки на сиденье.	Встаньте. Сиденье снова начнет подогреваться.

СЕНСОР ПРИСУТСТВИЯ ЧЕЛОВЕКА

Проблема	Возможные причины	Решение
Программа общего обмыва и дезодорации работает без присутствия человека	Сиденье мокрое. На сиденье лежит мокрое полотенце.	Осушите сиденье. Уберите полотенце.

ЭКОНОМИЧНЫЙ РЕЖИМ

Проблема	Возможные причины	Решение
Экономичный режим не работает	Устройство отключено от сети. Были заменены батарейки в пульте управления.	Проведите сброс настроек удержанием кнопки STOP/POWER на пульте управления.

ПУЛЬТ ДИСТАНЦИОННОГО УПРАВЛЕНИЯ (VB4100S)

Проблема	Возможные причины	Решение
Пульт дистанционного управления не работает	Разрядились батарейки.	Замените батарейки.
	Батарейки установлены неправильно.	Установите батарейки, соблюдая полярность.
	Блокирован сигнал пульта дистанционного управления (в приемнике или передатчике сигнала). Загрязнение приемника сигнала или самого пульта дистанционного управления.	Устраните предметы, блокирующие сигнал.
	Вы находитесь вне зоны действия сенсора устройства.	Удалите пыль, воду или иное загрязнение. Подойдите к устройству в соответствии с расположением сенсора – см. стр. 9.

ТЕХНИЧЕСКАЯ СПЕЦИФИКАЦИЯ

модель		VB4100S	VB3100S
Рекомендуемое напряжение		220 В перем. тока, 50/60 Гц	
Потребление энергии		1680 или 1180 Вт	
Способ подключения воды		Прямое подключение к водопроводу	
Низкий		1.0~7.5 кгс/см ² (при низком напоре воды устройство будет работать неправильно)	
Длина шнура питания		1,5 м	
Система обмыва	Нагрев воды	Постоянный / Немедленный	
	Общий обмыв	Макс. 0,8 л	
	Женский обмыв	Макс. 0,8 л	
	Пульсирующий обмыв	Макс. 0,8 л	
	Температура воды	Комнатная температура, 36 °С, 38 °С, 40 °С (может отличаться в зависимости от температуры водопроводной воды)	
	Мощность	1 600 или 1100 Вт	
	Защитные устройства	Заземление, датчик уровня воды	
Обогреваемое сиденье	Температура сиденья	Комнатная температура, 36°С, 38°С, 40°С	
	Мощность	Макс. 55 Вт	
	Защитные устройства	Предохранитель от перегрева, датчик температуры	
Сушка	Температура воздуха	Комнатная температура ~ макс. 36°С, 38°С, 40°С	
	Мощность	Макс. 250 Вт	
	Защитные устройства	Предохранитель от перегрева, биметаллический термостат	
Дезодорация (по желанию)		Автоматическая дезодорация	
Освещение		Светодиоды	
Температура подводимой воды		5°С ~ 35°С	
Температура окружающей среды		3°С ~ 35°С	
Размеры		420 x 505 x 130 мм	
Вес нетто / брутто		3,3 кг (5,5 кг) / 3,5 кг (5,7 кг)	



A N I M A[®]

Производитель крышек-биде VB3100S и 4100S

VOVO CORPORATION

7F (Shinseung Bldg., Seocho-dong)

332 Seocho-daero, Seocho-gu

06632 SEOUL

REPUBLIC OF KOREA



A N I M A[®]

SEDEŽ Z BIDE FUNKCIJO

Priročnik za uporabo

VB3100S
VB4100S



Kazalo

Lastnosti izdelka	82
Varnostni napotki	83
Opis delov VB4100	85
Opis delov VB3100S	86
Dodatki	87
Postopek namestitve	87
Navodilo za uporabo VB4100	89
Navodilo za uporabo VB3100S	90
Vzdrževanje	91
Odpravljanje napak	92
Tehnične specifikacije	94
Podpora strankam	96

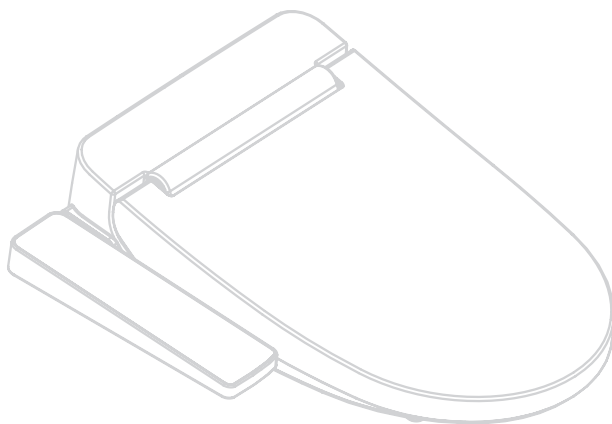

- Zahvaljujemo se, da ste kupili naš izdelek.
- Ta priročnik vsebuje pogoje garancije garancijske pogoje, zato ga shranite za morebitno kasnejšo uporabo.
- Pred uporabo priročnik skrbno preberite.



Spoštovani kupci!

- Zahvaljujemo se vam, da ste kupili naš izdelek.
- Prosimo, da zaradi lastne varnosti skrbno prebereta ta priročnik.
- V primeru nejasnosti med uporabo ravnajte skladno s tem priročnikom.
- Ne prevzamemo odgovornosti za napake, do katerih pride zaradi nepredvidnosti uporabnika.
- Garancijski pogoji za izdelek so navedeni v tem priročniku. Priročnik skrbno shranite za morebitna garancijska popravila.

Lastnosti izdelka

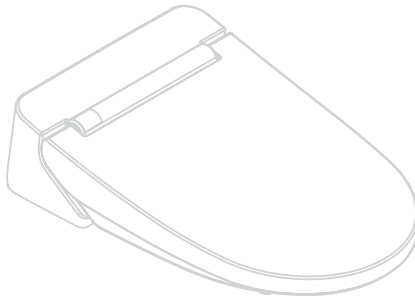

VB4100S

Zadnjično umivanje / Intimno umivanje / Pulzno umivanje s curkom / Ogrevanje sedeža / Sušenje / Odstranjevanje vonjav (opcijsko) / spodnja osvetlitev LED

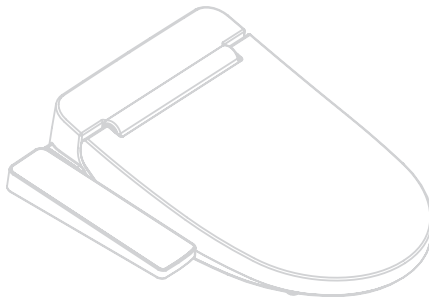

VB3100S

Zadnjično umivanje / Intimno umivanje / Pulzno umivanje mivanje s curkom / Ogrevanje sedeža / Sušenje / Odstranjevanje vonjav smradu (opcijsko) / Osvetlitev LED

Varnostni napotki

Prosimo, da pred namestitvijo in uporabo skrbno preberete vsa navodila.

Ta priročnik vsebuje zelo pomembne varnostne ukrepe in navodila za uporabo za zagotavljanje vaše varnosti.

! NEVARNOST!

Nevarnost smrti ali resnih telesnih poškodb ob kršitvi naslednjih navodil.

Gre za električno napravo. Ne priklaplajte izdelka na mestu, na katerem obstaja nevarnost brizganja vode, nevarnost prisotnosti nastanka vlage ali rošenja. V primeru namestitve v kopalnici z kadjo priporočamo uporabo ventilatorja za lažje zračenje.



Prepovedano



- ▶ Ne uporabljajte poškodovanega napajalnega kabla in vtičnice, izdelka pa ne priključite v na omrežje pred priklopom na vodovodno napeljavo.
 - Nevarnost kratkega stika, požara ali električnega udara.



- ▶ Z napajalnim kablom ravnajte previdno, ne prepogibajte pregibajte ga in ne izvlecite na silo iz vtičnice.
 - Nevarnost požara in električnega udara.

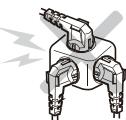

- ▶ Ne uporabljajte zrahljane, nestabilne vtičnice in ne presegajte navedene napetosti vtičnice in razdelilnika razdelilne omare.
 - Nevarnost požara in električnega udara.



- ▶ Na pokrov in sedež ne stopajte, ne polagajte težkih predmetov in ne loputajte z njima.
 - Nevarnost lastne telesne poškodbe.
 - Nevarnost razbitja in poškodovanja.
 - Nevarnost iztekanja vode iz razbitega stranišča.



Ne brizgajte vode



- ▶ Na sedež in vtičnico ne brizgajte vode in ne uporabljajte čistil.
 - Nevarnost požara in električnega udara.



Prepoved Mokrih Rok



- ▶ Ne dotikajte se električnega kabla z mokrimi rokami.
 - Nevarnost električnega udara.



Prepoved Ognja



- ▶ Ne mečite in ne uporabljajte v okolici naprave ognja (cigareto ipd.).
 - Nevarnost požara, poškodbe in električnega udara.



Prepoved Demontaže



- ▶ Demontaža, spremembe ali popravila so prepovedana. Popravila lahko izvaja samo usposobljeni serviser, servisni tehnik.
 - Nevarnost požara, električnega udara in okvare.



Ozemljitev

- ▶ Zagotovite pravilno ozemljitev izdelka.
 - Če izdelek ni ozemljen, lahko pride do električnega udara ali izpada električnega toka.
 - Glede ozemlitve se posvetujte z električarjem.



POZOR



Ne uporabljajte poškodovanega kabla, vtičnice in ne priklaplajte napajanja brez vode.

- ▶ Lahko povzročite kratek stik, požar ali električni udar.



Pri namestitvi trdno zategnite privijte priključno cev.

- ▶ V nasprotnem primeru lahko pride do iztekanja vode. Če voda izteka, zaprite dovod vode z ventilom. (Obrnite ventil z izvijačem v smeri urinega kazalca).



Na odvod toplega zraka ne polagajte stvari in se ga ne dotikajte.

- ▶ Nevarnost opeklin, električnega udara in požara.

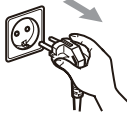

Pri rokovanju vedno najprej izklopite izvlecite napajalni kabel iz vtičnice.

Ne uporabljajte servisne vode (ki ni pitna) za priklop vode.

- ▶ Tveganje kožnih težav.
- ▶ Nevarnost okvar zaradi uporabe onesnažene vode.



Opozorilo

Naslednje točke opisujejo situacije, pri katerih lahko pride do telesnih poškodb ali poškodovanja stvari v primeru nepravilne uporabe izdelka.



POZOR



Prepričajte se, da ali ne prihaja do kontakta urina s šobami in odprtino za odvajanje toplega zraka.

- ▶ Lahko povzroči neprijetni vonj smrad ali okvaro izdelka.



Za čiščenje uporabljajte samo blaga čistila in mehko cunjno.

- ▶ Ne uporabljajte običajnih in oz. univerzalnih čistil, benzenov, redčil ipd.
- ▶ Lahko povzročijo poškodbe ali razpoke.

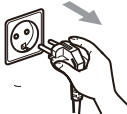

Če izdelka dlje časa ne uporabljate, izvlecite napajalni kabel iz vtičnice.

- ▶ Lahko namreč pride do okvare izdelka.

Ogrevani sedež lahko povzroči blage opekline.

V primeru dolgega sedenja se zažene sistem proti opeklinam.

Pri dolgem sedenju izklopite gretje sedeža.

Izklopite gretje sedeža, če napravo uporabljajo:

- ▶ otroci, starejše osebe in osebe, ki ne morejo samostojno nadzorovati izdelka
- ▶ bolniki in slabotne ovirane osebe
- ▶ osebe, ki jemljejo zdravila za spanje proti nespečnosti
- ▶ vinjene ali utrujene osebe

Opis delov VB4100S

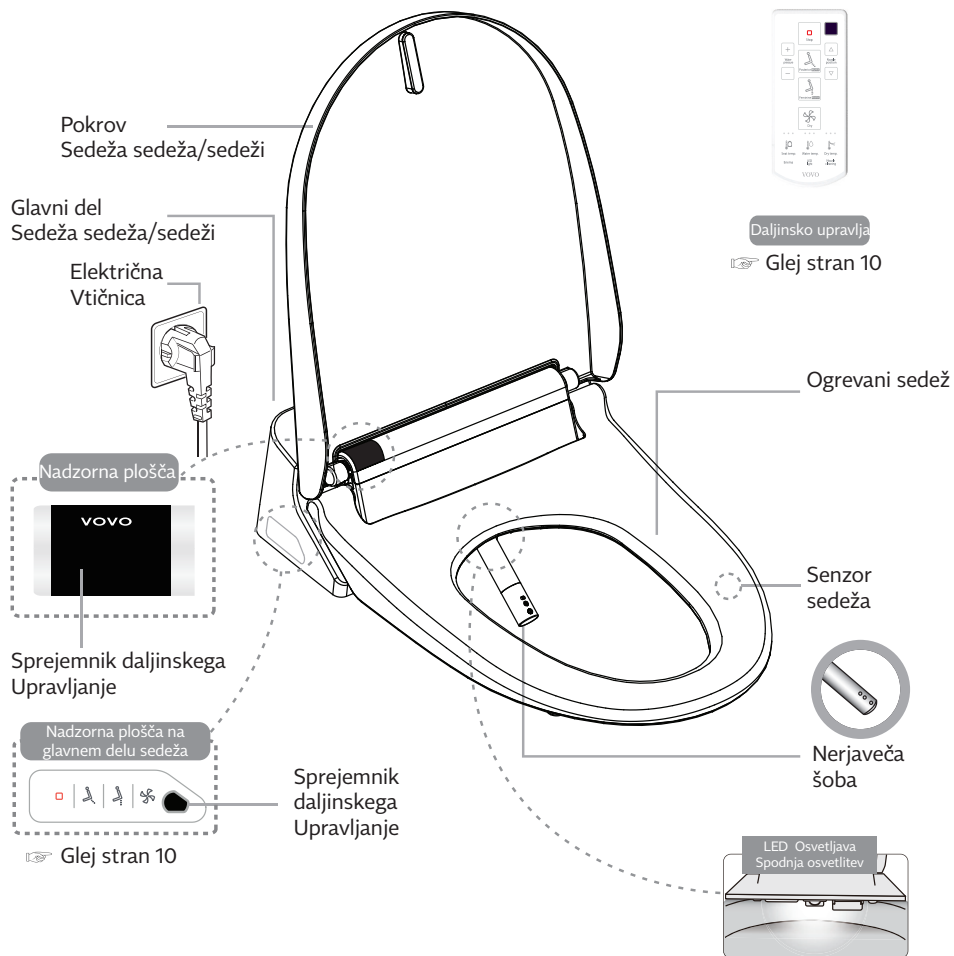

Opis delov VB3100S

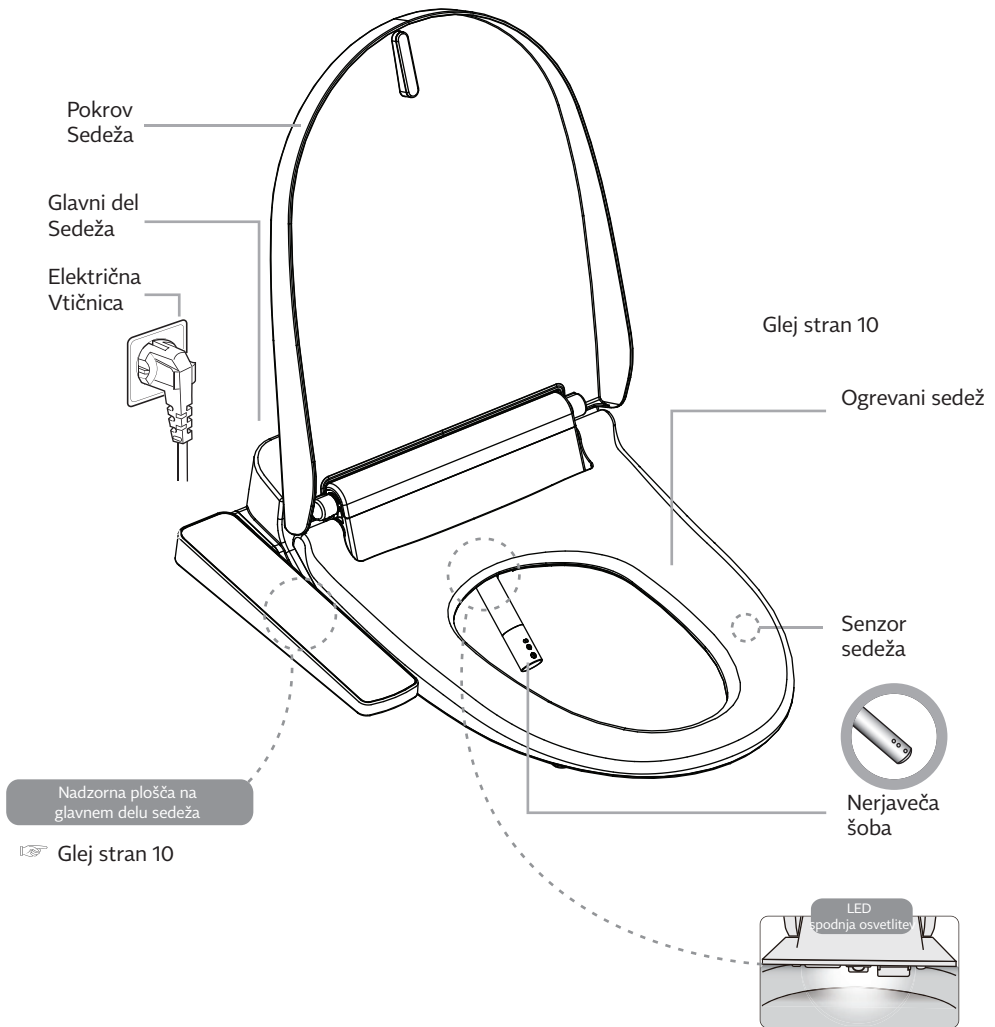

Dodatki

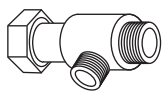

T-ventil za priključitev vode



Fleksi cev

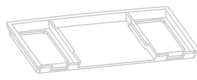

Pritrdilna podložka



Distančnika
(2 kom)

Montažni kompleti

①



Gumijasti gumijasta
pokrova (2 kom)



Tesnil
Tesnili
(2 kom)

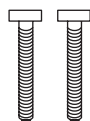

Pritrdilna
vijaka
(2 kom)

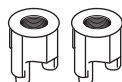

Pritrdilni
matici
(2 kom)

②



Tesnilo
Tesnili
(2 kom)

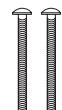

Vijak M/S
(2 kom)



Gumijasti
matici
(2 kom)

Pred namestitvijo

- Pred namestitvijo skrbno preberite navodila.
- Priklopite samo v celoti nameščen izdelek (vključno s priklopom vode).

Postopek namestitve

1) Odklopite cev dovoda vode.

- Obrnite ventil za dovod vode v smeri urinega kazalca in zaprite dovod vode, s pomočjo ključa pa odklopite cev.

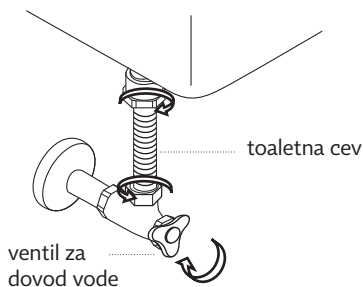

2) Odstranite prvotni sedež.

- Sprostite matici in odstranite sedež.
- Shranite stari sedež in njegove priključne dele za morebitno poznejšo ponovno namestitev.



3) Vstavite pokrove v T-ventil za priključitev cevi za dovod vode.

- Namestite pokrove v T-ventil na mestu, kjer je bila izklopljena cev dovoda vode.
- Povežite stranišče in T-ventil s cevjo dovoda vode.

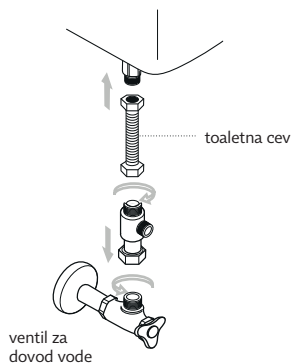

4) Namestite pritrdilno podložko.

- Namestite pritrdilne vijake v pritrdilno podložko.
- Vstavite podložko v zadnji del sedeža v smeri puščic.

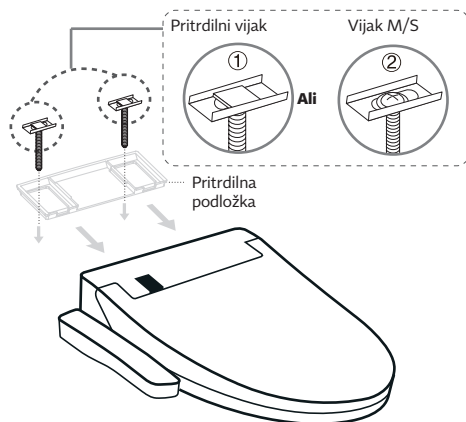

5) Namestite bide sedež

- Namestite bide sedež na odprtine za pritrditvev.
- Poravnajte sprednji del sedeža s straniščem, nato zategnite privijte matice.

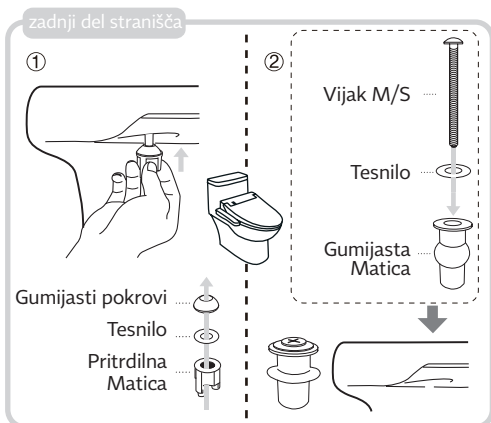

6) Priključite fleksi cev

- Priključite fleksi cev na T-ventil in sedež.
- Obrnite ventil dovoda vode v nasprotni smeri urinega kazalca, s tem odprete dovod vode.

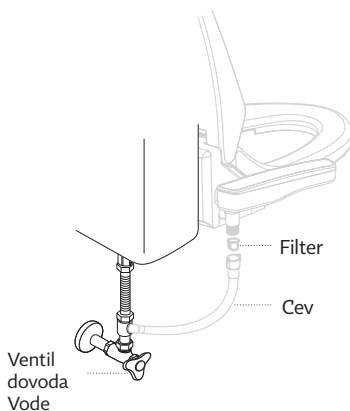

Nadzor delovanja

1. Obrnite ventil dovoda vode v nasprotni smeri urinega kazalca, da preverite bi preverili, ali ne izteka voda.
2. Priključite napajalni kabel v vtičnico.
3. Pritisnite gumb umivanja za umivanje. Nato se rezervoar napolni z vodo.
4. Preverite, ali vsi programi delujejo.

Navodilo za uporabo VB4100S

STOP

S pritiskom gumba STOP prekličete katerikoli program.

DRY / SUŠENJE

WATER PRESSURE, NOZZLE POSITION / Tlak vode, Položaj šobe

- Omogoča nastavljanje petih ravni stopenj tlaka vode in položaja šobe.

POWER SAVING / Varčni režim

- V avtomatskem varčnem režimu se temperatura vode in sedeža ohranja na 30°C.
- Varčni režim se izklopi v trenutku, ko se usedete na sedež. Temperatura vode in sedeža se vrne na vrednosti, ki jih je nastavil uporabnik.

LED LIGHT / Spodnja osvetlitev LED

- LED lučka LED osvetli notranjost školjke.

AUTO DEODORANT (Option) / Odstranjevanje vonjav smradu (Opcijsko)

- Avtomatsko odstranjuje neprijetne vonjave smrad iz školjke.

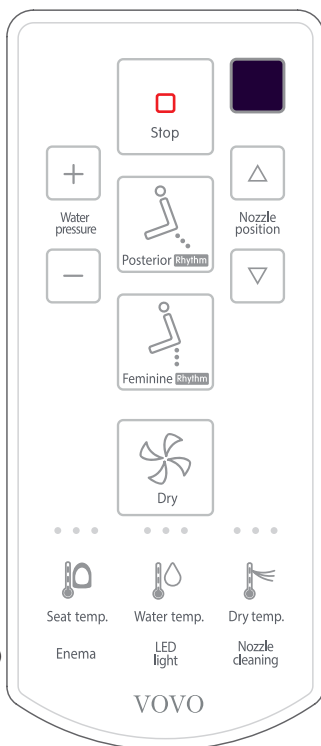

Posterior RHYTHM / ZADNJIČNO UMIVANJE

- S pritiskom vklopite umivanje zadnjičnega predela.
- S ponovnim pritiskom med umivanjem vklopite oscilacijsko umivanje.

Feminine RHYTHM / INTIMNO UMIVANJE

- S pritiskom vklopite umivanje intimnega dela telesa
- S ponovnim pritiskom med umivanjem vklopite oscilacijsko umivanje.

ENEMA / PULZNOUMIVANJE

- S pritiskom vklopite pulzno umivanje s curkom.
- Umivanje začnite postopoma od najnižjega tlaka.

WATER TEMPERATURE / TEMPERATURA VODE SEAT TEMPERATURE / TEMPERATURA SEDEŽA DRY TEMPERATURE / TEMPERATURA SUŠENJA

- 3 ravni
 - temperatura vode
 - temperatura sedeža
 - temperatura sušenja

●	●	●
nizka	srednja	visoka
36°C	38°C	40°C

NOZZLE CLEANING / ČIŠČENJE ŠOBE

- Vključite čiščenje šobe.

ZADNJIČNO UMIVANJE / INTIMNO UMIVANJE

S pritiskom gumba vklopite program umivanja. Program ustavite s ponovnim pritiskom gumba.

SUŠENJE

S pritiskom gumba vklopite program sušenja. Program ustavite s ponovnim pritiskom gumba. Če je sedež vklopljen, ga pa ne uporabljate, s pritiskom gumba vklopite/izklopite funkcijo za odstranjevanje smradu.

Stranska plošča

STOP

Bide sedež izklopite, če gumb držite pritisnjen 3 sekunde. S pritiskom gumba prekinete katerikoli program umivanja. Če sedeža ne uporabljate, s pritiskom gumba vklopite/izklopite varčni režim.

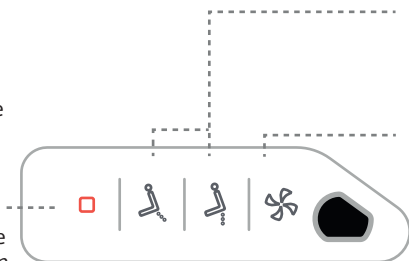

Navodilo za uporabo

STOP – POWER

- S pritiskom gumba izklopite program, ki se izvaja.
- Sedež izklopite, če držite gumb pritisnjen 3 sekunde. Sedež vklopite s ponovnim pritiskom gumba.

SUŠENJE

- Uporabite po programih umivanja.
- Pred vklopom funkcije sušenja najprej uporabite za sušenje toaletni papir.

TEMPERATURA SUŠENJA / TLAK VODE

- 5 stopenj temperature vode/tlaka vode
- Zvišaj
- Znižaj
-

VARČNI REŽIM

- V avtomatskem varčnem režimu se temperatura vode in sedeža ohranja na 30°C.
- Varčni režim se izklopi v trenutku, ko se usedete na sedež. Temperatura vode in sedeža se vrne na vrednosti, ki jih je nastavil uporabnik.
-

LED LIGHT / Osvetlitev LED

- LED lučke osvetlijo notranjost školjke.

Posterior RHYTHM / ZADNJIČNO UMIVANJE

- S pritiskom vklopite umivanje zadnjičnega predela.
- S ponovnim pritiskom med umivanjem vklopite oscilacijsko umivanje.

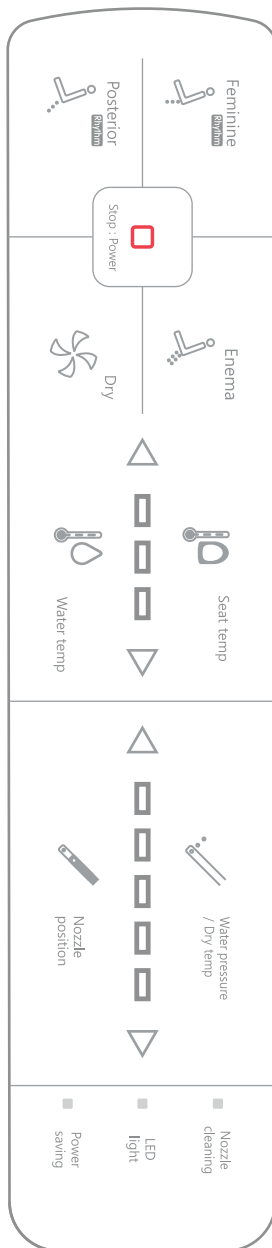

Feminine RHYTHM / INTIMNO UMIVANJE

- S pritiskom vklopite umivanje intimnih delov telesa.
- S ponovnim pritiskom med umivanjem vklopite oscilacijsko umivanje.

ENEMA / PULZNO UMIVANJE

- S pritiskom vklopite pulzno umivanje
- Umivanje začnite postopoma od najnižjega tlaka.

SEAT TEMPERATURE / TEMPERATURA SEDEŽA

- 3 ravni
- temperatura vode
- temperatura sedeža

●	●	●
nizka	srednja	visoka
36°C	38°C	40°C

NOZZLE CLEANING / ČIŠČENJE ŠOBE

- Vklopite čiščenje šobe.

AUTO DEODORANT (Option) / Odstranjevanje smradu (Nastavljivo)

- Avtomatsko odstranjuje smrad iz školjke.

Vzdrževanje

Pred čiščenjem filtra izklopite sedež iz električnega omrežja.

Čiščenje filtra

1. Izklopite dovod vode z zasukom ventila dovoda vode v smeri urinega kazalca.
2. Odklopite cev za dovod vode in izvlecite filter.
3. Filter očistite z zobno ščetko.
4. Po čiščenju filtra ponovno priključite cev na sedež, dovod vode v sedež pa priklopite z zasukom ventila v nasprotni smeri urinega kazalca.

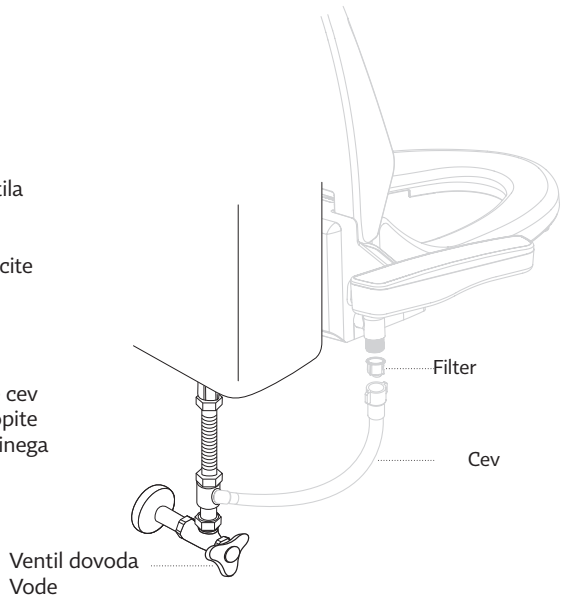

Čiščenje šobe

S pritiskom gumba Nozzle cleaning izvlečete šobo.

- Za čiščenje uporabljajte fino krtačo ali zobno ščetko.

- Ne izvlecite in ne vstavljajte šobe na silo. Lahko se poškoduje ali razbije.



ODPRAVLJANJE NAPAK

Če menite, da je izdelek poškodovan, upoštevajte naslednja navodila.

VIR NAPAJANJA

Težava	Možni vzroki	Rešitev
Izdelek ne deluje	Ali ni prišlo do izpada električne energije, niso izpadle varovalke?	Počakajte, da ponovno steče dobava električne energije . Varovalke ponovno vklopite.
	Ali ni sedež izklopljen?	Sedež vklopite s pritiskom gumba  STOP/POWER .

ZADNJIČNO UMIVANJE, INTIMNO UMIVANJE, PULZNO UMIVANJE

Težava	Možni vzroki	Rešitev
Tlak vode je prešibek.	Ali ni tlak vode nastavljen na nizko raven?	Nastavite tlak vode na višjo raven.
	Ali ni filter zamašen?	Očistite filter.
Voda je mrzla	Ali ni temperatura vode nastavljena na nizko raven?	Nastavite temperaturo vode s pomočjo upravljavca.
	Sedež ni v varčnem režimu.	Temperatura vode je nastavljena na nižjo stopnjo, ko se usedete na sedež, se bo temperatura zvišala.
Šoba je nehala Delovati Med Uporabo	Umivanje je prenehalo 1 minuto po pritisku gumba programa umivanja.	Ponovno pritisnite gumb programa umivanja.
	Sedežni senzor najverjetneje ni naložen.	Preverite položaj senzora sedeža v smislu strani 6 in 7.

OGREVANI SEDEŽ

Težava	Možni vzroki	Rešitev
Sedež se ne ogreva.	Ali ni izklopljeno ogrevanje oz. nastavljeno na prenizko temperaturo?	Preverite nastavitve temperature sedeža na nadzorni plošči.
	Ali ni sedež v varčnem režimu?	V varčnem režimu sedež ohranja temperaturo 30°C. Temperatura se avtomatsko vrne na vrednost, ki jo je nastavil uporabnik, ko se usede na sedež.
Sedež se je ohladil.	Ogrevanje se avtomatsko vklopi po 1 uri, odkar se je oseba usedla na sedež.	Vstanite. Nato se bo sedež ponovno začel ogrevati.

SENZOR SEDEŽA

Težava	Možni vzroki	Rešitev
Program za zadnjično umivanje in odstranjevanje smradu teče, četudi nihče ni sedel na sedežu.	Ali ni sedež moker? Ali ni na sedežu odložena mokra brisača?	Posušite sedež. Odstranite brisačo.

VARČNI REŽIM

Težava	Možni vzroki	Rešitev
Varčni režim ne deluje.	Ali ni sedež izklopljen iz električne energije? Ali niste menjali baterij?	Resetirajte nastavitve tako, da držite gumb STOP/POWER na nadzorni plošči.

DALJINSKO UPRAVLJANJE (VB4100S)

Težava	Možni vzroki	Rešitev
Daljinsko upravljanje ne deluje.	Ali niso baterije prazne?	Zamenjajte baterije z novimi.
	Ali so baterije pravilno vstavljene?	Namestite baterije v pravilno pozicijo (polarnost).
	Ali ni blokiran signal daljinskega upravljanja (na sprejemniku ali oddajniku signala)? Ali ni umazan sprejemnik signala ali daljinski upravljevec?	Odstranite predmete, ki blokirajo signal.
	Ali niste zunaj dosegaja senzorja sedeža?	Odstranite prah, vodo ali drugo nečistočo. Pristopite do sedeža kot prikazuje skica senzorja sedeža na strani 9.

TEHNIČNE SPECIFIKACIJE

MODEL	VB4100S	VB3100S
Priporočena napetost	AC 220 V, 50/60 Hz	
Poraba energije	1680 W oz. 1180 W	
Način priključitve vode	Neposredna priključitev na vodovod	
Tlak vode	1.0~7.5 kgf/ cm ² (Pri nizkem tlaku vode ne bo deloval pravilno.)	
Dolžina električnega kabla	1,5 m	
Umivalna enota	Ogrevanje vode	Neprekinjeni/Takojšnje
	Zadnjično umivanje	Maks. 0,8 l
	Intimno umivanje	Maks. 0,8 l
	Pulzno umivanje	Maks. 0,8 l
	Temperatura vode	Sobna temperatura, 36°C, 38°C, 40°C (Lahko se razlikuje v odvisnosti od temperature priklopa vode.)
	Moč	1 600 W oz. 1100W
	Varnostna naprava	Ozemljitev, senzor nivoja vode
Ogrevani sedež	Temperatura sedeža	Sobna temperatura, 36°C, 38°C, 40°C
	Moč	Maks. 55 W
	Varnostna naprava	Varovalka proti pregrevanju, toplotni senzor
Sušenje	Temperatura zraka	Sobna temperatura ~ maks. 36°C, 38°C, 40°C
	Moč	Maks. 250W
	Varnostna naprava	Varovalka proti pregrevanju, bimetalni termostat
Odstranjevanje smradu (nastavljivo)	Avtomatsko odsesavanje	
Osvetlitev	lučke LED	
Toplota vstopne vode	5°C ~ 35°C	
Temperatura okolja	3°C ~ 35°C	
Dimenzije	420 x 505 x 130 mm	
Neto / bruto masa	3,3 kg (5,5 kg) / 3,5 kg (5,7 kg)	



A N I M A[®]

Sedeža z bide funkcijo VB3100S in 4100S

proizvaja:

VOVO CORPORATION
7F (Shinseung Bldg., Seocho-dong)
332 Seocho-daero, Seocho-gu
06632 SEOUL
REPUBLIC OF KOREA