



# OWNER'S MANUAL

## Mobile Audio System



## PALMA 190 BT

**Bedienungsanleitung**

**Owners manual**

**Návod K Použití**

**ΕΓΧΕΙΡΙΔΙΟ ΧΡΗΣΤΗ**

**Manual de Proprietario**

**Mode D'emploi**

**Használati Útmutató**

**Manuale D'uso**

**Instukcja Obsługi**

**Manualul Utilizatorului**

**РУКОВОДСТВО ПО ЭКСПЛУАТАЦИИ**

**Používateľská príručka**

**Uporabniški priročnik**

## **EG-KONFORMITÄTSERKLÄRUNG**

Das Blaupunkt Competence Center Car Multimedia-Evo Sales GmbH erklärt, dass das Gerät den grundlegenden Anforderungen und den anderen relevanten Vorschriften der Richtlinie 2014/53/EU entspricht.

Die Konformitätserklärung finden Sie im Internet unter [www.blaupunkt.com](http://www.blaupunkt.com)



Konformitätserklärung gemäß der RE-Richtlinie 2014/53/EU

Konformitätserklärung gemäß der RoHS-Richtlinie 2011/65/EU

### **Garantie**

Die Garantiebedingungen können unter [www.blaupunkt.com](http://www.blaupunkt.com) abgerufen werden.

### **Garantie**

Sollten Sie jemals einen Reparaturservice in Anspruch nehmen müssen, finden Sie Informationen über Servicepartner in Ihrem Land unter [www.blaupunkt.com](http://www.blaupunkt.com)



# ACHTUNG

---

## **SORGFALT BEI DER INSTALLATION**

1. Dieser Player sollte von einem professionellen Techniker installiert werden.
2. Bitte lesen Sie die Anleitung bezüglich des Betriebs des Geräts vor der Installation sorgfältig durch.
3. Achten Sie darauf, dass Sie vor dem Anschluss an das Stromnetz andere Kabel anschließen.
4. Um einen Kurzschluss zu vermeiden: bitte stellen Sie sicher, dass alle freiliegenden Leitungen isoliert sind.
5. Bitte fixieren Sie nach der Installation alle Kabel.
6. Bitte stellen Sie die Verbindung zum Player entsprechend dieser Bedienungsanleitung her. Falscher Anschluss kann zu Schäden führen.
7. Dieser Player ist nur für 12 V DC-Geräte geeignet. Bitte stellen Sie sicher, dass Ihr Auto zu dieser Art von Kathodenerdung gehört.
8. Bitte schließen Sie die Kabel richtig an. Ein falscher Anschluss führt zu Fehlfunktionen oder zur Beschädigung des elektrischen Systems.

# INSTALLATION

## MONTAGE DES GERÄTES

1. Nehmen Sie den Rahmen heraus.

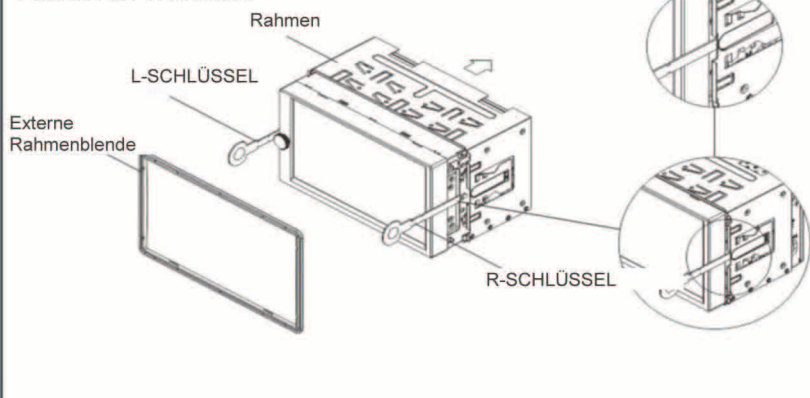

2. Legen Sie den Rahmen auf das Armaturenbrett und richten Sie die Laschen ggf. flächenbündig aus.

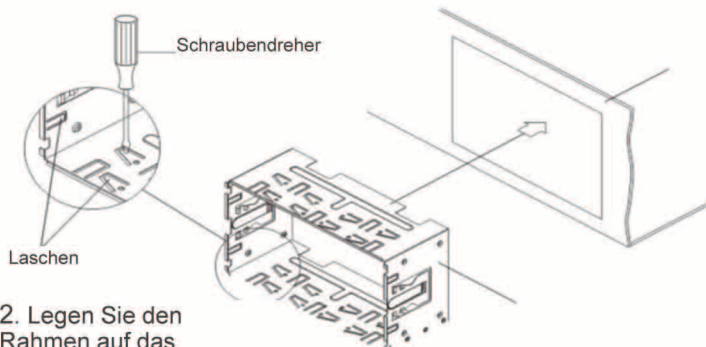

3. Setzen Sie das Gerät in den Rahmen ein.

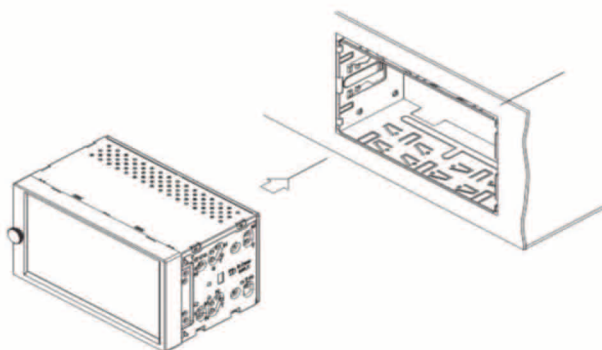

# Verdrahtung

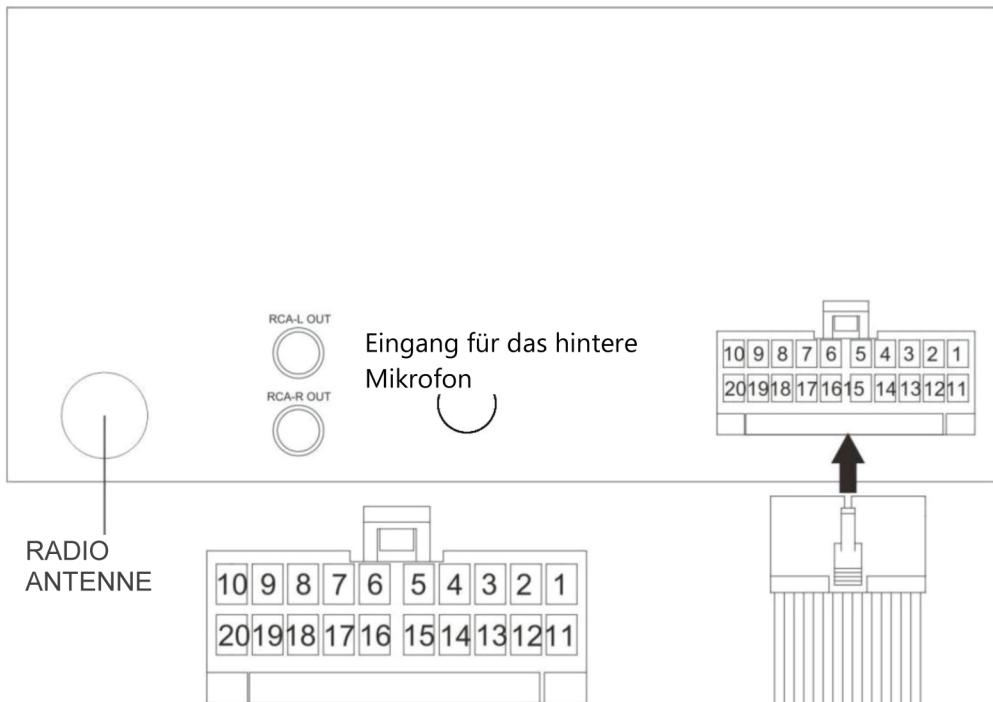

ANSICHT DER KABELVERBINDUNGEN:

PIN NR.	KABELFARBE	BECHREIBUNG
1		
2		
3		
4		
5	BLAU	MOTORANTENNE
6		
7	GRAU/SCHWARZ	LAUTSPRECHER FRONT RECHTS (-)
8	GRAU	LAUTSPRECHER FRONT RECHTS (-)
9	VIOLETT/SCHWARZ	LAUTSPRECHER HINTEN RECHTS (-)
10	VIOLETT	LAUTSPRECHER HINTEN RECHTS (-)
11		
12		
13		
14	ROT	ACC
15	GELB	B+
16	SCHWARZ+SCHWARZ	ERDANSCHLUSS
17	WEISS/SCHWARZ	LAUTSPRECHER FRONT LINKS (-)
18	WEISS	LAUTSPRECHER FRONT LINKS (+)
19	GRÜN/SCHWARZ	LAUTSPRECHER HINTEN LINKS (-)
20	GRÜN	LAUTSPRECHER HINTEN LINKS (+)

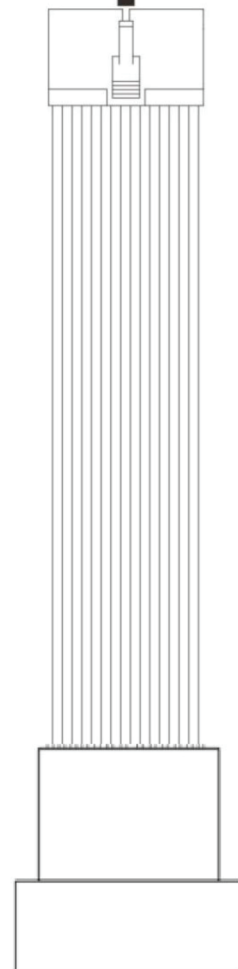

1. Dieser Player kann nur mit dem elektrischen 12 V DC-Erdungssystem über Kathode verwendet werden.
2. Schließen Sie die Klemmen der Autobatterie erst dann an, wenn der Player vollständig mit korrekten Verbindungen montiert ist.
3. Achten Sie darauf, dass Sie das gelbe Kabel mit dem Pluspol der Batterie (+) verbinden.
4. Austausch der Sicherung. Bitte stellen Sie sicher, dass die Spezifikation der Sicherung identisch ist.
5. Die Verwendung eines hochwertigen Lautsprechers mit 4-8 Ohm garantiert eine optimale Funktionsweise des Geräts.

# LAGE DER KONTROLLTASTEN

## LAGE DER KONTROLLTASTEN

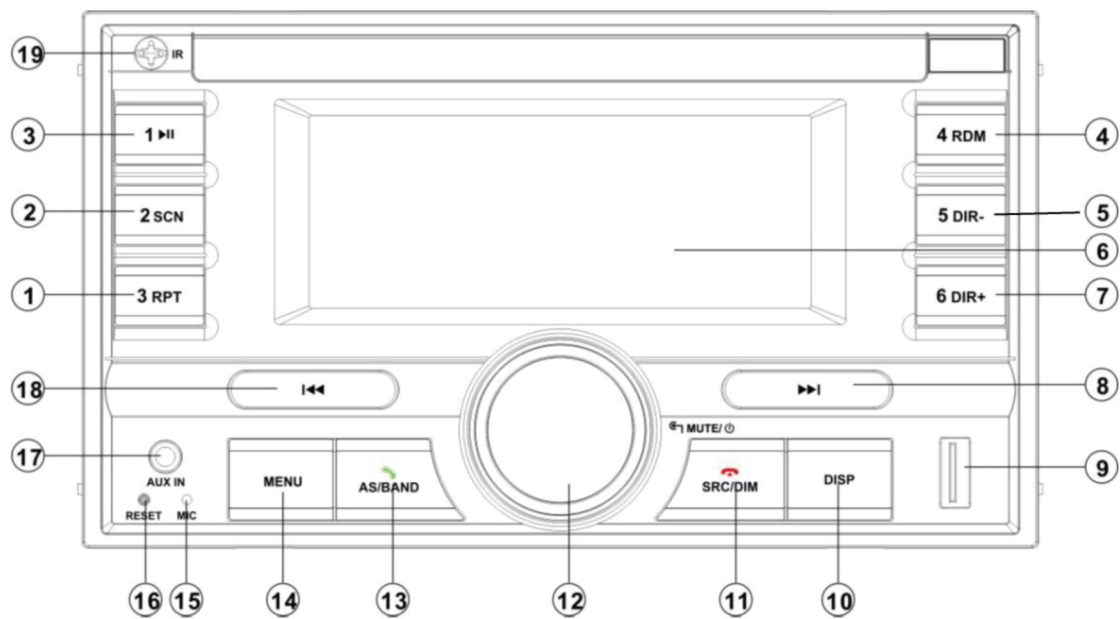

1. 3RPT
2. 2 SCN
3. 1 ►||
4. 4 RDM
5. 5 DIR-
6. LCD
7. 6 DIR+
8. ►►|
9. USB SCNerface
10. DISP

11. SRC/DIM/📶
12. VOL/MUTE/POWER
13. AS/BAND/📶
14. MENÜ
15. MICPHONE
16. RESET
17. AUXIN
18. ◀◀|
19. IR

# TASTENFUNKTION

## Tastenfunktionen

TASTEN	AKTION	RADIO	DISC/USB	AUX	BT
MENÜ	Kurz	BAS-TRE-BAL-FAD-EQ-LOUD	BAS-TRE-BAL-FAD-EQ-LOUD/suchen:7	BAS-TRE-BAL-FAD-EQ-LOUD	BAS-TRE-BAL-FAD-EQ-LOUD/wählen:7
	Lang	AF-TA-PTY-REG-COLOR-BT (aus/liinks)-BEEP-P_VOL-CLK (12/24) -DX-ST	AF-TA-COLOR-BT(aus/link)-BEEP-P_VOL-CLK(12/24)	AF-TA-COLOR-BT(aus/link) -BEEP-P_VOL-CLK(12/24)	AF-TA-COLOR-BT(aus/link)-BEEP-P_VOL-CLK(12/24)
SRC/DIM 	Kurz	Quelle ändern/ Auflegen	Quelle ändern/ Auflegen	Quelle ändern/ Auflegen	Quelle ändern/ Auflegen/Löschen
	Lang	Dimmer H/L	Dimmer H/L	Dimmer H/L	Dimmer H/L
AS/BAND 	Kurz	Bandwechsel/Antworten	Antworten/Songsuche	Antworten	Antworten/wählen
	Lang	Automatische Speicherung	/	/	Wahlwiederholung
DISP	Kurz	Info/Uhr	Info/Uhr /suchen:0	Info/Uhr	Info/Uhr /wählen:0/übertragen
	Lang	Uhreinstellung	Uhreinstellung	Uhreinstellung	Uhreinstellung
«	Kurz	Suche rückwärts	vorherige Datei/suchen:8	/	vorherige Datei/wählen:8
	Lang	Herunterdrehen	Pt	/	/
»I	Kurz	Suche vorwärts	nächste Datei/suchen:9	/	nächste Datei/wählen:9
	Lang	Aufdrehen	FF	/	/
VOL	Drehen	Lautstärke auf/ab	Lautstärke auf/ab	Lautstärke auf/ab	Lautstärke auf/ab
STUMM/  (DRÜCKEN VOL)	Kurz	Stummschaltung ein/aus	Stummschaltung ein/aus / Enter	Stummschaltung ein/aus	Stummschaltung ein/aus
	Lang	ausschalten	ausschalten	ausschalten	ausschalten
1/PAU	Kurz	Abrufen M1 Station.	abspielen/pausen/suchen:1	/	Play/Pause/Wählen:1
	Lang	Station speichern unter M1	/	Softwareversion anzeigen	/
2/SCN	Kurz	M2-Station abrufen.	SCN EIN/AUS/suchen:2	/	Menü/wählen:2
	Lang	Sender speichern auf M2	/	/	/
3/RPT	Kurz	M3-Station abrufen.	RPT EIN/RPT ALL/suchen:3	/	wählen:3
	Lang	Sender speichern auf M3	/	/	/
4/RDM	Kurz	M4-Station abrufen.	RDM EIN/AUS/suchen:4	/	wählen:4
	Lang	Sender speichern auf M4	/	/	+
5/DIR-	Kurz	M5-Station abrufen.	DIR-/suchen:5	/	wählen:5
	Lang	Sender speichern auf M5	-10	/	wählen:*
6/DIR+	Kurz	M6-Station abrufen.	DIR+/suchen:6	/	wählen:6
	Lang	Sender speichern auf M6	+10	/	wählen:#

# BETRIEB

## GRUNDBEDIENUNG

### Ein- und Ausschalten des Geräts und Stummschalt-Funktion

Drücken Sie die Taste  $\text{Ⓞ}$  (VOL), um das Gerät einzuschalten. Wenn das System eingeschaltet ist, drücken Sie diese Taste kurz, um die Stummschaltung ein- und auszuschalten. Halten Sie diese Taste gedrückt, um das Gerät auszuschalten.

### Einstellen von Ton und Einstellungen

Drücken Sie kurz die **MENU-Taste** um in das Audiomenu zu gelangen:

BAS-TRE-BAL-FAD-EQ-LOUD

Halten Sie die **MENÜ-Taste** gedrückt um in das Einstellmenü zu gelangen:

AF-TA-PTY-REG-

COLOR-BT(aus/link)-BEEP-CLOCK-P-

VOL -DX-STEREO

In jedem Element den VOL-Regler drehen, um ihn einzustellen.

### Uhr oder Information anzeigen –

Drücken Sie kurz die **DISP-Taste**, um die Uhr oder Information anzuzeigen.

### Uhreinstellung

Halten Sie die **DISP-Taste** 2 Sekunden lang gedrückt. Die HH blinkt. Drehen Sie den **VOL-Regler**, um die Stunde einzustellen. Dann drücken Sie den **VOL-Knopf**, die MM blinkt, und drehen Sie den **VOL-Knopf**, um die Minuten einzustellen. Drücken Sie danach den **VOL-Knopf**, um das Menü zu verlassen.

### Dimmerfunktion

Halten Sie die **SRC/DIM-Taste** gedrückt, um die Helligkeit hoch oder niedrig einzustellen.

**Musikwiedergabe über die Aux 3,5-mm-Buchse** - Drücken Sie die **MODUS-Taste**, um in den AUX IN-Modus zu wechseln, wenn Sie eine Audioquelle an die 3,5 mm-Buchse des Geräts anschließen.

### Gerät zurücksetzen

Wenn Fehler in der Anzeige auftreten oder Funktionen nicht funktionieren. Drücken Sie die **RESET-Taste**, um das Gerät

zurückzusetzen, es wird wieder in den Ausgangszustand versetzt.

**Hinweis:** Nach dem Zurücksetzen. Der gesamte Speicher geht verloren.

## RADIOBETRIEB

### Einen Radiosender empfangen

Drücken Sie die **SRC-Taste**, um den Radiomodus auszuwählen. Drücken Sie dann die **BAND-Taste**, um ein Band auszuwählen. Drücken Sie kurz **▶▶/◀◀** die Taste **▶▶/◀◀**, um den gewünschten Radiosender zu empfangen. Halten Sie **▶▶/◀◀** die Taste gedrückt **▶▶/◀◀**, um die Frequenz manuell einzustellen.

### Automatische Senderspeicherung

Halten Sie die **BAND-Taste** 2 Sekunden lang gedrückt, um die Sender automatisch auf die Zifferntasten 1-6 von Band 1~3 zu speichern.

### Sender manuell speichern & voreingestellte Sender abrufen

Einstellung auf einen Sender mit **▶▶** der Taste oder **▶▶**. Halten Sie eine der 1-6 Preset-Tasten 2 Sekunden lang gedrückt. Der aktuelle Sender wird in der Nummerntaste gespeichert. Drücken Sie kurz die Preset-Taste (1~6), um den Sender direkt anzuhören, der in der entsprechenden Preset-Taste gespeichert ist.

## RDS (RADIO DATA SYSTEM) BETRIEB

### Alternative Frequenz (AF)

Im **AF-Modus** des Einstellungsmenüs (**MENU-Taste** drücken und gedrückt halten). Einstellen des **AF** auf Ein/Aus.

**AF on:** Auf der Anzeige erscheint das Symbol „AF“. Der Sendername wird beim Empfang eines RDS-Senders angezeigt. Das Symbol „AF“ beginnt zu blinken, wenn sich das Übertragungssignal verschlechtert. Es beginnt mit der Suche nach dem stärkeren Sender, der sich in der



# BETRIEB

AF-Liste befindet, und schaltet auf den guten Sender um. Wenn es keinen stärkeren Sender in der AF-Liste findet. Es wird der PI SEEK-Modus aktiviert, um Sender zu suchen, die mit demselben PI übereinstimmen.

**AF aus:** ausschalten des AF-Modus.

## **ALARM:**

„ALARM“ wird angezeigt, wenn eine Notfallsendung empfangen wird, während der Schallleistungspegel automatisch auf den voreingestellten Ausgangspegel eingestellt wird, wenn der Lautstärkeregler auf Minimum eingestellt ist.

## **REG ein/aus:**

Im Menüpunkt **REG** des Einstellungsmenüs (**MENU-Taste** drücken und gedrückt halten). Einstellen der **REG** auf ein/aus.

**REG ein:** Das aktuelle Hörprogramm bleibt unverändert.

**REG aus:** Ermöglicht den Empfang vom Regionalsender.

## **Verkehrsmeldung (TA – Traffic Announcement)**

In **TA** Punkt des Einstellungsmenüs (**MENU-Taste** drücken und gedrückt halten). Einstellen des **TA** auf ein/aus.

**TA ein:** Wenn ein TA-Sender empfangen wird, schaltet er vorübergehend in den Radiomodus, um den TA-Sender zu hören, egal was im RADIO/USB/AUX/BT-Modus eingestellt wurde. Wenn die Lautstärke unter der TA-Lautstärke lag, wird sie automatisch auf die TA-Lautstärke angehoben.

**TA-Stopp** (TA-Unterbrechungsfunktion): Es ermöglicht Ihnen, vorübergehend in den vorherigen Modus zurückzukehren, bis der nächste TA-Sender empfangen wird.

**TA aus:** Ausschalten der TA-Funktion.

## **PTY-Betrieb**

In **PTY** des Einstellungsmenüs (**MENU-Taste** drücken und gedrückt halten). Bei

aktiver TPY SEL-Anzeige. Drehen Sie den **VOL-Regler**, um PTY-Arten auszuwählen. Wenn die gewünschte PTY-Art angezeigt wird. Drücken Sie den **VOL-Knopf**, um zu suchen.

## **USB-Betrieb**

Wenn ein USB-Stick an das Gerät angeschlossen ist. Das Gerät durchsucht die MP3/WMA-Dateien und startet die Wiedergabe. Wenn bereits ein USB-Stick in das Gerät eingesteckt ist. Halten Sie die **SRC-Taste** kurz gedrückt, bis das USB-Modus-Symbol erscheint.

## **Datei auswählen**

Drücken Sie die Taste **▶▶/◀◀**, um zur nächsten/vorherigen Datei zu springen. Halten Sie die Taste gedrückt **▶▶/◀◀**, um schnell vorwärts oder rückwärts zu springen.

## **Play/Pause**

Drücken Sie die Taste **▶||**, um die Datei anzuhalten/abzuspielen.

## **SCN-Funktion:**

Drücken Sie die **SCN-Taste**, um die ersten 10 Sekunden jeder Datei abzuspielen. Drücken Sie die **SCN-Taste** erneut, um diese Funktion abubrechen.

## **RPT-Funktion:**

Drücken Sie die **RPT-Taste**, um den Wiederholungsmodus auszuwählen.

**RPT ONE:** Wiederholt die Datei.

**RPT FOLD:** Wiederholt alle Dateien des Ordners.

**RPT ALL:** Alle Dateien wiederholen (Standard).

## **Zufallsfunktion:**

Drücken Sie die **RDM-Taste**, damit alle Dateien zufällig wiedergegeben werden. Drücken Sie die Taste erneut, um diese Funktion abubrechen.

## **Ein Verzeichnis auswählen**

Drücken Sie die **DIR+/DIR-** Taste, um das Verzeichnis oben oder unten

# BETRIEB

auszuwählen.

## +10/-10 Dateifunktion

Halten Sie die **DIR+ / DIR-** Taste 2 Sekunden lang gedrückt, um die Wiedergabe der +10/-10 Datei zu überspringen.

## Song-Suche

Drücken Sie die Taste **AS/BAND**. Es wird „NUM SCH“ angezeigt. Sie können den Song auswählen, indem Sie die Zifferntasten direkt eingeben: 0~9 (numerische Tasten siehe Tabelle der Tastenfunktionen). Sie können auch den **VOL-Regler** drehen, um die Zahl auszuwählen. Wenn die Songnummer ausgewählt wurde. Drücken Sie zum Abspielen den **VOL-Knopf**. Wenn Sie den **VOL-Knopf** nicht drücken, wird der Song nach 5 Sekunden automatisch abgespielt.

## Hinweis:

Wenn Sie einen MP3-Player anschließen und sich eine normale Batterie im Player befindet (nicht wiederaufladbar), sollten Sie die Batterie aus dem MP3-Player entfernen und ihn dann an die USB-Schnittstelle anschließen. Andernfalls kann es zum Bersten der Batterie kommen.

## VORSICHT

Wenn sich wichtige Dateien auf dem USB-Gerät befinden, schließen Sie es nicht an das Hauptgerät an, um es abzuspielen, weil jede Operation dazu führen kann, dass wichtige Dateien verloren gehen oder beschädigt werden. Unser Unternehmen übernimmt dafür keine Verantwortung.



# BLUETOOTH-BETRIEB

## VERBINDEN

Wählen Sie auf dem Mobiltelefon die Bluetooth-Suchfunktion aus, die nach Bluetooth-Geräten sucht. „SEVILLA 190 BT“ sollte auf der Liste erscheinen, wählen Sie „PALMA 190 BT“ und geben Sie dann

das Passwort „0000“ ein, wenn es ein Passwort benötigt wird. Wenn das Verbinden erfolgreich war, wird die BT-Markierung auf dem LCD-Bildschirm angezeigt.

## Anrufen

Im BT-Modus. Drücken Sie die Taste , die LCD-Anzeige wird leer. Anschließend können Sie die Telefonnummer eingeben und die Taste drücken , um die Funktion

„Wählen“ auszuführen. (Hinweis: Wenn Sie falsche Zahlen eingegeben haben: Sie können die Taste drücken , um die falschen Zahlen zu löschen.

## BT-Menü

Drücken Sie im BT-Modus wiederholt die 2/SCN-Taste, um das Menü wie folgt anzuzeigen:

BOOK/RECEIVED/DIALED/MISSED: In jedem Element eine Weile wartend, es wird die Telefonnummer angezeigt. Wenn Sie eine Telefonnummer ausgewählt haben, drücken Sie die Taste , um zu wählen.

## Übermitteln Sie den Anruf zwischen Handy und Gerät.

Während des Gesprächsmodus können Sie die **DISP-Taste** drücken, um den Anruf zwischen dem Mobiltelefon und dem Gerät zu übertragen.

## BT Off/Link-Funktion

Nachdem das Mobiltelefon mit dem Gerät verbunden wurde. In jedem Modus. In BT(aus/link) Einstellungsmenü des Gerätes (**MENU-Taste** drücken und halten). Sie können die Bluetooth-Verbindung deaktivieren/verknüpfen.

**Hinweis:** Wenn Sie sich zum ersten Mal mit dem Handy verbinden. Sie müssen das Gerät mit dem Handy koppeln. BT Off/Link-Element dient nur zum Trennen und Zurückkehren zur Verbindung.



## **Trennen der Bluetooth-Verbindung**

Halten Sie die **SRC-Taste** 2 Sekunden lang gedrückt. Sie können die Bluetooth-Verbindung deaktivieren/verknüpfen. Auf Aus einstellen. Das Gerät trennt die Bluetooth-Verbindung mit dem Mobiltelefon. Auf Verknüpfen einstellen. Das Gerät verbindet das Bluetooth mit dem Mobiltelefon wieder.

**Hinweis:** Wenn Sie sich zum ersten Mal mit dem Handy verbinden. Sie müssen das Gerät mit dem Handy koppeln. BT Off/Link-Element dient nur zum Trennen und Zurückkehren zur Verbindung.

Anderer Operationen: Bitte beachten Sie die Tabelle der Tastenfunktionen oben.

# FERNBEDIENUNG

## Fernsteuerung



### FUNKTIONSTASTE & STEUERUNG

- ⏻: Ein- und Ausschalten.
- EQ: kurz drücken: EQ. Langer Druck: LOUD ein/aus.
- 🔇: Stummschaltung ein/aus.
- 🔍: Im RADIO-Modus: kurz drücken: Voreinstellung Scan. Langer Druck: Auto Store.  
Im DISC-Modus: Datei suchen.

andere Tasten sind identisch mit den Funktionen der Paneltasten.

# SPEZIFIKATION

---

## SPEZIFIKATION

### Allgemeine Daten

Stromversorgungsanforderungen:	DC 12 Volt, negative Masse
Gehäuseabmessungen:	183 (B) x 90 (T) x 102 (H)
Maximale Ausgangsleistung:	4 x 40 Watt
Stromabnahme:	10 Ampere (max.)

### RADIO FM

Frequenzbereich	87,5 bis 108 MHz
IF	10.7 MHz
Empfindlichkeit (S/N=30dB)	4 $\mu$ V
Stereo Trennung	>25 dB

### MW

Frequenzbereich	522 bis 1620kHz
IF	450 kHz
Empfindlichkeit (S/N=20dB)	38 dBu

# FEHLERBESEITIGUNG

Bevor Sie die Checkliste durchgehen, überprüfen Sie den Anschluss der Verkabelung. Wenn eines der Probleme nach der Abarbeitung der Checkliste weiterhin besteht, wenden Sie sich an Ihren nächsten Händlerservice.

Symptom	Ursache	Lösung
Kein Strom	Der Zündschalter des Fahrzeugs ist nicht eingeschaltet.	Wenn die Stromversorgung an die Autozubehörstromkreise angeschlossen ist, der Motor sich aber nicht bewegt, schalten Sie den Zündschlüssel auf „ACC“.
	Sicherung ist durchgebrannt.	Ersetzen Sie die Sicherung.
Kein Ton	Das Volumen ist im Minimum.	Stellen Sie die Lautstärke auf den gewünschten Pegel ein.
	Die Verkabelung ist nicht richtig angeschlossen.	Überprüfen Sie die Verdrahtung.
Die Funktionstasten funktionieren nicht	Der eingebaute Mikrocomputer arbeitet aufgrund von Lärm nicht ordnungsgemäß.	Drücken Sie die Reset-Taste.
Das Radio funktioniert nicht. Die automatische Auswahl der Radiosender funktioniert nicht.	Das Antennenkabel ist nicht angeschlossen.	Stecken Sie das Antennenkabel fest ein.
	Die Signale sind zu schwach.	Wählen Sie einen Sender manuell aus.

**Declaration of conformity**

The Blaupunkt Competence Center Car Multimedia-Evo Sales GmbH declares that the device complies with the basic requirements and the other relevant regulations of the directive 2014/53/EU.

The declaration of conformity can be found on the Internet under [www.blaupunkt.com](http://www.blaupunkt.com)



Declaration of Conformity with regard to the RE Directive 2014/53/EU

Declaration of Conformity with regard to the RoHS Directive 2011/65/EU

**Warranty**

The warranty terms can be called up from [www.blaupunkt.com](http://www.blaupunkt.com)

**Warranty**

If you ever need to use a repair service, you will find information about service partners in your country under [www.blaupunkt.com](http://www.blaupunkt.com)

# ATTENTIONS

---

## ATTENTIONS OF INSTALLATION

1. This player should be installed by professional technician.
2. please read the instruction and operation of equipment carefully before installing.
3. Make sure to connect other wires before power connection.
4. To avoid short circuit. Please make sure all the exposed wire are insulating.
5. please fix all the wires after installation.
6. please make connection to the player accordingly to this instruction manual. Wrong connection may cause damage.
7. This player only fit for 12V DC device and please make sure your car belongs to this kind of cathode grounding electrical system.
8. Please connect the wires rightly. Wrong connection will cause malfunction or damage the electrical system.

# INSTALLATION

## INSTALL THE UNIT

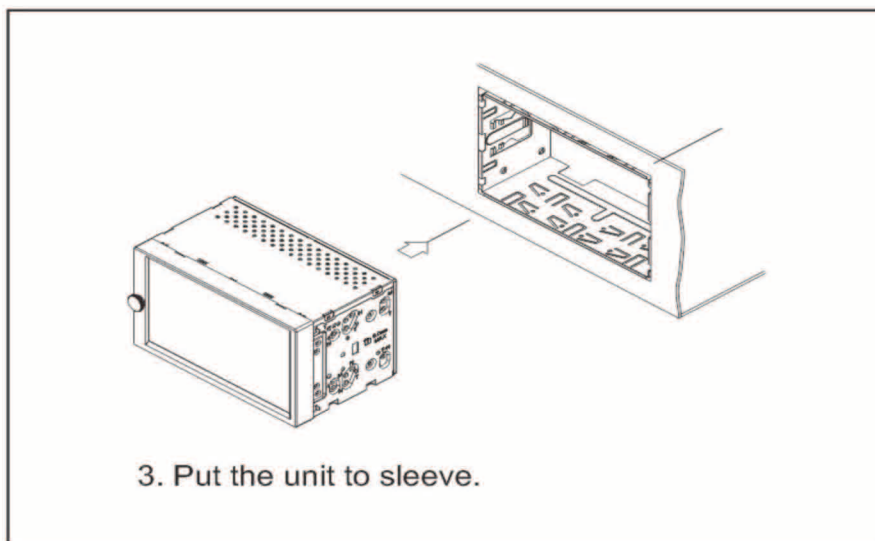
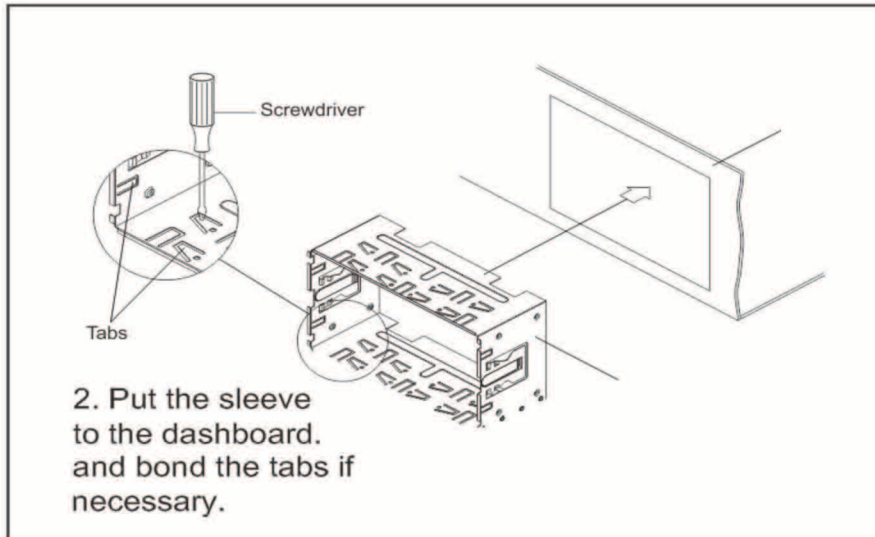
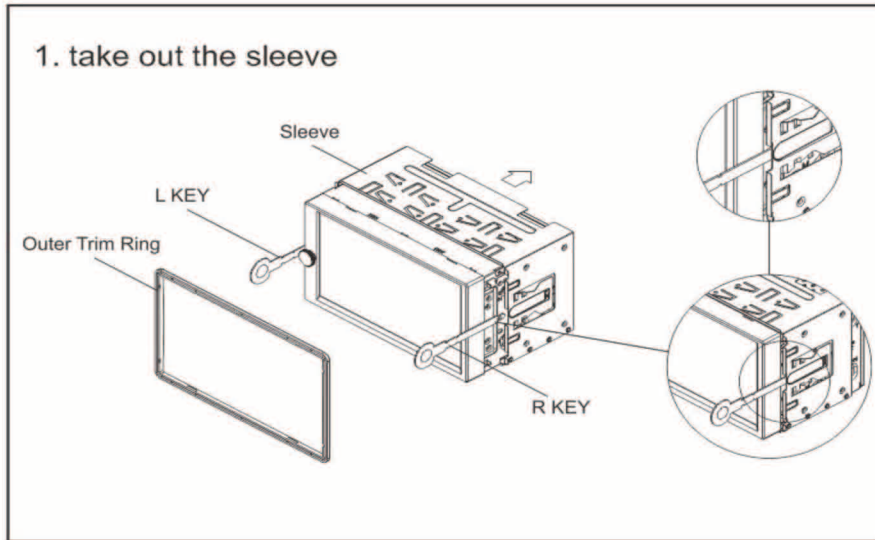

# WIRING CONNECTION

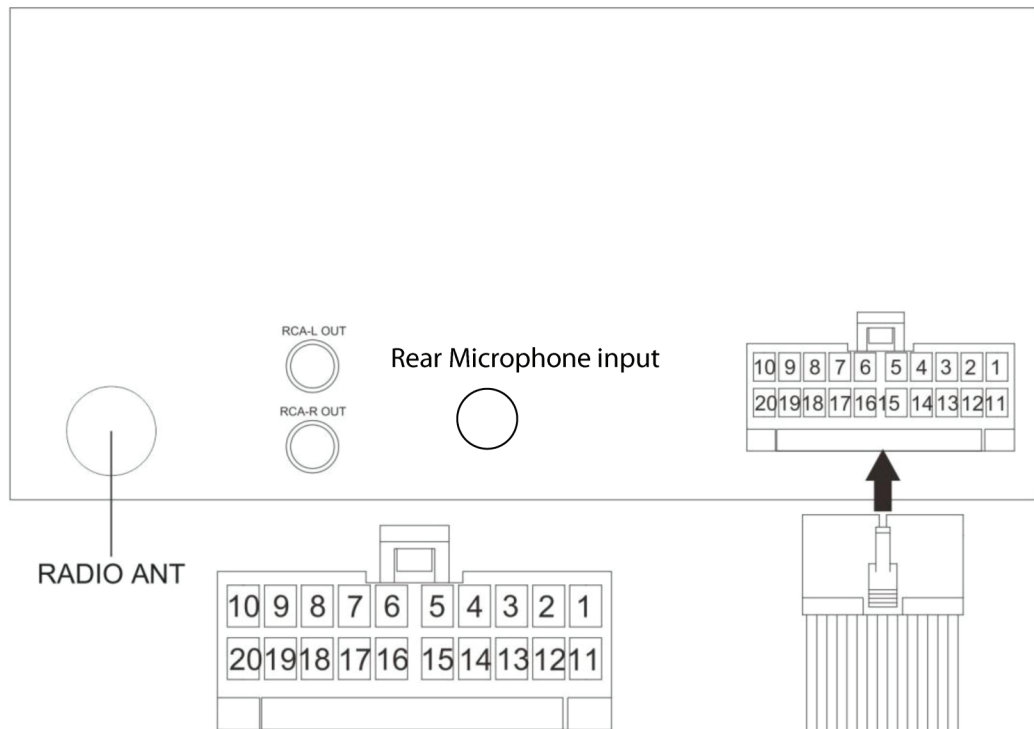

## WIRE INSERTION VIEW

PIN NO	WIRE COLOR	DESCRIPTION
1		
2		
3		
4		
5	BLUE	POWER ANTENNA
6		
7	GRAY/BLACK	FRONT RIGHT SPEAKER (-)
8	GRAY	FRONT RIGHT SPEAKER (+)
9	PURPLE/BLACK	REAR RIGHT SPEAKER (-)
10	PURPLE	REAR RIGHT SPEAKER (+)
11		
12		
13		
14	RED	ACC
15	YELLOW	B+
16	BLACK+BLACK	GROUND
17	WHITE/BLACK	FRONT LEFT SPEAKER (-)
18	WHITE	FRONT LEFT SPEAKER (+)
19	GREEN/BLACK	REAR LEFT SPEAKER (-)
20	GREEN	REAR LEFT SPEAKER (+)

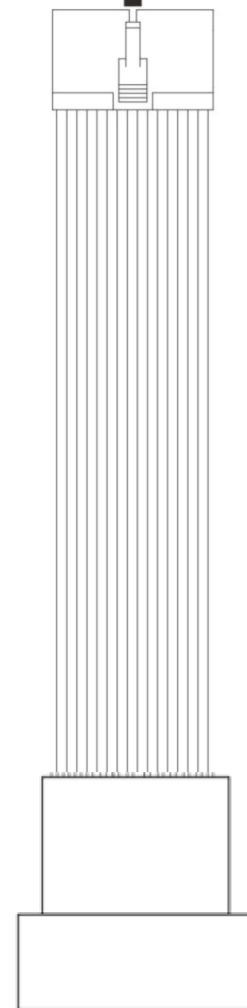



1. This player can only be used by the 12V DC cathode grounding electrical system.
2. Don't connect the terminals of the car battery until the player is absolutely with well erection joint.
3. Please make sure to connect the yellow wire to the positive of the battery(+).
4. When change the fuse. Please make sure the specifications are same.
5. Using good quality speaker with 4-8 ohm can result in the best effect of the equipment.

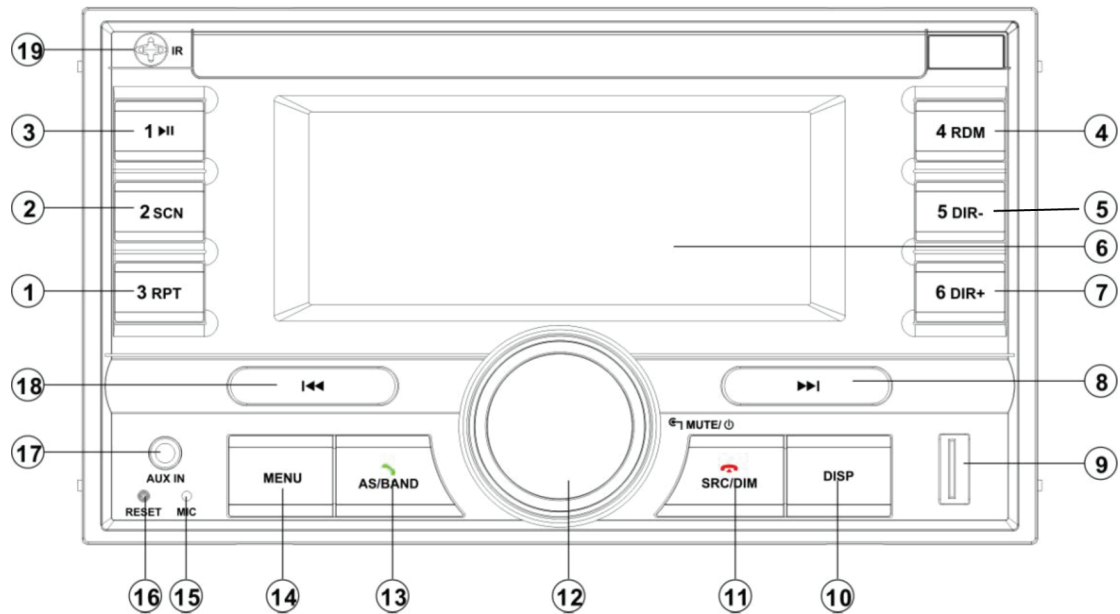

# LOCATION OF CONTROLS

## LOCATION OF CONTROLS



- |    |               |     |  |
|----|---------------|-----|--|
| 1. | 3 RPT         | 10. | DISP   |
| 2. | 2 SCN         | 11. | SRC/DIM/  |
| 3. | 1 ►           | 12. | VOL/MUTE/POWER   |
| 4. | 4 RDM         | 13. | AS/BAND/  |
| 5. | 5 DIR-        | 14. | MENU   |
| 6. | LCD           | 15. | MICPHONE   |
| 7. | 6 DIR+        | 16. | RESET  |
| 8. | ►►I           | 17. | AUX IN   |
| 9. | USB SCNerface | 18. | ◀◀I  |
|    |               | 19. | IR   |

# KEY FUNCTION

## Key functions

KEYS	ACTI ON	RADIO	DISC/USB	AUX	BT
MENU	Short	BAS-TRE-BAL-FAD-EQ-LOUD	BAS-TRE-BAL-FAD-EQ-LOUD / search:7	BAS-TRE-BAL-FAD-EQ-LOUD	BAS-TRE-BAL-FAD-EQ-LOUD / dial:7
	Long	AF-TA-PTY-REG-COLOR-BT (off/link)-BEEP-P_VOL-CLK (12/24) -DX-ST	AF-TA-COLOR-BT(off/link)- BEEP-P_VOL-CLK(12/24)	AF-TA-COLOR-BT(off/link)- BEEP-P_VOL-CLK(12/24)	AF-TA-COLOR-BT(off/link)- BEEP-P_VOL-CLK(12/24)
SRC/DIM 	Short	change source/ Hang up	change source/ Hang up	change source/ Hang up	change source/ Hang up/delete
	Long	Dimmer H/L	Dimmer H/L	Dimmer H/L	Dimmer H/L
AS/BAND 	Short	band change/Answer	Answer/Song search	Answer	Answer/dial
	Long	Auto store	/	/	Redial
DISP	Short	info/clock	Info/clock /search:0	Info/clock	Info/clock /dial:0/trans
	Long	clock setting	clock setting	clock setting	clock setting
I<<	Short	Seek down	previous file/search:8	/	previous file/dial:8
	Long	Turn down	FR	/	/
>>I	Short	Seek up	next file/search:9	/	next file/dial:9
	Long	Turn up	FF	/	/
VOL	Rotary	volume up/down	volume up/down	volume up/down	volume up/down
MUTE/Ⓞ (PUSH VOL)	Short	mute on/off	mute on/off / Enter	mute on/off	mute on/off
	Long	power off	power off	power off	power off
1/PAU	Short	Recall M1 station.	play/pause/search:1	/	play/pause/dial:1
	Long	save station to M1	/	Show software version	/
2/SCN	Short	Recall M2 station.	SCN ON/OFF/search:2	/	Menu/dial:2
	Long	save station to M2	/	/	/
3/RPT	Short	Recall M3 station.	RPT ONE/RPT ALL/search:3	/	dial:3
	Long	save station to M3	/	/	/
4/RDM	Short	Recall M4 station.	RDM ON/OFF/search:4	/	dial:4
	Long	save station to M4	/	/	+
5/DIR-	Short	Recall M5 station.	DIR-/search:5	/	dial:5
	Long	save station to M5	-10	/	dial:*
6/DIR+	Short	Recall M6 station.	DIR+/search:6	/	dial:6
	Long	save station to M6	+10	/	dial:#

# OPERATION

## BASIC OPERATION

### Turn on/off the unit and mute function

Pressing **⏻** button(VOL) to turn on the unit. When system is on. Shortly press this button to mute on/off. Press and hold this button to turn off the unit.

### Sound and setting adjustment

Shortly press **MENU** button into the audio menu:

BAS-TRE-BAL-FAD-EQ-LOUD

Press and hold **MENU** button into the setting menu:

AF-TA-PTY-REG-

COLOR-BT(off/link)-BEEP-CLOCK-P-VOL-DX-STEREO

In each item rotating the VOL knob to set them.

### Display the clock or information

Shortly press **DISP** button to show the clock or information.

### Clock setting

Press and hold **DISP** button for 2 seconds. The HH will be flashing. Rotating the **VOL** knob to set the hour. Then press **VOL** knob the MM will be flashing. rotating the **VOL** knob to set the minute. After that press **VOL** knob to exit.

### Dimmer function

Press and hold **SRC/DIM** button to select brightness high or low.

### Play music via the aux in 3.5mm jack

Pressing **MODE** button to switch to AUX IN mode when inserted an audio source to the 3.5mm jack of the unit.

### Reset the unit

When some errors occur in display or

functions doesn't work. Press **RESET** button to reset the unit, it will restore to initial status.

**Note:** After the reset action. All the memory will be lost.

## RADIO OPERATION

### Receive a radio station

Press **SRC** button to select radio mode. Then press **BAND** button to select a band. Shortly press **▶▶/◀◀** button to receive the desired radio station. Press and hold **▶▶/◀◀** button for manual tuning the frequency.

### Auto Store station

Press and hold **BAND** button for 2 seconds to auto store stations to numeric buttons 1-6 of band 1~3.

### Manually store station & recall preset station

Tuning to a station with **◀◀** or **▶▶** button. Press and hold one of the 1-6 preset button for 2 seconds. The current station is stored into the number button. Shortly press the preset button (1~6) to directly listen to the station that saved in the corresponding preset button.

## RDS (RADIO DATA SYSTEM) OPERATION

### Alternative Frequency (AF)

In **AF** item of the setting menu (press and hold **MENU** button). Setting the **AF** to on/off.

**AF on:** Symbol "AF" appears on the display. Program name is displayed on receiving a RDS station. "AF" symbol starts blinking if the broadcasting signal getting worse. It will start to

# OPERATION

---

search the stronger station which in AF list and switch to the good station. If it doesn't find a stronger station in AF list. It will active the PI SEEK mode to search station which as same PI.

**AF off:** switch off the AF mode.

## **ALARM:**

"ALARM" will be displayed when an emergency broadcasting is received, meanwhile sound output level will be adjusted to the preset output level automatically when the volume control is set at minimum.

## **REG on/off:**

In **REG** item of the setting menu (press and hold **MENU** button). Setting the **REG** to on/off.

**REG on:** the current listening program remains unchanged.

**REG off:** it allows the reception moves to the regional station.

## **Traffic Announcement (TA)**

In **TA** item of the setting menu (press and hold **MENU** button). Setting the **TA** to on/off.

**TA on:** When received a TA station it will switch temporarily to radio mode to listen to the TA station whatever in RADIO/USB/AUX/BT mode. If the volume level was under the TA volume it will be raised to the TA volume automatically.

**TA stop** (TA interruption function):

It allow you temporarily back to previous mode till next TA station was received.

**TA off:** Turn off the TA function.

## **PTY operation**

In **PTY** item of the setting menu (press and hold **MENU** button). When shows the TPY SEL. Rotating the **VOL** knob to

select PTY kinds. When shown the PTY kind you want. Press **VOL** knob to search.

## **USB operation**

When a USB is inserted to the unit. The unit will search the MP3/WMA files and start to play. If a USB card is already inserted in the unit. Keep pressing **SRC** button shortly until the USB mode symbol appears.

### **Select file**

Press **▶▶/◀◀** button to skip to next/previous file. Hold **▶▶/◀◀** button to fast forward or fast reverse.

### **Play/Pause**

Press **▶||** button to pause/playing the file.

### **SCN function:**

Press **SCN** button to play the first 10 seconds each file. Press **SCN** button again to cancel this function.

### **RPT function:**

Press **RPT** button to select repeat mode.

**RPT ONE:** Repeat the same file.

**RPT FOLD:** Repeat all files of the folder.

**RPT ALL:** Repeat all files (default).

### **Random function:**

Press **RDM** button, all files will be played randomly. Press it again to cancel this function.

### **Select a Directory**

Press **DIR+/DIR-** button to select directory upward or downward.

### **+10/-10 file function**

Press and hold **DIR+/DIR-** button for 2 seconds it will skip +10/-10 file to play.

### **Song search**

# OPERATION

Press **AS/BAND** button. It shows "NUM SCH". You can select the song by directly enter numeric buttons: 0~9 (numeric buttons see the key functions table). You also can rotating the **VOL** knob to select the numeric. If the song number was selected. Press **VOL** knob to play. If you don't press **VOL** knob it will play the song after 5 seconds automatically.

## Note:

When connecting an MP3 player and there has normal battery in the player (non rechargeable battery), you should remove the battery from the MP3 player then connect it to the USB interface. Otherwise, it may cause battery burst.

## CAUTION



When there are important files in the USB, do not connect it to the main unit to play. Because any operation to cause important files loss or damage. And our company assumes no responsibility for this.

## BLUETOOTH OPERATION

### PAIRING

On mobile phone, select the Bluetooth item searching the Bluetooth device. "SEVILLA 190 BT" should appear in the list, select "PALMA 190 BT" and then input password "0000" If it needs a password. When successful paired, the BT mark will be displayed on LCD.

### Call out

In BT mode. Press  key the LCD will become blank. Then you can enter phone number and press  key to

dial. (Note: If you inputted wrong numbers. You can press the  key to delete the wrong numbers.

### BT menu

In BT mode repeatedly press 2/SCN button to show the menu as below:  
BOOK/RECEIVED/DIALED/MISSED  
In each item waiting for a while. it will show the phone number. When you select a phone number press  button to dial.

### Transfer the call between mobile phone and unit

During the talking mode, you can press **DISP** button to transfer the phone call between the mobile phone and the unit.

### BT off/link function

After the mobile phone is paired with the unit. In any mode. In BT(off/link) item of setting menu(Press and hold **MENU** button). You can set the Bluetooth off/link.

**Note:** At the first time pair with the mobile phone. You have to use mobile phone to pair the unit. BT off/link item only for disconnect and back to connect function.

### Disconnect the Bluetooth

Press and hold **SRC** button for 2 seconds. You can set the Bluetooth off/link. Set it to off. The unit will disconnect the Bluetooth with the mobile phone. Set it to link. The unit will connect the Bluetooth with the mobile phone again.

# OPERATION

---

**Note:** At the first time pair with the mobile phone. You have to use mobile phone to pair the unit. BT off/link item only for disconnect and back to

connect function.

Other operation: Please reference the key functions table above.

# REMOTE CONTROL

## Remote control



### FUNCTION KEY & CONTROL

⏻ : Power on/off.

EQ : shortly press: EQ. Long press: LOUD on/off.

🔇 : mute on/off.

🔍 : In RADIO mode: shortly press: Preset Scan. Long press: Auto Store.  
In DISC mode: search file.

other buttons are same as the panel button's function.

# SPECIFICATION

---

## Specification

### GENERAL

Power Supply Requirements:	DC 12 Volts, Negative Ground
Chassis Dimensions:	183 (W) x 90 (D) x 102(H)
Maximum Output Power :	4x40 watts
Current Drain:	10 Ampere (max.)

### RADIO FM

Frequency Coverage	87.5 to 108 MHz
IF	10.7 MHz
Sensitivity (S/N=30dB)	4 $\mu$ V
Stereo Separation	>25dB

### MW

Frequency Coverage	522 to 1620kHz
IF	450kHz
Sensitivity (S/N=20dB)	38dBu



# TROUBLE SHOOTING

Before going through the checklist, check wiring connection. If any of the problems persist after checklist has been made, consult your nearest service dealer.

Symptom	Cause	Solution
No power.	The car ignition switch is not on.	If the power supply is connected to the car accessory circuits, but the engine is not moving, switch the ignition key to "ACC".
	The fuse is blown.	Replace the fuse.
No sound.	Volume is in minimum	Adjust volume to a desired level.
	Wiring is not properly connected.	Check wiring connection.
The operation keys do not work.	The built-in microcomputer is not operating properly due to noise.	Press the reset button.
The radio does not Work. The radio station automatic selection does not work.	The antenna cable is not connected.	Insert the antenna cable firmly.
	The signals are too weak.	Select a station manually.

## **Declaration of conformity**

The Blaupunkt Competence Center Car Multimedia-Evo Sales GmbH declares that the device complies with the basic requirements and the other relevant regulations of the directive 2014/53/EU.

The declaration of conformity can be found on the Internet under [www.blaupunkt.com](http://www.blaupunkt.com)



Declaration of Conformity with regard to the RE Directive 2014/53/EU

Declaration of Conformity with regard to the RoHS Directive 2011/65/EU

## **Warranty**

The warranty terms can be called up from [www.blaupunkt.com](http://www.blaupunkt.com)

## **Warranty**

If you ever need to use a repair service, you will find information about service partners in your country under [www.blaupunkt.com](http://www.blaupunkt.com)

# UPOZORNĚNÍ

---

## NA CO JE TŘEBA DÁVAT POZOR PŘI INSTALACI

1. Instalaci tohoto přehrávače by měl provádět profesionální technik.
2. Před instalací si pozorně přečtěte návod k použití tohoto zařízení.
3. Ujistěte se, že před zapojením k napájecímu zdroji jsou připojeny všechny ostatní kabely.
4. Aby nedošlo ke zkratu, ujistěte se prosím, že jsou všechny viditelné kabely izolované.
5. Po instalaci všechny kabely zafixujte.
6. Přehrávač připojte podle návodu k použití. Nesprávné připojení může způsobit poškození.
7. Tento přehrávač je vhodný pouze pro zařízení s napájením 12V DC, proto se prosím ujistěte, že Vaše vozidlo má tento typ katodového uzemňovacího systému.
8. Připojte kabely správně. Nesprávné připojení způsobí poruchu nebo poškození elektrického systému.

# INSTALACE

## INSTALACE JEDNOTKY

1. Sejměte pouzdro

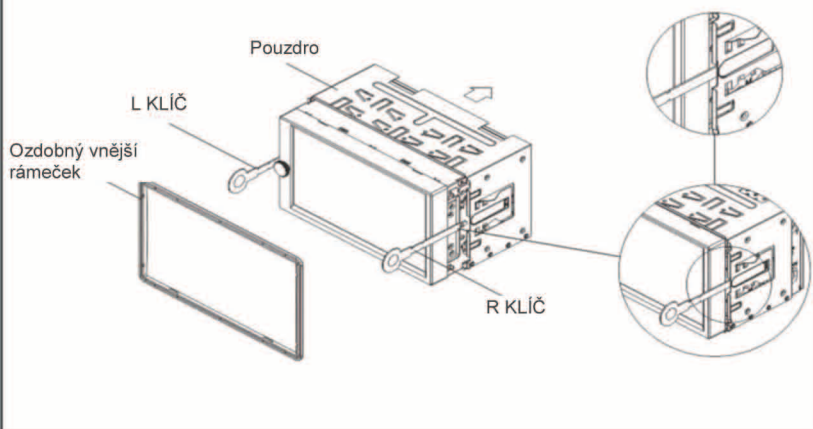

2. Vložte pouzdro do  
přístrojové desky a je-li  
to potřeba, zajistěte  
přichytkami

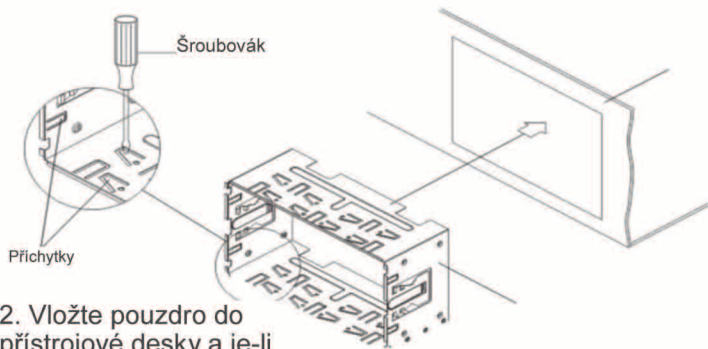

3. Vložte jednotku do pouzdra.

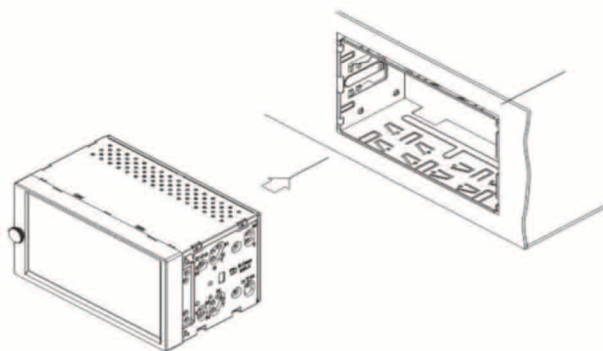

# ZAPOJENÍ KABELŮ

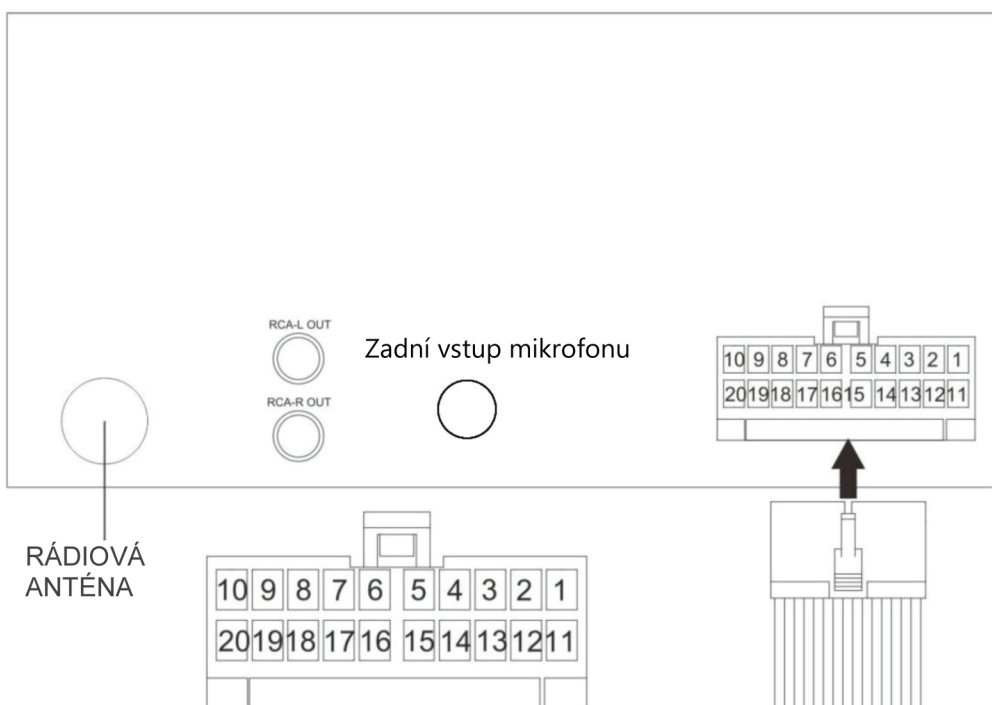

## ZAPOJENÍ KABELŮ

ČÍSLO PINU	BARVA KABELU	POPIS
1		
2		
3		
4		
5	MODRÁ	ELEKTRICKY OVL. ANTÉNA
6		
7	ŠEDÁ/ČERNÁ	PŘEDNÍ PRAVÝ REPRODUKTOR.(-)
8	ŠEDÁ	PŘEDNÍ PRAVÝ REPRODUKTOR. (+)
9	FIALOVÁ/ČERNÁ	ZADNÍ PRAVÝ REPR. (-)
10	FIALOVÁ	ZADNÍ PRAVÝ REPR. (+)
11		
12		
13		
14	ČERVENÁ	ACC
15	ŽLUTÁ	B+
16	ČERNÁ+ČERNÁ	UZEMNĚNÍ
17	BÍLÁ/ČERNÁ	PŘEDNÍ LEVÝ REPRODUKTOR (-)
18	BÍLÁ	PŘEDNÍ LEVÝ REPRODUKTOR (+)
19	ZELENÁ/ČERNÁ	ZADNÍ LEVÝ REPRODUKTOR (-)
20	ZELENÁ	ZADNÍ LEVÝ REPRODUKTOR (+)

1. Tento přehrávač lze používat pouze s napájením 12 V DC s katodovým uzemněním.
2. Dokud není přehrávač bezpečně zamontovaný, nepřipojujte svorky autobaterie.
3. Ujistěte se, že je žlutý kabel připojen ke kladné svorce baterie (+).
4. Při výměně pojistek se prosím ujistěte, že nové pojistky mají stejnou hodnotu.
5. Nejlepšího účinku zařízení lze dosáhnout použitím kvalitních reproduktorů s 4-8 ohmy.

# UMÍSTĚNÍ OVLADAČŮ

## UMÍSTĚNÍ OVLADAČŮ

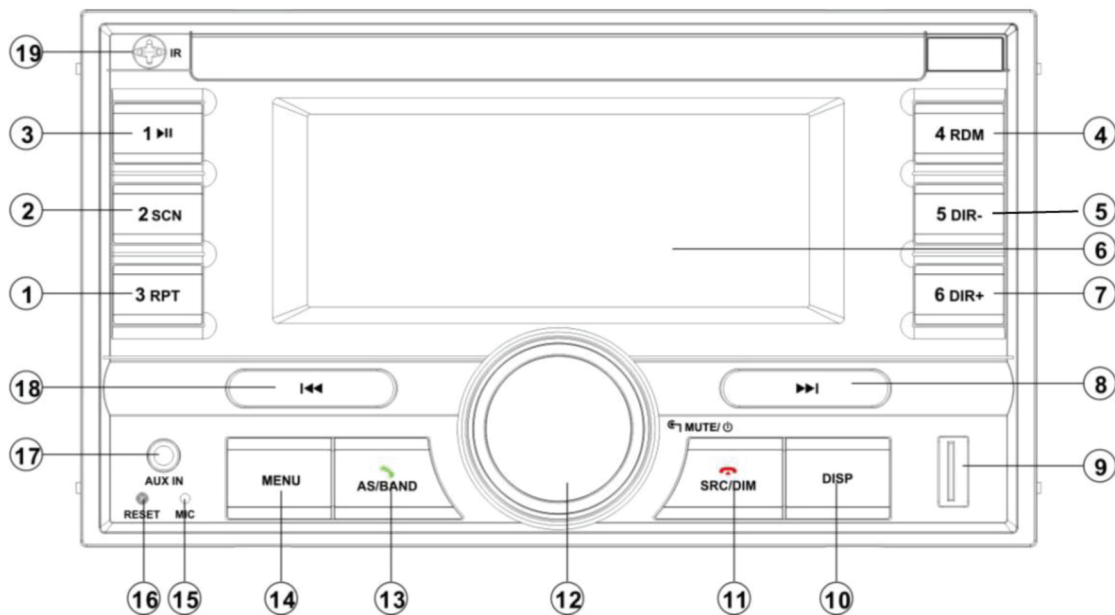



1. 3RPT
2. 2 SCN
3. 1 PII
4. 4 RDM
5. 5 DIR-
6. LCD
7. 6 DIR+
8. PII
9. USB SCNerface
10. DISP

11. SRC/DIM/
12. VOL/MUTE/POWER
13. AS/BAND/
14. MENU
15. MICPHONE
16. RESET
17. AUXIN
18. PII
19. IR

# FUNKČNÍ TLAČÍTKA

Funkční tlačítka

TLAČÍTKA	AKCE	RADIO	DISC/USB	AUX	BT
MENU	Krátké stisknutí	BAS-TRE-BAL-FAD-EQ-LOUD	BAS-TRE-BAL-FAD-EQ-LOUD/hledat:7	BAS-TRE-BAL-FAD-EQ-LOUD	BAS-TRE-BAL-FAD-EQ-LOUD/vybrat:7
	Dlouhé stisknutí	AF-TA-PTY-REG-COLOR-BT (off/link)-BEEP-P_VOL-CLK (12/24) -DX-ST	AF-TA-COLOR-BT(off/link)-BEEP-P_VOL-CLK(12/24)	AF-TA-COLOR-BT(off/link) -BEEP-P_VOL-CLK(12/24)	AF-TA-COLOR-BT(off/link) -BEEP-P_VOL-CLK(12/24)
SRC/DIM 	Krátké stisknutí	změnit zdroj/ zastavit	změnit zdroj/ zastavit	změnit zdroj/ zastavit	změnit zdroj/ zastavit/smazat
	Dlouhé stisknutí	jas obarazovky vysoký/nízký	jas obrazovky vysoký/nízký	jas obrazovky vysoký/nízký	jas obarazovky vysoký/nízký
AS/BAND 	Krátké stisknutí	změnit pásmo/přijmout	Přijmout/hledat skladbu	Přijmout	Přijmout/vybrat
	Dlouhé stisknutí	Auto ukládání	/	/	Opakovaný výběr
DISP	Krátké stisknutí	Info/hodiny	Info/hodiny /hledat:0	Info/hodiny	Info/hodiny /vybrat:0/přesměr.
	Dlouhé stisknutí	Nastavení hodin	Nastavení hodin	Nastavení hodin	Nastavení hodin
«	Krátké stisknutí	Hledat směrem dolů	Předchozí soubor/hledat:8	/	Předchozí soubor/vybrat:8
	Dlouhé stisknutí	Ztlumit	FR(rychlé přet.dozadu)	/	/
»I	Krátké stisknutí	Hledat směrem nahoru	Další soubor/hledat:9	/	Další soubor/hledat:9
	Dlouhé stisknutí	ZesilitPřidat	FF(rychlé přet. dopředu)	/	/
VOL	Otáčení	Zvyšování/snižování hlasitosti	Zvyšování/snižování hlasitosti	Zvyšování/snižování hlasitosti	
MUTE/  (PUSH VOL)	Krátké stisknutí	Ztlumení zap./vyp.	Ztlumení zap./vyp./Enter	Ztlumení zap./vyp.	Ztlumení zap./vyp.
	Dlouhé stisknutí	Vypnout	Vypnout	Vypnout	Vypnout
1/PAU	Krátké stisknutí	Znovu vyvolat staniciM1 .	přehrát/pauza/hledat:1	/	přehrát/pauza/vybrat:1
	Dlouhé stisknutí	Uložit stanici do M1	/	Zobrazit verzi programu	/
2/SCN	Krátké stisknutí	Vyvolat stanici.M2	SKEN ZAP./VYP./hledat:2	/	Menu/vybrat:2
	Dlouhé stisknutí	Uložit stanici do M2	/	/	/
3/RPT	Krátké stisknutí	Znovu vyvolat stanici.M3	OPAK.JEDNU/OPAK.VŠE/hledat:3	/	vybrat:3
	Dlouhé stisknutí	Uložit stanici do M3	/	/	/
4/RDM	Krátké stisknutí	Znovu vyvolat stanici M4	NÁHODNĚ ZAP/VYP/hledat:4	/	vybrat:4
	Dlouhé stisknutí	Uložit stanici do M4	/	/	+
5/DIR-	Krátké stisknutí	Znovu vyvolat stanici M5	ADRESÁŘ-/hledat:5	/	vybrat:5
	Dlouhé stisknutí	Uložit stanici do M5	-10	/	vybrat:*
6/DIR+	Krátké stisknutí	Znovu vyvolat M6 stanici.	ADRESÁŘ+/hledat:6	/	vybrat:6
	Dlouhé stisknutí	Uložit stanici do M6	+10	/	vybrat:#

# NÁVOD K OBSLUZE

## ZÁKLADNÍ PROVOZ

### Zapnutí/vypnutí přístroje a funkce ztlumení zvuku

Stisknutím tlačítka  (VOL) zapnete přístroj. Když je systém zapnutý, krátce stiskněte tlačítko pro zapnutí/vypnutí funkce ztlumení zvuku. Pro vypnutí přístroje toto tlačítko stiskněte a přidržte.

### Nastavení zvuku

V audio menu BAS-TRE-BAL-FAD-EQ-LOUD

krátce stiskněte tlačítko **MENU**.

Stiskněte a přidržte tlačítko **MENU** v audio menu:

AF-TA-PTY-REG-

COLOR-BT(off/link)-BEEP-CLOCK-P-VOL -DX-STEREO

Každou položku můžete nastavit otočným tlačítkem VOL.

### Zobrazení času nebo informací

Pro zobrazení času nebo informace krátce stiskněte tlačítko **DISP**

### Nastavení času

Stiskněte a přidržte tlačítko **DISP** po dobu 2 sekund. Začne blikat HH. Otočným tlačítkem VOL nastavíte hodinu. Poté stiskněte otočné tlačítko **VOL** a zobrazí se blikající MM. Jeho otáčením nastavíte minuty. Potom stiskněte otočné tlačítko **VOL** pro odchod z nabídky.

### Funkce nastavení jasu displeje

Stiskněte a podržte tlačítko **SRC/DIM** a nastavte jas displeje na vysoký nebo nízký.

### Přehrávání hudby přes aux in 3,5 mm jack

Po vložení zdroje audia do jack slotu 3,5 mm stiskněte tlačítko **MODE** a přepněte na režim AUX IN.

### Resetování jednotky



Když dojde k chybě v zobrazení nebo některá funkce nefunguje, stiskněte tlačítko RESET pro obnovení původního stavu.

**Pozn.:** Po resetování budou všechny

záznamy v paměti vymazány.

## OBSLUHA RÁDIA



### Příjem rádio stanice

Pro vstup do režimu rádia stiskněte tlačítko **SRC**, potom stiskněte tlačítko **BAND** pro volbu pásma. Pro příjem požadované stanice krátce stiskněte tlačítko / . Pro ruční ladění frekvence stiskněte a přidržte.

### Automatické ukládání stanic

Pro uložení stanic pásma 1~3 pomocí numerických kláves 1-6 stiskněte a přidržte tlačítko **BAND** po dobu 2 sekund.

### Ruční ukládání stanic a nové naladění předvolených stanic

Naladte stanici pomocí tlačítka  nebo . Po dobu 2 sekund stiskněte a přidržte jedno z tlačítek předvolby 1-6. Aktuální stanice bude uložena pod tlačítko daného čísla. Pro poslech stanice uložené pod daným číslem předvolby krátce zmáčkněte tlačítko předvolby (1~6).

## FUNKCE RDS (RÁDIOVÝ DATOVÝ SYSTÉM)

### Alternativní frekvence (AF)

V menu nastavení na položce AF stiskněte a přidržte tlačítko **MENU** a nastavte **AF** na on/off (zap./vyp).

**AF zap:** Na displeji se objeví symbol "AF". Při příjmu stanice RDS se zobrazí název programu. Pokud se vysílaný signál zhorší, začne symbol "AF" blikat. Systém začne vyhledávat silnější stanici, která je uložena v seznamu AF, a přepne na stanici s lepším signálem. Pokud nenajde silnější stanici v seznamu AF, aktivuje režim PI SEEK pro vyhledávání stanic, které mají stejný PI.

**AF off (vyp):** vypne režim AF.

### ALARM:

Jestliže bude přijato nouzové vysílání,



# NÁVOD K OBSLUZE

zobrazí se na displeji zpráva "ALARM", když bude ovládání hlasitosti nastaveno na minimum, připůsobí se hladina zvuku automaticky předvolené výstupní hladině. .

## **REG on/off (zap./vyp):**

V menu nastavení pod položkou **REG** stiskněte a přidržte tlačítko **MENU**. Nastavte **REG** na zap./vyp.

**REG zap:** aktuální program, který právě posloucháte, se nezmění.

**REG vyp:** umožní, aby příjem přešel na regionální stanici.

## **Dopravní hlášení (TA – Traffic Announcement)**

V menu nastavení pod položkou **TA** stiskněte a přidržte tlačítko **MENU**. Nastavte **TA** na zap./vyp.

**TA zap.:** Když je zapnuta funkce TA, obdržíte dopravní hlášení i tehdy, když jste v režimu RADIO/USB/AUX/BT. Pokud je hlasitost nižší, než předvolená hlasitost pro TA, automaticky se zvýší na hlasitost TA.

**TA stop** (funkce přerušení TA):

Umožní Vám vrátit se do předchozího režimu, dokud nepřijmete další TA stanici.

**TA vyp.:** Vypne funkce TA.

## **Funkce PTY (Program Type)**

V menu nastavení pod položkou **PTY** stiskněte a přidržte tlačítko **MENU**. Když se zobrazí PTY SEL, otáčením tlačítka **VOL** zvolíte typ programu. Po nalezení požadovaného typu programu stiskněte tlačítko **VOL**, spustí se tím vyhledávání..

## **Provoz USB**

Když vložíte médium USB do jednotky, přístroj vyhledá soubory MP3/WMA a spustí přehrávání. Pokud je již médium USB zasunuto v přístroji, opakovaně krátce stiskněte tlačítko **SRC**, dokud se neobjeví symbol pro USB režim.

## **Výběr souboru**

Pro přechod na další/předchozí soubor stiskněte tlačítko **▶▶/◀◀**. Pro rychlé přetáčení dopředu nebo dozadu přidržte tlačítko **▶▶/◀◀**.

## **Přehrávání/Pauza**

Pro pozastavení/přehrávání souboru stiskněte tlačítko **▶||**

## **Funkce SCN (skenování):**

Pro přehrávání prvních 10 vteřin každého souboru stiskněte tlačítko **SCN**. Pro zrušení této funkce opět stiskněte tlačítko **SCN**. .

## **Funkce RPT (opakování):**

Pro výběr režimu opakování stiskněte tlačítko **RPT**.

**RPT ONE:** Opakovat vybraný soubor.

**RPT FOLD:** Opakovat všechny soubory ve složce.

**RPT ALL:** Opakovat všechny soubory (výchozí volba).

## **Funkce Random (náhodný výběr):**

Po stisknutí tlačítka **RDM se** všechny soubory budou přehrávat náhodně. Pro zrušení této funkce stiskněte tlačítko ještě jednou.

## **Výběr adresáře**

pro volbu adresáře směrem nahoru nebo dolů stiskněte tlačítko **DIR+/DIR-**.

## **Funkce +10/-10 souborů**

Chcete-li přeskočit přehrávání +10/-10 souborů, stiskněte a přidržte tlačítko **DIR+/DIR-** po dobu 2 sekund.

## **Hledání skladeb**

Stiskněte tlačítko **AS/BAND**. Na displeji se zobrazí "NUM SCH". Můžete zvolit skladbu přímo pomocí numerických kláves: 0~9 (viz tabulka funkce tlačítek). Pro volbu čísla můžete také použít otočné tlačítko **VOL**. Po výběru čísla skladby stiskněte otočné tlačítko **VOL**, spustí se přehrávání. Pokud otočné tlačítko **VOL** nestisknete, začne se skladba automaticky přehrávat po 5 vteřinách.

# NÁVOD K OBSLUZE

## **Poznámka:**

Pokud připojujete přehrávač MP3, ve kterém je běžná baterie (kterou nelze dobíjet), měli byste ji nejdříve odstranit a až potom připojit přehrávač MP3 k rozhraní USB. V opačném případě by mohlo dojít ke zkratu baterie.

## **VAROVÁNÍ**



Pokud máte na USB důležité soubory, nepřipojujte je pro přehrávání do hlavní jednotky, protože kterákoli z operací může způsobit ztrátu nebo poškození důležitých souborů. Naše společnost se zříká odpovědnosti za takovou ztrátu nebo poškození.

## **OBSLUHA BLUETOOTH**

### **PÁROVÁNÍ**

V mobilním telefonu vyhledejte položky bluetooth a vyberte si najdete zařízení Bluetooth V seznamu by se mělo objevit "SEVILLA 190 BT", zvolte "PALMA 190 BT" a pokud je vyžadované heslo, zadejte "0000". Po úspěšném spárování se na displeji LCD objeví značka BT.

### **Odchozí hovor**

V BT režimu s stiskněte tlačítko  a LCD displej bude prázdný. Potom můžete zadat telefonní číslo a stisknout tlačítko  pro vytáčení. (Pozn.: Pokud jste zadali špatné číslo, můžete stisknout tlačítko  a toto číslo smazat.

### **BT nabídka**

V režimu BT opakovaně stiskněte tlačítko 2/SCN a objeví se níže uvedená nabídka: BOOK/RECEIVED/DIALED/MISSED U každé položky se po chvíli objeví telefonní číslo. Po výběru telefonního číslo stiskněte pro zahájení hovoru.tlačítko .

### **Přenos hovoru mezi mobilním telefonem a přístrojem**

V režimu hovoru můžete stisknout tlačítko

**DISP**, přesunete tak hovor mezi mobilním telefonem a jednotkou.

### **BT funkce off/link**

Funkce je k dispozici po spárování mobilního telefonu s přístrojem v kterémkoli režimu. v menu nastavení pod položkou BT (off/link) stiskněte a přidržte tlačítko **MENU**, nyní můžete nastavit Bluetooth off/link.

**Pozn.:** Při prvním použití je nutné spárovat zařízení s mobilním telefonem. Ke spárování musíte použít mobilní telefon, položka BT off/link slouží pouze pro funkci odpojení a opětovného připojení.

### **Odpojení Bluetooth**

Stiskněte a přidržte tlačítko **SRC** po dobu 2 sekund, nyní můžete nastavit Bluetooth off/link na pozici off (vypnuto). Přístroj ukončí připojení k mobilnímu telefonu pomocí Bluetooth. Po nastavení pozice link (připojit) se zařízení pomocí Bluetooth opět připojí k mobilnímu telefonu.

**Pozn.:** Při prvním použití je nutné spárovat zařízení s mobilním telefonem. Ke spárování musíte použít mobilní telefon, položka BT off/link slouží pouze pro funkci odpojení a opětovného připojení.

Další funkce: Viz tabulku Funkční tlačítka výše.

# DÁLKOVÉ OVLÁDÁNÍ

## Dálkové ovládání



### FUNKČNÍ TLAČÍTKA A OVLÁDÁNÍ

- ⏻: Vypnutí/zapnutí.
- EQ: krátký stisk: EQ. Dlouhý stisk: HLASITOST zap./vyp.
- 🔇: ztlumení zvuku zap./vyp.
- 🔍: V režimu RADIO: krátký stisk: Skenování předvoleb. Dlouhý stisk: Automatické ukládání.  
V režimu DISC: hledat soubor.

ostatní tlačítka mají stejnou funkci jako tlačítka na panelu přístroje.

# SPECIFIKACE

---

## Specifikace

### VŠEOBECNÉ

Požadavky na napájení:	DC 12 V, uzemnění záporným pólem
Rozměry pouzdra:	183 (Š) x 90 (H) x 102(V)
Maximální výstupní výkon:	4 x 40 W
Odběr proudu:	10 A (max.)

### FM RÁDIO

Rozsah frekvencí	87,5 až 108 MHz
IF	10,7 MHz
Citlivost (S/N=30 dB)	4 $\mu$ V
Stereofonní separace	> 25dB

### MW

Rozsah frekvencí	522 až 1620 kHz
IF	450 kHz
Citlivost (S/N=20dB)	38 dBu

# ŘEŠENÍ PROBLÉMŮ

Předtím, než projdete kontrolní seznam, zkontrolujte správné připojení kabelů. Pokud některý z problémů po provedení kontroly dle seznamu přetrvává, obraťte se na nejbližšího servisního prodejce.

Příznak	Příčina	Řešení
Není připojen napájecí zdroj.	Klíč ve startéru auta není v poloze on (zapnut).	Pokud je napájecí zdroj připojen k obvodům auta pro příslušenství, ale motor není zapnut, přepněte klíč startéru do polohy "ACC".
	Vypadlá pojistka.	Vyměňte pojistku.
Žádný zvuk.	Hlasitost je na minimum.	Nastavte hlasitost na požadovanou úroveň.
	Není správně připojen kabel.	Zkontrolujte připojení kabelů.
Funkční tlačítka nepracují.	Zabudovaný mikro-počítač nefunguje správně v důsledku vysoké hladiny hluku.	Stiskněte tlačítko pro reset.
Rádio nefunguje. Automatický výběr stanic nefunguje.	Kabel antény není správně zapojen.	Zapojte správně kabel antény.
	Signál je příliš slabý.	Zvolte stanici ručně.

### **Δήλωση συμμόρφωσης**

Η Blaupunkt Competence Center Car Multimedia-Evo Sales GmbH δηλώνει ότι αυτή η συσκευή είναι συμβατή με τις βασικές απαιτήσεις και τους υπόλοιπους σχετικούς κανονισμούς της οδηγίας 2014/53/EK. Μπορείτε να δείτε τη δήλωση συμμόρφωσης στο διαδίκτυο στην εξής ηλεκτρονική διεύθυνση [www.blaupunkt.com](http://www.blaupunkt.com)



Δήλωση συμμόρφωσης σχετικά με τη διαθεσιμότητα ραδιοεξοπλισμού στην αγορά της οδηγίας 2014/53/EE.

Δήλωση συμμόρφωσης σύμφωνα με τη οδηγία RoHS 2011/65/EE.

### **Εγγύηση**

Μπορείτε να κατεβάσετε τους όρους της εγγύησης από την εξής ιστοσελίδα: [www.blaupunkt.com](http://www.blaupunkt.com)

### **Εγγύηση**

Σε περίπτωση που χρειαστεί να χρησιμοποιήσετε την υπηρεσία επισκευής στο πλαίσιο της εγγύησης, μπορείτε να βρείτε τις πληροφορίες για τους συνεταιίρους σέρβις στη χώρας σας στην εξής ηλεκτρονική διεύθυνση [www.blaupunkt.com](http://www.blaupunkt.com)

# ΠΡΟΕΙΔΟΠΟΙΗΣΕΙΣ

---

## ΠΡΟΕΙΔΟΠΟΙΗΣΕΙΣ ΕΓΚΑΤΑΣΤΑΣΗΣ

1. Η εγκατάσταση αυτού του συστήματος πρέπει να γίνει από έναν επαγγελματία τεχνικό.
2. Διαβάστε προσεκτικά τις οδηγίες και τη λειτουργία του εξοπλισμού πριν την εγκατάσταση.
3. Βεβαιωθείτε ότι έχετε συνδέσει άλλα καλώδια πριν από τη σύνδεση ρεύματος.
4. Για την αποφυγή βραχυκυκλώματος. Βεβαιωθείτε ότι όλα τα εκτεθειμένα καλώδια έχουν μονωθεί.
5. Επιδιορθώστε όλα τα καλώδια μετά την εγκατάσταση.
6. Πραγματοποιήστε τη σύνδεση στο σύστημα σύμφωνα με τις παρούσες οδηγίες. Η λανθασμένη σύνδεση ενδέχεται να προκαλέσει ζημιά.
7. Αυτό το σύστημα ταιριάζει μόνο σε συσκευή για 12V DC και βεβαιωθείτε ότι το αυτοκίνητό σας ανήκει σε αυτό το είδος της καθόδου γείωσης ηλεκτρικού συστήματος.
8. Συνδέστε τα καλώδια σωστά. Η λανθασμένη σύνδεση θα προκαλέσει δυσλειτουργία ή ζημιά στο ηλεκτρικό σύστημα.



# ΕΓΚΑΤΑΣΤΑΣΗ

## Εγκατάσταση μονάδας

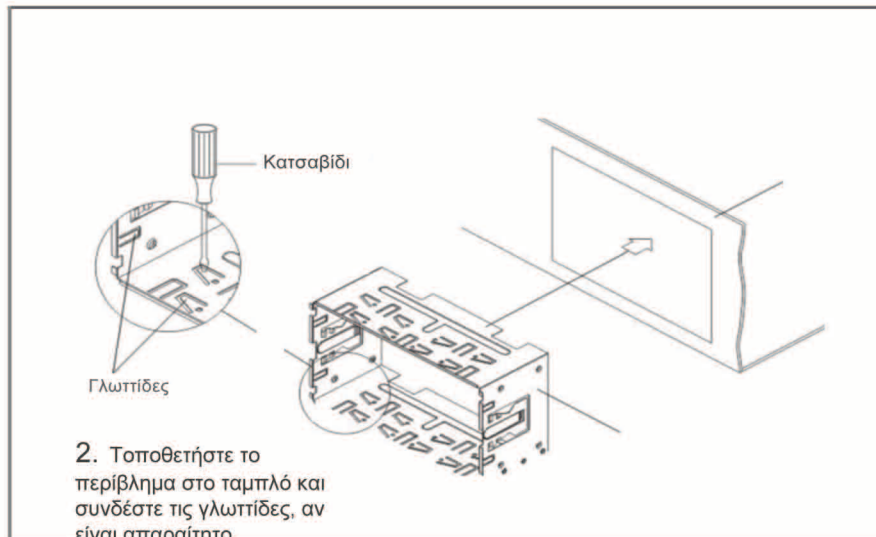
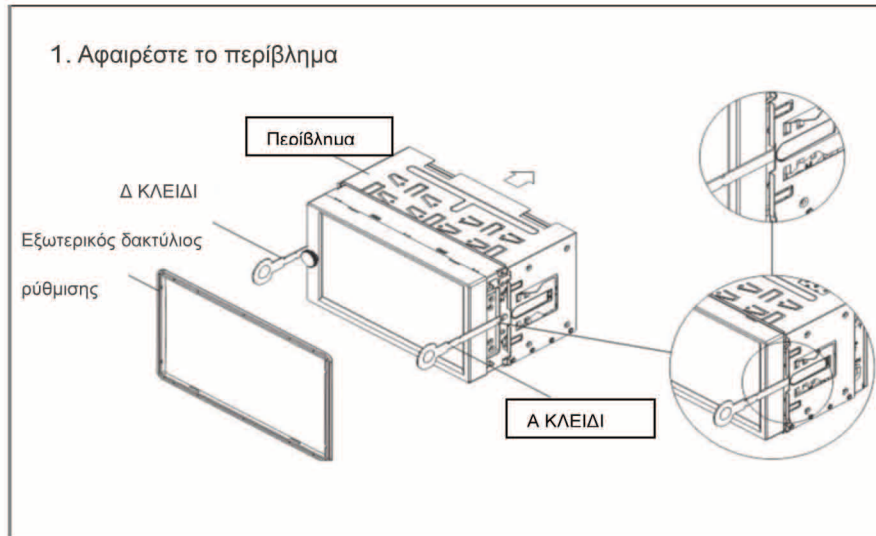



# ΣΥΝΔΕΣΗ ΚΑΛΩΔΙΩΝ

ΚΕΡΑΙΑ ΡΑΔΙΟΦΩΝΟΥ

RCA-L OUT  
RCA-R OUT

Πίσω είσοδος μικροφώνου

Αριθ. PIN	ΧΡΩΜΑ ΚΑΛΩΔΙΟΥ	ΠΕΡΙΓΡΑΦΗ
1		
2		
3		
4		
5	ΜΠΛΕ	ΤΡΟΦΟΦΟΣΙΑ ΚΕΡΑΙΑΣ
6		
7	ΓΚΡΙ/ΜΑΥΡΟ	ΜΠΡΟΣΤΙΝΟ ΔΕΞΙ ΗΧΕΙΟ (-)
8	ΓΚΡΙ	ΜΠΡΟΣΤΙΝΟ ΔΕΞΙ ΗΧΕΙΟ (+)
9	ΜΩΒ/ΜΑΥΡΟ	ΟΠΙΣΘΙΟ ΔΕΞΙ ΗΧΕΙΟ (-)
10	ΜΩΒ	ΟΠΙΣΘΙΟ ΔΕΞΙ ΗΧΕΙΟ (+)
11		
12		
13		
14	ΚΟΚΚΙΝΟ	ACC
15	ΚΙΤΡΙΝΟ	B+
16	ΜΑΥΡΟ+ΜΑΥΡΟ	ΓΕΙΩΣΗ
17	ΑΣΠΡΟ/ΜΑΥΡΟ	ΜΠΡΟΣΤΙΝΟ ΑΡΙΣΤΕΡΟ ΗΧΕΙΟ (-)
18	ΑΣΠΡΟ	ΜΠΡΟΣΤΙΝΟ ΑΡΙΣΤΕΡΟ ΗΧΕΙΟ (+)
19	ΠΡΑΣΙΝΟ/ΜΑΥΡΟ	ΟΠΙΣΘΙΟ ΑΡΙΣΤΕΡΟ ΗΧΕΙΟ (-)
20	ΠΡΑΣΙΝΟ	ΟΠΙΣΘΙΟ ΑΡΙΣΤΕΡΟ ΗΧΕΙΟ (+)

1. Αυτό το σύστημα μπορεί να χρησιμοποιηθεί μόνο με την κάθοδο γείωσης ηλεκτρικού συστήματος 12V DC.
2. Μην συνδέετε τους ακροδέκτες της μπαταρίας του αυτοκινήτου εωσότου η συσκευή αναπαραγωγής να είναι απολύτως σωστά συναρμολογημένη.
3. Βεβαιωθείτε ότι συνδέσατε το κίτρινο καλώδιο στον θετικό πόλο της μπαταρίας(+).
4. Όταν αλλάζετε την ασφάλεια, βεβαιωθείτε ότι οι προδιαγραφές είναι οι ίδιες.
5. Η χρήση ενός καλή ποιότητας ηχείου 4-8 ohm θα έχει ως αποτέλεσμα την καλύτερη λειτουργία του εξοπλισμού.

# ΤΟΠΟΘΕΣΙΑ ΚΟΥΜΠΙΩΝ

## ΤΟΘΕΣΙΑ ΚΟΥΜΠΙΩΝ

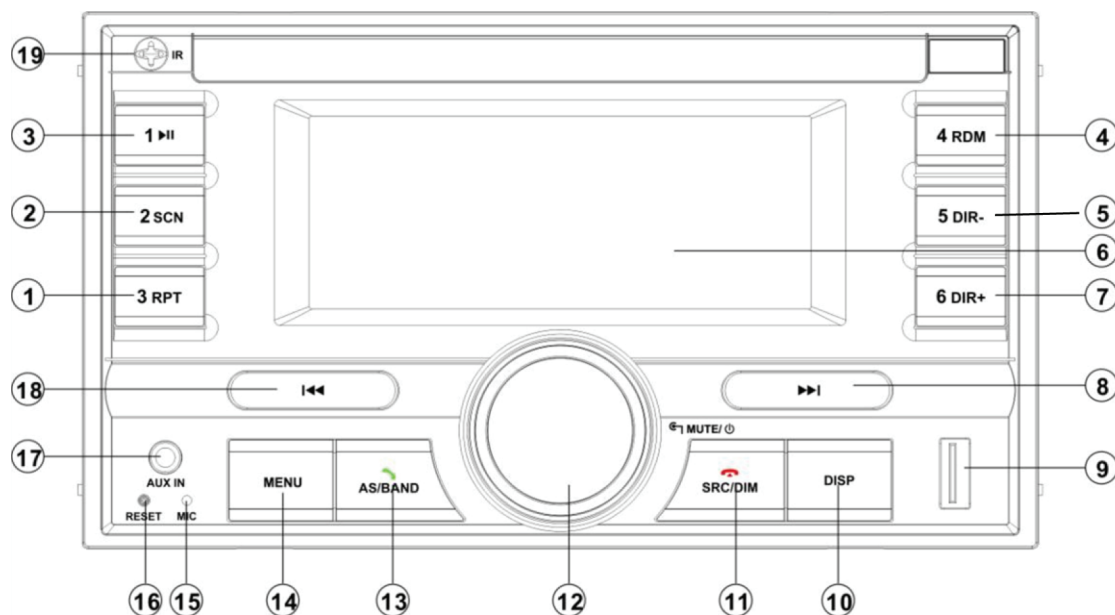

1. Κουμπί “3 RPT” (επανάληψη)

2. Κουμπί “2 SCN” (σάρωση)

3. Κουμπί “1 >||”

4. Κουμπί “4 RDM” (τυχαία αναζήτηση)

5. Κουμπί “5 RDM-”

6. Οθόνη LCD

7. Κουμπί “6 RDM+”

8. Κουμπί “>>|” (αναζήτηση προς τα εμπρός)

9. Διασύνδεση USB SCNerface

10. Κουμπί “DISP” (προβολή)

11. Κουμπί “SRC/DIM/☎”

12. Κουμπί “VOL/MUTE/POWER”  
(έντασης ήχου/σίγασης/έναρξης)

13. Κουμπί “AS/BAND/↻” (AS/συχνότητα)

14. Κουμπί “MENU” (μενού)

15. Κουμπί “MICPHONE” (μικρόφωνο)

16. Κουμπί “RESET” (επαναφορά)



17. Υποδοχή AUX IN

18. Κουμπί “<<<|” (αναζήτηση προς τα πίσω)

19. Κουμπί “IR” (υπέρυφρες)

# ΛΕΙΤΟΥΡΓΙΕΣ ΚΟΥΜΠΙΩΝ

Λειτουργίες κουμπιών

ΚΟΥΜΠΙΑ	ΕΝΕΡΓΕΙΑ	RADIO	DISC/USB	AUX	BT
MENOY	Σύντομο	BAS-TRE-BAL-FAD-EQ-LOUD	BAS-TRE-BAL-FAD-EQ-LOUD / αναζήτηση: 7	BAS-TRE-BAL-FAD-EQ-LOUD	BAS-TRE-BAL-FAD-EQ-LOUD / πληκτρολόγηση:7
	Παρατεταμένο	AF-TA-PTY-REG-COLOR-BT (off/link)-BEEP-P_VOL-CLK	AF-TA-COLOR-BT(off/link)-BEEP-P_VOL-CLK(12/24)	AF-TA-COLOR-BT(off/link)-BEEP-P_VOL-CLK(12/24)	AF-TA-COLOR-BT(off/link)-BEEP-P_VOL-CLK(12/24)
SRC/DIM 	Σύντ.	αλλαγή πηγής/ Τερματισμός κλήσης	αλλαγή πηγής/ Τερματισμός κλήσης	αλλαγή πηγής/ Τερματισμός κλήσης	αλλαγή πηγής/ Τερματισμός κλήσης
	Παρατ.	Φωτεινότητα Y/X	Φωτεινότητα Y/X	Φωτεινότητα Y/X	Φωτεινότητα Y/X
AS/E AND 	Σύντ.	Αλλαγή συχνότητας/ Απάντηση	Απάντηση/Αναζήτηση τραγουδιού	Απάντηση	Απάντηση/Κλήση
	Παρατ.	Αυτόματη αποθήκευση	/	/	Επανάκληση
DISP	Σύντ.	Πληροφορίες/ρολόι	Πληροφορίες/ρολόι /Αναζήτηση: 0	Πληροφορίες/ρολόι	Πληροφορίες/ρολόι /κλήση:0/μεταφορά
	Παρατ.	ρύθμιση ρολογιού	ρύθμιση ρολογιού	ρύθμιση ρολογιού	ρύθμιση ρολογιού
I<<	Σύντομο	Αναζήτηση προς τα κάτω	προηγούμενο αρχείο/αναζήτηση:8	/	προηγούμενο αρχείο/κλήση:8
	Παρατ.	Κατέβασμα	FR	/	/
>>I	Σύντ.	Αναζήτηση προς τα πάνω	επόμενο αρχείο/αναζήτηση:9	/	προηγούμενο αρχείο/κλήση:9
	Παρατ.	Ανέβασμα	FF	/	/
VOL	Περιστροφικό	ένταση ήχου πάνω/κάτω	ένταση ήχου πάνω/κάτω	ένταση ήχου πάνω/κάτω	ένταση ήχου πάνω/κάτω
MUTE/Q (PUSH VOL)	Σύντομο	σίγαση ενεργ./απενεργ.	σίγαση ενεργ./απενεργ./ Εισαγωγή	σίγαση ενεργ./απενεργ.	σίγαση ενεργ./απενεργ.
	Παρατ.	απενεργοποίηση	απενεργοποίηση	απενεργοποίηση	απενεργοποίηση
1/PAU	Σύντομο	Επανάκληση σταθμού M1.	αναπαρ./παύση/αναζ.:1	/	αναπαρ./παύση/κλήση:1
	Παρατ.	Αποθήκευση σταθμού στο M1	/	Προβολή έκδοσης software	/
2/SCN	Σύντομο	Επανάκληση σταθμού M2.	SCN ΕΝΕΡΓ./ΑΠΕΝΕΡΓ./αναζ.:2	/	Μενού/κλήση:2
	Παρατ.	Αποθήκευση σταθμού στο M2	/	/	/
3/RPT	Σύντομο	Επανάκληση σταθμού M3	RPTONE/RPT ALL/αναζήτ.:3	/	κλήση:3
	Παρατ.	Αποθήκευση σταθμού στο M3	/	/	/
4/RDM	Σύντομο	Επανάκληση σταθμού M4	RDM ΕΝΕΡΓ./ΑΠΕΝΕΡΓ./αναζήτ.:4	/	κλήση:4
	Παρατ.	Αποθήκευση σταθμού στο M4	/	/	+
5/DIR-	Σύντομο	Επανάκληση σταθμού M5	DIR-/αναζήτηση:S	/	κλήση:5
	Παρατ.	Αποθήκευση σταθμού στο M5	-10	/	κλήση:*
6/DIR+	Σύντομο	Επανάκληση σταθμού M6	DIR+/αναζήτηση:6	/	κλήση:6
	Παρατ.	Αποθήκευση σταθμού στο M6	+10	/	κλήση:#

# ΛΕΙΤΟΥΡΓΙΑ

---

## ΒΑΣΙΚΗ ΛΕΙΤΟΥΡΓΙΑ

### Ενεργοποίηση/απενεργοποίηση της μονάδας και λειτουργία σίγασης

Πατήστε το κουμπί **U** (VOL) για να ενεργοποιήσετε τη μονάδα. Όταν το σύστημα ενεργοποιηθεί, πατήστε σύντομα αυτό το κουμπί για να ενεργοποιήσετε/απενεργοποιήσετε τη σίγαση. Πατήστε και κρατήστε αυτό το κουμπί για να απενεργοποιήσετε τη μονάδα.

### Ρύθμιση ήχου και ρυθμίσεις

Πατήστε σύντομα το κουμπί **MENU** στο μενού ήχου:

BAS-TRE-BAL-FAD-EQ-LOUD

Πατήστε και κρατήστε το κουμπί **MENU** στο μενού ρυθμίσεων:

AF-TA-PTY-REG-

COLOR-BT (off/link)-BEEP-CLOCK-P-VOL  
-OX-STEREO

Σε κάθε αντικείμενο περιστρέψτε το κουμπί VOL για να τα ρυθμίσετε.

### Προβολή ρολογιού ή πληροφοριών

Πατήστε σύντομα το κουμπί **DISP** για να προβάλλετε το ρολόι ή τις πληροφορίες.

### Ρύθμιση ρολογιού

Πατήστε και κρατήστε το κουμπί **DISP** για 2 δευτερόλεπτα. Η ένδειξη HH θα αναβοσβήνει. Περιστρέψτε το κουμπί **VOL** για να ρυθμίσετε την ώρα. Στη συνέχεια, πατήστε το κουμπί **VOL**, η ένδειξη MM θα αναβοσβήνει. Περιστρέψτε το κουμπί VOL για να ρυθμίσετε τα λεπτά. Μετά από αυτή την ενέργεια πατήστε το κουμπί **VOL** για έξοδο.

### Λειτουργία μεταβλητού φωτισμού

Πατήστε και κρατήστε το κουμπί **SRC/DIM** για να επιλέξετε

χαμηλή ή υψηλή φωτεινότητα.

### Αναπαραγωγή μουσικής μέσω της υποδοχής aux in 3.5 mm

Πατήστε το κουμπί **MODE** για να μεταβείτε στη λειτουργία AUX IN όταν εισάγετε μία πηγή ήχου στην υποδοχή 3.5mm της μονάδας.

### Επαναφορά της μονάδας

Όταν προκύπτουν κάποια σφάλματα στην οθόνη προβολής ή κάποιες λειτουργίες δεν δουλεύουν, πατήστε το κουμπί **RESET** για να επαναφέρετε τη μονάδα. Η μονάδα θα επανέλθει στην αρχική της κατάσταση.

**Σημείωση:** Μετά την επαναφορά όλη η μνήμη θα χαθεί.

## ΛΕΙΤΟΥΡΓΙΑ ΡΑΔΙΟΦΩΝΟΥ

### Λήψη ραδιοφωνικού σταθμού

Πατήστε το κουμπί **SRC** για να επιλέξετε τη λειτουργία ραδιοφώνου. Στη συνέχεια, πατήστε το κουμπί **BAND** για να επιλέξετε μία ζώνη. Πατήστε σύντομα το κουμπί **▶▶** / **◀◀** για τη λήψη του επιθυμητού ραδιοφωνικού σταθμού. Πατήστε και πιέστε το κουμπί για χειροκίνητο συντονισμό της συχνότητας.

### Αυτόματη αποθήκευση σταθμού

Πατήστε και κρατήστε το κουμπί **BAND** για 2 δευτερόλεπτα για να αποθηκεύσετε αυτόματα σταθμούς στα αριθμητικά κουμπιά 1-6 της ζώνης 1~3.

### Χειροκίνητη αποθήκευση σταθμού και ανάκληση προεπιλεγμένου σταθμού

Συντονιστείτε σε έναν σταθμό με το κουμπί **◀◀** ή **▶▶**. Πατήστε και κρατήστε ένα από τα προεπιλεγμένα κουμπιά 1-6 για 2 δευτερόλεπτα. Ο τρέχων σταθμός είναι αποθηκευμένος στον αριθμό κουμπιού.

Πατήστε σύντομα το προεπιλεγμένο κουμπί (1-6) για να ακούσετε απευθείας τον σταθμό που αποθηκεύτηκε στο αντίστοιχο προεπιλεγμένο κουμπί.

## ΛΕΙΤΟΥΡΓΙΑ RDS (ΡΑΔΙΟΣΥΣΤΗΜΑ ΔΕΔΟΜΕΝΩΝ)

### Εναλλακτική συχνότητα (AF)

Στο αντικείμενο **AF** του μενού ρυθμίσεων (πατήστε και κρατήστε το κουμπί **MENU**). Ρύθμιση της **AF** σε ενεργοποιημένο/απενεργοποιημένο.

**AF ενεργοποιημένο:** Το σύμβολο "**AF**" προβάλλεται στην οθόνη. Το όνομα του προγράμματος προβάλλεται κατά τη λήψη ενός σταθμού RDS station. Το σύμβολο "AF" ξεκινά να αναβοσβήνει εάν το σήμα εκπομπής χειροτερέψει.

Θα αρχίσει να ψάχνει

# ΛΕΙΤΟΥΡΓΙΑ

για έναν δυνατότερο σταθμό που βρίσκεται στη λίστα AF και θα μεταβεί στον καλύτερο σταθμό. Εάν δεν βρει έναν δυνατότερο σταθμό στη λίστα AF, θα ενεργοποιήσει τη λειτουργία ΑΝΑΖΗΤΗΣΗ ΡΙ για την αναζήτηση σταθμού με το ίδιο ΡΙ.

**AF απενεργοποιημένο:**  
απενεργοποίηση της λειτουργίας AF.

## ΣΥΝΑΓΕΡΜΟΣ

Η ένδειξη "ΣΥΝΑΓΕΡΜΟΣ" θα προβληθεί, όταν γίνει λήψη μιας εκπομπής έκτακτης ανάγκης, ενώ το επίπεδο εξόδου ήχου θα ρυθμιστεί αυτόματα στο προκαθορισμένο επίπεδο εξόδου όταν ο ρυθμιστής έντασης είναι ρυθμισμένος στο ελάχιστο.

## REG

### ενεργοποιημένο/απενεργοποιημένο

Στο αντικείμενο **REG** του μενού ρυθμίσεων (πατήστε και κρατήστε το κουμπί **MENU**). Ρύθμιση του **REG** σε ενεργοποιημένο/απενεργοποιημένο.

**REG ενεργοποιημένο:** το τρέχον πρόγραμμα ακρόασης παραμένει αμετάβλητο

**REG απενεργοποιημένο:** επιτρέπει το σήμα να κινηθεί στον τοπικό σταθμό.

## ΠΛΗΡΟΦΟΡΙΕΣ ΤΡΟΧΑΙΑΣ ΚΙΝΗΣΗΣ (TA)

Στο αντικείμενο **TA** του μενού ρυθμίσεων (πατήστε και κρατήστε το κουμπί **MENU**). Ρύθμιση του **TA** σε ενεργοποιημένο/απενεργοποιημένο.

**TA ενεργοποιημένο:** Όταν γίνεται λήψη ενός σταθμού TA, θα μεταβεί προσωρινά στη λειτουργία ραδιοφώνου για να ακούσετε τον σταθμό TA σε οποιαδήποτε λειτουργία RADIO/USB/AUX/BT κι αν βρίσκεστε. Εάν η ένταση ήχου ήταν κάτω από την

ένταση ήχου του TA, αυτή θα αυξηθεί αυτόματα στην ένταση TA.

**Διακοπή TA** (Λειτουργία διακοπής TA):

Σας επιτρέπει να επιστρέψετε προσωρινά στην προηγούμενη λειτουργία μέχρι τη λήψη του επόμενου σταθμού TA.

**TA απενεργοποιημένο:**  
Απενεργοποίηση της λειτουργίας TA.

## Λειτουργία PTY

Στο αντικείμενο **PTY** του μενού ρυθμίσεων (πατήστε και κρατήστε το κουμπί **MENU**). Όταν προβληθεί η ένδειξη TPY SEL περιστρέψτε το κουμπί **VOL** για να επιλέξετε τα είδη PTY. Όταν προβληθούν τα είδη PTY που επιθυμείτε πατήστε το κουμπί **VOL** για αναζήτηση.

## Λειτουργία USB

Όταν εισάγετε έναν οδηγό USB στη μονάδα, η μονάδα θα βρει τα αρχεία MP3/WMA και θα τα αναπαραγάγει. Εάν ένας οδηγός USB έχει ήδη εισαχθεί στη μονάδα, συνεχίστε να πατάτε σύντομα το κουμπί **SRC** εωσότου εμφανιστεί ο τρόπος λειτουργίας USB.

## Επιλογή αρχείου

Πατήστε το κουμπί  / 

για να μεταβείτε στο επόμενο/προηγούμενο αρχείο.

Κρατήστε πατημένο το κουμπί

 /  για γρήγορη

μετακίνηση προς τα εμπρός ή προς τα πίσω.

## Αναπαραγωγή/Παύση

Πατήστε το κουμπί  για την αναπαραγωγή/παύση του αρχείου.

### **Λειτουργία Σάρωσης**

Πατήστε το κουμπί **SCN** για να απααραγάγετε τα πρώτα 10 δευτερόλεπτα κάθε αρχείου. Πατήστε ξανά το κουμπί **SCN** για να ακυρώσετε αυτή τη λειτουργία.

### **Λειτουργία επανάληψης:**

Πατήστε το κουμπί **RPT** για να επιλέξετε τον τρόπο λειτουργίας επανάληψης.

**RPT ONE:** Επανάληψη του ίδιου αρχείου.

**RPT FOLD:** Επανάληψη όλων των αρχείων του φακέλου.

**RPT ALL:** Επανάληψη όλων των αρχείων (προκαθορισμένο).

### **Λειτουργία τυχαίας αναπαραγωγής:**

Πατήστε το κουμπί **ROM**, όλα τα αρχεία θα αναπαραχθούν σε τυχαία σειρά. Πατήστε το ξανά για να ακυρώσετε αυτήν τη λειτουργία.

### **Επιλογή καταλόγου**

Πατήστε το κουμπί **DIR+/DIR-** για να επιλέξετε έναν κατάλογο προς τα πάνω ή προς τα κάτω.

### **Λειτουργία αρχείου +10/-10**

Πατήστε και κρατήστε το κουμπί **DIR+/DIR-** για 2 δευτερόλεπτα θα παραληφθεί το αρχείο +10/-10 για αναπαραγωγή.

### **Αναζήτηση τραγουδιού**



# ΛΕΙΤΟΥΡΓΙΑ

Πατήστε το κουμπί **AS/BAND**. Θα προβληθεί το "NUM SCH": Μπορείτε να επιλέξετε το τραγούδι εισάγοντας απευθείας με τα αριθμητικά κουμπιά: 0-9 (για τα αριθμητικά κουμπιά βλέπε τον πίνακα λειτουργίας κουμπιών). Μπορείτε επίσης να περιστρέψετε το κουμπί **VOL** για να επιλέξετε το αριθμητικό κουμπί. Εάν έχει επιλεγεί ο αριθμός του τραγουδιού, πιάστε το κουμπί **VOL** για αναπαραγωγή. Εάν δεν πιάσετε το κουμπί **VOL**, το τραγούδι θα αναπαραχθεί αυτόματα μετά από 5 δευτερόλεπτα.

## Σημείωση:

Όταν συνδέετε μια συσκευή αναπαραγωγή MP3 που διαθέτει μια κανονική μπαταρία (μη επαναφορτιζόμενη μπαταρία), θα πρέπει να αφαιρέσετε την μπαταρία από τη συσκευή αναπαραγωγής MP3 και, στη συνέχεια, να τη συνδέσετε στη διεπαφή USB. Διαφορετικά ενδέχεται να προκληθεί έκρηξη της μπαταρίας.

## ΠΡΟΣΟΧΗ

Όταν υπάρχουν σημαντικά αρχεία στη μονάδα USB, μην τη συνδέετε στην κεντρική μονάδα για αναπαραγωγή. Επειδή οποιαδήποτε ενέργεια προκαλεί σημαντική απώλεια ή ζημιά των αρχείων. Και η εταιρεία μας δεν αναλαμβάνει καμία ευθύνη για αυτό.



## ΛΕΙΤΟΥΡΓΙΑ BLUETOOTH

### ΣΥΖΕΥΞΗ

Στο κινητό τηλέφωνο επιλέξτε το αντικείμενο Bluetooth για αναζήτηση της

συσκευής Bluetooth. Η "SEVILLA 190 BT" θα πρέπει να εμφανιστεί στη λίστα, επιλέξτε "PALMA 190 BT" και στη συνέχεια εισαγάγετε τον κωδικό "0000", εάν απαιτείται κωδικός. Όταν πραγματοποιηθεί επιτυχώς η σύζευξη, η ένδειξη BT θα προβληθεί στην οθόνη LCD.

### Εξερχόμενη κλήση

Στον τρόπο λειτουργίας BT. Πιάστε το κουμπί , η οθόνη LCD θα γίνει κενή. Στη συνέχεια, μπορείτε να εισαγάγετε τον τηλεφωνικό αριθμό και να πατήσετε το κουμπί  για την πραγματοποίηση της κλήσης. (Σημείωση: Εάν έχετε εισαγάγει λάθος αριθμούς, μπορείτε να πατήσετε το κουμπί  για να διαγράψετε τους λάθος αριθμούς).

### Μενού BT

Στον τρόπο λειτουργίας BT πατήστε επανειλημμένα το κουμπί 2/SCN για να προβάλλετε το ακόλουθο μενού:

ΚΑΤΑΛΟΓΟΣ/ΕΙΣΕΡΧΟΜΕΝΕΣ/ΕΞΕΡΧΟΜΕΝΕΣ/ΑΝΑΠΑΝΤΗΤΕΣ

Σε κάθε στοιχείο περιμένετε για λίγο. Θα προβληθεί ο αριθμός τηλεφώνου. Όταν επιλέξετε έναν αριθμό τηλεφώνου, πατήστε το κουμπί για να καλέσετε.

### Μεταφορά κλήσης μεταξύ κινητού τηλεφώνου και μονάδας

Κατά τη διάρκεια της λειτουργίας συνομιλίας, μπορείτε να πατήσετε το κουμπί **DISP** για να μεταφέρετε την τηλεφωνική κλήση μεταξύ του κινητού τηλεφώνου και της μονάδας.



## **BT απενεργοποιημένο/λειτουργία συνδέσμου**

Αφού το κινητό τηλέφωνο συζευχθεί με τη μονάδα. Σε κάθε τρόπο λειτουργίας. Στον τρόπο λειτουργίας αντικείμενο BT (απενεργοποιημένο/σύνδεσμος) του μενού ρυθμίσεων (Πατήστε και κρατήστε το κουμπί **MENU**). Μπορείτε να ρυθμίσετε το Bluetooth απενεργοποιημένο/σύνδεσμο

**Σημείωση:** Στην πρώτη σύζευξη με το κινητό τηλέφωνο. Πρέπει να χρησιμοποιήσετε το κινητό τηλέφωνο για τη σύζευξη της μονάδα. Το αντικείμενο BT απενεργοποιημένο/σύνδεσμος μόνο για αποσύνδεση και επιστροφή στη λειτουργία σύνδεσης.

## **Αποσύνδεση Bluetooth**

Πατήστε και κρατήστε το κουμπί **SRC** για 2 δευτερόλεπτα. Μπορείτε να ρυθμίσετε το Bluetooth απενεργοποιημένο/σύνδεσμος. Ρυθμίστε το στο off. Η μονάδα θα αποσυνδέσει το Bluetooth από το κινητό τηλέφωνο. Ρυθμίστε στο σύνδεσμο. Η μονάδα θα συνδέσει ξανά το Bluetooth με το κινητό τηλέφωνο.

# ΛΕΙΤΟΥΡΓΙΑ

---

**Σημείωση:** Στην πρώτη σύζευξη με το κινητό τηλέφωνο. Πρέπει να χρησιμοποιήσετε το κινητό τηλέφωνο για τη σύζευξη της μονάδας. Το αντικείμενο BT απενεργοποιημένο/σύνδεσμος μόνο για αποσύνδεση και επιστροφή στη λειτουργία σύνδεσης.

Άλλη λειτουργία: Ανατρέξτε στον πίνακα λειτουργίας κουμπιών παραπάνω.

# ΤΗΛΕΧΕΙΡΙΣΜΟΣ

## Τηλεχειρισμός



### ΚΟΥΜΠΙΑ ΛΕΙΤΟΥΡΓΙΑΣ ΚΑΙ ΕΛΕΓΧΟΥ

 : Κουμπί ενεργοποίησης/απενεργοποίησης.

EQ: Σύντομο πάτημα: EQ. Παρατεταμένο πάτημα: ΔΥΝΑΤΑ ενεργοποιημένο/απενεργοποιημένο.

 : ενεργοποίηση/απενεργοποίηση σίγασης.

 : Στη λειτουργία ΡΑΔΙΟΦΩΝΟ: σύντομο πάτημα: Προεπιλεγμένη Σάρωση. Παρατεταμένο πάτημα: Αυτόματη Αποθήκευση.

Στον τρόπο λειτουργίας DISC: αναζήτηση αρχείου.

Τα υπόλοιπα κουμπιά είναι τα ίδια με τις λειτουργίες των κουμπιών του πίνακα.

# ΠΡΟΔΙΑΓΡΑΦΗ

---

## Προδιαγραφή

### Γενικές πληροφορίες

Απαιτήσεις σχετικές με την ηλεκτρική σύνδεση:	DC 12 Volts, Αρνητική γείωση
Διαστάσεις Σασσί:	183 (W) x 90 (D) x 102(H)
Μέγιστη ισχύς εξόδου:	4x40 watts
Λήψη ηλεκτρικού ρεύματος:	10 Ampere (μέγ.)

### **RADIOFM**

Εμβέλεια συχνότητας	από 87.5 έως 108 MHz
IF	10.7 MHz
Ευαισθησία (S/N=30dB)	4!..tV
Χωρισμός καναλιών στέρεο	>25dB

### **MW**

Εμβέλεια συχνότητας	522 to 1620kHz
IF	450kHz
Ευαισθησία (S/N=20dB)	38dBu

# ΑΝΤΙΜΕΤΩΠΙΣΗ ΠΡΟΒΛΗΜΑΤΩΝ

Ελέγξτε τη σύνδεση καλωδίων πριν να ελέγξετε τον κατάλογο σημείων ελέγχου. Συμβουλευτείτε τον πλησιέστερο αντιπρόσωπο της εταιρείας, αν μετά από τον έλεγχο του καταλόγου σημείων ελέγχου υπάρχει ακόμη οποιοδήποτε πρόβλημα

Σύμπτωμα	Αιτία	Λύση
Έλλειψη ηλεκτρικής ενέργειας.	Δεν ενεργοποιήθηκε η ανάφλεξη στο αυτοκίνητο.	Βάλτε το κλειδί ανάφλεξης στη θέση "ACC", αν η τροφοδοσία συνδέθηκε στο εφεδρικό κύκλωμα του οχήματος, ενώ ο κινητήρας δεν έχει περιστροφές.
	Καμένη ασφάλεια.	Αντικαταστήστε την ασφάλεια.
Δεν υπάρχει ήχος.	Η ένταση είναι στο ελάχιστο.	Προσαρμόστε την ένταση ήχου σε ένα επιθυμητό επίπεδο
	Τα καλώδια δεν έχουν συνδεθεί σωστά.	Ελέγξτε τη σύνδεση καλωδίων.
Τα κουμπιά λειτουργίας δεν λειτουργούν.	Ο ενσωματωμένος μικροϋπολογιστής δεν λειτουργεί σωστά λόγω θορύβου.	Πατήστε το κουμπί επαναφοράς.
Το ραδιόφωνο δεν λειτουργεί. Η αυτόματη επιλογή ραδιοφωνικού σταθμού δεν λειτουργεί.	Το καλώδιο της κεραίας δεν είναι συνδεδεμένο.	Συνδέστε σωστά το καλώδιο της κεραίας.
	Το σήμα είναι πολύ αδύναμο.	Επιλέξτε χειροκίνητα έναν σταθμό.

## **Declaración de conformidad**

Blaupunkt Competence Center Car Multimedia-Evo Sales GmbH declara que el dispositivo cumple con los requisitos básicos y las demás regulaciones relevantes de la Directiva 2014/53/UE.

La declaración de conformidad se puede encontrar en Internet en [www.blaupunkt.com](http://www.blaupunkt.com)



Declaración de conformidad con respecto a la Directiva RED 2014/53/UE

Declaración de conformidad con respecto a la Directiva RoHS 2011/65/UE

## **Garantía**

Los términos de la garantía se pueden consultar en [www.blaupunkt.com](http://www.blaupunkt.com)

## **Garantía**

Si alguna vez necesita utilizar un servicio de reparación, encontrará información sobre los servicios colaboradores en su país en [www.blaupunkt.com](http://www.blaupunkt.com)

# PRECAUCIONES

---

## PRECAUCIONES DE INSTALACIÓN

1. Este reproductor debe ser instalado por un técnico profesional.
2. Lea atentamente las instrucciones y el funcionamiento del equipo antes de instalarlo.
3. Asegúrese de conectar otros cables antes de conectar el dispositivo a la alimentación.
4. Para evitar cortocircuitos, asegúrese de que todos los cables expuestos sean aislantes.
5. Fije todos los cables después de la instalación.
6. Haga la conexión al reproductor de acuerdo con este manual de instrucciones. Una conexión incorrecta puede causar daños.
7. Este reproductor solo es apto para dispositivos de 12 V CC; asegúrese de que su automóvil tenga el tipo de sistema eléctrico de conexión a tierra de cátodo.
8. Conecte los cables correctamente. Una conexión incorrecta causará un mal funcionamiento o dañará el sistema eléctrico.

# INSTALACIÓN

## Instalación de la unidad

### 1. Quite la funda

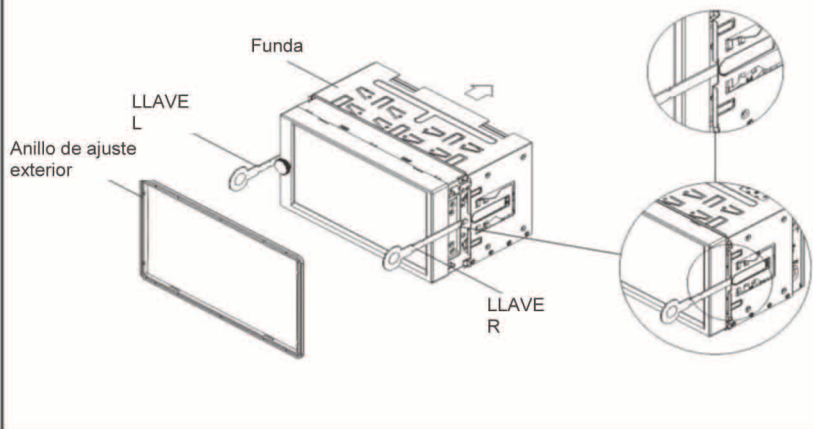

### 2. Coloque la funda en el tablero de instrumentos y doble las pestañas si es necesario.

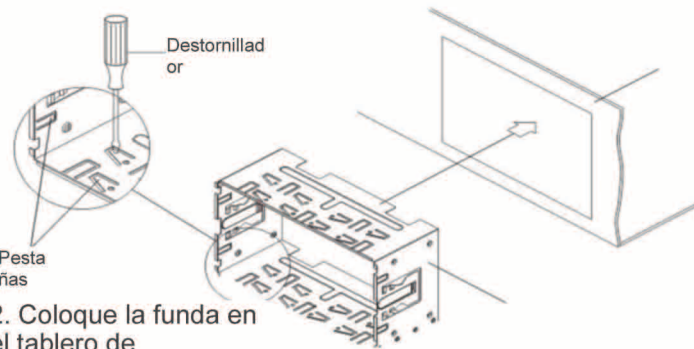

### 3. Ponga la unidad en la funda.

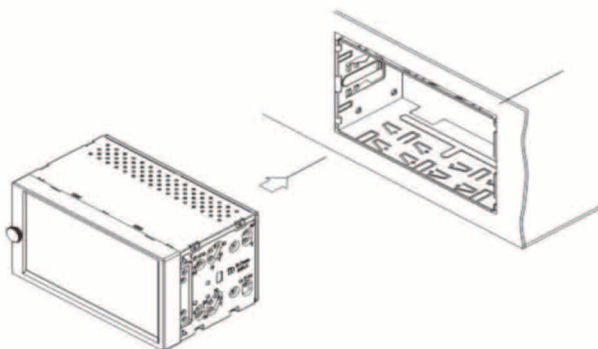



# CONEXIÓN DE CABLEADO

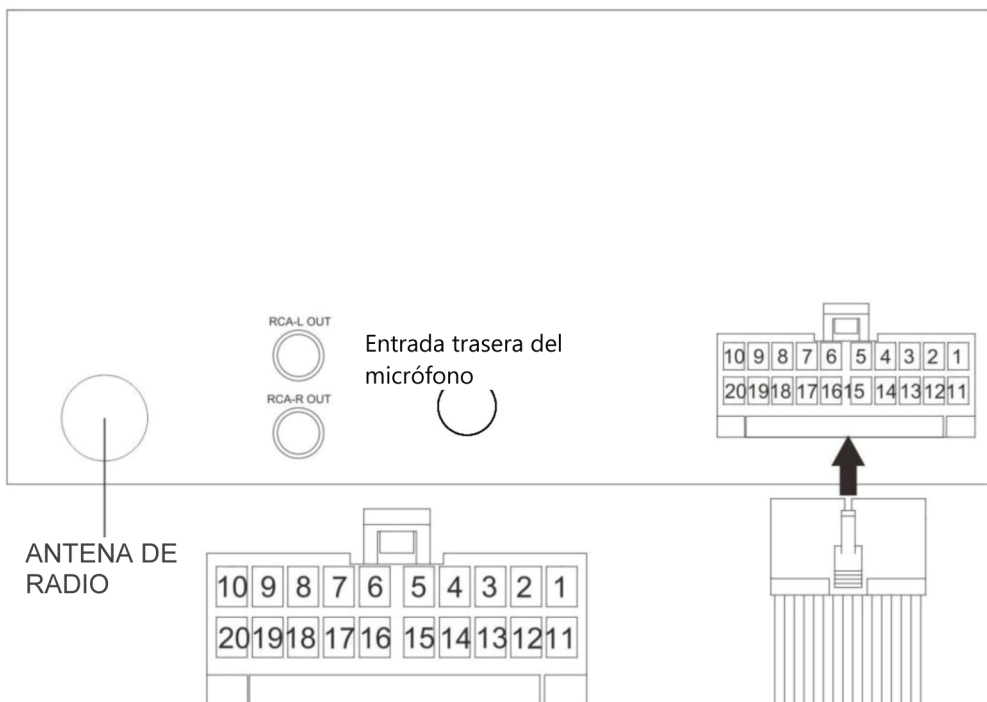

## VISTA DE INSERCIÓN DE CABLES

CLAVIJA NO.	COLOR DE CABLE	DESCRIPCIÓN
1		
2		
3		
4		
5	AZUL	ANTENA ELÉCTRICA
6		
7	GRIS/NEGRO	ALTAVOZ DELANTERO DERECHO (-)
8	GRIS	ALTAVOZ DELANTERO DERECHO (+)
9	PÚRPURA/NEGRO	ALTAVOZ TRASERO DERECHO (-)
10	PÚRPURA	ALTAVOZ TRASERO DERECHO (+)
11		
12		
13		
14	ROJO	ACC
15	AMARILLO	B+
16	NEGRO+NEGRO	TIERRA
17	BLANCO/NEGRO	ALTAVOZ DELANTERO IZQUIERDC (-)
18	BLANCO	ALTAVOZ DELANTERO IZQUIERDC (+)
19	VERDE/NEGRO	ALTAVOZ TRASERO IZQUIERDO (-)
20	VERDE	ALTAVOZ TRASERO IZQUIERDO (+)

1. Este reproductor solo puede ser utilizado por el sistema eléctrico de puesta a tierra del cátodo de 12 V CC.
2. No conecte los terminales de la batería del automóvil hasta que el reproductor esté bien instalado con la junta de montaje.
3. Asegúrese de conectar el cable amarillo al positivo de la batería (+).

4. Cuando cambie el fusible, asegúrese de que las especificaciones sean las mismas.
5. El uso de altavoces de buena calidad de 4-8 ohmios puede propiciar el mejor resultado del equipo.

# UBICACIÓN DE LOS CONTROLES

## UBICACIÓN DE LOS CONTROLES

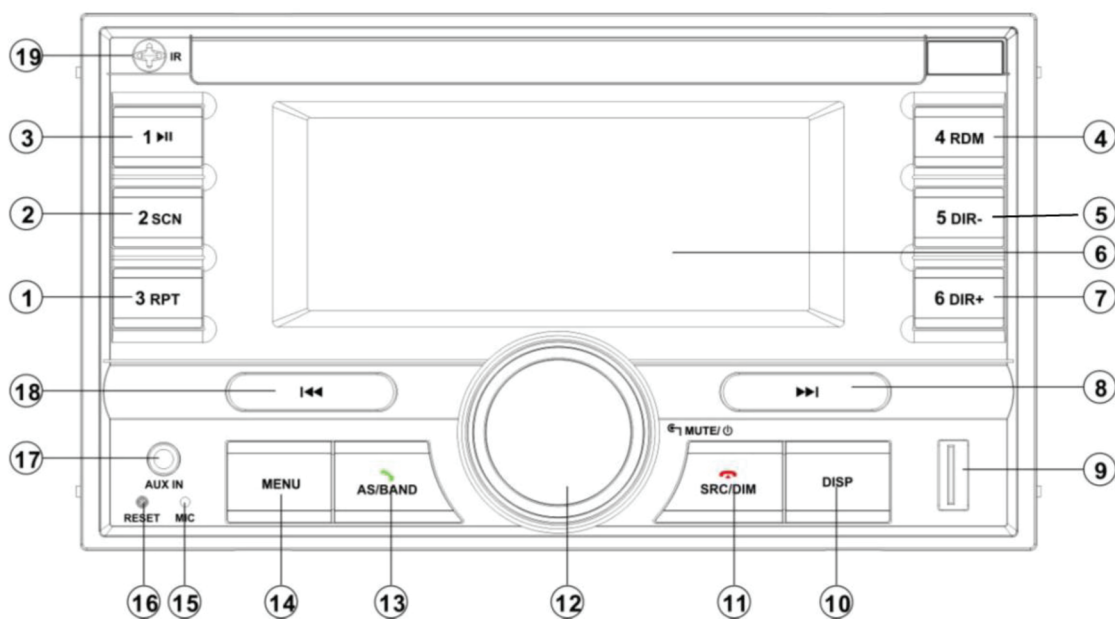

- |                  |                    |
|------------------|--------------------|
| 1. 3RPT          | 11. SRC/DIM/       |
| 2. 2 SCN         | 12. VOL/MUTE/POWER |
| 3. 1 ►           | 13. AS/BAND/       |
| 4. 4 RDM         | 14. MENU           |
| 5. 5 DIR-        | 15. MICRÓFONO      |
| 6. LCD           | 16. REINICIAR      |
| 7. 6 DIR+        | 17. AUXIN          |
| 8. ►►            | 18. ◀◀             |
| 9. USB SCNerface | 19. IR             |
| 10. DISP         |                    |

# TECLAS FUNCIONALES

## Teclas funcionales

TECLAS	ACCIÓN	RADIO	DISC/USB	AUX	BT
<b>MENU</b>	<b>Corto</b>	BAS-TRE-BAL-FAD-EQ-LOUD	BAS-TRE-BAL-FAD-EQ-LOUD/buscar:7	BAS-TRE-BAL-FAD-EQ-LOUD	BAS-TRE-BAL-FAD-EQ-LOUD/marcar:7
	<b>Largo</b>	AF-TA-PTY-REG-COLOR-BT (apag./enlace) -BEEP-P_VOL-CLK (12/24) -DX-ST	AF-TA-COLOR-BT (apag./enlace)-BEEP-P_VOL-CLK(12/24)	AF-TA-COLOR-BT (apag./enlace) -BEEP-P_VOL-CLK(12/24)	AF-TA-COLOR-BT(apag./enlace) -BEEP-P_VOL-CLK(12/24)
<b>SRC/DIM</b> 	<b>Corto</b>	cambiar la fuente/ Colgar	cambiar la fuente/ Colgar	cambiar la fuente/ Colgar	cambiar la fuente/ Colgar/borrar
	<b>Largo</b>	Intensidad H/L	Intensidad H/L	Intensidad H/L	Intensidad H/L
<b>AS/BAND</b> 	<b>Corto</b>	cambio de banda/Responder	Responder/Búsqueda de canciones	Responder	Responder/marcar
	<b>Largo</b>	Auto store	/	/	Volver a marcar
<b>DISP</b>	<b>Corto</b>	info/reloj	Info/reloj /buscar: 0	Info/reloj	Info/reloj /marcar:0/trans
	<b>Largo</b>	ajustes del reloj	ajustes del reloj	ajustes del reloj	ajustes del reloj
<b>⏪</b>	<b>Corto</b>	Buscar abajo	archivo anterior/buscar:8	/	archivo anterior/marcar:8
	<b>Largo</b>	Abajo	FR	/	/
<b>⏩</b>	<b>Corto</b>	Buscar arriba	archivo siguiente/buscar:9	/	archivo siguiente/marcar: 9
	<b>Largo</b>	Arriba	FF	/	/
<b>VOL</b>	<b>Rotary</b>	volumen subir/bajar	volumen subir/bajar	volumen subir/bajar	volumen subir/bajar
<b>MUTE/🔇</b> (PULSAR VOL)	<b>Corto</b>	silenciar encendido/apagado	silenciar encendido/apagado/Enter	silenciar encendido/apagado	silenciar encendido/apagado
	<b>Largo</b>	apagado	Apagado	apagado	apagado
<b>1/PAU</b>	<b>Corto</b>	Recordar la emisora de M1	reproducir/pausar/buscar:1	/	reproducir/pausar/marcar:1
	<b>Largo</b>	guardar la emisora a M1	/	Mostrar versión de software	/
<b>2/SCN</b>	<b>Corto</b>	Recordar la emisora de M2	SCN ON/OFF/buscar:2	/	Menú/marcar: 2
	<b>Largo</b>	guardar la emisora a M2	/	/	/
<b>3/RPT</b>	<b>Corto</b>	Recordar la emisora de M3	RPT ONE/RPT TODOS/búsqueda:3	/	marcar:3
	<b>Largo</b>	guardar la emisora a M3	/	/	/
<b>4/RDM</b>	<b>Corto</b>	Recordar la emisora de M4	RDM ENC./APAG./buscar:4	/	marcar:4
	<b>Largo</b>	guardar la emisora a M4	/	/	+
<b>5/DIR-</b>	<b>Corto</b>	Recordar la emisora de M5	DIR-/buscar:5	/	marcar:5
	<b>Largo</b>	guardar la emisora a M5	-10	/	marcar:*
<b>6/DIR+</b>	<b>Corto</b>	Recordar la emisora de M6	DIR+/buscar:6	/	marcar:6
	<b>Largo</b>	guardar la emisora a M6	+10	/	marcar:#

# OPERACIÓN

## OPERACIÓN BÁSICA

### Encender/apagar la unidad y silenciar la función.

Presione el botón  (VOL) para encender la unidad. Cuando el sistema está encendido, presione brevemente este botón para activar/desactivar la modalidad de silencio. Mantenga presionado este botón para apagar la unidad.

### Ajuste de sonido y configuración

Presione brevemente el botón **MENU** en el menú de audio:

BAS-TRE-BAL-FAD-EQ-LOUD

Presione y mantenga presionado el botón **MENU** en el menú de configuración:

AF-TA-PTY-REG-

COLOR-BT(apag./enlace)-BEEP-CLOCK-P-VOL-DX-STEREO

En cada opción, gire mando de control VOL para ajustarlo.

**Mostrar el reloj o la información.** Presione brevemente el botón **DISP** para mostrar el reloj o la información.

### Ajustes del reloj

Presione y mantenga presionado el botón **DISP** durante 2 segundos. Las letras HH estarán parpadeando. Gire el mando de control VOL para ajustar la hora. Luego presione el mando de control VOL para que el MM parpadee, gire el mando de control VOL para ajustar los minutos. Luego presione el mando de control VOL para salir.

### Función de atenuación de intensidad

Presione y mantenga presionado el botón **SRC/DIM** para seleccionar el brillo, como alto o bajo.

**Reproduzca música a través del conector auxiliar de 3,5 mm.** Presione el botón **MODE** para cambiar al modo AUX IN cuando inserte una fuente de audio en el conector de 3,5 mm de la unidad.



### Reiniciar la unidad

Cuando aparezcan errores en la pantalla o cuando las funciones no se activen. Presione el botón RESET para reiniciar la unidad que volverá al estado inicial.

**Nota:** Después de la acción de reinicio. Toda la memoria se perderá.

## OPERACIÓN DE RADIO



### Recibir una emisora de radio

Presione el botón **SRC** para seleccionar el modo de radio. Luego presione el botón **BAND** para seleccionar una banda. Presione brevemente  para recibir la emisora de radio deseada. Presione y mantenga presionado el botón  para sintonizar manualmente la frecuencia.

### Emisora Auto Store

Presione y mantenga presionado el botón **BAND** durante 2 segundos para almacenar automáticamente las emisoras bajo los botones numéricos 1-6 de la banda 1~3.

### Almacenar manualmente la emisora y recuperar la emisora preestablecida

Sintonice una emisora con el botón  o . Presione y mantenga presionado uno de los botones de preajuste 1-6 durante 2 segundos. La emisora actual se almacena bajo el botón numérico presionado. Presione brevemente el botón de preajuste (1~6) para escuchar directamente la emisora guardada bajo el botón de preajuste correspondiente.

## OPERACIÓN RDS (SISTEMA DE DATOS DE RADIO)

### Frecuencia Alternativa (AF)

En la opción **AF** del menú de configuración (presione y mantenga presionado el botón **MENU**). Ajuste de **AF** a enc./apag.

**AF encendido:** El símbolo "AF" aparece en la pantalla. El nombre del programa se muestra al recibir una emisora RDS. El símbolo "AF" comienza a parpadear si la

# OPERACIÓN

señal de transmisión empeora. Comenzará a buscar la emisora más fuerte que esté en la lista AF y cambiará a la emisora buena. Si no encuentra una emisora más fuerte en la lista de AF. Se activará el modo PI SEEK para buscar la emisora que tiene el mismo PI.

**AF apagado:** apague el modo AF.

## **ALARMA:**

"ALARM" se mostrará cuando se reciba una transmisión de emergencia, mientras que el nivel de salida de sonido se ajustará al nivel de salida preestablecido automáticamente cuando el control de volumen se establece al mínimo.

## **REG enc./apag.:**

En la opción **REG** del menú de configuración (presione y mantenga presionado el botón **MENU**). Ajuste de **REG** a enc./apag.

**REG encendido:** el programa de escucha actual permanece sin cambios.

**REG apagado:** Permite que la recepción se traslade a la emisora regional.

## **Aviso de Tráfico (TA)**

En la opción **TA** del menú de configuración (presione y mantenga presionado el botón **MENU**). Ajuste de **TA** a enc./apag.

**TA encendido:** Cuando reciba una emisora TA, cambiará temporalmente al modo de radio para escuchar la emisora TA independientemente del modo RADIO/USB/AUX/BT. Si el nivel de volumen estaba por debajo del volumen de TA, subirá automáticamente al volumen de TA.

**TA parada** (función de interrupción TA):

Permite volver temporalmente al modo anterior hasta que se reciba la siguiente emisora TA.

**TA apagado:** Desactive la función TA.

## **Operación PTY**

En la opción **PTY** del menú de configuración (presione y mantenga presionado el botón

**MENU**). Cuando se muestra el TPY SEL. Gire el mando de control VOL para seleccionar tipos PTY. Cuando se muestra el tipo de PTY que desea. Presione el mando de control VOL para buscar.

## **Operación USB**

Cuando se inserta un USB en la unidad. La unidad buscará los archivos MP3/WMA y comenzará a reproducir. Si ya hay una tarjeta USB insertada en la unidad, mantenga presionado el botón **SRC** hasta que aparezca el símbolo del modo USB.

### **Seleccionar Archivo**

Presione el botón  para omitir el siguiente/anterior archivo. Mantenga presionado el botón  para avanzar o retroceder rápidamente.

### **Reproducir/Pausar**

Presione el botón  para pausar/reproducir el archivo.

### **Función SCN:**

Presione el botón **SCN** para reproducir los primeros 10 segundos de cada archivo. Presione el botón **SCN** nuevamente para cancelar esta función.

### **Función RPT:**

Presione el botón **RPT** para seleccionar el modo de repetición.

**RPT ONE:** Para repetir el mismo archivo.

**RPT FOLD:** Para repetir todos los archivos del directorio.

**RPT ALL:** Para repetir todos los archivos (por defecto).

### **Función aleatoria:**

Presione el botón **RDM**, todos los archivos se reproducirán de manera aleatoria. Presione el botón nuevamente para cancelar esta función.

### **Seleccionar un directorio**



# OPERACIÓN

Presione el botón **DIR+/DIR-** para seleccionar el directorio hacia arriba o hacia abajo.

## **Función de archivo +10/-10**

Presione y mantenga presionado el botón **DIR+/DIR-** durante 2 segundos para omitir la reproducción del archivo +10/-10.

## **Búsqueda de canciones**

Presione el botón **AS/BAND**. Aparece "NUM SCH". Puede seleccionar la canción pulsando directamente los botones numéricos: 0~9 (para botones numéricos véase la tabla de teclas funcionales). También puede girar el mando de control VOL para seleccionar el número. Si el número de la canción ha sido seleccionado, presione el mando de control VOL para reproducir. Si no presiona el mando de control VOL, la canción se reproducirá automáticamente después de 5 segundos.

### **Nota:**

Cuando conecte un reproductor de MP3 y el reproductor tenga una pila normal (no recargable), debe sacarla del reproductor de MP3 y luego conectarlo a la interfaz USB. De lo contrario, puede causar la explosión de la batería.

## **PRECAUCIÓN**

Cuando haya archivos importantes en el USB, no lo conecte a la unidad principal para reproducir. Debido a que cualquier operación puede causar pérdida o daño de archivos importantes. Nuestra empresa no asume ninguna responsabilidad al respecto.



# OPERACIÓN BLUETOOTH

## **EMPAREJAMIENTO**

En el teléfono móvil, seleccione el Bluetooth para buscar el dispositivo Bluetooth. "SEVILLA 190 BT" debería aparecer en la lista, seleccione "PALMA 190 BT" y luego introduzca la contraseña "0000", si necesita una contraseña. Cuando se empareja

correctamente, la marca BT aparecerá en la pantalla LCD.

## **Llamar**

En modo BT. Presione la tecla  y la pantalla LCD se pondrá en blanco. Luego puede introducir el número de teléfono, luego presione la tecla  para marcar. (Nota: si introdujo números equivocados, puede presionar la tecla  para borrar los números equivocados.

## **Menú de BT**

En el modo BT, presione repetidamente el botón 2/SCN para que aparezca el menú como se muestra a continuación: BOOK/RECEIVED/DIALED/MISSED En cada opción, espere un momento y se mostrará el número de teléfono. Cuando selecciona un número de teléfono, presione el botón  para marcar.

## **Transferir la llamada entre el teléfono móvil y la unidad**

En el modo de conversación, puede presionar el botón **DISP** para transferir la llamada telefónica entre el teléfono móvil y la unidad.

## **Función BT apagado/enlace**

Después de que el teléfono móvil se empareje con la unidad. En cualquier modo. En la opción BT (apagado/enlace) del menú de configuración (Presione y mantenga presionado el botón **MENU**), puede configurar el Bluetooth apagado/enlace.

**Nota:** Por primera vez empareje con el teléfono móvil. Tiene que usar el teléfono móvil para emparejar la unidad. La opción BT apagado/enlace sirve solo para desconectar y volver a conectar la función.

## **Desconectar el Bluetooth**

Presione y mantenga presionado el botón **SRC** durante 2 segundos. Entonces, puede configurar el Bluetooth apagado/enlace.

# OPERACIÓN

---

Configúrelo para apagar. La unidad desconectará el Bluetooth del teléfono móvil. Configúrelo para enlazar. La unidad volverá a conectar el Bluetooth al teléfono móvil.

**Nota:** Por primera vez empareje con el teléfono móvil. Tiene que usar el teléfono móvil para emparejar la unidad. La opción BT apagado/enlace sirve solo para desconectar y volver a conectar la función.

Otra operación: Consulte la tabla de teclas funcionales abajo.



# MANDO A DISTANCIA

## Mando a distancia



### TECLAS FUNCIONALES Y DE CONTROL

- ⏻: Encendido/apagado
- EQ: pulsación breve: EQ. Pulsación larga: LOUD enc./apag.:
- 🔇: Modo de silencio encendido/apagado
- 🔍: En modo RADIO: presione brevemente: Escaneo preestablecido. Pulsación larga: Auto Store.  
En modo DISC: buscar archivo.

Los otros botones son los mismos que en el panel de botones funcionales.

# ESPECIFICACIONES

---

## Especificaciones

### GENERAL

Requisitos de la fuente de alimentación:	CC 12 Voltios, Tierra Negativa
Dimensiones del chasis:	183 (An) x 90 (Prof) x 102 (Al)
Potencia de salida máxima:	4x40 vatios
Consumo de corriente:	10 amperios (máx.)

### RADIO FM

Cobertura de frecuencia	87.5 a 108 MHz
IF	10.7 MHz
Sensibilidad (S/N=30dB)	4 $\mu$ V
Separación estéreo	>25dB

### MW

Cobertura de frecuencia	522 a 1620kHz
IF	450kHz
Sensibilidad (S/N=20dB)	38dBu

# SOLUCIÓN DE PROBLEMAS

Antes de repasar la lista de verificación, verifique la conexión del cableado. Si alguno de los problemas persiste después de repasar la lista de verificación, consulte a su distribuidor de servicio más cercano.

Síntoma	Causa	Solución
Sin alimentación.	El interruptor de encendido del automóvil no está encendido.	Si la fuente de alimentación está conectada a los circuitos de accesorios del automóvil, pero el motor no está en movimiento, cambie la llave de encendido a "ACC".
	El fusible está fundido.	Reemplace el fusible.
Sin sonido.	El volumen es mínimo.	Ajuste el volumen al nivel deseado.
	El cableado no está correctamente conectado.	Compruebe la conexión del cableado.
Las teclas de operación no funcionan.	El microordenador incorporado no funciona correctamente debido al ruido.	Presione el botón de reinicio.
La radio no funciona. La selección automática de la emisora de radio no funciona.	El cable de la antena no está conectado.	Inserte firmemente el cable de la antena.
	Las señales son demasiado débiles.	Seleccione una emisora manualmente.

## **Déclaration de conformité**

Le centre de compétence Blaupunkt Car Multimedia-Evo Sales GmbH déclare que l'appareil est conforme aux exigences de base et aux autres réglementations pertinentes de la directive 2014/53/EU.

La déclaration de conformité est disponible sur Internet à l'adresse [www.blaupunkt.com](http://www.blaupunkt.com)



Déclaration de conformité au regard de la directive RE 2014/53/EU

Déclaration de conformité au regard de la directive RoHS 2011/65/EU

### **Garantie**

Les conditions de garantie peuvent être consultées à l'adresse [www.blaupunkt.com](http://www.blaupunkt.com)

### **Garantie**

Si jamais vous avez besoin d'un service de réparation, vous trouverez des informations sur les partenaires de service dans votre pays sous [www.blaupunkt.com](http://www.blaupunkt.com)

# PRÉCAUTIONS

---

## PRÉCAUTIONS D'INSTALLATION

1. Ce lecteur doit être installé par un technicien professionnel.
2. Veuillez lire attentivement le mode d'emploi et le fonctionnement de l'équipement avant l'installation.
3. Assurez-vous de brancher tous les fils avant de brancher le cordon d'alimentation.
4. Pour éviter les courts-circuits. Veuillez vous assurer que tous les fils apparents sont isolés.
5. veuillez fixer tous les fils après l'installation.
6. veuillez établir la connexion au lecteur conformément à ce manuel d'instructions. Une connexion incorrecte peut provoquer des dommages.
7. Ce lecteur ne convient qu'aux appareils 12 V DC et veuillez vous assurer que votre voiture dispose de ce type de système électrique de mise à la terre de la cathode.
8. Veuillez raccorder les fils correctement. Un mauvais branchement peut entraîner un dysfonctionnement ou endommager le système électrique.

# INSTALLATION

## INSTALLEZ L'APPAREIL

1. retirez le cadre

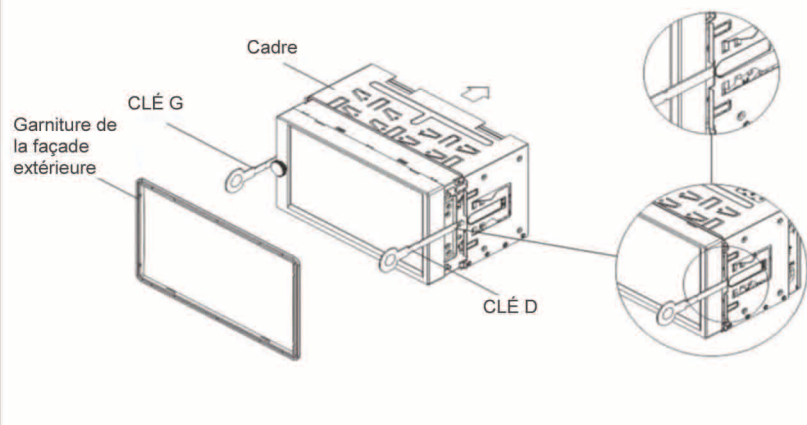

2. Placez le cadre sur le tableau de bord et liez les languettes si nécessaire.

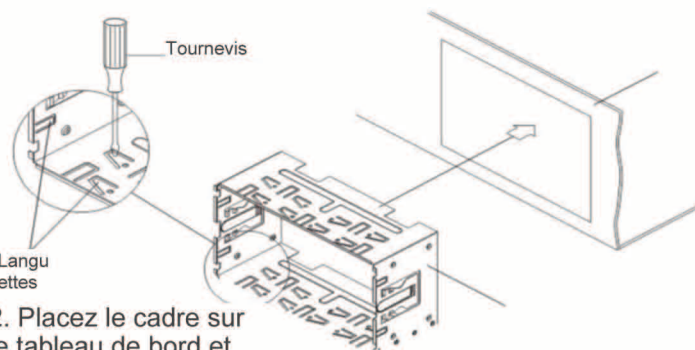

3. Mettez l'appareil dans le cadre.

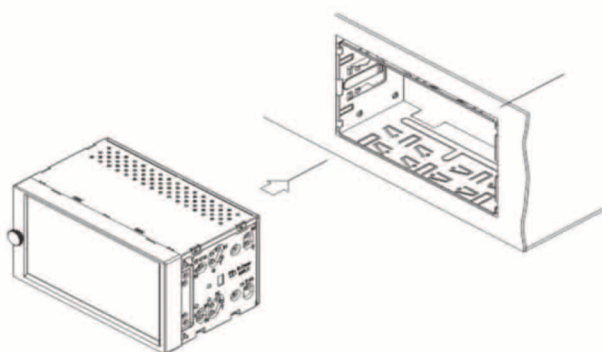

# RACCORDEMENT DU CÂBLAGE

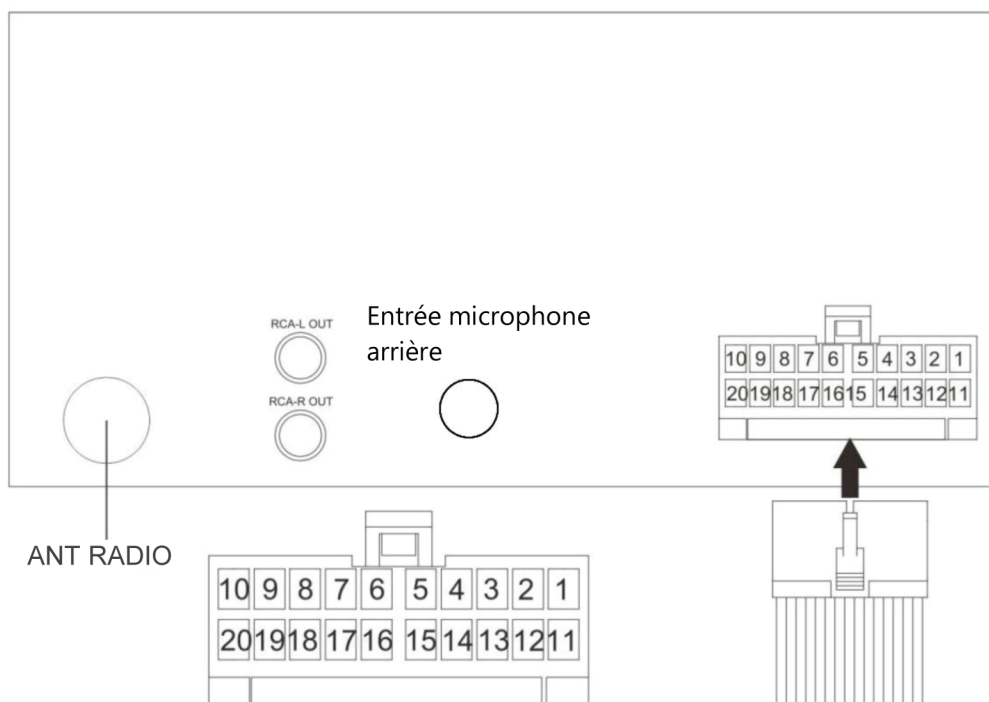

VUE D'INSERTION DU CÂBLE

N° DE BROCHE	COULEUR DU CÂBLE	DESCRIPTON
1		
2		
3		
4		
5	BLEU	ANTENNE
6		
7	GRIS/NOIR	HAUT-PARLEUR AVANT DROIT (-)
8	GRIS	HAUT-PARLEUR AVANT DROIT (+)
9	VIOLET/NOIR	HAUT-PARLEUR ARRIÈRE DROIT (-)
10	VIOLET	HAUT-PARLEUR ARRIÈRE DROIT (+)
11		
12		
13		
14	ROUGE	ACC
15	JAUNE	B+
16	NOIR+NOIR	TERRE
17	BLANC/NOIR	HAUT-PARLEUR AVANT GAUCHE (-)
18	BLANC	HAUT-PARLEUR AVANT GAUCHE (+)
19	VERT/BLEU	HAUT-PARLEUR ARRIÈRE GAUCHE (-)
20	VERT	HAUT-PARLEUR ARRIÈRE GAUCHE (+)

1. Ce lecteur ne peut être utilisé que par le système électrique de mise à la terre de la cathode 12 V DC.
2. Ne connectez pas les bornes de la batterie de la voiture tant que le lecteur n'est pas absolument avec un joint bien monté.



3. Veillez à connecter le câble jaune au pôle positif de la batterie (+).
4. Lorsque vous changez le fusible. Veuillez vous assurer que les spécifications sont les mêmes.
5. L'utilisation d'un haut-parleur de bonne qualité de 4 à 8 ohms peut permettre d'obtenir le meilleur effet de l'équipement.

# EMPLACEMENT DES TOUCHES

## EMPLACEMENT DES TOUCHES

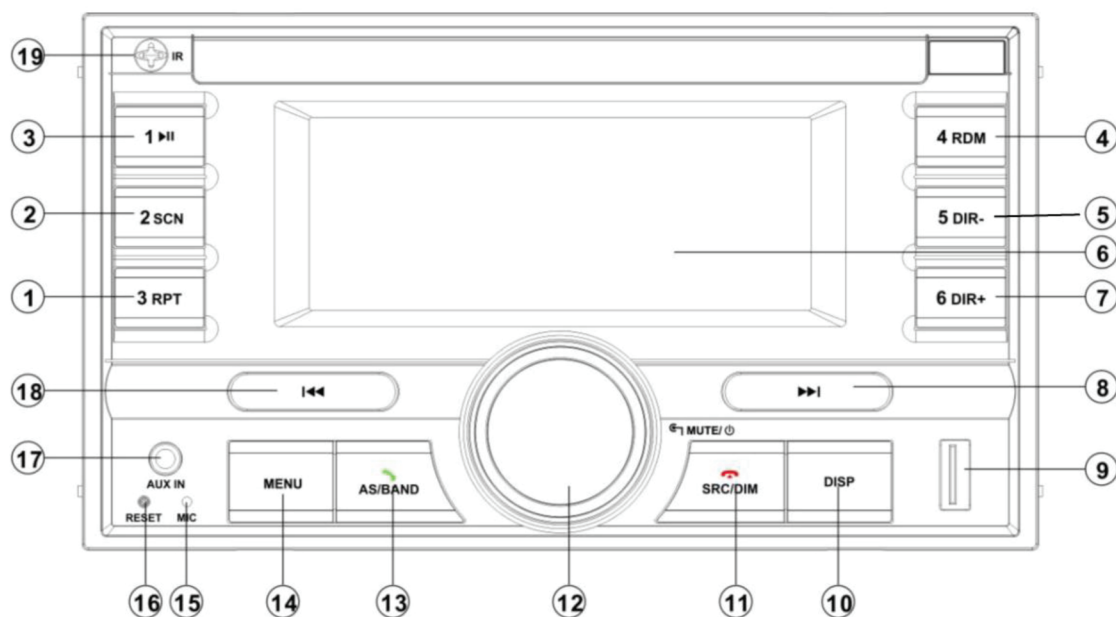

1. 3RPT
2. 2 SCN
3. 1 ►||
4. 4 RDM
5. 5 DIR-
6. LCD
7. 6 DIR+
8. ▶▶
9. Prise USB
10. DISP

11. SRC/DIM/🔊
12. VOL/SOURDINE/ALIMENTATION
13. AS/BANDE/🔊
14. MENU
15. MICROPHONE
16. RÉINITIALISATION
17. AUXIN
18. ◀◀
19. IR

# FONCTIONS IMPORTANTES

## Fonctions des touches

TOUCHES	ACTION	RADIO	DISC/USB	AUX	BT
MENU	Courte	BAS-TRE-BAL-FAD-EQ-LOUD	BAS-TRE-BAL-FAD-EQ-LOUD/recherche : 7	BAS-TRE-BAL-FAD-EQ-LOUD	BAS-TRE-BAL-FAD-EQ-LOUD/appel : 7
	Longue	AF-TA-PTY-REG-COLOR-BT (off/link)-BEEP-P_VOL-CLK (12/24) -DX-ST	AF-TA-COLOR-BT(off/link)-BEEP-P_VOL-CLK(12/24)	AF-TA-COLOR-BT(off/link) -BEEP-P_VOL-CLK(12/24)	AF-TA-COLOR-BT(off/link) -BEEP-P_VOL-CLK(12/24)
SRC/DIM 	Courte	changer la source/ Raccrocher	changer la source/ Raccrocher	changer la source/ Raccrocher	changer la source/ Raccrocher/supprimer
	Longue	Gradateur H/B	Gradateur H/B	Gradateur H/B	Gradateur H/B
AS/BANDE 	Courte	changement de bande/Réponse	Réponse/Recherche de chansons	Réponse	Réponse/appel
	Longue	Enregistrement auto	/	/	Rappel
DISP	Courte	info/horloge	Info/horloge /recherche : 0	Info/horloge	Info/horloge /appel : 0/trans
	Longue	réglage de l'horloge	réglage de l'horloge	réglage de l'horloge	réglage de l'horloge
«	Courte	Chercher vers le bas	fichier précédent/recherche : 8	/	fichier précédent/appel : 8
	Longue	Baissez le son	FR	/	/
»	Courte	Chercher vers le haut	recherche : 9	/	fichier précédent/appel : 9
	Longue	Augmenter le son	FF	/	/
VOL	Rotatif	volume haut/bas	volume haut/bas	volume haut/bas	volume haut/bas
COUPER LE SON/  (PRESSER VOL)	Courte	activation/désactivation de la sourdine	activation/désactivation de la sourdine / Entrer	activation/désactivation de la sourdine	activation/désactivation de la sourdine
	Longue	mise hors tension	mise hors tension	mise hors tension	mise hors tension
1/PAU	Courte	Rappeler la station M1.	lecture/pause/recherche :1	/	lecture/pause/appel :1
	Longue	Enregistrer la station dans M1	/	Afficher la version du logiciel	/
2/SCN	Courte	Rappeler la station M2.	Activation/désactivation SCN/recherche :2	/	Menu/appel : 2
	Longue	Enregistrer la station dans M2	/	/	/
3/RPT	Courte	Rappeler la station M3.	RPT ONE/RPT TOUTES/recherche : 3	/	appel : 3
	Longue	Enregistrer la station dans M3	/	/	/
4/RDM	Courte	Rappeler la station M4.	RDM ON/OFF/recherche :4	/	appel : 4
	Longue	Enregistrer la station dans M4	/	/	+
5/DIR-	Courte	Rappeler la station M5.	DIR-/recherche : 5	/	appel : 5
	Longue	Enregistrer la station dans M5	-10	/	appel : *
6/DIR+	Courte	Rappeler la station M6.	DIR+/recherche : 6	/	appel : 6
	Longue	Enregistrer la station dans M6	+10	/	appel : #

# FONCTIONNEMENT

## OPÉRATION DE BASE

### Allumer/éteindre l'appareil et couper le son

Appuyez sur le bouton  (VOL) pour allumer l'appareil. Quand le système est en marche. Appuyez brièvement sur ce bouton pour activer/désactiver la sourdine. Appuyez sur ce bouton et maintenez-le enfoncé pour éteindre l'appareil.

### Réglage du son et de l'appareil

Appuyez brièvement sur le bouton **MENU** dans le menu audio :

BAS-TRE-BAL-FAD-EQ-LOUD

Appuyez sur le bouton **MENU** et maintenez-le enfoncé pour accéder au menu de réglage :

AF-TA-PTY-REG-

COLOR-BT(off/link)-BEEP-CLOCK-P-

VOL -DX-STEREO

Pour chaque rubrique, tournez le bouton VOL pour la régler.

### Afficher l'horloge ou les informations

Appuyez brièvement sur le bouton **DISP** pour afficher l'horloge ou les informations.

### Réglage de l'horloge

Maintenez le bouton **DISP** enfoncé pendant 2 secondes. Le HH clignotera. Tourner le bouton VOL pour régler l'heure. Appuyez ensuite sur le bouton VOL, le message MM clignote et tournez le bouton VOL pour régler les minutes. Appuyez ensuite sur le bouton VOL pour sortir.

### Fonction gradateur

Maintenez le bouton **SRC/DIM** enfoncé pour sélectionner la luminosité haute ou basse.

**Écouter de la musique via la prise jack 3,5 mm auxiliaire.** Appuyez sur le bouton **MODE** pour passer en mode AUX IN lorsque vous insérez une source audio dans la prise jack 3,5 mm de l'appareil.

### Réinitialiser l'appareil



Lorsque des erreurs se produisent dans l'affichage ou que les fonctions ne fonctionnent pas. Appuyez sur le bouton

RESET pour réinitialiser l'appareil, il reviendra à son état initial.

**Note :** Après l'action de réinitialisation. Toute la mémoire sera perdue.

## FONCTIONNEMENT DE LA RADIO



### Réception d'une station radio

Appuyez sur le bouton **SRC** pour sélectionner le mode radio. Appuyez ensuite sur le bouton **BAND** pour sélectionner une bande. Appuyez brièvement sur le bouton  pour recevoir la station radio souhaitée. Appuyez sur le bouton  et maintenez-le enfoncé pour régler manuellement la fréquence.

### Mémorisation automatique des stations

Appuyez sur le bouton **BAND** et maintenez-le enfoncé pendant 2 secondes pour mémoriser automatiquement les stations aux boutons numériques 1 à 6 de la bande 1 à 3.

### Mémorisation manuelle des stations et rappel des stations préréglées

Réglage d'une station à l'aide du bouton  ou . Maintenez enfoncé l'un des boutons de préréglage 1 à 6 pendant 2 secondes. La station actuelle est enregistrée dans le registre numérique. Appuyez brièvement sur le bouton de préréglage (1 à 6) pour écouter directement la station enregistrée dans le registre de préréglage correspondant.

## FONCTIONNEMENT DU SDR (SYSTÈME DE DONNÉES RADIO)

### Fréquence alternative (AF)

Dans la rubrique **AF** du menu de réglage (appuyer sur le bouton **MENU** et le maintenir enfoncé). Activation/désactivation d'**AF**.

**AF on (activée) :** Le symbole « **AF** » s'affiche à l'écran. Le nom du programme

# FONCTIONNEMENT

s'affiche à la réception d'une station SDR. Le symbole « AF » commence à clignoter si le signal de radiodiffusion se dégrade. Il commencera à rechercher la station la plus puissante qui figure dans la liste AF et basculera sur la bonne station. S'il ne trouve pas une station plus puissante dans la liste AF. Il activera le mode PI SEEK pour rechercher les stations qui a le même PI.

**AF off (désactivée) :** désactiver le mode FA.

## ALARME :

« ALARM » s'affiche à la réception d'une diffusion d'urgence, tandis que le niveau de sortie sonore est automatiquement ajusté au niveau de sortie pré-réglé lorsque la commande de volume est réglée au minimum.

## REG on/off (activation/désactivation REG) :

Dans la rubrique **REG** du menu de réglage (appuyer sur le bouton **MENU** et le maintenir enfoncé). Activation/désactivation de **REG**.

**REG on (activée) :** le programme d'écoute actuel reste inchangé.

**REG off (désactivé) :** permet de déplacer la réception vers la station régionale.

## Annnonce de trafic (TA)

Dans la rubrique **TA** du menu de réglage (appuyer sur le bouton **MENU** et le maintenir enfoncé). Mettre le **TA** en marche/arrêt.

**TA on (activée) :** Lorsqu'une station TA est reçue, elle passe temporairement en mode radio pour écouter la station TA en mode RADIO/USB/AUX/BT. Si le volume est inférieur au volume du TA, il sera automatiquement augmenté au volume du TA.

**TA stop** (fonction d'interruption TA) :

Elle vous permet de revenir temporairement au mode précédent jusqu'à ce que la prochaine station TA soit

reçue.

**TA off (désactivé) :** Désactivez la fonction TA.



## Fonctionnement PTY

Dans la rubrique **PTY** du menu de réglage (appuyer sur le bouton **MENU** et le maintenir enfoncé). Lorsqu'il affiche TPY SEL. Tournez le bouton **VOL** pour sélectionner les types PTY. Quand on vous montre le type de PTY que vous voulez. Appuyez sur le bouton **VOL** pour effectuer une recherche.

## Fonctionnement USB

Lorsqu'une clé USB est insérée dans l'appareil. L'appareil recherche les fichiers MP3/WMA et commence la lecture. Si une carte USB est déjà insérée dans l'appareil. Appuyez brièvement sur le bouton **SRC** jusqu'à ce que le symbole de mode USB apparaisse.

### Sélectionner le fichier

Appuyez sur le bouton  pour passer au fichier suivant/précédent. Maintenez le bouton  enfoncé pour avancer rapidement ou reculer rapidement.

### Lecture/Pause

Appuyez sur le bouton  pour faire une pause/lecture du fichier.

### Fonction SCN :

Appuyez sur le bouton **SCN** pour lire les 10 premières secondes de chaque fichier. Appuyez à nouveau sur le bouton **SCN** pour annuler cette fonction.

### Fonction RPT :

Appuyez sur le bouton **RPT** pour sélectionner le mode répétition.

**RPT ONE:** Répétez le même fichier.

**RPT FOLD :** Répétez tous les fichiers du dossier.

**RPT ALL :** Répétez tous les fichiers (par défaut).

# FONCTIONNEMENT

## Fonction aléatoire :

Appuyez sur le bouton **RDM**, tous les fichiers seront lus aléatoirement. Appuyez de nouveau sur ce bouton pour annuler cette fonction.

## Sélectionnez un répertoire

Appuyez sur le bouton **DIR+/DIR-** pour sélectionner le répertoire vers le haut ou vers le bas.

## Fonction fichier +10/-10

Appuyez sur le bouton **DIR+/DIR-** et maintenez-le enfoncé pendant 2 secondes pour sauter le fichier +10/-10 à lire.

## Recherche de chansons

Appuyez sur le bouton **AS/BAND** . Il affiche « NUM SCH ». Vous pouvez sélectionner le morceau directement avec les touches numériques : 0 à 9 (boutons numériques voir tableau des fonctions des boutons). Vous pouvez également tourner le bouton **VOL** pour sélectionner le numéro. Si le numéro du morceau a été sélectionné. Appuyez sur le bouton **VOL** pour lire. Si vous n'appuyez pas sur le bouton **VOL**, le morceau sera lu automatiquement après 5 secondes.

## Note :

Lorsque vous connectez un lecteur MP3 et qu'il y a une pile normale dans le lecteur (pile non rechargeable), vous devez la retirer du lecteur MP3 puis le connecter à l'interface USB. Sinon, la pile risque d'exploser.

## ATTENTION



Lorsqu'il y a des fichiers importants dans l'USB, ne le connectez pas à l'appareil principal pour lire. Parce que toute opération peut causer des pertes ou des dommages importants aux fichiers. Notre société n'assume aucune responsabilité dans ce cas.

# FONCTIONNEMENT BLUETOOTH

## APPARIEMENT

Sur le téléphone mobile, sélectionnez la rubrique Bluetooth pour rechercher le périphérique Bluetooth. « SEVILLA 190 BT » doit apparaître dans la liste, sélectionnez « PALMA 190 BT » puis entrez le mot de passe « 0000 » s'il y a besoin d'un mot de passe. Lorsque le couplage est réussi, le symbole BT s'affiche sur l'écran LCD.

## Effectuer un appel

En mode BT. Appuyez sur le bouton  , l'écran LCD s'éteint. Ensuite, vous pouvez entrer le numéro de téléphone et appuyer sur le bouton  afin d'appeler (Note : Si vous avez saisi des chiffres erronés. Vous pouvez appuyer sur le bouton  pour effacer les mauvais numéros.

## Menu BT

En mode BT, appuyez plusieurs fois sur le bouton 2/SCN pour afficher le menu comme ci-dessous : ANNUAIRE/REÇU/APPELÉ/MANQUÉ.

Dans chaque rubrique, le numéro de téléphone sera affiché après un certain temps d'attente. Lorsque vous sélectionnez un numéro de téléphone, appuyez sur le bouton  pour appeler.

## Transfert de l'appel entre le téléphone mobile et l'appareil

En mode conversation, vous pouvez appuyer sur le bouton **DISP** pour transférer l'appel téléphonique entre le téléphone mobile et l'appareil.

## Fonction BT off/link

Une fois que le téléphone mobile est couplé avec l'appareil. Dans n'importe quel mode. Dans la rubrique BT(off/link) du menu de réglage (appuyer sur le bouton **MENU** et le maintenir enfoncé). Vous pouvez configurer la fonction Bluetooth off/link.

**Note :** Lors du premier couplage avec le



# FONCTIONNEMENT

---

téléphone portable. Vous devez utiliser un téléphone portable pour coupler l'appareil. La rubrique BT off/link sert uniquement à désactiver et activer la fonction à nouveau.

## **Déconnexion du Bluetooth**

Maintenez le bouton **SRC** enfoncé pendant 2 secondes. Vous pouvez configurer la fonction Bluetooth off/link. Désactivez-la. L'appareil déconnectera le Bluetooth avec le téléphone mobile. Activez la liaison. L'appareil reconnectera le Bluetooth avec le téléphone mobile.



**Note** : Lors du premier couplage avec le téléphone portable. Vous devez utiliser un téléphone portable pour coupler l'appareil. La rubrique BT off/link sert uniquement à désactiver et activer la fonction à nouveau. Autre opération : Veuillez vous référer au tableau des fonctions importantes ci-dessus.

# TÉLÉCOMMANDE

## Télécommande



### TOUCHE DE FONCTION ET DE COMMANDE

-  : Mise en marche/arrêt.
- EQ: appui court : EQ. Appui long : FORT marche/arrêt.
-  : activation/désactivation de la sourdine.
-  : En mode RADIO : appuyez brièvement sur : Balayage pré-régulé. Appui long : Mémoire automatique.  
En mode DISC : recherchez un fichier.

les fonctions des autres boutons sont identiques à celles des boutons du panneau.



# SPÉCIFICATION

---

## Spécification

### INFORMATIONS GÉNÉRALES

Exigences relatives à l'alimentation électrique : 12 volts DC, mise à la terre négative

Dimensions du châssis : 183 (L) x 90 (P) x 102 (H)

Puissance de sortie maximale : 4X40 Watt

Courant consommé : 10 Ampères (max.)

### RADIO FM

Gamme des fréquences : 87,5 à 108 MHz

SI 10,7 MHz

Sensibilité (S/N=30 dB) 4  $\mu$ V

Séparation stéréo >25 dB

### MW

Gamme des fréquences : 522 à 1620 kHz

SI 450 kHz

Sensibilité (S/N=20 dB) 38 dBu

# DÉPANNAGE

Avant de passer en revue la liste de contrôle, vérifiez le branchement du câblage. Si l'un des problèmes persiste après avoir effectué la liste de contrôle, consultez votre revendeur le plus proche.

Symptôme	Cause	Solution
Pas d'alimentation.	Le contacteur d'allumage de la voiture n'est pas en marche.	Si l'alimentation est connectée aux circuits d'accessoires de la voiture, mettez la clé de contact sur « ACC ».
	Le fusible a sauté.	Remplacer le fusible.
Pas de son.	Le volume est au minimum	Réglez le volume au niveau désiré.
	Le câblage n'est pas correctement réalisé.	Vérifier les raccordements du câblage.
Les touches de commande ne fonctionnent pas.	Le micro-ordinateur intégré ne fonctionne pas correctement en raison du bruit.	Appuyez sur le bouton de réinitialisation.
La radio ne fonctionne pas. La sélection automatique de la station radio ne fonctionne pas.	Le câble d'antenne n'est pas branché.	Insérez fermement le câble d'antenne.
	Les signaux sont trop faibles.	Sélectionnez une station manuellement.

## **Megfelelőségi nyilatkozat**

A Blaupunkt Competence Center Car Multimedia-Evo Sales GmbH kijelenti, hogy a készülék megfelel a 2014/53/EU irányelv alapvető követelményeinek és egyéb vonatkozó rendelkezéseinek.

A megfelelőségi nyilatkozat az interneten a [www.blaupunkt.com](http://www.blaupunkt.com) cím alatt tekinthető meg



RE (2014/53/EU) irányelvvel kapcsolatos megfelelőségi nyilatkozat

RoHS (2011/65/EU) irányelvvel kapcsolatos megfelelőségi nyilatkozat

### **Garancia**

A garanciális feltételek a [www.blaupunkt.com](http://www.blaupunkt.com) weblapon tekinthetők meg

### **Garancia**

Ha javítással kapcsolatos szolgáltatásra van szüksége, az Ön országában található szervizpartnerekről a [www.blaupunkt.com](http://www.blaupunkt.com) weblapon talál információt.

# FIGYELMEZTETÉSEK

---

## BESZERELÉSSSEL KAPCSOLATOS FIGYELMEZTETÉSEK

1. A lejátszót szakembernek kell beszerelnie.
2. Beszerelés előtt figyelmesen olvassa el a készülék használati útmutatóját.
3. A tápellátást a többi vezeték csatlakoztatását követően kösse be.
4. A rövidzárlat elkerülése érdekében kérjük, győződjön meg, hogy az összes kiálló vezeték le van szigetelve.
5. Kérjük, a telepítést követően rögzítse mindegyik vezetékét.
6. Kérjük, a jelen útmutatóval összhangban csatlakoztassa a lejátszót. A helytelen bekötés kárt okozhat.
7. Ez a lejátszó csak 12V egyenárammal működtethető. Győződjön meg, hogy az autója ilyen jellegű, földelt elektromos rendszerrel rendelkezik.
8. Helyesen csatlakoztassa a vezetékeket. A helytelen bekötés hibás működéshez vagy az elektromos rendszer károsodásához vezethet.

# BESZERELÉS

## EGYSÉG TELEPÍTÉSE

1. vegye le a beépítő keretet

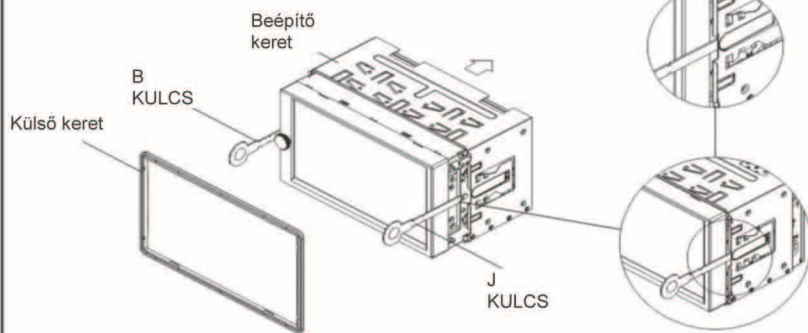

2. Helyezze a beszerelő keretet a műszerfalba, szükség esetén hajlítsa ki a füleket.

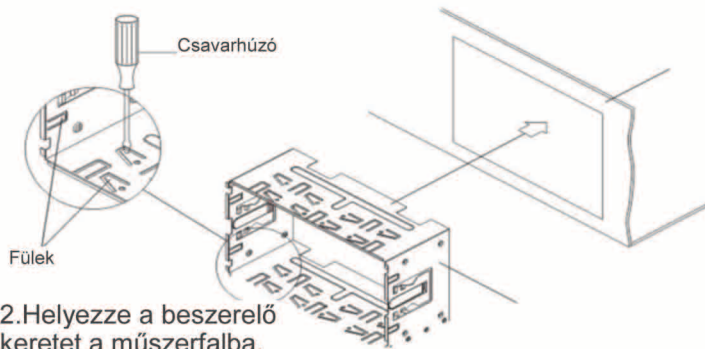

3. Helyezze a terméket a beszerelő keretbe.

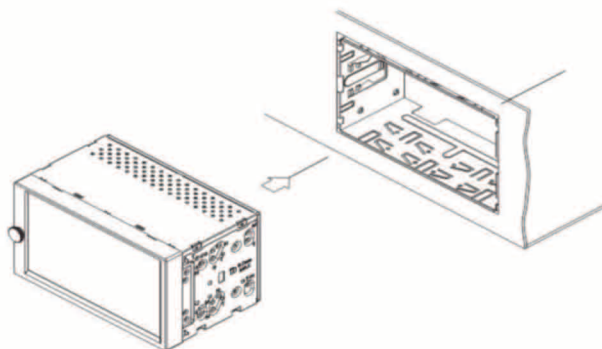

# VEZETÉKEK CSATLAKOZTATÁSA

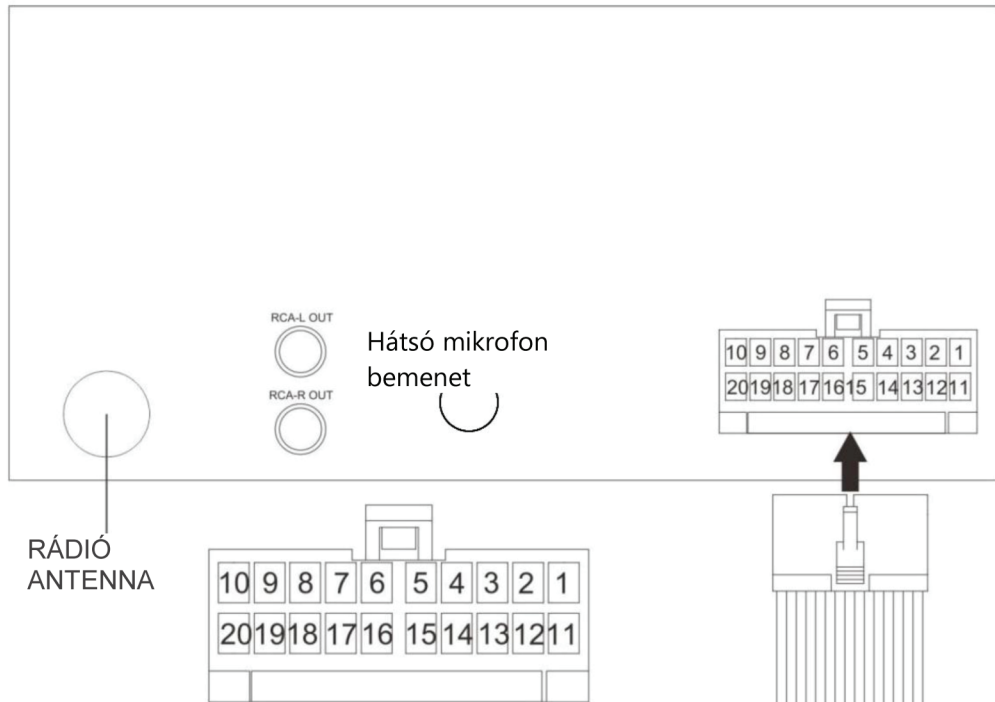

## VEZETÉKEK ÁTTEKINTÉSE

CSATLAKOZÓ SZ.	VEZETÉK SZÍNE	LEÍRÁS
1		
2		
3		
4		
5	KÉK	TÁPELLÁTÁS ANTENNA
6		
7	SZÜRKE/FEKETE	ELÜLSŐ JOBB OLDALI HANGSZÓRÓ (-)
8	SZÜRKE	ELÜLSŐ JOBB OLDALI HANGSZÓRÓ (+)
9	LILA/FEKETE	HÁTSÓ JOBB OLDALI HANGSZÓRÓ (-)
10	LILA	HÁTSÓ JOBB OLDALI HANGSZÓRÓ (+)
11		
12		
13		
14	PIROS	ACC
15	SÁRGA	B+
16	FEKETE+FEKETE	FÖLDELÉS
17	FEHÉR/FEKETE	ELÜLSŐ BAL OLDALI HANGSZÓRÓ (-)
18	FEHÉR	ELÜLSŐ BAL OLDALI HANGSZÓRÓ (+)
19	ZÖLD/FEKETE	HÁTSÓ BAL OLDALI HANGSZÓRÓ (-)
20	ZÖLD	HÁTSÓ BAL OLDALI HANGSZÓRÓ (+)

1. A lejátszó kizárólag 12V DC földelt elektromos rendszerrel használható.
2. Ne csatlakoztassa az akkumulátor saruit, amíg a lejátszó nincs megfelelően bekötve.
3. A sárga vezeték az akkumulátor pozitív (+) pólusához csatlakoztassa.
4. Biztosítékcserén ügyeljen arra, hogy a biztosíték műszaki paraméterei megfelelőek legyenek.
5. A legjobb eredmény jó minőségű, 4-8 ohm-os hangszórókkal érhető el.

# GOMBOK ELHELYEZÉSE

## GOMBOK ELHELYEZÉSE

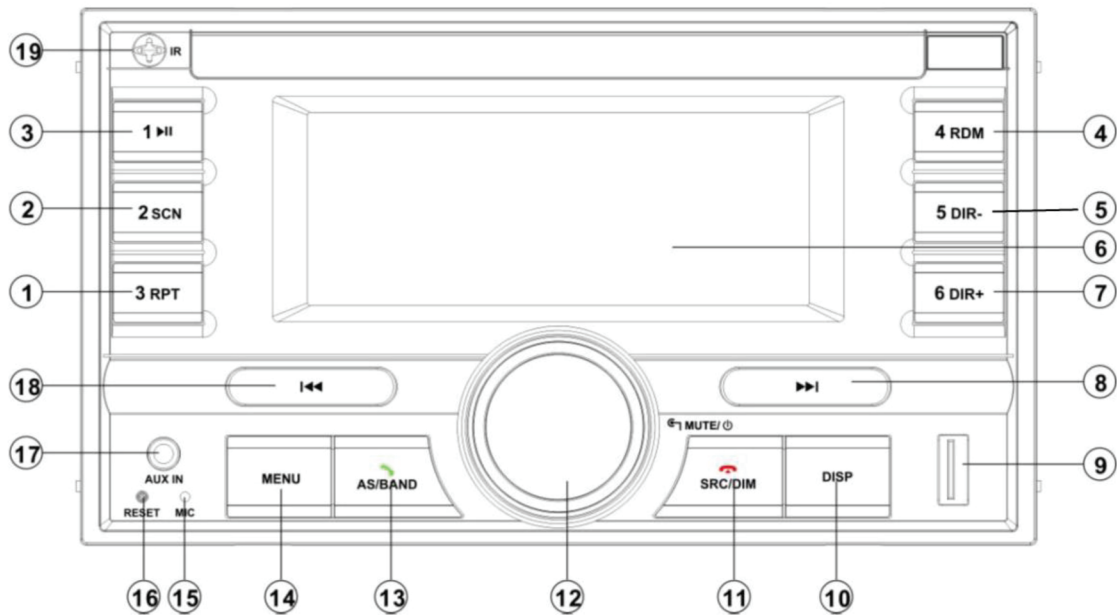

1. 3RPT
2. 2 SCN
3. 1 >|||
4. 4 RDM
5. 5 DIR-
6. LCD
7. 6 DIR+
8. >>>
9. USB SCNerface
10. DISP

11. SRC/DIM/
12. VOL/MUTE/POWER
13. AS/BAND/
14. MENU
15. MICPHONE
16. RESET
17. AUXIN
18. <<<
19. IR

# GOMBOK FUNKCIÓI

## Gombok funkciói

GOMBOK	MŰKÖDÉS	LENYOMÁS	DISC/USB	AUX	BT
MENÜ	Rövid	BAS-TRE-BAL-FAD-EQ-LOUD	BAS-TRE-BAL-FAD-EQ-LOUD/keresés:7	BAS-TRE-BAL-FAD-EQ-LOUD	BAS-TRE-BAL-FAD-EQ-LOUD/tárcsázás:7
	Hosszú	AF-TA-PTY-REG-COLOR-BT (off/link)-BEEP-P_VOL-CLK (12/24) -DX-ST	AF-TA-COLOR-BT(kikapcs./csatlakozás)-BEEP-P_VOL-CLK(12/24)	AF-TA-COLOR-BT(kikapcs./csatlakozás) -BEEP-P_VOL-CLK(12/24)	AF-TA-COLOR-BT(kikapcs./csatlakozás) -BEEP-P_VOL-CLK(12/24)
SRC/DIM 	Rövid	forrás módosítása/megszakítás	forrás módosítása/megszakítás	forrás módosítása/megszakítás	forrás módosítása/megszakítás/törlés
	Hosszú	Sötétítő H/L	Sötétítő H/L	Sötétítő H/L	Sötétítő H/L
AS/BAND 	Rövid	sávszélesség módosítás/Fogadás	Fogadás/Zeneszám keresése	Fogadás	Fogadás/tárcsázás
	Hosszú	Automatikus tárolás	/	/	Újratárcsázás
DISP	Rövid	infó/óra	infó/óra /keresés:0	infó/óra	infó/óra /tárcsázás:0/továbbítás
	Hosszú	óra beállítása	óra beállítása	óra beállítása	óra beállítása
«	Rövid	Keresés lefelé	előző fájl/keresés:8	/	előző fájl/tárcsázás:8
	Hosszú	Visszatekerés	FR	/	/
»	Rövid	Keresés felfelé	következő fájl/keresés:9	/	következő fájl/tárcsázás:9
	Hosszú	Előretekerés	FF	/	/
VOL	Forgatógomb	hangerő fel/le	hangerő fel/le	hangerő fel/le	hangerő fel/le
NÉMÍTÁS/ (VOL MEGNYOMÁSA)	Rövid	némítás be/ki	némítás be/ki / Enter	némítás be/ki	némítás be/ki
	Hosszú	kikapcsolás	kikapcsolás	kikapcsolás	kikapcsolás
1/PAU	Rövid	M1 csatorna előhívása	lejátszás/szüneteltetés/keresés:1	/	lejátszás/szüneteltetés/tárcsázás:1
	Hosszú	csatorna mentése M1-be	/	Szoftververzió megjelenítése	/
2/SCN	Rövid	M2 csatorna előhívása	SCN ON/OFF/keresés:2	/	Menü/tárcsázás: 2
	Hosszú	csatorna mentése M2-be	/	/	/
3/RPT	Rövid	M3 csatorna előhívása	RPT ONE/RPT MINDEGYIK/keresés:3	/	tárcsázás:3
	Hosszú	csatorna mentése M3-be	/	/	/
4/RDM	Rövid	M4 csatorna előhívása	RDM ON/OFF/keresés:4	/	tárcsázás:4
	Hosszú	csatorna mentése M4-be	/	/	+
5/DIR-	Rövid	M5 csatorna előhívása	DIR-/keresés:5	/	tárcsázás:5
	Hosszú	csatorna mentése M5-be	-10	/	tárcsázás:*
6/DIR+	Rövid	M6 csatorna előhívása	DIR+/keresés:6	/	tárcsázás:6
	Hosszú	csatorna mentése M6-be	+10	/	tárcsázás:#



# MŰKÖDTETÉS

## ALAPMŰVELET

### Kapcsolja be/ki a készüléket és a némítás funkciót

Nyomja meg a  gombot (VOL) a készülék bekapcsolásához. Amikor a rendszer be van kapcsolva, röviden nyomja meg ezt a gombot a némítás be- és kikapcsoláshoz. A készülék kikapcsolásához tartsa lenyomva ezt a gombot.

### Hangbeállítás és egyéb beállítások

Röviden nyomja meg a **MENU** gombot az audió menüben:

BAS-TRE-BAL-FAD-EQ-LOUD

Nyomja meg és tartsa lenyomva a **MENU** gombot a beállítás menüben:

AF-TA-PTY-REG-

COLOR-BT(kikapcsolva/csatlakoztatás)-BEEP-CLOCK-P-VOL -DX-STEREO

Az összes beállítás a VOL gomb forgatásával módosítható.

**Az óra vagy az információk megjelenítéséhez** nyomja meg röviden a **DISP** gombot.

### Óra beállítása

Tartsa lenyomva a **DISP** gombot 2 másodpercig. A HH villogni fog. Az óra beállításához forgassa el a VOL gombot. Ezután nyomja meg a VOL gombot, az MM villogni fog, majd a VOL gombot forgatva állítsa be a percekét. Ezt követően nyomja meg a VOL gombot a kilépéshez.

### Sötétítés funkció

Nyomja meg és tartsa lenyomva az **SRC/DIM** gombot a nagy vagy kicsi fényerő kiválasztásához.

**Játsszon le zenét a 3,5 mm-es jack aljzaton keresztül. A MODE** gomb megnyomásával válthat AUX IN módba, azt követően, hogy a hangforrást a termék jack bemenetéhez csatlakoztatta.

### Gyári beállítások visszaállítása





Ha hiba jelenik meg a kijelzőn, vagy a

funkciók nem működnek, nyomja meg a RESET gombot a készülék gyári beállításainak visszaállításához.

**Megjegyzés:** A visszaállítási műveletet követően a készülék memóriája törlésre kerül.

## RÁDIÓ MŰKÖDTETÉSE



### Rádiócsatorna lejátszása

A rádió üzemmód kiválasztásához nyomja meg az **SRC** gombot. Ezután nyomja meg a **BAND** gombot a sáv szélesség kiválasztásához. Röviden nyomja meg a /  gombot a kívánt rádiócsatorna kikereséséhez. Nyomja meg és tartsa lenyomva a /  gombot a frekvencia kézi hangolásához.

### Rádiócsatornák automatikus tárolása

Nyomja meg és tartsa lenyomva 2 másodpercig a **BAND** gombot ahhoz, hogy az 1 ~ 3 sáv szélességű rádiócsatornák automatikusan elmentésre kerüljenek az 1-6 gombok alatt.

### Csatorna kézi tárolása és elmentett csatorna előhívása

Csatorna kikeresése a  vagy  gombbal. Tartsa lenyomva 2 másodpercig az 1-6 előre beállított gombok egyikét. Az aktuális csatorna a számozott gomb alatt kerül elmentésre. Röviden nyomja meg az előre beállított gombot (1 ~ 6) ahhoz, hogy közvetlenül azt a csatornát válassza ki, amelyik az adott gomb alatt lett elmentve.

### RDS (RADIO DATA SYSTEM) HASZNÁLATA

#### Alternatív Frekvencia (AF)

A beállítások **AF** menüpontjában (nyomja meg és tartsa lenyomva a **MENU** gombot). Az **AF** bekapcsolása/kikapcsolása.

**AF bekapcsolva:** Az "AF" szimbólum megjelenik a kijelzőn. RDS állomás fogadásakor megjelenik a program neve. Az

# MŰKÖDTETÉS

"AF" szimbólum a jelerősség csökkenésekor villogni fog. A rendszer megpróbál egy nagyobb jelerősséggel rendelkező csatornát kikeresni az AF listáról, majd átvált a jobb vételű csatornára. Ha a rendszer nem talál erősebb jellel rendelkező csatornát az AF listán, a PI SEEK mód aktiválódik, hogy kikeressen egy azonos PI-vel rendelkező csatornát.

**AF kikapcsolva:** az AF üzemmód kikapcsolása.

## RIASZTÁS:

Az "ALARM" felirat akkor jelenik meg, amikor sürgősségi adás kerül fogadásra, a hangkimenet szint pedig az előre beállított értéket veszi fel abban az esetben, ha a hangerő minimálisra van állítva.

## REG be/ki:

A beállítások **REG** menüpontjában (nyomja meg és tartsa lenyomva a **MENU** gombot). A **REG** bekapcsolása/kikapcsolása.

**REG bekapcsolva:** az éppen hallgatott program változatlan marad.

**REG kikapcsolva:** lehetővé teszi a vétel regionális csatornára váltását.

## Közlekedési értesítés (TA)

A beállítások **TA** menüpontjában (nyomja meg és tartsa lenyomva a **MENU** gombot). A **TA** bekapcsolása/kikapcsolása.

**TA bekapcsolva:** Ha TA csatorna kerül fogadásra, a készülék átmenetileg rádió üzemmódba kapcsol, függetlenül attól, hogy RÁDIÓ/USB/AUX/BT módban van-e. Ha az aktuális hangerő a TA hangereje alatt van, akkor a készülék automatikusan növeli a hangerőt.

**TA leállítása** (TA megszakítási funkció):

Lehetővé teszi, hogy ideiglenesen visszatérjen az előző üzemmódba, amíg a következő TA állomás fogadásra nem kerül.

**TA kikapcsolva:** Kapcsolja ki a TA funkciót.

## PTY művelet

A beállítások **PTY** menüpontjában (nyomja meg és tartsa lenyomva a **MENU** gombot). Amikor megjelenik a TPY SEL forgassa el a **VOL** gombot a PTY típusok kiválasztásához. Amikor megjelenik a kívánt PTY típus, nyomja meg a **VOL** gombot.

## USB használata

USB adathordozó csatlakoztatásakor a készülék kikeresi az MP3/WMA fájlokat és elkezdi azok lejátszását. Ha az USB adathordozó már csatlakoztatva van, nyomogassa röviden az **SRC** gombot, amíg meg nem jelenik az USB üzemmódot jelölő szimbólum.

## Fájl kiválasztása

Nyomja meg a  gombot a következő/előző fájl lejátszásához. Tartsa lenyomva a  gombot a gyors előre- vagy hátratekeréshez.

## Lejátszás/Szüneteltetés

Nyomja meg a  gombot a lejátszás szüneteltetéséhez/folytatásához.

## SCN funkció:

Nyomja meg az **SCN** gombot az összes fájl első 10 másodpercének lejátszásához. Nyomja meg ismét az **SCN** gombot a funkció kikapcsolásához.

## RPT funkció:

Az ismétlés funkció kiválasztásához nyomja meg az **RPT** gombot.

**RPT ONE:** Egy fájlnak az ismétlése.

**RPT FOLD:** A mappában található fájlok ismétlése.

**RPT ALL:** Mindegyik fájl ismétlése (alapértelmezett).

## Véletlenszerű lejátszás funkció:

Az **RDM** gomb megnyomását követően mindegyik fájl véletlenszerűen kerül lejátszásra. A funkció kikapcsolásához

# MŰKÖDTETÉS

nyomja meg ismét a gombot.

## Könyvtár kiválasztása

Nyomja meg a **DIR+/DIR-** gombot az előző vagy következő könyvtár kiválasztásához.

## + 10/-10 fájl funkció

A lejátszási lista +10/-10 zeneszámmal való eltolásához nyomja meg és tartsa lenyomva a **DIR+/DIR-** gombot 2 másodpercig.

## Zeneszám kikeresése

Nyomja meg az **AS/BAND** gombot. A kijelzőn a "NUM SCH" felirat jelenik meg. A zeneszámot közvetlenül a számgombokkal választhatja ki: 0~9 (numerikus gombok - lásd a gombok funkciói táblázatát). A zeneszám kiválasztásához a **VOL** gombot is használhatja. Az adott fájl számának kiválasztását követően nyomja meg a **VOL** gombot. Ha nem nyomja meg a **VOL** gombot, 5 másodperc elteltével automatikusan lejátszásra kerül a zeneszám.

## Megjegyzés:

Olyan MP3 lejátszó csatlakoztatásakor, amely normál elemmel (nem újratölthető akkumulátorral) rendelkezik, távolítsa el az elemet az MP3 lejátszóból, majd csatlakoztassa az USB interfészhez. Ellenkező esetben az akkumulátor felrobbanhat.

## FIGYELEM:



Ha az USB adathordozó fontos fájlokat tartalmaz, ne csatlakoztassa a lejátszóhoz. Előfordulhat, hogy a fontos fájlok elvesznek vagy károsulnak. Az ilyen károkért nem vállalunk felelősséget.

## BLUETOOTH HASZNÁLATA

### PÁROSÍTÁS

Keresse ki az elérhető Bluetooth-eszközöket a mobiltelefonon. A listán a "PALMA 190 BT" feliratnak kell megjelennie, válassza ki, majd ha jelszót kér a készülék, adja meg a „0000”-t. Sikeres párosítás esetén az LCD kijelzőn megjelenik a BT jel.

## Hívásindítás

BT módban nyomja meg a  gombot, az LCD-kijelző üres lesz. Ezt követően adja meg a telefonszámot és nyomja meg a  gombot a hívásindításhoz.

(Megjegyzés: Ha rossz számot adott meg, a  gombbal törölheti ki.

## BT menü

BT módban többször nyomja meg a 2/SCN gombot az alábbi menü megjelenítéséhez: TELEFONKÖNYV/FOGADO TT/TÁRCSÁZOTT/NEM FOGADOTT A telefonszám megjelenítéséhez várjon egy keveset az egyes opcióknál. A telefonszám kiválasztása után nyomja meg a  gombot a tárcsázáshoz.

## Hívás átirányítása a telefon és a készülék között

Beszélgetés közben a **DISP** gomb megnyomásával irányíthatja át a hívást a készülék és a telefon között.

## BT kikapcsolva/párosítás funkció

A mobiltelefon és a készülék párosítását követően, bármelyik módban. A beállítások BT (kikapcsolás/párosítás) menüpontjában (nyomja meg és tartsa lenyomva a **MENU** gombot) állíthatja be a Bluetooth kikapcsolást/párosítást.

**Megjegyzés:** Az első párosítás során a készülékkel való párosításhoz használjon mobiltelefont. A BT kikapcsolása/párosítása csak a kapcsolat megszakításához és csatlakoztatáshoz szükséges.

## Bluetooth kapcsolat megszakítása

Tartsa lenyomva az **SRC** gombot 2 másodpercig. Választhat a Bluetooth kikapcsolása/párosítása között. Válassza a kikapcsolást. Megszakításra kerül a készülék és a mobiltelefon közötti kapcsolat. Válassza a párosítást. Helyreállításra kerül a készülék és a mobiltelefon közötti kapcsolat.

# MŰKÖDTETÉS

---

**Megjegyzés:**Az első párosítás során a készülékkel való párosításhoz használjon mobiltelefont. A BT kikapcsolása/párosítása csak a kapcsolat megszakításához és a csatlakoztatáshoz szükséges.

Egyéb művelet: Kérjük, olvassa el a fenti, gombok funkcióit bemutató táblázatot.

# TÁVIRÁNYÍTÓ

## Távírányító



### FUNKCIÓGOMB ÉS VEZÉRLÉS

- ⏻: Tápellátás be/ki.
- EQ: Rövid megnyomás: EQ. Hosszú megnyomás: LOUD be/ki.
- 🔇: Némítás be/ki.
- 🔍: RÁDIÓ módban: rövid megnyomás: Csatornák keresése. Hosszú megnyomás:  
Automatikus tárolás.  
DISC módban: fájl keresése

A többi gomb megegyezik a panel gomb funkcióival.

# MŰSZAKI ADATOK

---

## Specifikáció

### ÁLTALÁNOS

Áramellátási követelmények:	DC 12 Volt, Negatív földelés
Ház méretei:	183 (Szél.) x 90 (Mély.) x 102 (Mag.)
Maximális kimeneti teljesítmény:	4x40 watt
Áramfelvétel:	10 Amper (max.)

### FM RÁDIÓ

Frekvencia lefedettség	87,5 - 108 MHz
IF	10,7 MHz
Érzékenység (S / N = 30dB)	4 $\mu$ V
Sztereó elválasztás	>25dB

### MW

Frekvencia lefedettség	522 - 1620kHz
IF	450kHz
Érzékenység (S / N = 20dB)	38dBu

# HIBAEELHÁRÍTÁS

Az ellenőrzőlista áttekintése előtt ellenőrizze a bekötés helyességét. Ha az ellenőrzőlista áttekintését követően a probléma továbbra is fennáll, forduljon a legközelebbi szervizkereskedőhöz.

Tünet	Ok	Megoldás
Nincs tápellátás.	Az autó gyújtása nincs bekapcsolva.	Ha a tápegység az autó kiegészítő áramköréhez van csatlakoztatva és a motor nincs bekapcsolva, állítsa a gyújtáskapcsolót "ACC" helyzetbe.
	A biztosíték kiégett.	Cserélje ki a biztosítékot.
Nincs hang.	A hangerő minimumra van állítva	Állítsa be a hangerőt a kívánt szintre.
	A kábelek nincsenek megfelelően csatlakoztatva.	Ellenőrizze a bekötés helyességét.
A funkciógombok nem működnek.	A beépített mikroprocesszor nem működik megfelelően a zaj miatt.	Nyomja meg a reset gombot.
A rádió nem működik. A rádióállomás automatikus kiválasztása nem működik.	Az antenna kábele nincs csatlakoztatva.	Rögzítse helyesen az antennakábelt.
	A jel túl gyenge.	Az állomást kézzel válassza ki.



### **Dichiarazione di conformità**

Blaupunkt Competence Center Car Multimedia-Evo Sales GmbH dichiara che il dispositivo è conforme ai requisiti fondamentali e alle altre prescrizioni rilevanti stabilite dalla Direttiva 2014/53/EU.

La dichiarazione di conformità è disponibile sul sito internet [www.blaupunkt.com](http://www.blaupunkt.com)



Dichiarazione di conformità con riferimento alla Direttiva RE 2014/53/UE

Dichiarazione di conformità con riferimento alla Direttiva RoHS 2011/65/UE

### **Garanzia**

Le condizioni di garanzia sono disponibili sul sito internet [www.blaupunkt.com](http://www.blaupunkt.com)

### **Garanzia**

Se avete bisogno di contattare un centro di assistenza, sul sito internet [www.blaupunkt.com](http://www.blaupunkt.com) si possono trovare informazioni sui nostri partner nel vostro paese.



# AVVERTENZE

---

## AVVERTENZE DI INSTALLAZIONE

1. Questo lettore dovrebbe essere installato da un tecnico specializzato.
2. Prima di procedere all'installazione leggere attentamente le istruzioni d'uso e di funzionamento dell'apparecchio.
3. Prima di alimentare l'apparecchio assicurarsi che gli altri cavi siano collegati.
4. Per evitare cortocircuiti accertarsi che tutti i cavi scoperti siano isolanti.
5. Dopo l'installazione fissare tutti i cavi.
6. Effettuare il collegamento al lettore conformemente al presente manuale d'uso. Un collegamento errato può causare danni.
7. Questo lettore è adatto solo per dispositivi a 12V DC e occorre assicurarsi che la vostra autovettura contiene questo tipo di impianto di protezione catodica.
8. Collegare correttamente i cavi. Un collegamento errato può causare malfunzionamenti o danni all'impianto elettrico.

# INSTALLAZIONE

## INSTALLAZIONE DEL DISPOSITIVO

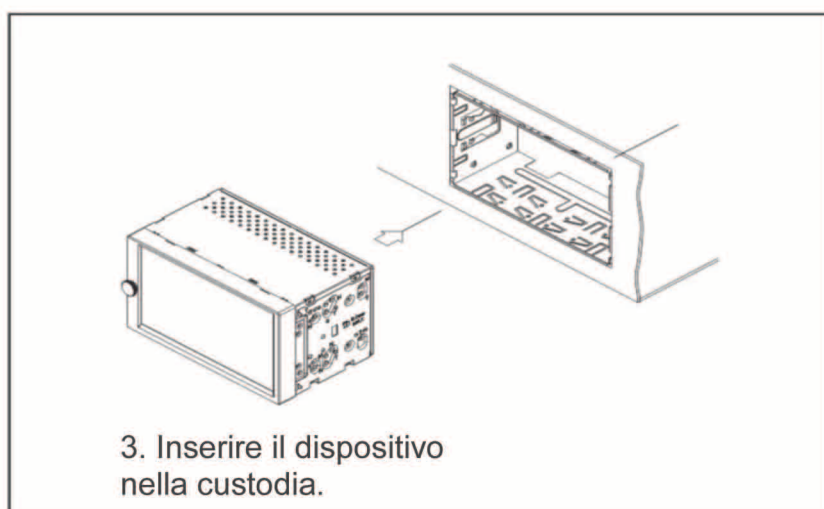
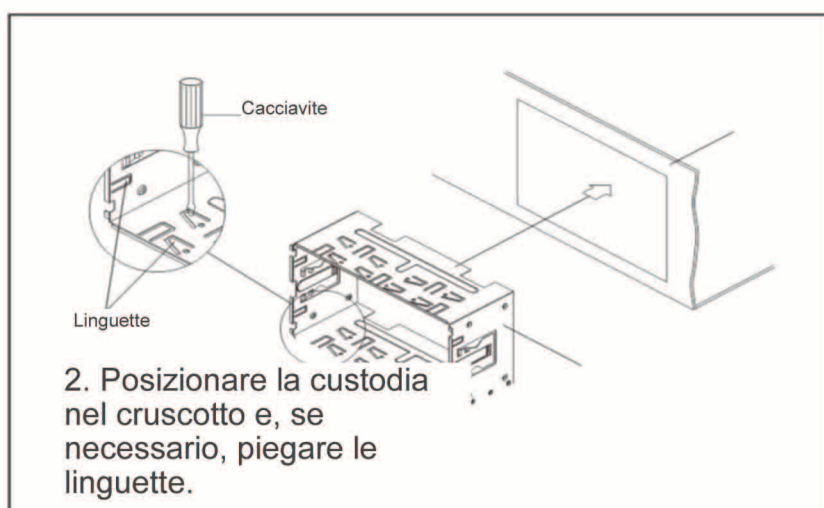
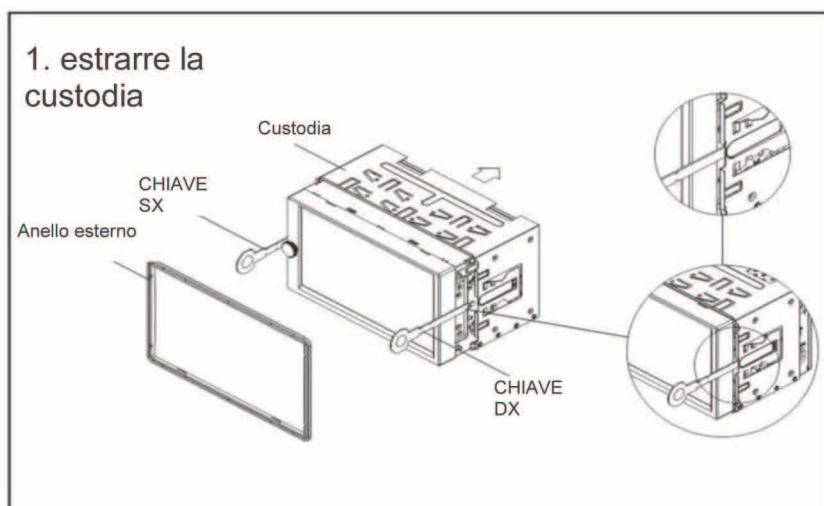

# COLLEGAMENTO ELETTRICO

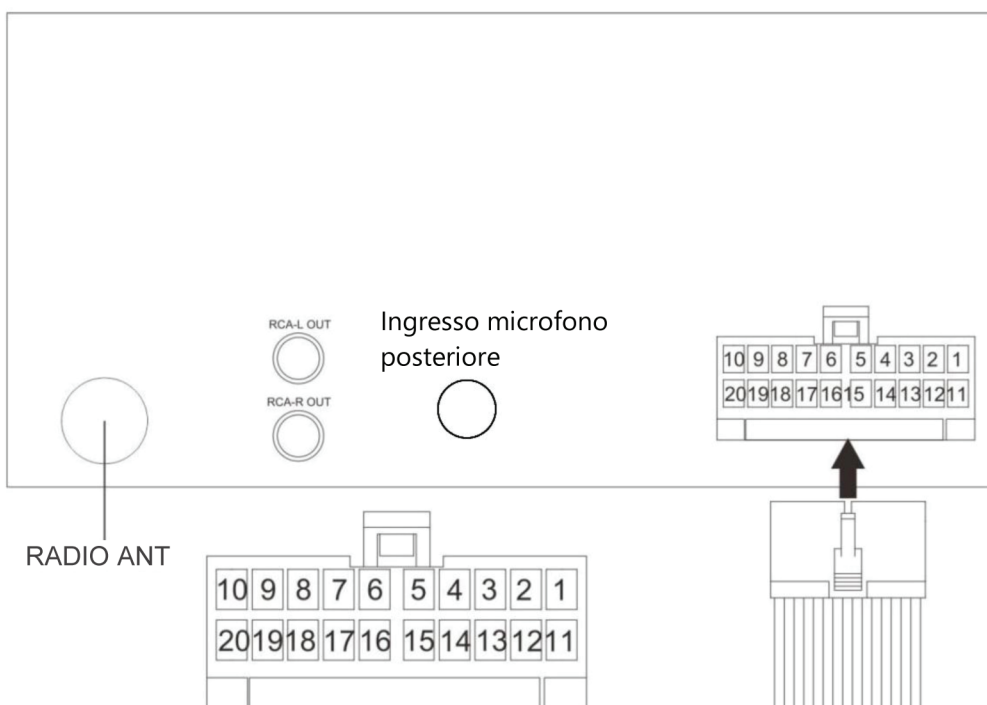

VISTA INSERIMENTO CAVO

N.PIN	COLORE CAVO	DESCRIZIONE
1		
2		
3		
4		
5	BLU	ANTENNA DI POTENZA
6		
7	GRIGIO/NERO	ALTOPARLANTE ANTERIORE DESTRO (-)
8	GRIGIO	ALTOPARLANTE ANTERIORE DESTRO (+)
9	VIOLA/NERO	ALTOPARLANTE POSTERIORE DESTRO (-)
10	VIOLA	ALTOPARLANTE POSTERIORE DESTRO (+)
11		
12		
13		
14	ROSSO	ACC
15	GIALLO	B+
16	NERO+NERO	MESSA A TERRA
17	BIANCO/NERO	ALTOPARLANTE ANTERIORE SINISTRO (-)
18	BIANCO	ALTOPARLANTE ANTERIORE SINISTRO (+)
19	VERDE/NERO	ALTOPARLANTE POSTERIORE SINISTRO (-)
20	VERDE	ALTOPARLANTE POSTERIORE SINISTRO (+)

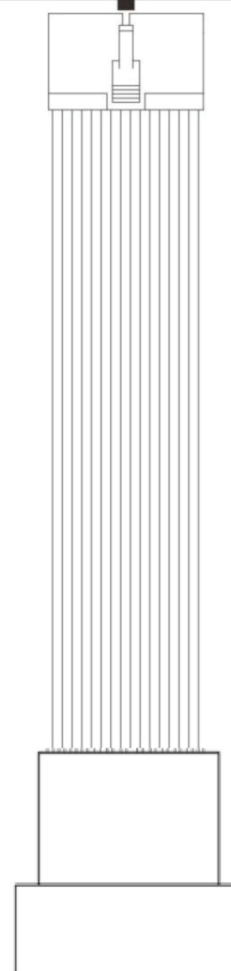

1. Questo lettore può essere utilizzato solo con il sistema elettrico 12V DC con l'impianto di protezione catodica.
2. Non collegare i terminali della batteria dell'autovettura finché il lettore non sia completamente collegato.

3. Assicurarsi che il cavo giallo sia collegato al polo positivo della batteria (+).
4. Quando si sostituisce il fusibile, assicurarsi che le specifiche siano le stesse.
5. L'uso di altoparlanti di buona qualità con 4-8 ohm può garantire i migliori risultati del funzionamento del dispositivo.

# POSIZIONE DEI COMANDI

## POSIZIONE DEI COMANDI

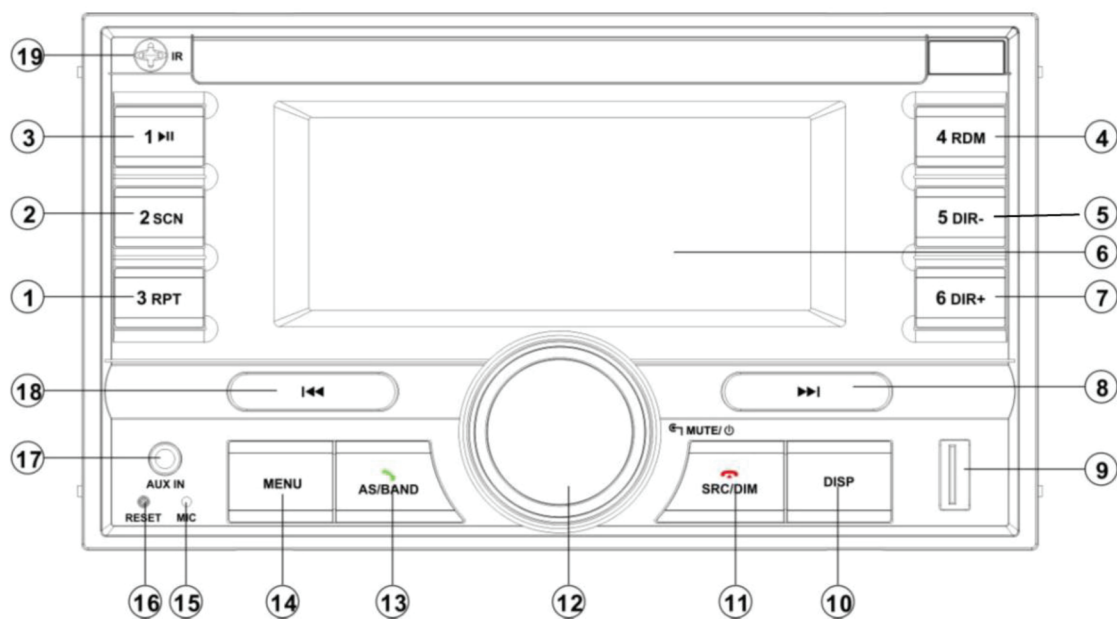

- |                  |                    |
|------------------|--------------------|
| 1. 3RPT          | 11. SRC/DIM/       |
| 2. 2 SCN         | 12. VOL/MUTE/POWER |
| 3. 1 ►           | 13. AS/BAND/       |
| 4. 4 RDM         | 14. MENU           |
| 5. 5 DIR-        | 15. MICROFONO      |
| 6. LCD           | 16. RESET          |
| 7. 6 DIR+        | 17. AUXIN          |
| 8. ►►            | 18. ◀◀             |
| 9. USB SCNerface | 19. IR             |
| 10. DISP         |                    |

# FUNZIONI DEI PULSANTI

## Funzioni dei pulsanti

PULSANTI	AZIONE	RADIO	DISCO/USB	AUX	BT
MENU	Breve	BAS-TRE-BAL-FAD-EQ-LOUD	BAS-TRE-BAL-FAD-EQ-LOUD/ricerca: 7	BAS-TRE-BAL-FAD-EQ-LOUD	BAS-TRE-BAL-FAD-EQ-LOUD/digitare:7
	Lungo	AF-TA-PTY-REG-COLOR-BT (off/link)-BEEP-P_VOL-CLK (12/24) -DX-ST	AF-TA-COLOR-BT(off/link)-BIP-P_VOL-CLK(12/24)	AF-TA-COLOR-BT(off/link) -BEEP-P_VOL-CLK(12/24)	AF-TA-COLOR-BT(off/link) -BIP-P_VOL-CLK(12/24)
SRC/DIM 	Breve	cambio sorgente/ Riaggancio	cambio sorgente/ Riaggancio	cambio sorgente/ Riaggancio	cambio sorgente/ Riaggancio/cancellazione
	Lungo	Dimmer H/L	Dimmer H/L	Dimmer H/L	Dimmer H/L
AS/BAND 	Breve	cambio banda/Risposta alla chiamata	Risposta alla chiamata/Ricerca canzone	Risposta alla chiamata	Risposta alla chiamata/composizione numero
	Lungo	Memorizzazione automatica	/	/	Ricomposizione numero
DISP	Breve	info/orologio	Info/orologio /ricerca:0	Info/orologio	Info/orologio /comporre:0/trasferimento
	Lungo	impostazione dell'orologio	impostazione dell'orologio	impostazione dell'orologio	impostazione dell'orologio
◀	Breve	Cercare giù	file precedente/ricerca:8	/	file precedente/comporre:8
	Lungo	Abbassare	FR	/	/
▶	Breve	Cercare su	file successivo/ricerca:9	/	file successivo/comporre:9
	Lungo	Aumentare	FF	/	/
VOL	Girevole	volume su/giù	volume su/giù	volume su/giù	volume su/giù
MUTE/  (PREMERE VOL)	Breve	modalità silenzioso on/off	modalità silenzioso on/off / Enter	modalità silenzioso on/off	modalità silenzioso on/off
	Lungo	spegnimento	spegnimento	spegnimento	spegnimento
1/PAU	Breve	Richiamare la stazione M1.	play/pausa/ricerca: 1	/	play/pausa/comporre:1
	Lungo	salva stazione su M1	/	Mostrare versione del software	/
2/SCN	Breve	Richiamare la stazione M2.	SCN ON/OFF/ricerca: 2	/	Menu/comporre:2
	Lungo	salvare la stazione su M2	/	/	/
3/RPT	Breve	Richiamare la stazione M3.	RPT ONE/RPT TUTTI/ricerca:3	/	comporre:3
	Lungo	salvare la stazione su M3	/	/	/
4/RDM	Breve	Richiamare la stazione M4.	RDM ON/OFF/ricerca: 4	/	comporre:4
	Lungo	salvare la stazione su M4	/	/	+
5/DIR-	Breve	Richiamare la stazione M5.	DIR-/ricerca:5	/	comporre:5
	Lungo	salvare la stazione su M5	-10	/	comporre:*
6/DIR+	Breve	Richiamare la stazione M6.	DIR+/ricerca:6	/	comporre:6
	Lungo	salvare la stazione su M6	+10	/	comporre:#

# FUNZIONAMENTO

## FUNZIONAMENTO DI BASE

### Accensione/spegnimento del dispositivo e modalità silenziosa

Premere il pulsante  (VOL) per accendere il dispositivo. Quando il sistema è acceso premere brevemente questo pulsante per attivare/disattivare l'audio. Tenere premuto questo pulsante per spegnere il dispositivo.

### Regolazione del suono e delle impostazioni

Premere brevemente il pulsante **MENU** nel menu audio:

BAS-TRE-BAL-FAD-EQ-LOUD

Premere e tenere premuto il pulsante **MENU** nel menu di impostazioni:

AF-TA-PTY-REG-

COLOR-BT(off/link)-BEEP-CLOCK-P-

VOL -DX-STEREO

In ogni voce girare la manopola VOL per impostarle.

### Visualizzare l'orologio o le informazioni

Premere brevemente il pulsante **DISP** per visualizzare l'orologio o le informazioni.

### Impostazione dell'orologio

Tenere premuto il tasto **DISP** per 2 secondi. L'HH lampeggerà. Girare la manopola VOL per impostare l'ora. Di seguito premere la manopola VOL, la MM lampeggerà. Ruotando la manopola VOL impostare i minuti. Dopo di che premere la manopola VOL per uscire.

### Funzione dimmer

Premere e tenere premuto il pulsante **SRC/DIM** per selezionare la luminosità alta o bassa.

### Riproduzione della musica usando l'ingresso Aux con jack 3.5mm

Premendo il pulsante **MODE** si passa alla modalità AUX IN quando nel jack 3.5mm è inserita una sorgente audio.

### Reset del dispositivo





Quando si verificano alcuni errori nel

display o le funzioni non funzionano premere il pulsante **RESET** per resettare il dispositivo, il che ripristinerà lo stato iniziale.

**Nota:** Dopo il reset tutta la memoria andrà perduta.

## FUNZIONAMENTO DELLA RADIO



### Ricezione di una stazione radio

Premere il pulsante **SRC** per selezionare la modalità radio. Quindi premere il pulsante **BAND** per selezionare una banda. Premere brevemente il pulsante /  per ottenere la stazione della radio desiderata. Tenere premuto il pulsante /  per regolare manualmente la frequenza.

### Memorizzazione automatica della stazione

Tenere premuto il pulsante **BAND** per 2 secondi per memorizzare automaticamente le stazioni sui tasti numerici 1-6 della banda 1~3.

### Memorizzazione manuale della stazione e richiamo della stazione preimpostata

Sintonizzarsi su una stazione con i pulsanti  oppure . Tenere premuto uno dei pulsanti di preselezione 1-6 per 2 secondi. La stazione attuale viene memorizzata su un tasto numerico. Premere brevemente il pulsante di preselezione (1~6) per ascoltare direttamente la stazione memorizzata sul pulsante di preselezione corrispondente.

## FUNZIONAMENTO DI RDS (RADIO DATA SYSTEM)

### Frequenza alternativa (AF)

Nella voce **AF** del menu di impostazione premere e tenere premuto il pulsante **MENU**. Attivare/disattivare **AF**.

**AF attivata:** Sul display appare il simbolo



# FUNZIONAMENTO

"AF". Il nome del programma viene visualizzato alla ricezione di una stazione RDS. Il simbolo "AF" inizia a lampeggiare se il segnale di trasmissione peggiora. Il dispositivo comincia a cercare la stazione più forte nell'elenco AF e passa alla giusta stazione. Se non trova una stazione più forte nella lista AF, attiva la modalità PI SEEK per cercare la stazione con lo stesso PI.

**AF disattivata:** disattiva la modalità AF.

## ALLARME:

Quando si riceve una trasmissione di emergenza, viene visualizzata la scritta "ALARM" e allo stesso momento il livello di volume passa automaticamente al livello di volume preimpostato quando il controllo del volume è impostato al minimo.

## Attivazione/disattivazione REG:

Nella voce **REG** del menu di impostazione premere e tenere premuto il pulsante **MENU**. Attivare/disattivare **REG**.

**REG attivata:** l'attuale programma di ascolto rimane invariato.

**REG disattivata:** permette di passare alla stazione regionale.

## Messaggio sul traffico (TA)

Nella voce **TA** del menu di impostazione premere e tenere premuto il tasto **MENU**. Attivare/disattivare **TA**.

**TA attivato:** Quando viene ricevuta una stazione TA, il dispositivo passa temporaneamente alla modalità radio per ascoltare la stazione TA, a prescindere dalla modalità in funzione RADIO/USB/AUX/BT. Se il livello del volume è al di sotto del volume TA, viene automaticamente aumentato fino al volume TA.

**TA stop** (funzione di interruzione TA):

Permette di tornare temporaneamente alla modalità precedente fino alla ricezione della stazione TA successiva.

**TA disattivato:** Spegne la funzione TA.



## Funzione PTY

Nella voce **PTY** del menu di impostazione premere e tenere premuto il pulsante **MENU**. Quando appare TPY SEL, girare la manopola **VOL** per selezionare i tipi di PTY. Quando viene mostrato il tipo di PTY desiderato, premere la manopola **VOL** per effettuare la ricerca.

## Funzionamento USB

Dopo l'inserimento di un USB il dispositivo cerca i file MP3/WMA e inizia la riproduzione. Se nel dispositivo è già inserita una scheda USB, tenere premuto brevemente il pulsante **SRC** finché non appare il simbolo della modalità USB.

## Selezione file

Premere il pulsante  per passare al file successivo/precedente. Tenere premuto il pulsante  per andare avanti o indietro.

## Play/pause

Premere il pulsante  per mettere in pausa/riprodurre il file.

## Funzione SCN:

Premere il pulsante **SCN** per riprodurre i primi 10 secondi di ogni file. Premere nuovamente il pulsante **SCN** per annullare questa funzione.

## Funzione RPT:

Premere il pulsante **RPT** per selezionare la modalità di ripetizione.

**RPT ONE:** Ripete lo stesso file.

**RPT FOLD:** Ripete tutti i file della cartella.

**RPT ALL:** Ripete tutti i file (impostazione predefinita).

## Riproduzione casuale:

Premere il pulsante **RDM** e tutti i file saranno riprodotti in modo casuale. Premerlo nuovamente per annullare questa funzione.

## Selezionare una cartella

Premere il pulsante **DIR+/DIR-** per



# FUNZIONAMENTO

selezionare la cartella in alto o in basso.

## Funzione file +10/-10

Tenere premuto il pulsante **DIR+/DIR-** per 2 secondi, il dispositivo salterà +10/-10 file da riprodurre.

## Ricerca della canzone

Premere il pulsante **AS/BAND** e appare la scritta "NUM SCH". È possibile selezionare un brano usando direttamente i pulsanti numerici: 0~9 (pulsanti numerici vedi la tabella con funzioni dei pulsanti). È inoltre possibile girare la manopola **VOL** per selezionare il numero. Se il numero del brano è stato selezionato, premere la manopola **VOL** per riprodurlo. Se non si preme la manopola **VOL**, il brano verrà riprodotto automaticamente dopo 5 secondi.

## Nota:

Quando si collega un lettore MP3 e c'è una batteria normale nel lettore (batteria non ricaricabile), è necessario rimuovere la batteria dal lettore MP3 e collegarlo all'interfaccia USB. Altrimenti si potrebbe causare lo scoppio della batteria.

## ATTENZIONE

Quando ci sono file importanti nell'USB, non collegarlo al dispositivo principale per la riproduzione perché qualsiasi operazione può causare la perdita di file importanti o danni. E la nostra azienda non se ne assume alcuna responsabilità.



## FUNZIONAMENTO BLUETOOTH

### ACCOPPIAMENTO

Per cercare il dispositivo Bluetooth selezionare la voce Bluetooth sul telefono cellulare. Dovrebbe apparire nell'elenco "SEVILLA 190 BT", selezionare "PALMA 190 BT" e quindi inserire la password "0000", se richiesta. Se l'accoppiamento è andato a buon fine, il simbolo BT verrà visualizzato sul display LCD.

### Chiamate

In modalità BT. Premere il pulsante  e

il display LCD diventerà vuoto. Dopo di che è possibile comporre il numero di telefono e premere il pulsante  per chiamare. (Nota: Se hai inserito numeri errati, è possibile premere il pulsante  per cancellare i numeri sbagliati.)

### Menu BT

In modalità BT premere ripetutamente il pulsante 2/SCN per visualizzare il menu seguente: RUBRICA/IN ENTRATA/IN USCITA/PERSE. In ogni voce dopo un po' di tempo verrà visualizzato il numero di telefono. Quando si seleziona un numero di telefono, premere il pulsante  per chiamare.

### Trasferimento della chiamata tra il telefono cellulare e il dispositivo

Durante la modalità conversazione è possibile premere il tasto **DISP** per trasferire la chiamata tra il cellulare e il dispositivo.

### Funzione BT off/link

Dopo l'accoppiamento del telefono cellulare con il dispositivo. In qualsiasi modalità. Nella voce BT(off/link) del menu di impostazione premere e tenere premuto il pulsante **MENU**. È possibile impostare il Bluetooth su off/link.

**Nota:** Al primo accoppiamento con il telefono cellulare è necessario utilizzare il telefono cellulare per accoppiarlo al dispositivo. La voce BT off/link serve solo a scollegare e ricollegare la funzione di connessione.

### Scollegare il Bluetooth

Tenere premuto il pulsante **SRC** per 2 secondi. È possibile impostare il Bluetooth su off/link. Se messo su "off", il dispositivo scollegherà il Bluetooth dal telefono cellulare. Se messo su "link", il dispositivo ricollegherà il Bluetooth al telefono cellulare.

**Nota:** Al primo accoppiamento con il telefono cellulare è necessario utilizzare il

# FUNZIONAMENTO

---

telefono cellulare per accoppiarlo al dispositivo. La voce BT off/link serve solo a scollegare e ricollegare la funzione di connessione.

Altra operazione: Fare riferimento alla tabella con le funzioni dei pulsanti riportata di sopra.

# TELECOMANDO

## Telecomando



### PULSANTI DI FUNZIONE E COMANDO

⏻: Accensione/spengimento.

EQ: Premere brevemente: EQ. Premere a lungo: Voce alta on/off.

🔇: Modalità silenziosa on/off.

🔍: In modalità RADIO: premere brevemente: Scansione preimpostata. Premere a lungo: Memorizzazione automatica.

In modalità DISC: ricerca di file.

gli altri pulsanti sono gli stessi del pannello di pulsanti di funzione.

# DATI TECNICI

---

## Dati tecnici

### GENERALI

Requisiti di alimentazione elettrica:	DC 12 V, messa a terra negativa
Dimensioni del dispositivo:	183 (L) x 90 (P) x 102 (H)
Potenza di uscita massima:	4x40 W
Assorbimento corrente:	10 ampere (max.)

### RADIO FM

Copertura di frequenza da	87,5 a 108 MHz
IF	10.7 MHz
Sensibilità (S/N=30dB)	4 $\mu$ V
Separazione stereo	>25dB

### MW

Copertura di frequenza	da 522 a 1620kHz
IF	450kHz
Sensibilità (S/N=20dB)	38dBu

# RISOLUZIONE DEI PROBLEMI

Prima di consultare la lista di controllo, controllare il collegamento dei cavi. Se uno dei problemi persiste dopo aver consultato la lista di controllo, rivolgersi al centro assistenza più vicino.

Sintomo	Causa	La soluzione
Mancanza di alimentazione.	Autovettura non è accesa.	Se i circuiti accessori dell'autovettura sono alimentati, ma il motore non funziona, portare la chiave di accensione su "ACC".
	Il fusibile è saltato.	Sostituire il fusibile.
Nessun suono.	Il volume è al minimo.	Impostare il volume al livello desiderato.
	I cavi non sono collegati correttamente.	Controllare il collegamento dei cavi.
I pulsanti di funzione non funzionano.	Il microcomputer integrato non funziona correttamente a causa del rumore.	Premere il pulsante reset.
La radio non funziona. La selezione automatica della stazione radio non funziona.	Il cavo dell'antenna non è collegato.	Inserire saldamente il cavo dell'antenna.
	I segnali sono troppo deboli.	Selezionare manualmente una stazione.

## **Deklaracja zgodności**

Przedsiębiorstwo Blaupunkt Competence Center Car Multimedia-Evo Sales GmbH oświadcza niniejszym, że przedmiotowe urządzenie spełnia wymagania zasadnicze i resztę przepisów dyrektywy 2014/53/UE.

Deklarację zgodności można pobrać ze strony internetowej [www.blaupunkt.com](http://www.blaupunkt.com).



Deklaracja zgodności z dyrektywą RE (radiową) 2014/53/UE.

Deklaracja zgodności z dyrektywą RoHS 2011/65/UE.

## **Gwarancja**

Warunki gwarancyjne znajdują się na stronie internetowej [www.blaupunkt.com](http://www.blaupunkt.com).

## **Gwarancja**

Informacje o autoryzowanych serwisach producenta urządzenia można znaleźć na stronie internetowej [www.blaupunkt.com](http://www.blaupunkt.com).

# OSTRZEŻENIA

---

## ŚRODKI OSTROŻNOŚCI PODCZAS MONTAŻU

1. Montaż odtwarzacza można powierzyć wyłącznie wykwalifikowanemu technikowi.
2. Przed rozpoczęciem montażu należy uważnie przeczytać instrukcję obsługi.
3. Należy podłączyć odtwarzacz do całej instalacji zanim zostanie on podłączony do źródła zasilania elektrycznego.
4. Chroni to przed zwarciami obwodów elektrycznych. Wszystkie przewody pozbawione izolacji należy prawidłowo zaizolować po zakończeniu montażu.
5. Po zakończeniu montażu należy starannie przytwierdzić wszystkie przewody.
6. Wszystkie połączenia obwodów zewnętrznych z odtwarzaczem należy wykonać ściśle według instrukcji montażu przedstawionej w instrukcji obsługi. Nieprawidłowe połączenia z instalacją grożą uszkodzeniem urządzenia.
7. Odtwarzacz wymaga napięcia zasilania prądem stałym 12 V DC. Przed montażem w pojeździe należy upewnić się, czy jego instalacja elektryczna ma napięcie prądu stałego o tej samej wartości z uziemieniem do katody.
8. Należy pamiętać o konieczności poprawnego podłączenia instalacji do urządzenia. Nieprawidłowe jej podłączenie grozi usterkami działania, a nawet awarią instalacji.

# MONTAŻ

## MONTAŻ URZĄDZENIA

1. Ściągnąć ramkę montażową.

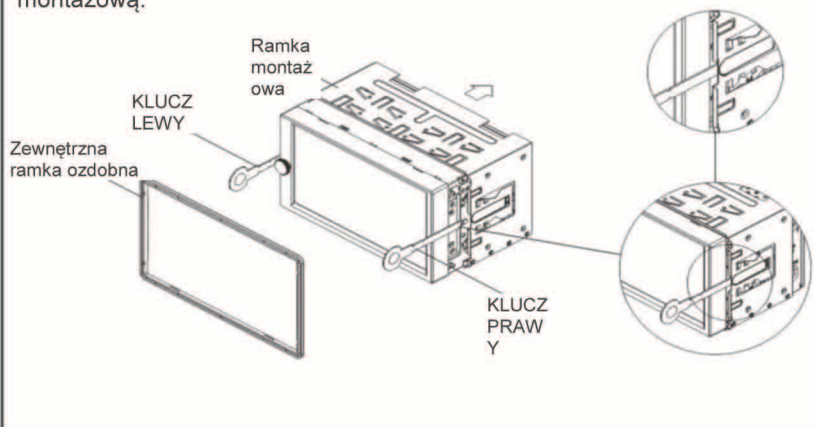

2. Włożyć ramkę montażową w otwór w desce rozdzielczej pojazdu. Unieruchomić ramkę odpowiednio odginając zaczepy.

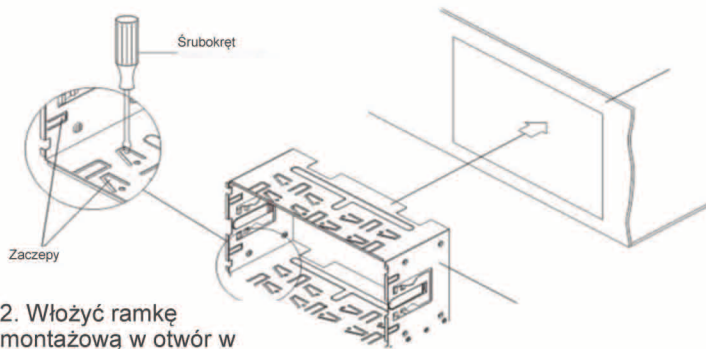

3. Włożyć odtwarzacz w ramkę montażową.

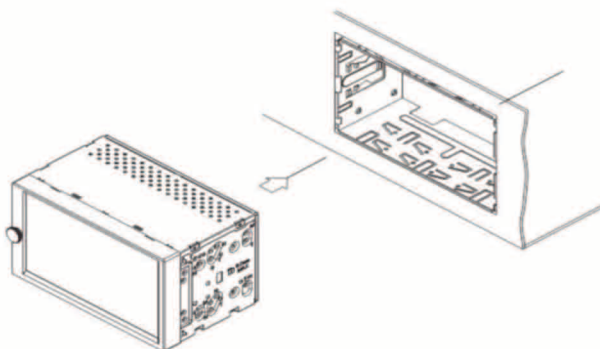



# POŁĄCZENIA ELEKTRYCZNE

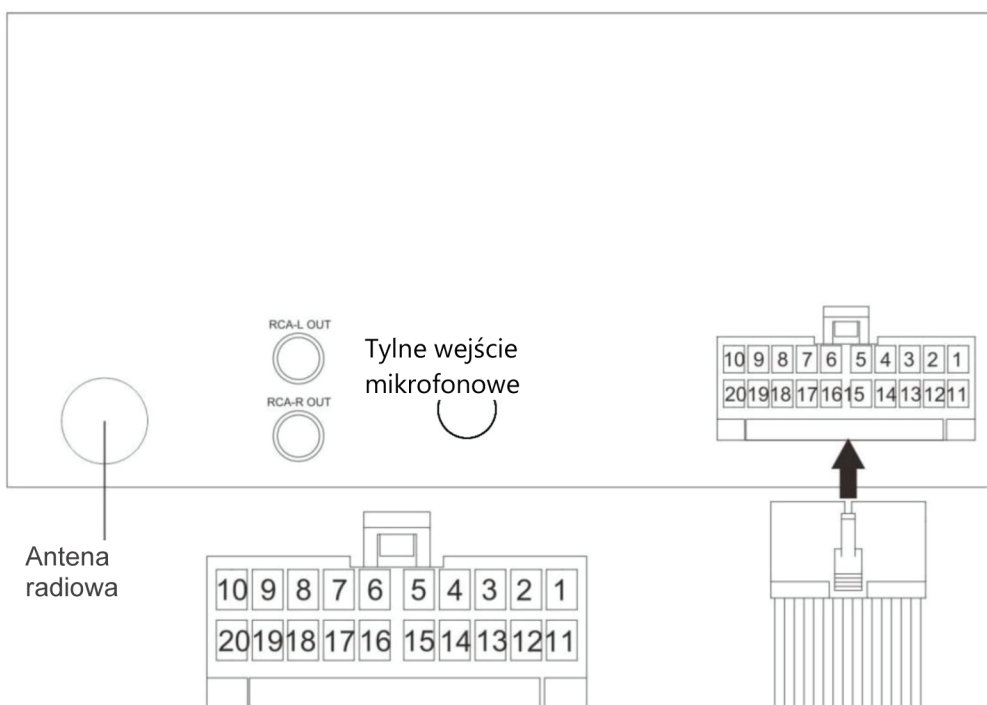

## Przyporządkowanie przewodów





Nr styku	Kolor przewodu	Opis
1		
2		
3		
4		
5	Niebieski	Zasilanie do anteny
6		
7	Szaro-czarny	Głośnik prawy przedni (-)
8	Szary	Głośnik prawy przedni (+)
9	Fioletowo-czarny	Głośnik prawy tylny (-)
10	Fioletowy	Głośnik prawy tylny (+)
11		
12		
13		
14	Czerwony	Zasilanie ze stacyjki (ACC)
15	Żółty	B+
16	Czarno-czarny	Uziemienie
17	Biało-czarny	Głośnik lewy przedni (-)
18	Biały	Głośnik lewy przedni (+)
19	Zielono-czarny	Głośnik lewy tylny (-)
20	Zielony	Głośnik lewy tylny (+)

1. Odtwarzacz wymaga zasilania z instalacji elektrycznej prądu stałego 12 V DC uziemionej do katody.
2. Nie wolno podłączać zasilania z akumulatora zanim odtwarzacz nie zostanie przymocowany i prawidłowo podłączony do instalacji radiowej oraz głośników.
3. Przewód żółty należy podłączyć do źródła napięcia wyprowadzonego bieguna dodatniego (+) akumulatora pojazdu.
4. Bezpiecznik należy wymieniać wyłącznie na bezpiecznik tego samego typu i o identycznych parametrach.
5. Najlepszą jakość dźwięku dadzą głośniki wysokiej klasy o impedancji rzędu 4–8 Ω.

# ELEMENTY STEROWNICZE

---

## ELEMENTY STEROWNICZE

- |   |  |
|---|--|
| 1. 3: RPT   | 11. SRC/DIM/  |
| 2. 2: SCN   | 12. VOL/MUTE/ZASILANIE   |
| 3. 1:  | 13. AS/BAND/  |
| 4. 4: RDM   | 14. MENU   |
| 5. 5: DIR-  | 15. MIKROFON   |
| 6. LCD  | 16. RESET  |
| 7. 6: DIR+  | 17. WEJŚCIE AUX  |
| 8.     | 18.             |
| 9. Gniazdo USB  | 19. IR   |
| 10. DISP  |  |

# DZIAŁANIE KLAWISZY

## Funkcje klawiszy

KLAWISZE	DZIAŁANIE	RADIO	PLYTA / USB	AUX	BLUETOOTH
MENU	Krótkie naciśnięcie	BAS-TRE-BAL-FAD-EQ-LOUD	BAS-TRE-BAL-FAD-EQ-LOUD / Wyszukiwanie: 7	BAS-TRE-BAL-FAD-EQ-LOUD	BAS-TRE-BAL-FAD-EQ-LOUD / Wybieranie numeru: 7
	Długie naciśnięcie	AF-TA-PTY-REG-COLOR-BT (wyl. / powiąż)-BEEP-P_VOL-CLK (12/24)-DX-ST	AF-TA-COLOR-BT (wyl. / powiąż)-BEEP-P_VOL-CLK (12/24)	AF-TA-COLOR-BT (wyl. / powiąż)-BEEP-P_VOL-CLK (12/24)	AF-TA-COLOR-BT (wyl. / powiąż)-BEEP-P_VOL-CLK (12/24)
SRC/DIM 	Krótkie naciśnięcie	Zmiana źródła dźwięku / Koniec połączenia	Zmiana źródła dźwięku / Koniec połączenia	Zmiana źródła dźwięku / Koniec połączenia	Zmiana źródła dźwięku / Koniec połączenia / Kasuj
	Długie naciśnięcie	Zwiększ / zmniejsz jasność	Zwiększ / zmniejsz jasność	Zwiększ / zmniejsz jasność	Zwiększ / zmniejsz jasność
AS/BAND 	Krótkie naciśnięcie	Zmiana pasma radiowego / Odbiór połączenia	Odbiór połączenia / Przeszukiwanie utworów	Odbiór połączenia	Odbiór połączenia / Wybieranie numeru
	Długie naciśnięcie	Automatyczny zapis	/	/	Ponowny wybór połączenia
DISP	Krótkie naciśnięcie	Informacje / Zegar	Informacje / Zegar / Wyszukiwanie: 0	Informacje / Zegar	Informacje / Zegar / Wybieranie numeru: 0 / Nadawanie
	Długie naciśnięcie	Ustawianie zegara	Ustawianie zegara	Ustawianie zegara	Ustawianie zegara
⏪	Krótkie naciśnięcie	Przeszukiwanie wstecz skali	Poprzedni plik / Wyszukiwanie: 8	/	Poprzedni plik / Wybieranie numeru: 8
	Długie naciśnięcie	Wstecz	Szybkie przewijanie wstecz	/	/
⏩	Krótkie naciśnięcie	Przeszukiwanie naprzód skali	Następny plik / Wyszukiwanie: 9	/	Następny plik / Wybieranie numeru: 9
	Długie naciśnięcie	Naprzód	Szybkie przeszukiwanie naprzód	/	/
VOL	Obrót	Głośniejsz / ciszej	Głośniejsz / ciszej	Głośniejsz / ciszej	Głośniejsz / ciszej
MUTE /  (Naciśnięcie: VOL)	Krótkie naciśnięcie	Włącz/wyłącz wyciszenie	Włącz/wyłącz wyciszenie / Zatwierdź/wybij	Włącz/wyłącz wyciszenie	Włącz/wyłącz wyciszenie
	Długie naciśnięcie	Wyłącz zasilanie	Wyłącz zasilanie	Wyłącz zasilanie	Wyłącz zasilanie
1/PAU	Krótkie naciśnięcie	Wybierz stację przypisaną do M1	Odtwarzaj / Pauza / Wyszukiwanie: 1	/	Odtwarzaj / Pauza / Wybieranie numeru: 1
	Długie naciśnięcie	Przypisz stację do przycisku M1	/	Pokaż wersję oprogramowania	/
2/SCN	Krótkie naciśnięcie	Wybierz stację przypisaną do M2	Wł./wyl. SCN / Wyszukiwanie: 2	/	Menu / Wybieranie numeru: 2
	Długie naciśnięcie	Przypisz stację do przycisku M2	/	/	/
3/RPT	Krótkie naciśnięcie	Wybierz stację przypisaną do M3	RPT ONE / RPT ALL / Wyszukiwanie: 3	/	Wybieranie numeru: 3
	Długie naciśnięcie	Przypisz stację do przycisku M3	/	/	/
4/RDM	Krótkie naciśnięcie	Wybierz stację przypisaną do M4	Wł./wyl. RDM / Wyszukiwanie: 4	/	Wybieranie numeru: 4
	Długie naciśnięcie	Przypisz stację do przycisku M4	/	/	+
5/DIR-	Krótkie naciśnięcie	Wybierz stację przypisaną do M5	DIR- / Wyszukiwanie: 5	/	Wybieranie numeru: 5
	Długie naciśnięcie	Przypisz stację do przycisku M5	-10	/	Wybieranie numeru: *
6/DIR+	Krótkie naciśnięcie	Wybierz stację przypisaną do M6	DIR+ / Wyszukiwanie: 6	/	Wybieranie numeru: 6
	Długie naciśnięcie	Przypisz stację do przycisku M6	+10	/	Wybieranie numeru: #

# OBSŁUGA

## PODSTAWY OBSŁUGI URZĄDZENIA

### Włączanie i wyłączenie odtwarzacza oraz funkcja wyciszania dźwięku (Mute)

Naciśnij  (VOL), aby włączyć odtwarzacz. Gdy odtwarzacz jest włączony, krótko przyciskając to pokrętło włączasz lub odpowiednio wyłączasz wyciszenie dźwięku. Naciśnij i przytrzymaj pokrętło, aby wyłączyć odtwarzacz.

### Regulacja dźwięku i wybór ustawień

Naciśnij krótko klawisz **MENU** aby wejść do menu regulacji dźwięku:

BAS (niskie tony) - TRE (wysokie tony) - BAL (równowaga dźwięku między głośnikami) - FAD (wyciszenie dźwięku między głośnikami) - EQ (korektor dźwięku - LOUD (głośność)

Naciśnij i przytrzymaj klawisz **MENU** aby wejść do menu ustawień:

AF - TA - PTY - REG -

COLOR - BT (wył./powiąż) - BEEP - CLOCK - P-VOL - DX - STEREO

W poszczególnych pozycjach odpowiadających ustawieniom możesz zmieniać ich wartości pokrętłem VOL.

**Wyświetlanie zegara lub informacji** Krótkie naciśnięcie klawisza **DISP** przedstawia zegar lub informacje, zależnie od bieżącego wskazania na wyświetlaczu.

### Ustawianie zegara

Naciśnij i przytrzymaj klawisz **DISP** przez 2 sekundy. Na wyświetlaczu zaczną migać znaki „HH”. Obrotami pokrętła VOL ustaw godzinę. Naciśnij pokrętło VOL — na wyświetlaczu zaczną migać znaki „MM”. Obrotami pokrętła VOL ustaw minuty. Następnie możesz opuścić ten tryb naciskając pokrętło VOL.

### Funkcja regulacji podświetlenia

Możesz wybrać silniejsze lub słabsze podświetlenie klawiszem **SRC/DIM**.

### Odtwarzanie dźwięku ze źródła

**podłączonego kablem mini jack 3,5 mm do wejścia AUX** Wybierz klawiszem **MODE** tryb AUX IN. W trybie tym możesz odtwarzać dźwięk ze źródła zewnętrznego, podłączony do wejścia AUX.



### Resetowanie urządzenia

Jeżeli wyświetlacz pokazuje nieprawidłowe wskazania lub przestanie działać któraś z funkcji odtwarzacza, klawisz **RESET** uruchomi je ponownie, przywracając wszystkie fabryczne ustawienia.

**Uwaga:** Reset kasuje wszystkie ustawienia wprowadzone przez użytkownika.

## OBSŁUGA RADIA AM/FM



### Odbiór stacji radiowych

Włącz tryb radia klawiszem **SRC**. Następnie wybierz pasmo radiowe klawiszem **BAND**. Krótko naciskając klawisz  możesz wybierać stacje radiowe w zasięgu odbiornika. Naciskając i przytrzymując klawisz  możesz ręcznie dostroić się do konkretnej częstotliwości pasma radiowego.

### Automatyczny zapis stacji radiowych w pamięci

Naciśnij i przytrzymaj klawisz **BAND** przez 2 sekundy. Odtwarzacz automatycznie przypisze znalezione stacje radiowe do klawiszy numerycznych 1–6 w paśmie 1–3.

### Ręczne przypisywanie stacji radiowych do klawiszy pamięci i wybór przypisanych stacji

Dostrój odtwarzacz do stacji radiowej klawiszem  lub . Naciśnij i przytrzymaj na 2 sekundy jeden z klawiszy numerycznych, 1–6. Stacja zostanie przypisana do wybranego klawisza numerycznego. Jeśli chcesz błyskawicznie wybrać zapamiętaną w powyższy sposób stację radiową, dotknij klawisza numerycznego (1–6), do którego została

# OBSŁUGA

przypisana.

## OBSŁUGA SYSTEMU RDS (RADIO DATA SYSTEM)

### Wybór alternatywnej częstotliwości (AF)

Wybierz opcję **AF** w menu ustawień odbiornika (aby tam wejść, naciśnij i przytrzymaj klawisz **MENU**). Możesz włączyć lub wyłączyć funkcję **AF**.

**AF włączony:** Na wyświetlaczu widać symbol **AF**. Jeżeli odbierasz stację radiową nadającą dane RDS, na wyświetlaczu będzie widać informacje, które ona przekazuje (np. nazwę stacji, programu lub utworu). Jeżeli sygnał bieżącej stacji radiowej słabnie, symbol **AF** zacznie migać. Wówczas odtwarzacz zacznie szukać stacji radiowej o mocniejszym sygnale na liście funkcji **AF** i dostroi się do niej. Jeżeli nie znajdzie stacji o silniejszym sygnale na liście **AF**, włączy tryb **PI SEEK**, aby znaleźć stację o tej samej wartości **PI**.

**AF wyłączony:** Funkcja **AF** jest wyłączona i nie działa.

### ALARM:

Funkcja **ALARM** sygnalizuje komunikatem o treści **ALARM** na wyświetlaczu, że odbiornik odbiera stację / transmisję kryzysowych służb ratunkowych. Jednocześnie głośność zostanie automatycznie ustawiona na określoną wartość, jeśli użytkownik wcześniej ją zmniejszył.

### Włączanie i wyłączanie funkcji **REG**:

Wybierz opcję **REG** w menu ustawień odbiornika (aby tam wejść, naciśnij i przytrzymaj klawisz **MENU**). Możesz włączyć lub wyłączyć funkcję **REG**.

**REG włączona:** Odbiornik nie zmienia bieżącego programu stacji.

**REG wyłączona:** Odbiornik odbiera regionalne stacje w miarę przejazdu między ich zasięgami.

### Funkcja komunikatów drogowych (TA)

Wybierz opcję **TA** w menu ustawień odbiornika (aby tam wejść, naciśnij i przytrzymaj klawisz **MENU**). Możesz włączyć lub wyłączyć funkcję **TA**.

**TA włączona:** Odbiornik nasłuchuje w każdym trybie (radia AM/FM, USB, AUX i Bluetooth) stacji radiowych z transmisją komunikatów drogowych. Co jakiś czas przełącza się na nie, aby użytkownik mógł ją odsłuchać komunikaty. Tryb odsłuchu komunikatów **TA** ma zdefiniowaną głośność, którą odbiornik ustawia automatycznie, gdy rozpoczyna odsłuch stacji nadającej **TA**.

**TA stop** (funkcja przerywania odsłuchu **TA**):

Umożliwia chwilowe wyłączenie trwającej audycji z komunikatami drogowymi i powrót do trybu odtwarzacza, który ona przerywała, aż do chwili gdy ten znajdzie kolejną stację nadającą **TA**.

**TA wyłączone:** Wyłącza funkcję odsłuchu stacji z **TA**.

### Obsługa profili programów **PTY**

Wybierz opcję **PTY** w menu ustawień odbiornika (aby tam wejść, naciśnij i przytrzymaj klawisz **MENU**). Gdy na ekranie widać komunikat **PTY SEL**, obrotami pokrętki **VOL** możesz wybrać profil programu stacji radiowej **PTY**. Kolejne profile **PTY** pojawiają się na wyświetlaczu w miarę jak obracasz pokrętkę. Naciskając pokrętkę **VOL** rozpoczynasz przeszukiwanie.

## Obsługa trybu **USB**



Jeżeli podłączysz pendrive / pamięć przenośną do gniazda **USB**, odtwarzacz zacznie szukać zapisanych na niej plików **MP3** i **WMA**. Po podłączeniu pamięci **USB** do odtwarzacza, naciskając klawisz **SRC** raz za razem wybierz tryb **USB**.

### Wybieranie plików

Klawisz **▶▶/◀◀** przechodzi do



# OBSŁUGA

następnego / poprzedniego pliku. Przytrzymując klawisz /  można przewijać zawartość naprzód lub wstecz.

## Odtwarzanie / pauza

Klawisz  rozpoczyna i odpowiednio pauzuje odtwarzany plik.

## Funkcja SCN:

Klawisz **SCN** odtwarza 10 pierwszych sekund z każdego kolejnego utworu. Naciskając klawisz **SCN** ponownie wyłączysz tę funkcję.

## Funkcja RPT:

Klawisz **RPT** włącza funkcję powtarzania utworów.

**RPT ONE:** Powtarza odtwarzanie pliku od początku.

**RPT FOLD:** Powtarza odtwarzanie wszystkich plików od początku danego katalogu.

**RPT ALL:** Powtarza odtwarzanie od początku wszystkich plików zapisanych na nośniku (wybór domyślny).

## Funkcja RDM (odtwarzania losowego).

Klawisz **RDM** włącza losowe odtwarzanie wszystkich utworów na nośniku (tj. nie po kolei). Naciskając klawisz ponownie wyłączysz tę funkcję.

## Wybór katalogu

Klawisz **DIR+** / **DIR-** służy do wyboru katalogów odpowiednio naprzód (+) i wstecz (-).

## Przeskok o 10 plików naprzód lub wstecz

Naciskając i przytrzymując klawisz **DIR+** / **DIR-** na 2 sekundy możesz przeskoczyć o 10 plików naprzód (+) lub wstecz (-).

## Wyszukiwanie utworów

Naciśnij klawisz **AS/BAND**. Na wyświetlaczu pojawi się komunikat NUM SCH. Teraz możesz wybierać utwory bezpośrednio za pomocą klawiszy numerycznych od 0 do 9 (przyporządkowanie numeracji do klawiszy, patrz tabela funkcji klawiszy). Możesz również wybierać numery kolejnych utworów pokrętkiem **VOL**. Wybrawszy numer utworu, naciśnij pokrętko **VOL**, aby

rozpocząć jego odtwarzanie. Jeśli nie naciśniesz pokrętki **VOL**, odtwarzanie rozpocznie się automatycznie po 5 sekundach od wyboru.

## Uwaga:

Jeżeli chcesz podłączyć odtwarzacz MP3 zasilany z baterii nie nadającej się do ładowania, wyjmij ją zanim podłączysz go do interfejsu USB odtwarzacza samochodowego. W przeciwnym razie istnieje niebezpieczeństwo wybuchu baterii.

## OSTROŻNIE!



Jeśli na nośniku USB masz ważne pliki (inne niż muzyczne lub dźwiękowe), nie podłączaj go do odtwarzacza samochodowego. Istnieje niebezpieczeństwo utraty lub zniszczenia tych plików podczas odtwarzania. Producent nie ponosi z tego tytułu żadnej odpowiedzialności.

## OBSŁUGA TRYBU BLUETOOTH

### PAROWANIE URZĄDZEŃ MOBILNYCH Z ODTWARZACZEM

Włącz Bluetooth na telefonie komórkowym, po czym wybierz funkcję wyszukiwania urządzeń Bluetooth w otoczeniu. Odtwarzacz powinien znaleźć się na liście znalezionych urządzeń pod nazwą „PALMA 90 BT”. Wybierz to urządzenie, po czym wpisz kod PIN „0000”, jeśli będzie on konieczny. Jeżeli udało się sparować urządzenie mobilne z odtwarzaczem, na jego wyświetlaczu pojawi się symbol BT.

### Wybieranie numerów telefonicznych

Włączywszy tryb Bluetooth, naciśnij klawisz . Wszystkie dane znikną z wyświetlacza odtwarzacza. Możesz wprowadzić numer telefonu i nacisnąć klawisz , aby zadzwonić. (Uwaga: Możesz skasować nieprawidłowo wprowadzone cyfry

# OBSŁUGA

klawiszem )

## Menu BT

Włącz tryb BT, a następnie naciskając wielokrotnie klawisz 2/SCN wybierz następujące menu: BOOK/RECEIVED/DIALED/MISSED (książka telefoniczna / połączenia odebrane / wybrane numery / nieodebrane połączenia). Wybrawszy numer telefonu, możesz zadzwonić naciskając .

## Przełączanie dźwięku między telefonem i odtwarzaczem

Podczas rozmowy telefonicznej możesz przełączać dźwięk i sygnał mikrofonowy między telefonem i odtwarzaczem za pomocą klawisza **DISP**.

## Funkcja wyłączenia / powiązania Bluetooth

Po sparowaniu telefonu komórkowego z odtwarzaczem, możesz w dowolnym trybie wybrać opcję BT (off/link) (wyłącz / powiąż) w menu ustawień odbiornika (aby tam wejść, naciśnij i przytrzymaj klawisz **MENU**). Możesz teraz rozwiązać parę Bluetooth (off) lub powiązać odtwarzacz z urządzeniem Bluetooth (link).

**Uwaga:** Gdy parujesz telefon komórkowy po raz pierwszy, musisz rozpocząć ten proces w menu Bluetooth telefonu. Funkcja BT (off/link) służy do rozwiązywania pary i ponownego jej łączenia.

## Odłączanie pary urządzeń Bluetooth

Naciśnij i przytrzymaj klawisz **SRC** przez 2 sekundy. Możesz teraz rozwiązać parę Bluetooth (off) lub powiązać odtwarzacz z urządzeniem Bluetooth (link). Wybierz „Off” (wyłącz). Urządzenie rozwiąże parę Bluetooth łączącą go z telefonem komórkowym. Wybierz „Link” (powiąż). Urządzenie sparuje telefon komórkowy poprzez Bluetooth.

**Uwaga:** Gdy parujesz telefon komórkowy po raz pierwszy, musisz rozpocząć ten proces w menu Bluetooth telefonu. Funkcja BT (off/link) służy do rozwiązywania pary i ponownego jej łączenia.

Pozostałe funkcje i polecenia: patrz tabela funkcji klawiszy.

# PILOT ZDALNEGO STEROWANIA

## Pilot zdalnego sterowania



### FUNKCJE I OBSŁUGA KLAWISZY

- ⏻: Przełącznik zasilania
- EQ: krótkotrwałe naciśnięcie — EQ (korektor dźwięku). Długotrwałe naciśnięcie — włącza / wyłącza tryb LOUD (regulacji głośności)
- 🔇: włącza/wyłącza wyciszenie
- 🔍: W trybie radia AM/FM: krótkotrwałe naciśnięcie — skanowanie stacji radiowych.  
Długotrwałe naciśnięcie — automatyczny zapis stacji radiowych w pamięci  
W trybie odtwarzania płyt (DISC): przeszukuje pliki.

Pozostałe przyciski działają tak samo, jak klawisze i pokrętko na odtwarzaczu.



# DANE TECHNICZNE

---

## Dane techniczne

### Informacje ogólne

Zasilanie:	12 V DC, uziemienie na biegunie ujemnym
Wymiary obudowy:	183 (szer.) x 90 (gł.) x 102 (wys.) mm
Maksymalna moc wyjściowa:	4x40 W
Pobór natężenia prądu:	10 A (maks.)

### RADIO FM

Zakres częstotliwości	87,5–108 MHz
IF	10,7 MHz
Czułość (S/N = 30 dB)	4 $\mu$ V
Rozdział stereofoniczny	> 25 dB

### MW

Zakres częstotliwości	522–1620 kHz
IF	450 kHz
Czułość (S/N = 20 dB)	38 dBu

# ROZWIĄZYWANIE PROBLEMÓW

Zanim zaczniesz rozwiązywać usterkę wedle poniższej tabeli, sprawdź, czy prawidłowo podłączono urządzenie do instalacji. Jeśli problem nie ustępuje pomimo prób jego rozwiązania za pomocą tabeli, skontaktuj się z serwisem sprzedawcy.

Problem	Przyczyna	Rozwiązanie
Brak zasilania.	Nie włączono stacyjki zapłonowej.	Jeśli zasilanie odtwarzacza doprowadzono z instalacji osprzętu elektrycznego pojazdu, lecz silnik nie pracuje, włącz napięcie obracając kluczyk w stacyjce w położenie „ACC”.
	Spalony bezpiecznik.	Wymień bezpiecznik na sprawny.
Nie ma dźwięku.	Zmniejszono głośność do minimum.	Zwiększ głośność.
	Nieprawidłowo podłączono instalację głośników.	Sprawdź połączenia przewodów.
Klawisze nie reagują.	Sterownik odtwarzacza nie działa prawidłowo z powodu zakłóceń w jego obwodzie zasilania.	Naciśnij RESET.
Odtwarzacz nie chce działać w trybie radia. Nie działa automatyczny wybór stacji radiowych.	Nie podłączono kabla antenowego.	Podłącz prawidłowo kabel antenowy.
	Sygnal radiowy jest za słaby.	Należy ręcznie dostroić odtwarzacz do częstotliwości nadawania stacji radiowej.

### **Declarație de conformitate**

Blaupunkt Competence Center Car Multimedia-Evo Sales GmbH declară faptul că dispozitivul respectă cerințele de bază, cât și alte reglementări relevante ale Directivei 2014/53/UE.

Declarația de conformitate poate fi accesată online la [www.blaupunkt.com](http://www.blaupunkt.com)



Declarația de conformitate cu privire la Directiva RE 2014/53/UE

Declarația de conformitate cu privire la Directiva RoHS 2011/65/UE

### **Garanție**

Termenii de garanție pot fi accesați online la [www.blaupunkt.com](http://www.blaupunkt.com)

### **Garanție**

În cazul în care trebuie să apelați la un service de reparații, veți găsi informații cu privire la partenerii de service din țara dvs. la [www.blaupunkt.com](http://www.blaupunkt.com)

# ATENȚIONĂRI

---

## ATENȚIONĂRI INSTALARE

1. Acest radio trebuie să fie instalat de către un tehnician specializat.
2. Vă rugăm să citiți cu atenție instrucțiunile și detaliile privind operarea echipamentului înainte de instalare.
3. Asigurați-vă că ați conectat toate cablurile înainte de a-l alimenta cu electricitate.
4. Pentru a evita un scurtcircuit. Asigurați-vă că toate cablurile expuse sunt izolate.
5. Fixați toate cablurile după instalare.
6. Asigurați-vă că ați conectat casetofonul în conformitate cu manualul de instrucțiuni. Conectarea greșită poate conduce la avarii.
7. Acest casetofon este adecvat doar pentru un dispozitiv 12V DC, drept urmare asigurați-vă că mașina este echipată cu un astfel de sistem electric de împământare catod.
8. Vă rugăm să conectați firele corect. Conectarea greșită va cauza funcționarea necorespunzătoare sau avarierea sistemului electric.

# INSTALARE

## INSTALAREA UNITĂȚII

### 1. Îndepărtării carcasa

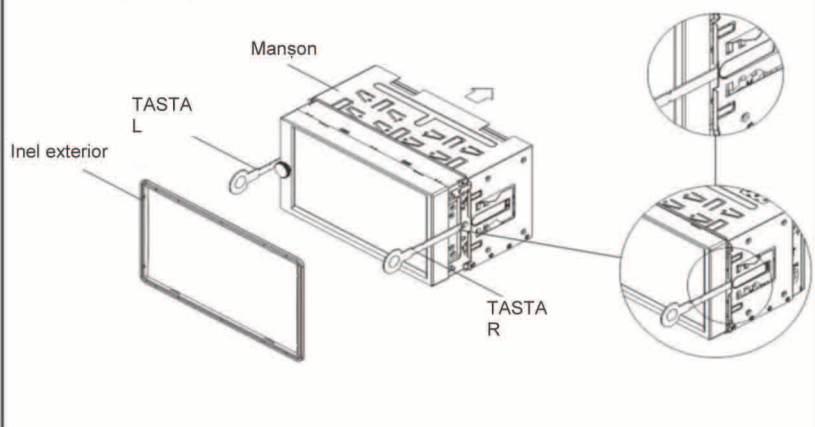

### 2. Montați carcasa în bord, și conectați cablurile, dacă este cazul.

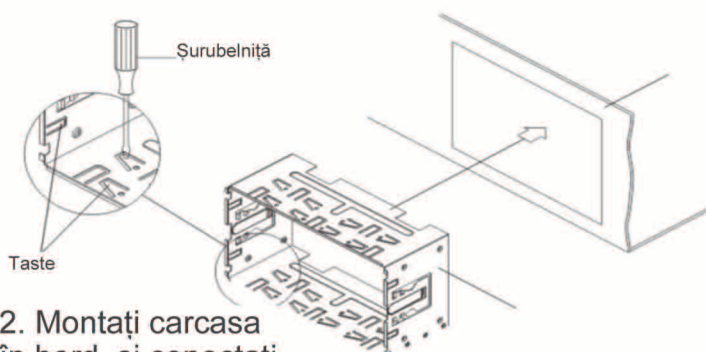

### 3. Introduceți unitatea în carcasă.

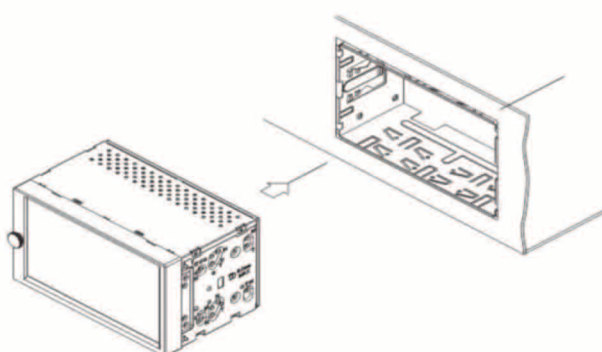

# CONECTARE CABLURI

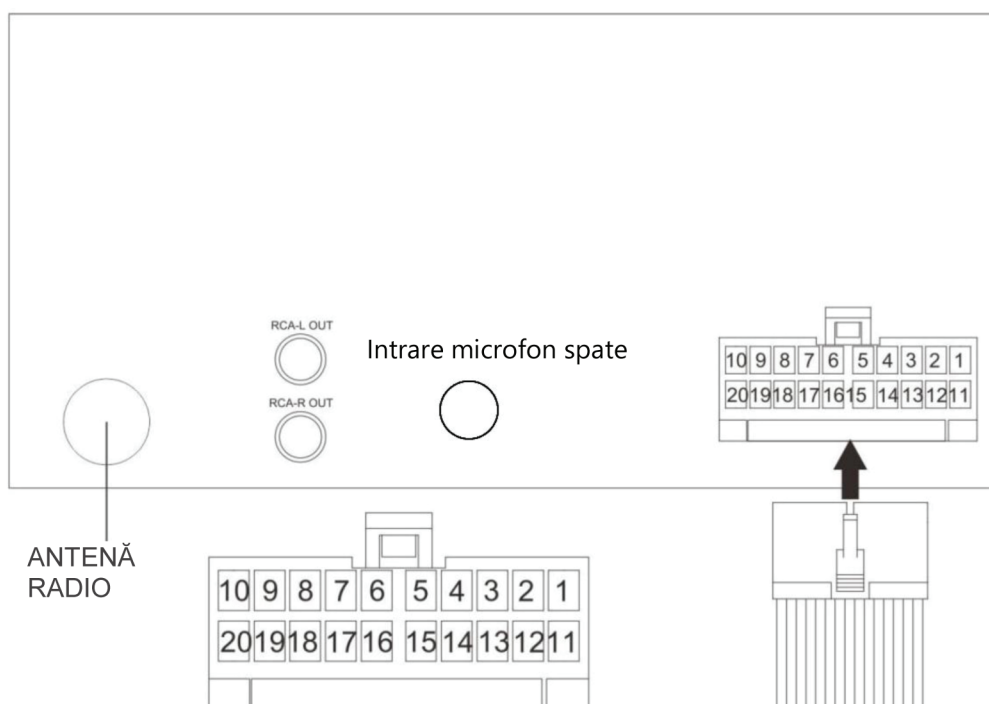

IMAGINE  
INTRODUCERE  
CABLURI

PIN	CULOARE FIRE	DESCRIERE
1		
2		
3		
4		
5	ALBASTRU	ANTENĂ ALIMENTARE
6		
7	GRI/NEGRU	BOXĂ DREAPTA FAȚĂ (-)
8	GRI	BOXĂ DREAPTA FAȚĂ (+)
9	MOV/NEGRU	BOXĂ DREAPTA SPATE (-)
10	MOV	BOXĂ DREAPTA SPATE (+)
11		
12		
13		
14	ROȘU	ACC
15	GALBEN	B+
16	NEGRU + NEGRU	SOL
17	ALB/NEGRU	BOXĂ FAȚĂ STÂNGA (-)
18	ALB	BOXĂ FAȚĂ STÂNGA (+)
19	VERDE/NEGRU	BOXĂ SPATE STÂNGA (-)
20	VERDE	BOXĂ SPATE STÂNGA (+)

1. Acest casetofon poate fi utilizat doar cu un sistem electric de împământare catod 12V DC.
2. Nu conectați bornele bateriei mașinii decât după ce casetofonul este conectat la balamaua de deconectare.
3. Asigurați-vă că ați conectat firul galben la borna pozitivă (+) a bateriei.
4. Atunci când schimbați siguranța. Asigurați-vă că specificațiile sunt aceleași.
5. Utilizând boxe de bună calitate cu 4-8 ohm puteți avea cel mai bun efect al echipamentului.

# LOCAȚIE COMENZI

## LOCAȚIE COMENZI

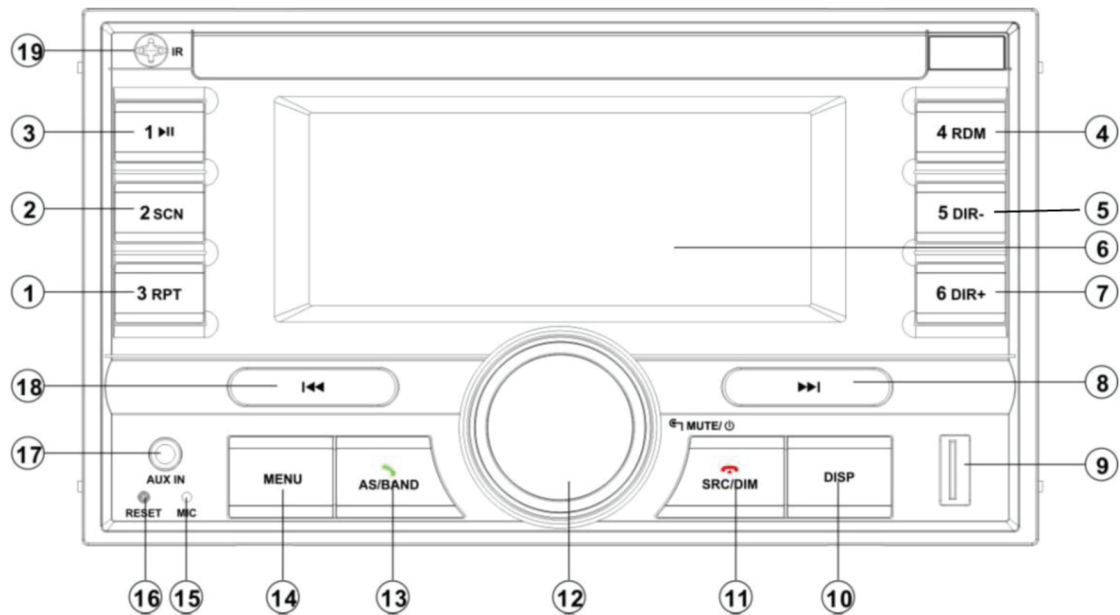

1. 3RPT
2. 2 SCN
3. 1 ►||
4. 4 RDM
5. 5 DIR-
6. LCD
7. 6 DIR+
8. ▶▶I
9. USB SCNerface
10. DISP

11. SRC/DIM/📶
12. VOL/MUTE/POWER
13. AS/BAND/🔄
14. MENU
15. MICROFON
16. RESET
17. AUXIN
18. ◀◀I
19. IR

# FUNCȚIE TASTĂ

## Funcții cheie

TASTE	ACȚIUNE	RADIO	DISC/USB	AUX	BT
MENIU	Scurt	BAS-TRE-BAL-FAD-EQ-LOUD	BAS-TRE-BAL-FAD-EQ-LOUD/search:7	BAS-TRE-BAL-FAD-EQ-LOUD	BAS-TRE-BAL-FAD-EQ-LOUD/dial:7
	Lung	AF-TA-PTY-REG-COLOR-BT (off/link)-BEEP-P_VOL-CLK (12/24)-DX-ST	AF-TA-COLOR-BT(off/link)-BEEP-P_VOL-CLK(12/24)	AF-TA-COLOR-BT(off/link) - BEEP-P_VOL-CLK(12/24)	AF-TA-COLOR-BT(off/link) -BEEP-P_VOL-CLK(12/24)
SRC/DIM 	Scurt	schimbare sursă/ Încheiere apel	schimbare sursă/ Încheiere apel	schimbare sursă/ Încheiere apel	schimbare sursă/ Încheiere apel/șterge
	Lung	Dimer H/L	Dimer H/L	Dimer H/L	Dimer H/L
AS/BANDĂ 	Scurt	schimbare bandă/Răspuns	Răspuns/Căutare cântec	Răspunde	Răspunde/formează
	Lung	Auto memorare	/	/	Reapelare
DISP	Scurt	info/ceas	Info/ceas /căutare:0	Info/ceas	Info/ceas /apelare:0/trans
	Lung	setare ceas	setare ceas	setare ceas	setare ceas
⏪	Scurt	Căutare jos	fișier anterior/căutare:8	/	fișier anterior/apelare:8
	Lung	Mai încet	FR	/	/
⏩	Scurt	Căutare sus	următorul fișier/căutare:9	/	următorul fișier/apelare:9
	Lung	Mai tare	FF	/	/
VOL	ROTATIV	volum mai tare/mai încet	volum mai tare/mai încet	volum mai tare/mai încet	volum mai tare/mai încet
MUTE/  (PUSH VOL)	Scurt	mute on/off	mute on/off / Enter	mute on/off	mute on/off
	Lung	oprire casetofon	oprire casetofon	oprire casetofon	oprire casetofon
1/PAU	Scurt	Revenire la post M1.	play/pauză/căutare:1	/	play/pauză/apelare:1
	Lung	salvare post în M1	/	Afișare versiune soft	/
2/SCN	Scurt	Revenire la post M2.	SCN ON/OFF/căutare:2	/	Menu/apelare:2
	Lung	salvare post M2	/	/	/
3/RPT	Scurt	Revenire la post M3.	RPT ONE/RPT ALL/căutare:3	/	apelare:3
	Lung	salvare post M3	/	/	/
4/RDM	Scurt	Revenire la post M4.	RDM ON/OFF/căutare:4	/	apelare:4
	Lung	salvare post M4	/	/	+
5/DIR-	Scurt	Revenire la post M5.	DIR-/căutare:5	/	apelare:5
	Lung	salvare post M5	-10	/	apelare:*
6/DIR+	Scurt	Revenire la post M6.	DIR+/căutare:6	/	apelare:6
	Lung	salvare post M6	+10	/	apelare:#



# OPERARE

## OPERARE DE BAZĂ

### Pornire/oprire aparat și funcția mute

Apăsați butonul  (VOL) pentru a porni aparatul. Atunci când sistemul este pornit. Apăsați scurt acest buton pentru a porni/opri opțiunea mute. Apăsați și țineți apăsat acest buton pentru a opri aparatul.

### Ajustare și setare sunet

Apăsați scurt butonul **MENU** din meniul audio:

BAS-TRE-BAL-FAD-EQ-LOUD

Apăsați și țineți apăsat butonul **MENU** din meniul setări:

AF-TA-PTY-REG-

COLOR-BT(off/link)-BEEP-CLOCK-P-

VOL -DX-STEREO

În fiecare sub-meniu rotiți butonul VOL pentru a face setările.

**Afișare ceas sau informații** Apăsați scurt butonul **DISP** pentru a afișa ceasul sau informațiile

### Setare ceas

Apăsați și țineți apăsat butonul **DISP** timp de 2 secunde. HH se va aprinde intermitent. Rotiți butonul VOL pentru a seta ora. Apoi apăsați butonul VOL, iar MM se va aprinde intermitent, rotind butonul VOL pentru a seta minutele. Apoi apăsați butonul VOL pentru a ieși.

### Funcția de dimer

Apăsați și mențineți apăsat butonul **SRC/DIM** pentru a selecta luminozitate ridicată sau scăzută.

**Redați muzică prin intermediul jack-ului auxiliar de 3,5mm** Apăsând butonul **MODE** pentru a trece pe modul AUX IN atunci când este introdusă o sursă audio în jack-ul de 3,5mm al aparatului.

### Resetare unitate



Atunci când au loc anumite erori ale afișajului sau atunci când funcțiile nu sunt operaționale. Apăsați butonul **RESET** pentru a reseta unitatea. Aceasta va reveni la setarea inițială.

**Notă:** După acțiunea de resetare.

Întreaga memorie va fi pierdută.

## OPERARE RADIO



### Găsirea unui post radio

Apăsați butonul **SRC** pentru a selecta modul radio. Apoi apăsați butonul **BAND** pentru a selecta frecvența. Apăsați scurt butonul / pentru a asculta postul de radio dorit. Apăsați și mențineți apăsat butonul / pentru selectarea manuală a frecvenței.

### Memorare post auto

Apăsați și mențineți apăsat butonul **BAND** timp de 2 secunde pentru a memora posturile pe butoanele 1-6 ale frecvenței 1~3.

### Memorare manuală post și revenire la post pre-setat

Selectarea unui post cu butonul  sau . Apăsați și mențineți apăsat unul dintre butoanele pre-setate 1-6 timp de 2 secunde. Postul actual este memorat pe una dintre taste. Apăsați scurt butonul pre-setat (1~6) pentru a asculta direct postul ce a fost salvat pe butonul corespunzător pre-setat.

## OPERARE RDS (SISTEM DE DATE RADIO)

### Frecvență alternativă (AF)

În sub-meniul **AF** din meniul de setare (apăsați și mențineți apăsat butonul **MENU**) Setare **AF** pornit/oprit (on/off)

**AF on:** Simbolul „AF” apare pe afișaj. Denumirea programului este afișată pe postul RDS difuzat. Simbolul „AF” începe să se aprindă intermitent în cazul în care semnalul se pierde. Acesta va începe să caute un post cu un semnal mai bun din lista AF și va trece la postul cu un semnal mai bun. Dacă nu găsește un post cu un semnal mai bun în lista AF. Se va activa modul PI SEEK pentru a căuta un post cu același PI.

# OPERARE

**AF off:** opriți modul AF.

## **ALARMĂ:**

Simbolul „ALARM” va fi afișat atunci când este difuzat un mesaj de urgență, în timp ce nivelul de sunet va fi ajustat la nivelul pre-setat în mod automat atunci când volumul este setat la minim.

## **REG pornit/oprit (on/off):**

În categoria **REG** din meniul de setare (apăsați și mențineți apăsat butonul **MENU**) Setare **REG** pornit/oprit (on/off)

**REG on:** postul ascultat rămâne neschimbat.

**REG of:** permite comutarea frecvenței la un post regional.

## **Anunț legat de trafic (TA)**

În categoria **TA** din meniul de setare (apăsați și mențineți apăsat butonul **MENU**) Setare **TA** pornit/oprit (on/off)

**TA on:** Atunci când este primit un semnal TA acesta va trece temporar în modul radio pentru a asculta postul TA în modul RADIO/USB/AUX/BT. În cazul în care nivelul volumului este mai mic decât volumul TA, acesta va crește în mod automat la volumul TA.

**TA stop** (întrerupere funcție TA):

Va permite temporar revenirea la modul anterior până când va fi recepționat următorul post TA.

**TA off:** Oprire funcție TA

## **Operare PTY**

În sub-meniul **PTY** din meniul de setare (apăsați și mențineți apăsat butonul **MENU**) Atunci când este afișat TPY SEL. Rotiți butonul **VOL** pentru a selecta tipurile de PTY. Atunci când este afișat tipul de PTY dorit. Apăsați butonul **VOL** pentru a căuta.

## **Operare USB**

Atunci când USB-ul este conectat la

casetofon. Aparatul va căuta fișierele MP3/WMA și va începe să le redea. În cazul în care un card USB este deja introdus în unitate. Continuați să apăsați butonul SRC ușor până când pare simbolul mod SUB.

## **Selectare fișier**

Apăsați bontul **▶▶/◀◀** pentru a trece la Fișierul anterior/următor. Continuați să apăsați butonul **▶▶/◀◀** pentru a da mai departe sau înapoi.

## **Play/Pause**

Apăsați butonul **▶||** pentru a pune pauză/reda fișierul.

## **Funcția SNC:**

Apăsați butonul **SNC** pentru a reda primele 10 secunde ale fiecărui fișier. Apăsați butonul **SNC** pentru a anula această funcție.

## **Funcția RPT:**

Apăsați butonul **RPT** pentru a selecta modul de repetare.

**RPT ONE:** Repetarea aceluiași fișier.

**RPT FOLD:** Repetarea tuturor fișierelor din folder.

**RPT ALL:** Repetarea tuturor fișierelor (setare implicită).

## **Funcție redare aleatorie a fișierelor:**

Apăsați butonul **RDM** și toate fișierelor vor fi redade în mod aleatoriu. Apăsați din nou pentru a anula această funcție.

## **Selectarea unui director**

Apăsați butonul **DIR+/DIR-** pentru a selecta în partea de sus sau de jos a directorului.

## **Funcție fișier +10/-10**

Apăsați și mențineți apăsat butonul **DIR+/DIR-** timp de 2 secunde și se reda fișierul +10/-10.

## **Căutare melodie**

Apăsați butonul **AS/BAND**. Acesta afișează „NUM SCH”. Puteți selecta melodia introducând direct butoanele numerice. 0~9 (butoane numerice, consultați tabelul cu funcții cheie).

# OPERARE

Totodată puteți selecta numeric rotind butonul **VOL**. În cazul în care a fost selectat numărul melodiei. Apăsati butonul **VOL** pentru a reda melodia. În cazul în care nu apăsați butonul **VOL** acesta va reda melodia în mod automat după 5 secunde.

## Notă:

Atunci când conectați un MP3 player și acesta are o baterie normală (baterie ce nu este reîncărcabilă), ar trebui să scoateți bateria din MP3 player atunci când îl conectați la interfața USB. În caz contrar bateria poate exploda.

## ATENȚIE



În cazul în care aveți fișiere importante pe USB nu îl conectați la unitatea principală pentru a reda. Deoarece orice operațiune pentru cauza pierderea sau avariarea fișierelor importante. Compania noastră nu își asumă nici un fel de responsabilitate pentru acest aspect.

# OPERARE BLUETOOTH

## SINCRONIZARE (PAIRING)

De pe telefonul mobil selectați Bluetooth și căutați dispozitivul Bluetooth. În listă ar trebui să apară „SEVILLA 190 BT”, selectați „PALMA 190 BT” și apoi introduceți parola „0000”, în cazul în care este necesară o parolă. Atunci când dispozitivul este conectat cu succes, BT va fi afișat pe LCD.

## Apelare.

În modul BT. Apăsati tasta  și ecranul LCD va fi gol. Apoi puteți introduce numărul de telefon și apăsați tasta  pentru a apela. (Notă: În cazul în care ați introdus un număr greșit. Puteți apăsa tasta  pentru a șterge numerele greșite.

## Meniu BT

În modul BT apăsați de mai multe ori butonul 2/SCN pentru a afișa meniul de mai jos:  
BOOK/RECEIVED/DIALED/MISSED În fiecare sub-meniu așteptați câteva momente, apoi va fi afișat numărul de telefon. Atunci când selectați numărul de telefon, apăsați butonul  pentru a apela.

## Transferați apelul între telefonul mobil și unitate

În timpul convorbirii, puteți apăsa butonul **DISP** pentru a transfera apelul între telefonul mobil și aparat.

## BT oprit/funcție conectare

După ce telefonul mobil este conectat la aparat. În orice mod. În sub-meniul **BT** din meniul de setare (apăsati și mențineți apăsat butonul **MENU**). Puteți seta Bluetooth oprit/conexiune.

**Notă:** Atunci când sincronizați telefonul mobil pentru prima oară. Trebuie să utilizați telefonul mobil pentru a conecta aparatul. BT oprit/conectare dispozitiv doar pentru a deconecta și înapoi la funcția de conectare.

## Deconectare Bluetooth

Apăsati și țineți apăsat butonul **SRC** timp de 2 secunde. Puteți seta Bluetooth oprit/conexiune oprită. Opriți-l. Aparatul va deconecta Bluetooth-ul de la telefonul mobil. Setati-l pentru a se conecta. Unitatea va conecta din nou cu Bluetooth telefonului mobil.

**Notă:** Atunci când conectați telefonul mobil pentru prima oară. Trebuie să utilizați telefonul mobil pentru a conecta aparatul. BT oprit/conectare dispozitiv doar pentru a deconecta și înapoi la funcția de conectare.

După operare: Vă rugăm consultați tabelul cu funcții taste de mai sus.

# TELECOMANDĂ

## Telecomandă



## FUNȚIE TASTE ȘI TELECOMANDĂ

- ⏻: Pornit/oprit.
- EQ: apăsați scurt: EQ. Apăsați lung: LOUD pornit/oprit (on/off):
- 🔇: Mute pornit/oprit (on/off)
- 🔍: În modul RADIO: apăsați scurt: Preset Scan. Apăsați lung: Auto memorare  
Modul DISC: căutare fișier.

alte butoane sunt similare cu funcțiile butoanelor panoului de comandă.

# SPECIFICAȚII

---

## Specificații

### GENERAL

Cerințe alimentare cu electricitate:	DC 12 Volți, împământare negativă
Dimensiuni șasiu:	183 (L) x 90 (A) x 102(Î)
Putere maximă la ieșire:	4x40 watt
Debit de descărcare:	10 Amperi (max.)

### RADIO FM

Acoperire frecvență	87,5 până la 108 MHz
IF	10,7 MHz
Sensibilitate (S/N=30dB)	4μV
Separare stereo	>25dB

### MW

Acoperire frecvență	522 până la 1620kHz
IF	450kHz
Sensibilitate (S/N=20dB)	38dBu

# REMEDIERE DEFECȚIUNI

Înainte de a parcurge lista de control, asigurați conectarea cablurilor. În cazul în care problemele persistă după parcurgerea listei, consultați cel mai apropiat dealer.

Simptom	Cauză	Soluție
Fără electricitate.	Nu este pus contactul.	În cazul în care alimentarea cu electricitate este conectată la circuitele accesoriilor autoturismului, însă motorul nu se mișcă, comutați cheia în contact la „ACC”.
	Siguranța este arsă.	Înlocuiți siguranța.
Fără sunet.	Volumul este la minim	Ajustați volumul la nivelul dorit.
	Cablurile nu sunt conectate în mod corespunzător.	Verificați conectarea cablurilor.
Tastele de operare nu funcționează.	Micro-computerul intern nu funcționează în mod corespunzător din cauza zgomotului.	Apăsați butonul de resetare.
Radioul nu funcționează. Selectarea automată statică a radioului static nu funcționează.	Cablul antenei nu este conectat.	Introduceți cablul antenei în mod ferm.
	Semnalele sunt prea slabe.	Selectați un post manual.



## **Декларация соответствия**

Специализированный центр автомобильной мультимедиа Blaupunkt компании Evo Sales GmbH заявляет, что устройство соответствует основным требованиям и другим применимым положениям Директивы 2014/53/ЕС.

Эта декларация соответствия доступна в интернете по адресу [www.blaupunkt.com](http://www.blaupunkt.com).



Декларация соответствия требованиям Директивы RE 2014/53/ЕС

Декларация соответствия требованиям Директивы RoHS 2011/65/ЕС

## **Условия гарантийного обслуживания**

Условия гарантийного обслуживания предоставлены на веб-сайте [www.blaupunkt.com](http://www.blaupunkt.com)

## **Условия гарантийного обслуживания**

В случае необходимости ремонта см. информацию о сервисных партнерах в Вашей стране на веб-сайте [www.blaupunkt.com](http://www.blaupunkt.com)

# ВАЖНЫЕ ЗАМЕЧАНИЯ

---

## ВАЖНЫЕ ЗАМЕЧАНИЯ В ОТНОШЕНИИ УСТАНОВКИ

1. Этот плеер должен устанавливаться профессиональным техническим специалистом.
2. Перед установкой внимательно прочитайте руководство по эксплуатации оборудования.
3. Перед подключением питания в обязательном порядке подключите все остальные кабели.
4. Меры для недопущения короткого замыкания. Убедитесь в том, что все оголенные кабели изолированы.
5. Зафиксируйте все кабели после установки.
6. Подключите плеер в соответствии с данным руководством по эксплуатации. Неправильное подключение может привести к повреждению устройства.
7. Этот плеер рассчитан только на подключение к сети 12 В постоянного тока. Убедитесь в том, что электрическая система с катодным заземлением Вашего автомобиля именно такая.
8. Подсоедините кабели надлежащим образом. Неправильное подключение приведет к неисправности или повреждению электрической системы.



# УСТАНОВКА

## Установка блока

### 1. Снимите кожух

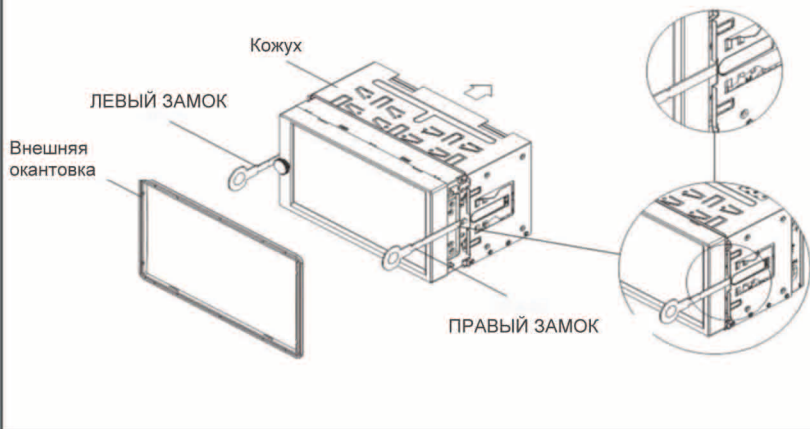

### 2. Поместите кожух в приборную панель и, при необходимости, скрепите вставки.

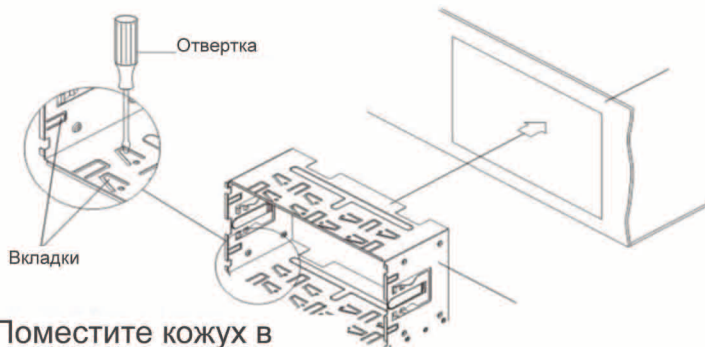

### 3. Поместите устройство в кожух.

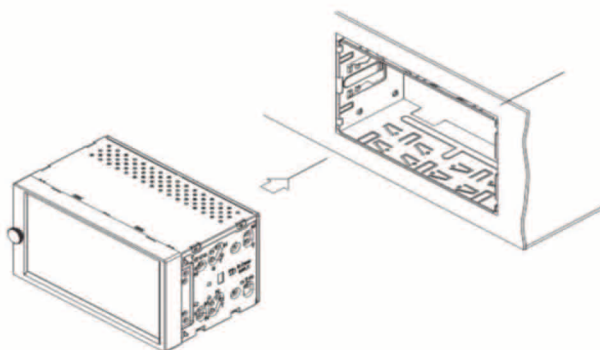

# ПОДКЛЮЧЕНИЕ КАБЕЛЕЙ



ТАБЛИЦА ПОДКЛЮЧЕНИЯ ПРОВОДОВ

НОМЕР КОНТАКТА	ЦВЕТ ПРОВОДА	ОПИСАНИЕ
1		
2		
3		
4		
5	СИНИЙ	АНТЕННА С ЭЛЕКТРОПРИВОДОМ
6		
7	СЕРЫЙ/ЧЕРНЫЙ	ПЕРЕДНИЙ ПРАВЫЙ ДИНАМИК (-)
8	СЕРЫЙ	ПЕРЕДНИЙ ПРАВЫЙ ДИНАМИК (+)
9	ФИОЛЕТОВЫЙ/ЧЕРНЫЙ	ЗАДНИЙ ПРАВЫЙ ДИНАМИК (-)
10	ФИОЛЕТОВЫЙ	ЗАДНИЙ ПРАВЫЙ ДИНАМИК (+)
11		
12		
13		
14	КРАСНЫЙ	АККУМУЛЯТОРНАЯ БАТАРЕЯ
15	ЖЕЛТЫЙ	В+
16	ЧЕРНЫЙ + ЧЕРНЫЙ	ЗАЗЕМЛЕНИЕ
17	БЕЛЫЙ/ЧЕРНЫЙ	ПЕРЕДНИЙ ЛЕВЫЙ ДИНАМИК (-)
18	БЕЛЫЙ	ПЕРЕДНИЙ ЛЕВЫЙ ДИНАМИК (+)
19	ЗЕЛЕНый/ЧЕРНЫЙ	ЗАДНИЙ ЛЕВЫЙ ДИНАМИК (-)
20	ЗЕЛЕНый	ЗАДНИЙ ЛЕВЫЙ ДИНАМИК (+)

1. Этот плеер рассчитан только на подключение к электрической сети с катодным заземлением 12 В постоянного тока.
2. Не подключайте клеммы автомобильного аккумулятора до тех, пока плеер не будет надлежащим образом подсоединен.
3. Обязательно подключите желтый провод к плюсовой клемме аккумулятора (+).
4. При замене плавкого предохранителя убедитесь в том, что технические характеристики нового предохранителя совпадают с характеристиками старого.
5. Для получения наилучшего эффекта используйте высококачественный динамик с сопротивлением 4–8 Ом.

# РАСПОЛОЖЕНИЕ ОРГАНОВ УПРАВЛЕНИЯ

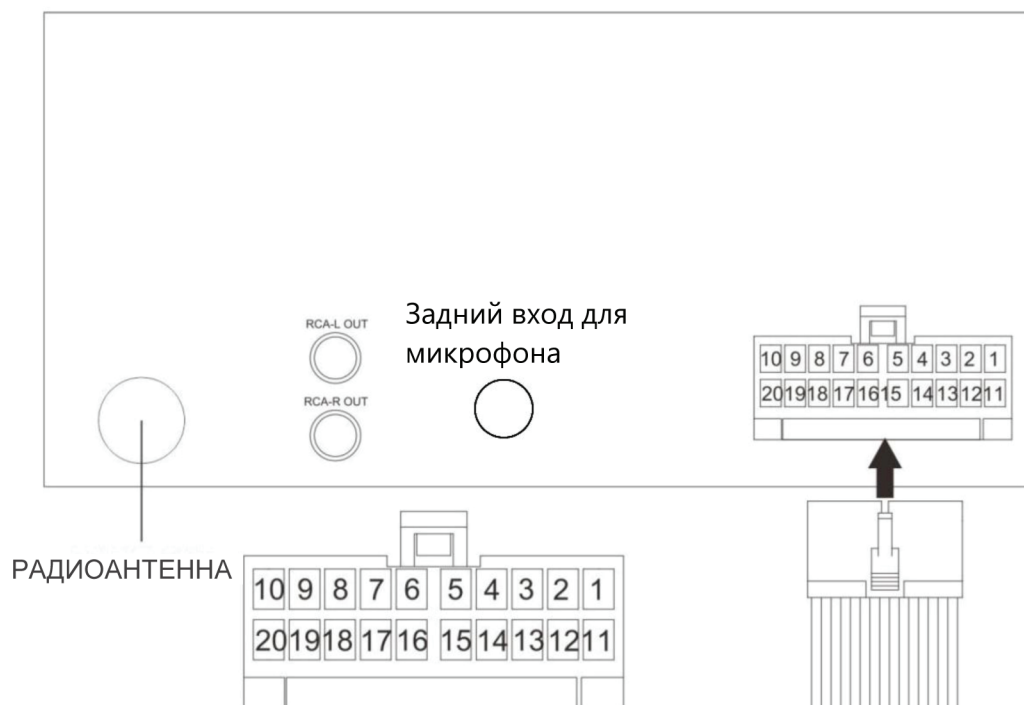
## РАСПОЛОЖЕНИЕ ОРГАНОВ УПРАВЛЕНИЯ

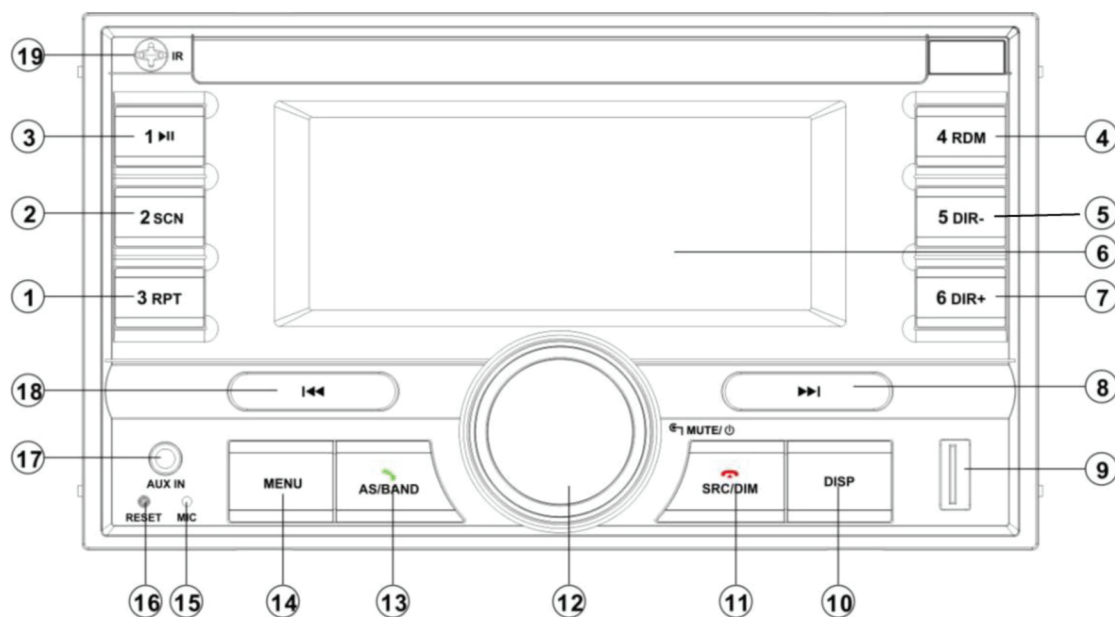



1. Кнопка «3 RPT»
2. Кнопка «2 SCN»
3. Кнопка «1 ►||»
4. Кнопка «4 RDM»
5. Кнопка «5 DIR-»
6. ЖК ДИСПЛЕЙ
7. Кнопка «6 DIR+»
8. ►►
9. USB порт
10. Кнопка «DISP»
11. Кнопка «SRC/DIM/☞»
12. ГРОМКОСТЬ,

### ВКЛЮЧЕНИЕ- ОТКЛЮЧЕНИЕ ЗВУКА И ПИТАНИЯ

13. Кнопка «AS/BAND/☞»
14. Кнопка «MENU»
15. МИКРОФОН
16. Кнопка «RESET»
17. Разъем подачи внешнего сигнала AUX-IN
18. ◀◀
19. Приемник ИК-сигнала

# НАЗНАЧЕНИЕ КНОПОК

Назначение кнопок

КНОПКИ	ДЕЙСТВИЕ	РАДИО	КОМПАКТ-ДИСК ИЛИ USB-УСТРОЙСТВО	ВНЕШНЕЕ УСТРОЙСТВО, ПОДКЛЮЧЕННОЕ К РАЗЪЕМУ AUX-IN	BLUETOOTH
MENU	Короткое нажатие	BAS-TRE-BAL-FAD-EQ-LOUD	BAS-TRE-BAL-FAD-EQ-LOUD/поиск:7	BAS-TRE-BAL-FAD-EQ-LOUD	BAS-TRE-BAL-FAD-EQ-LOUD/набор:7
	Долгое нажатие	AF-TA-PTY-REG-COLOR-BT (выкл./соединиться)-BEEP-P_VOL-CLK (12/24) -DX-ST	AF-TA-COLOR-BT(выкл./соединиться)-BEEP-P_VOL-CLK(12/24)	AF-TA-COLOR-BT(выкл./соединиться) -BEEP-P_VOL-CLK(12/24)	AF-TA-COLOR-BT(выкл./соединиться) -BEEP-P_VOL-CLK(12/24)
SRC/DIM 	Короткое нажатие	изменить источник/ Прекратить разговор	изменить источник/ Прекратить разговор	изменить источник/ Прекратить разговор	изменить источник/ Прекратить разговор/удалить
	Долгое нажатие	Усилить или ослабить подсветку	Усилить или ослабить подсветку	Усилить или ослабить подсветку	Усилить или ослабить подсветку
AS/BAND 	Короткое нажатие	переключить диапазон/Ответить	Ответить/Поиск песни	Ответить	Ответить/набор
	Долгое нажатие	Автоматическое сохранение	/	/	Повторный набор
DISP	Короткое нажатие	информация/часы	Информация/часы /поиск:0	Информация/часы	Информация/часы /набор:0/переход
	Долгое нажатие	настройка часов	настройка часов	настройка часов	настройка часов
<<	Короткое нажатие	Поиск вниз	предыдущий файл/поиск:8	/	предыдущий файл/набор:8
	Долгое нажатие	Включить потише	Перемотка назад	/	/
>>	Короткое нажатие	Поиск вверх	следующий файл/поиск:9	/	следующий файл/набор:9
	Долгое нажатие	Включить погромче	Перемотка вперед	/	/
ГРОМКОСТЬ	Вращение	увеличить или уменьшить громкость	увеличить или уменьшить громкость	увеличить или уменьшить громкость	увеличить или уменьшить громкость
MUTE/  (КНОПКА-РЕГУЛЯТОР ГРОМКОСТИ)	Короткое нажатие	выключить или включить звук	выключить или включить звук / Ввод	выключить или включить звук	выключить или включить звук
	Долгое нажатие	выключить питание	выключить питание	выключить питание	выключить питание
1/PAU	Короткое нажатие	Повторно вызвать станцию M1.	воспроизведение/пауза/поиск:1	/	воспроизведение/пауза/набор:1
	Долгое нажатие	сохранить станцию в M1	/	Показать версию программного обеспечения	/
2/SCN	Короткое нажатие	Повторно вызвать станцию M2.	SCN ON/OFF/поиск:2	/	Меню/набор:2
	Долгое нажатие	сохранить станцию в M2	/	/	/
3/RPT	Короткое нажатие	Повторно вызвать станцию M3.	RPT ONE/RPT BCE/поиск:3	/	набор:3
	Долгое нажатие	сохранить станцию в M3	/	/	/
4/RDM	Короткое нажатие	Повторно вызвать станцию M4.	RDM ON/OFF/поиск:4	/	набор:4
	Долгое нажатие	сохранить станцию в M4	/	/	+
5/DIR-	Короткое нажатие	Повторно вызвать станцию M5.	DIR-/поиск:5	/	набор:5
	Долгое нажатие	сохранить станцию в M5	Кнопка «-10»	/	набор:*
6/DIR+	Короткое нажатие	Повторно вызвать станцию M6	DIR+/поиск:6	/	набор:6
	Долгое нажатие	сохранить станцию в M6	Кнопка «+10»	/	набор:#

# ЭКСПЛУАТАЦИЯ

## ОСНОВНЫЕ ОПЕРАЦИИ

### Включение-выключение устройства и отключение звука

Чтобы включить устройство, нажмите кнопку-регулятор  (громкость). Система включится. Коротко нажмите эту кнопку, чтобы отключить или включить звук. Чтобы выключить устройство, нажмите и удерживайте эту кнопку.

### Регулировка звука и настроек

Коротко нажмите кнопку **MENU** в меню звука:

BAS-TRE-BAL-FAD-EQ-LOUD

Нажмите и удерживайте кнопку **MENU** в меню настройки:

AF-TA-PTY-REG-

COLOR-BT(выкл./соединиться)-BEEP-CLOCK-P-VOL-DX-STEREO

В каждом пункте вращайте кнопку-регулятор громкости, чтобы установить их.

### Отображение часов или информации

Чтобы отобразить часы или информацию, коротко нажмите кнопку **DISP**.

### Настройка часов

Нажмите и удерживайте кнопку **DISP** в течение 2 секунд. Начнут мигать символы «НН». Вращая кнопку-регулятор **громкости**, установите час. Затем нажмите кнопку-регулятор **громкости**. Начнут мигать символы «ММ». Вращая кнопку-регулятор **громкости**, установите минуты. После этого нажмите кнопку-регулятор **громкости**, чтобы выйти.

### Регулировка яркости подсветки

Чтобы увеличить или уменьшить яркость, нажмите и удерживайте кнопку **SRC/DIM**.

### Воспроизведение музыки через 3,5 мм разъем AUX IN

Нажмите кнопку **MODE**, чтобы переключиться в режим «AUX IN» poste

установки источника звука в 3,5 мм разъем устройства.

### Сброс устройства

Если на дисплее отображаются некоторые ошибки или, если функции не работают, нажмите кнопку «RESET» (Сбросить), чтобы сбросить устройство, оно вернется к исходному состоянию.

**Примечание.** После сброса вся информация в памяти будет утрачена.

## ПОРЯДОК РАБОТЫ С РАДИО



### Настройка на радиостанцию

Нажмите кнопку **SRC**, чтобы перейти в режим радио. Затем нажмите кнопку **BAND**, чтобы выбрать диапазон. Коротко нажмите кнопку / , чтобы настроиться на желаемую радиостанцию. Что настроить частоту вручную, нажмите и удерживайте кнопку / .

### Автоматическое сохранение станции

Чтобы автоматически сохранить станции диапазона 1–3 на цифровых кнопках 1-6, нажмите и удерживайте кнопку **BAND** в течение 2 секунд.

### Сохранение станции вручную и вызов предварительно настроенной станции

Настройка на станцию осуществляется с помощью кнопки  или . Нажмите и удерживайте одну из кнопок предварительной настройки 1–6 в течение 2 секунд. Текущая станция закрепляется за числовой кнопкой. Коротко нажмите кнопку предварительной настройки (1–6), чтобы начать напрямую прослушивать радиостанцию, сохраненную в соответствующей кнопке



# ЭКСПЛУАТАЦИЯ

предварительной настройки.

## ПОРЯДОК РАБОТЫ С СИСТЕМОЙ РАДИОТРАНСЛЯЦИИ ДАННЫХ

### Альтернативная частота

В пункте **AF** (Альтернативная частота) меню настройки (нажмите и удерживайте кнопку **MENU**). Настройка включения и выключения **альтернативной частоты**.

### Включение альтернативной частоты:

На дисплее отображается символ «AF». При попадании на станцию с системой радиотрансляции данных отображается название программы. Если вещательный сила сигнала уменьшается, начинает мигать символ «AF». Устройство начнет искать более станцию с более сильным сигналом в списке альтернативных частот и переключиться на станцию с более сильным сигналом. Если устройство не находит станцию с более сильным сигналом в списке альтернативных частот, оно активирует режим «PI SEEK» (Поиск по идентификатору программы) для поиска станции с тем же самым идентификатором программы.

**Выключение альтернативной частоты:** выход из режима альтернативной частоты.

### СИГНАЛ ТРЕВОГИ:

при получении аварийной радиопередачи в то время, когда выходной уровень звука автоматически настроен на предварительно установленный выходной уровень, а регулятор громкости установлен на минимальное значение, будет отображаться сообщение «ALARM» (Сигнал тревоги).

### Включение и выключение региональной станции:

В пункте **REG** (Региональная станция) меню настройки (нажмите и

удерживайте кнопку **MENU**). Настройка включения и выключения **региональной станции**.

**Включение региональной станции:** текущая программа прослушивания остается без изменений.

**Выключение региональной станции:** позволяет переключить прием на региональную станцию.

### Дорожные сообщения

В пункте **TA** (Дорожные сообщения) меню настройки (нажмите и удерживайте кнопку **MENU**). Настройка включения и выключения **Дорожных сообщений**.

### Включение дорожных сообщений:

При нахождении станции дорожных сообщений устройство временно переключается в режим радио для прослушивания этой станции независимо от режима «RADIO» (Радио), «USB», «AUX» или «BT» (Bluetooth). Если уровень громкости был ниже громкости дорожных сообщений, он будет автоматически повышен до этой громкости.

### Остановка дорожных сообщений

(функция прекращения приема дорожных сообщений): позволяет временно вернуться к предыдущему режиму до получения следующей станции дорожных сообщений.

**Выключение дорожных сообщений:** выключение функции «TA» (дорожных сообщений).

### Порядок работы с системой распознавания типа программы

В пункте **PTY** (Распознавание типа программы) меню настройки (нажмите и удерживайте кнопку **MENU**). При отображении **PTY SEL**, вращая кнопку-регулятор **громкости**, установите распознаваемые типы программы. Отображается необходимый распознаваемый тип программы.

# ЭКСПЛУАТАЦИЯ

Нажмите кнопку-регулятор **громкости**, чтобы начать поиск.

## Порядок работы с USB-накопителем

Вставьте USB-накопитель в соответствующий разъем устройства. Устройство выполнит поиск файлов MP3 и WMA, и начнет их воспроизведение. Если USB-накопитель уже вставлен в устройство, удерживайте кнопку **SRC** нажатой некоторое время, до тех пор, пока не отобразится символ режима «USB».

### Выбор файла

Нажмите кнопку **▶▶/◀◀**, чтобы перейти к следующему или предыдущему файлу. Удерживайте кнопку **▶▶/◀◀** нажатой, чтобы выполнить быструю перемотку вперед или назад.

### Воспроизведение и пауза

Нажмите кнопку **▶||**, чтобы поставить файл на паузу или воспроизвести его.

### Функция ознакомительного воспроизведения:

Нажмите кнопку **SCN** (Ознакомительное воспроизведение), чтобы включить режим воспроизведения первых 10 секунд каждого файла. Нажмите кнопку **SCN** еще раз, чтобы отменить эту функцию.

### Функция повтора:

Нажмите кнопку **RPT** (Повтор), чтобы выбрать режим повтора.

**«RPT ONE» (Повторить один):** повторить воспроизведение того же файла.

**«RPT FOLD» (Повторить папку):** повторить воспроизведение всех файлов папки.

**«RPT ALL» (Повторить все):** повторить воспроизведение всех файлов (по

умолчанию).

### Случайная функция:

Нажмите кнопку **RDM** (Случайный режим), все файлы будут воспроизводиться в случайном порядке. Нажмите эту кнопку еще раз, чтобы отменить эту функцию.

### Выбор каталога

Нажмите кнопку **DIR+** или **DIR-**, чтобы выбрать верхний или нижний каталог.

### Функция пропуска 10 файлов вперед или 10 файлов назад

Нажмите и удерживайте кнопку **DIR+** или **DIR-** в течение 2 секунд. Это позволит пропустить для воспроизведения 10 файлов вперед или 10 файлов назад.

### Поиск песни

Нажмите кнопку **AS/BAND**. Отобразится сообщение «NUM SCH» (Цифровой поиск). Песню можно выбрать, просто введя номер цифровой кнопки: от 0 до 9 (описание цифровых кнопок см. в таблице назначения кнопок). Также цифру можно выбрать путем вращения кнопки-регулятора **громкости**. После выбора номера песни нажмите кнопку-регулятор **громкости**, чтобы начать воспроизведение. Если кнопку-регулятор **громкости** не нажать, воспроизведение песни начнется через 5 секунд автоматически.

### Примечание.

При подключении MP3-плеера с обычной батареей (не перезаряжаемым аккумулятором), эту батарею необходимо извлечь из MP3-плеера, а затем подключить его к USB интерфейсу. В противном случае это может привести к взрыву аккумулятора.

### ОСТОРОЖНО!

Если на USB-накопителе записаны важные файлы, не подключайте его к основному устройству для воспроизведения. Потому что любая

# ЭКСПЛУАТАЦИЯ



операция может привести к потере или повреждению важных файлов. Наша компания не несет за это никакой ответственности.

## ПОРЯДОК РАБОТЫ С BLUETOOTH

### СОПРЯЖЕНИЕ

На мобильном телефоне выберите пункт Bluetooth, выполнив поиск устройства Bluetooth. Сначала в списке должно отобразиться «SEVILLA 190 BT». Выберите «PALMA 190 BT» и затем введите пароль «0000», если он требуется. При успешном сопряжении на ЖК-дисплее будет отображаться метка «BT» (Bluetooth).

### Вызов

В режиме «BT» (Bluetooth). Нажмите кнопку . ЖК-дисплей станет пустым. Затем можно ввести номер телефона и нажать кнопку , чтобы выполнить набор. (Примечание. Если Вы ввели неправильные цифры, чтобы их удалить, можно нажать кнопку .

### Меню «BT» (Bluetooth)

В режиме «BT» (Bluetooth) несколько раз нажмите кнопку «2/SCN», чтобы отобразить меню, как показано ниже: «BOOK/RECEIVED/DIALED/MISSED» (ЗАКАЗАННЫЙ/ПРИНЯТЫЙ/НАБРАННЫЙ/ПРОПУЩЕННЫЙ). При переходе от пункта к пункту в каждом пункте происходит небольшая задержка и отображается номер телефона. Чтобы набрать выбранный номер телефона, нажмите кнопку .

### Перевод звонка между мобильным телефоном и устройством

В режиме разговора можно нажать кнопку **DISP**, чтобы перевести телефонный звонок с мобильного телефона на устройство или обратно.

### Выключение Bluetooth и соединение по Bluetooth

После сопряжения мобильного телефона с устройством, в любом режиме, в пункте «BT(off/link)» (Bluetooth выкл./соединиться) меню настройки (нажмите и удерживайте кнопку **MENU**). Можно или выключить Bluetooth, или выполнить соединение по Bluetooth.

**Примечание.** При первом сопряжении с мобильным телефоном для сопряжения устройства следует использовать мобильный телефон. Пункт «BT(off/link)» (Bluetooth выкл./соединиться) предназначен только для отключения и повторного подключения.

### Отключение Bluetooth

Нажмите и удерживайте кнопку **SRC** в течение 2 секунд. Можно или выключить Bluetooth, или выполнить соединение по Bluetooth. Выполните выключение. Устройство отключит Bluetooth от мобильного телефона. Выполните соединение. Устройство снова подключит Bluetooth к мобильному телефону.

**Примечание.** При первом сопряжении с мобильным телефоном для сопряжения устройства следует использовать мобильный телефон. Пункт «BT(off/link)» (Bluetooth выкл./соединиться) предназначен только для отключения и повторного подключения.

Другие действия: Назначение кнопок описано в таблице выше.



# ДИСТАНЦИОННОЕ УПРАВЛЕНИЕ

## Дистанционное управление



### ФУНКЦИОНАЛЬНЫЕ КНОПКИ И ОРГАНЫ УПРАВЛЕНИЯ

: Включение или выключение питания.

EQ: короткое нажатие: эквалайзер. Длительное нажатие: включение или выключение громкоговорителя.

: включение или выключение звука.

: В режиме «RADIO» (РАДИО): коротко нажмите: сканирование предварительных установок. Длительное нажатие: автоматическое сохранение.

В режиме «DISC» (КОМПАКТ-ДИСК): поиск файла.

Назначение остальных кнопок такое же, как и назначение кнопок на панели.

# ТЕХНИЧЕСКИЕ ХАРАКТЕРИСТИКИ

---

## Технические характеристики

### ОБЩИЕ СВЕДЕНИЯ

Требования к источнику питания:	12 В пост. тока, отрицательное заземление
Размеры шасси:	183 (Ш) x 90 (Г) x 102 (В)
Максимальная выходная мощность:	4x40 Вт
Потребление тока:	10 А (макс.)

### ПРИЕМНИК ЧМ-СИГНАЛОВ

Диапазон частот	от 87,5 до 108 МГц
Промежуточная частота	10,7 МГц
Чувствительность (S/N = 30 дБ)	4 мкВ
Разделение стереоканалов	> 25 дБ

### МЕТРОВЫЕ ВОЛНЫ

Диапазон частот	от 522 до 1620 кГц
Промежуточная частота	450 кГц
Чувствительность (S/N = 20 дБ)	38 дБ относительно уровня несущей

# УСТРАНЕНИЕ НЕИСПРАВНОСТЕЙ

Прежде чем пройти контрольный список, проверьте подключение проводки. Если после прохождения контрольного списка проблема не устраняется, обратитесь к ближайшему сервисному дилеру.

Признак	Причина	Решение
Нет питания.	В автомобиле не включено зажигание.	Если источник питания подключен к вспомогательным цепям автомобиля, а двигатель не вращается, установите ключ зажигания в положение «АСС».
	Перегорел плавкий предохранитель.	Замените плавкий предохранитель.
Нет звука.	Громкость установлена на минимум	Отрегулируйте громкость до желаемого уровня.
	Неправильно подсоединена проводка.	Проверьте соединение проводки.
Не работают кнопки управления.	Из-за шума встроенный микрокомпьютер не работает должным образом.	Нажмите кнопку сброса.
Радио не работает. Автоматический выбор радиостанции не работает.	Не подсоединен антенный кабель.	Надежно вставьте антенный кабель.
	Сигналы слишком слабые.	Выберите станцию вручную.

## **Vyhlásenie o zhode**

Blaupunkt Competence Center Car Multimedia-Evo Sales GmbH vyhlasuje, že zariadenie spĺňa základné požiadavky a ostatné príslušné predpisy smernice 2014/53/EÚ.

Vyhlásenie o zhode možno nájsť na internete na adrese [www.blaupunkt.com](http://www.blaupunkt.com)



Vyhlásenie o zhode s ohľadom na smernicu 2014/53/EÚ

Vyhlásenie o zhode s ohľadom na smernicu 2011/65/EÚ (RoHS)

### **Záruka**

Záručné podmienky sú uvedené na adrese [www.blaupunkt.com](http://www.blaupunkt.com)

### **Záruka**

Ak budete niekedy potrebovať opravu, informácie o servisných partneroch vo vašej krajine nájdete na adrese [www.blaupunkt.com](http://www.blaupunkt.com)

# POZOR

---

## UPOZORNENIA TÝKAJÚCE SA INŠTALÁCIE

1. Toto zariadenie musí inštalovať profesionálny technik.
2. Pred inštaláciou si pozorne prečítajte pokyny na inštaláciu a prevádzku zariadenia.
3. Pred pripojením k elektrickej sieti sa uistite, sú pripojené všetky káble.
4. Aby ste predišli skratu, uistite sa, že sú všetky prístupné drôty izolované.
5. Po inštalácii opravte všetky káble.
6. S prehrávačom sa spojte podľa tohto návodu na obsluhu. Nesprávne pripojenie môže spôsobiť poškodenie.
7. Tento prehrávač je vhodný len pre 12 V DC zariadenia, uistite sa, či vo vašom aute je tento typ elektrického systému s uzemnením záporného pólu.
8. Pripojte káble správne. Následkom nesprávneho pripojenia môže dôjsť k poruche alebo k poškodeniu elektrického systému.

# INŠTALÁCIA

## INŠTALÁCIA ZARIADENIA

### 1. vyberte puzdro

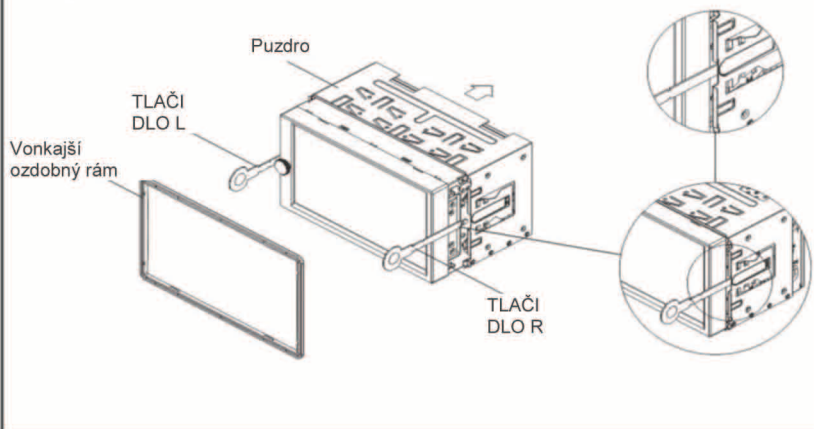

### 2. Vložte puzdro do prístrojovej dosky a v prípade potreby upevnite klapky.

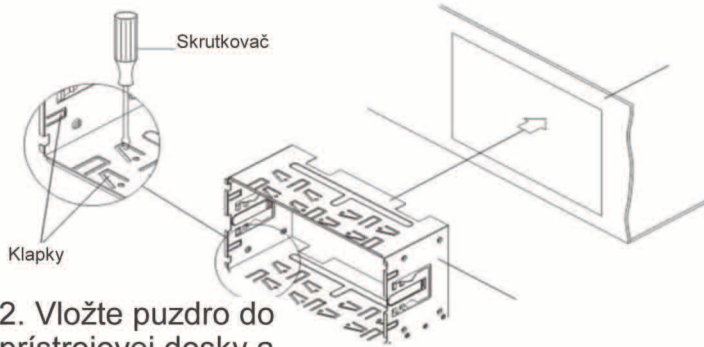

### 3. Vložte zariadenie do puzdra.

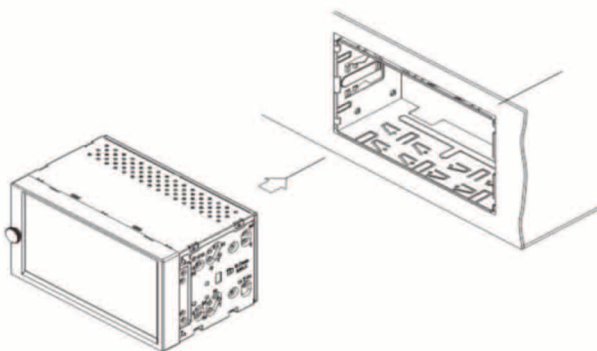

# PRIPOJENIE KÁBLOV

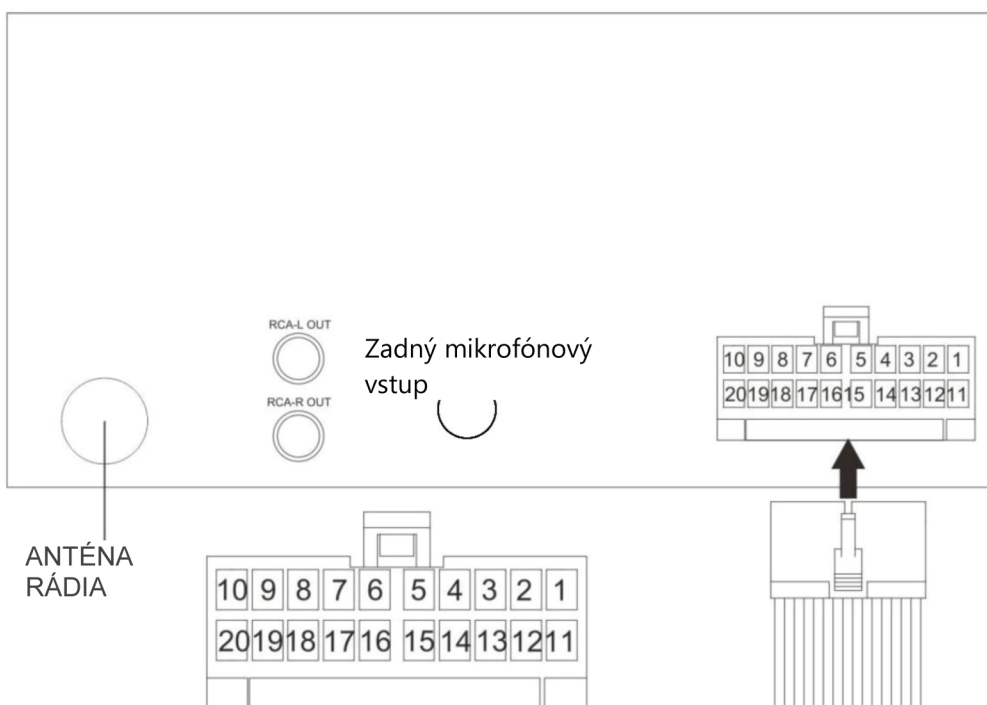

## NÁHĽAD ZASUNUTIA KÁBLOV

ČÍSLO	FARBA KÁBLA	OPIS
1		
2		
3		
4		
5	MODRÝ	NAPÁJANIE ANTÉNY
6		
7	SIVÝ/ČIERNY	PREDNÝ PRAVÝ REPRODUKTOR (-)
8	SIVÝ	PREDNÝ PRAVÝ REPRODUKTOR (+)
9	FALOVÝ/ČIERNY	ZADNÝ PRAVÝ REPRODUKTOR (-)
10	FIALOVÝ	ZADNÝ PRAVÝ REPRODUKTOR (+)
11		
12		
13		
14	ČERVENÝ	ACC
15	ŽLTÝ	B+
16	ČIERNY+ČIERNY	UZEMNENIE
17	BIELY/ČIERNY	PREDNÝ ĽAVÝ REPRODUKTOR (-)
18	BIELY	PREDNÝ ĽAVÝ REPRODUKTOR (+)
19	ZELENÝ/ČIERNY	ZADNÝ ĽAVÝ REPRODUKTOR (-)
20	ZELENÝ	ZADNÝ ĽAVÝ REPRODUKTOR (+)

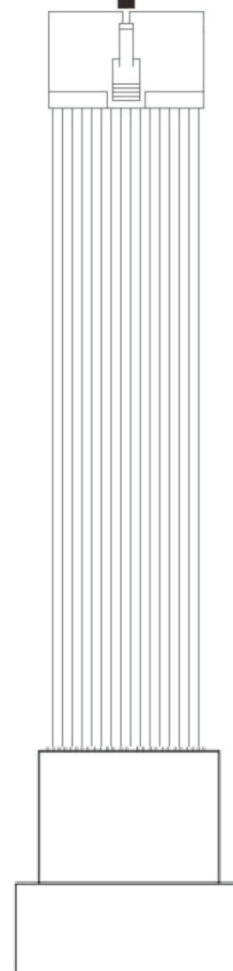

1. Tento prehrávač môže byť použitý s elektrickým systémom 12V DC s uzemnením záporného pólu.
2. Nepripájajte kontakty batérie auta, kým nie je prehrávač úplne pripojený.
3. Dávajte pozor, aby ste žltý vodič pripojili ku kladnému kontaktu batérie (+).
4. Potom vymeňte poistky. Uistite sa, či sú špecifikácie rovnaké.
5. Použitím kvalitného reproduktora s odporom 4-8  $\Omega$  dosiahnete najlepší efekt.



# UMIESTNENIE OVLÁDACÍCH PRVKOV

## UMIESTNENIE OVLÁDAČOV

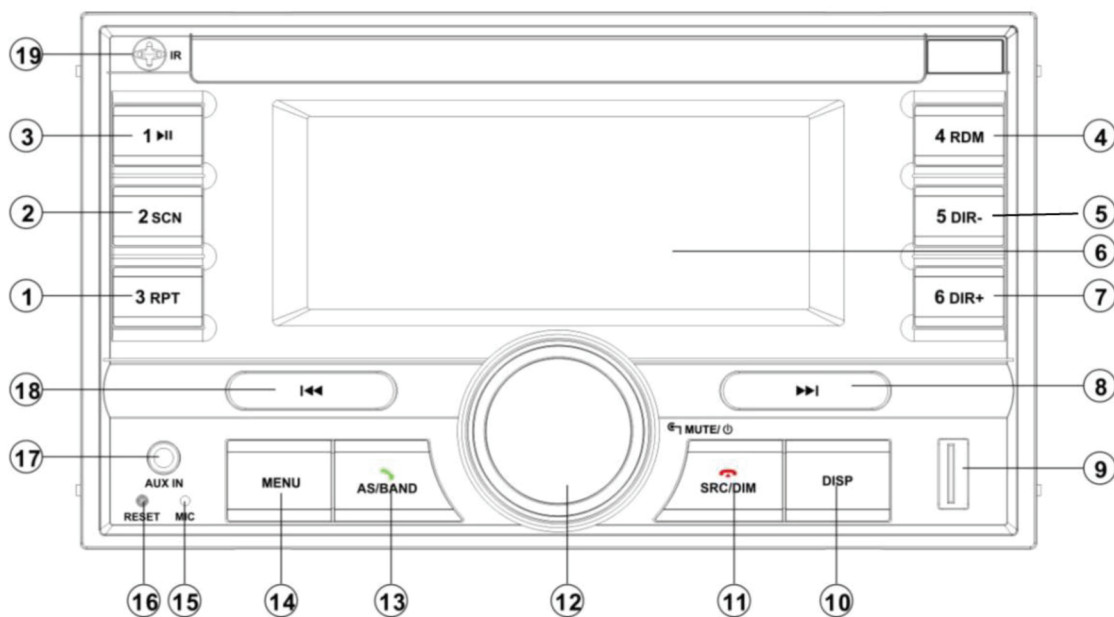



1. 3RPT
2. 2 SCN
3. 1 ►►
4. 4 RDM
5. 5 DIR-
6. LCD
7. 6 DIR+
8. ►►
9. USB SCNerface
10. DISP
11. SRC/DIM/📶

12. HLASITOSŤ/STLMIŤ/NA PÁJANIE
13. AS/PÁSMO/📶
14. PONUKA
15. MIKROFÓN
16. RESET
17. AUXIN
18. ◀◀
19. IR

# FUNKCIE TLAČIDIEL

## Funkcie tlačidiel

TLAČIDLÁ	ÚKON	RÁDIO	DISC/USB	AUX	BT
MENU	Krátke	BAS-TRE-BAL-FAD-EQ-LOUD	BAS-TRE-BAL-FAD-EQ-LOUD/search:7 (vyhľadávať:7)	BAS-TRE-BAL-FAD-EQ-LOUD	BAS-TRE-BAL-FAD-EQ-LOUD/dial:7 (vytočiť:7)
	Dlhé	AF-TA-PTY-REG-COLOR-BT (off/link)-BEEP-P_VOL-CLK (12/24) -DX-ST	AF-TA-COLOR-BT(off/link)-BEEP-P_VOL-CLK(12/24)	AF-TA-COLOR-BT(off/link) -BEEP-P_VOL-CLK(12/24)	AF-TA-COLOR-BT(off/link) -BEEP-P_VOL-CLK(12/24)
SRC/DIM 	Krátke	zmeniť zdroj/ Skončiť hovor	zmeniť zdroj/ Skončiť hovor	zmeniť zdroj/ Skončiť hovor	zmeniť zdroj/ Skončiť hovor/vymazať
	Dlhé	Stmievač H/L	Stmievač H/L	Stmievač H/L	Stmievač H/L
AS/PÁSMO 	Krátke	zmena pásma/Prijať hovor	Odpovedať/Vyhľadávanie piesne	Prijať hovor	Prijať hovor/vytočiť
	Dlhé	Automatické ukladanie	/	/	Opäť vytočiť
DISP	Krátke	info/hodiny	Info/hodiny /vyhľadávať:0	Info/hodiny	Info/hodiny /vytočiť:0/trans
	Dlhé	nastavenie hodín	nastavenie hodín	nastavenie hodín	nastavenie hodín
«	Krátke	Hľadať dole	predchádzajúci súbor/vyhľadávať:8	/	predchádzajúci súbor/vytočiť:8
	Dlhé	Tichšie	FR	/	/
»I	Krátke	Hľadať hore	ďalší súbor/vyhľadávať:9	/	ďalší súbor/vytočiť:9
	Dlhé	Hlasnejšie	FF	/	/
HLASITOSŤ	Otočný	hlasnejšie/tichšie	hlasnejšie/tichšie	hlasnejšie/tichšie	hlasnejšie/tichšie
STLMIŤ/  (STLAČIŤ VOL)	Krátke	stlmiť/obnoviť	stlmiť/obnoviť/ Enter	stlmiť/obnoviť	stlmiť/obnoviť
	Dlhé	vypnúť	vypnúť	vypnúť	vypnúť
1/PAU	Krátke	Nastaviť frekvenciu M1.	prehrávať/zastaviť/vyhľadávať:1	/	prehrávať/zastaviť/vytočiť:1
	Dlhé	Uložiť frekvenciu ako M1	/	Zobraziť verziu softvéru	/
2/SCN	Krátke	Nastaviť frekvenciu M2.	SCN ON/OFF/vyhľadať:2	/	Ponuka/vytočiť:2
	Dlhé	Uložiť frekvenciu ako M2	/	/	/
3/RPT	Krátke	Nastaviť frekvenciu M3.	Opakovať jednu/Opakovať všetky/Vyhľadať:3	/	vytočiť:3
	Dlhé	Uložiť frekvenciu ako M3	/	/	/
4/RDM	Krátke	Nastaviť frekvenciu M4.	RDM ON/OFF/vyhľadať:4	/	vytočiť:4
	Dlhé	Uložiť frekvenciu ako M4	/	/	+
5/DIR-	Krátke	Nastaviť frekvenciu M5.	Priečinok dole/vyhľadať:5	/	vytočiť:5
	Dlhé	Uložiť frekvenciu ako M5	-10	/	vytočiť:*
6/DIR+	Krátke	Nastaviť frekvenciu M6.	Priečinok hore/vyhľadať:6	/	vytočiť:6
	Dlhé	Uložiť frekvenciu ako M6	+10	/	vytočiť:#

# POUŽÍVANIE

## ZÁKLADNÉ FUNKCIE

### Zapnutie/vypnutie zariadenia a funkcia stlmenia

Stlačením tlačidla  (VOL) zapnete zariadenie. Keď je zariadenie zapnuté, krátkym stlačením tohto tlačidla vypnete/zapnete stlmenie. Zariadenie vypnete, keď toto tlačidlo stlačíte a podržíte.

### Nastavenie zvuku a nastavenia

Krátko stlačte tlačidlo **MENU** (Ponuka) v ponuke zvuku:

BAS-TRE-BAL-FAD-EQ-LOUD

Stlačte a podržte tlačidlo **MENU** (Ponuka) v ponuke nastavení:

AF-TA-PTY-REG-

COLOR-BT(off/link)-BEEP-CLOCK-P-VOL -DX-STEREO

V každej ponuke požadovanú hodnotu vyberiete otáčaním kolieska VOL.

### Zobrazenie hodín alebo informácií

Krátkym stlačením tlačidla **DISP** zobrazíte hodiny alebo informácie.

### Nastavenie hodín

Stlačte a podržte tlačidlo **DISP** na 2 sekundy. HH začne blikať. Otáčaním kolieska VOL nastavte hodinu. Potom stlačte koliesko VOL, začne blikať MM, otáčaním kolieska VOL nastavte minúty. Potom stlačte koliesko VOL, nastavovanie sa ukončí.

### Funkcia stmievača

Stlačením a podržaním tlačidla **SRC/DIM** vyberiete vysoký alebo nízky jas.

**Prehrávanie hudby cez AUX 3,5 mm konektor** Stlačením tlačidla **MODE** vyberte režim AUX IN, keď je externé zariadenie pripojené cez 3,5 mm konektor zariadenia.



### Resetovanie zariadenia

Ak sa na displeji vyskytnú nejaké chyby alebo funkcie nefungujú. Stlačením tlačidla **RESET** sa obnoví továrenský stav.

**Poznámka:** Po resetovaní. Celá pamäť sa vymaže.

## POUŽÍVANIE RÁDIA



### Naladenie rozhlasovej stanice

Stlačením tlačidla **SRC** vyberte režim rádia. Potom stlačte tlačidlo **BAND** a vyberte pásmo. Krátkym stlačením tlačidla  sa naladí najbližšia rozhlasová stanica. Stlačením a podržaním tlačidla  môžete frekvenciu rozhlasovej stanice naladiť ručne.

### Automatické ukladanie staníc

Stlačte a podržte tlačidlo **BAND** na 2 sekundy, dostupné stanice sa automaticky uložia, a budú dostupné pod číselnými tlačidlami 1 - 6 v pásmach 1 ~ 3.

### Manuálne ukladanie staníc a naladenie predvolených staníc

Ladenie stanice tlačidlom  alebo . Stlačte a podržte jedno z numerických tlačidiel 1-6 na 2 sekundy. Aktuálna stanica sa uloží pod dané numerické tlačidlo. Krátkym stlačením tlačidla predvoľby (1 ~ 6) priamo naladíte rozhlasovú stanicu, ktorá je uložená pod daným tlačidlom.

## POUŽÍVANIE RDS (SYSTÉM RÁDIOVÝCH ÚDAJOV)

### Alternatívna frekvencia (AF)

V položke **AF** v ponuke nastavení (stlačte a podržte tlačidlo **MENU**). Nastavenie **AF** na zapnúť/vypnúť.

**AF on:** Symbol „AF“ sa zobrazí na displeji. Názov programu sa zobrazí pri prijímaní vysielania RDS. Ak sa zhorší rádiový signál, symbol "AF" začne blikať. Začne vyhľadávať silnejšiu stanicu, ktorá sa nachádza v zozname AF a prepne na stanicu s lepším signálom. Ak na zozname AF nenájde stanicu s lepším signálom. Aktivuje sa režim PI SEEK na vyhľadávanie staníc, ktoré majú rovnaké PI.

**AF off:** vypnite režim AF.

# POUŽÍVANIE

---

## **ALARM:**

Pri prijíme núdzového vysielania sa zobrazí „ALARM“, a úroveň výstupu zvuku sa automaticky nastaví na prednastavenú úroveň, keď je hlasitosť nastavená na minimálnej úrovni.

## **REG on/off:**

V položke **REG** v ponuke nastavení (stlačte a podržte tlačidlo **MENU**). Nastavenie **REG** na zap./vyp.

**REG on:** aktuálne naladené vysielanie sa nezmení.

**Reg off:** umožňuje prijímať vysielanie regionálnych vysielaní.

## **Dopravné hlásenie (TA)**

V položke **TA** v ponuke nastavení (stlačte a podržte tlačidlo **MENU**). Nastavenie **TA** na zap./vyp.

**TA on:** Keď zariadenie prijme vysielanie TA, dočasne sa prepne do režimu rádia, aby ste mohli počúvať vysielanie stanice TA, bez ohľadu na to, či ste boli v režime RADIO/USB/AUX/BT. Ak bola úroveň hlasitosti pod nastavenou úrovňou TA, automaticky sa zvýši na nastavenú hlasitosť TA.

**TA stop** (funkcia prerušenia TA):

Funkcia umožňuje počas počúvania vysielania TA obnoviť pôvodný režim, až kým zariadenie neprijme ďalšie vysielanie TA.

**TA off:** Vypnite funkciu TA.

## **Používanie PTY**

V položke **PTY** v ponuke nastavení (stlačte a podržte tlačidlo **MENU**). Zobrazí sa TPY SEL. Otáčaním kolieska **VOL** vyberte typy PTY. Keď sa zobrazí požadovaný typ PTY, stlačením kolieska **VOL** spustíte vyhľadávanie.

## **Používanie USB**

Keď je USB zasunuté do zariadenia. Zariadenie vyhľadá súbory MP3/WMA a začne ich prehrávať. Keď je v zariadení vložený USB kľúč. Stláčajte krátko tlačidlo **SRC**, kým sa nezobrazí symbol režimu USB.

### **Výber súboru**

Stlačením tlačidla  prejdete na nasledujúci/predchádzajúci súbor.

Podržaním tlačidla  rýchlo prejdete dopredu alebo dozadu.

### **Prehrávanie/Pauza**

Stlačením tlačidla  spustíte prehrávanie/pozastavíte prehrávanie súboru.

### **Funkcia SCN:**

Stlačením tlačidla **SCN** sa spustí prehrávanie prvých 10 sekúnd každého súboru. Opätovným stlačením tlačidla **SCN** túto funkciu vypnete.

### **Funkcia RPT:**

Stlačením tlačidla **RPT** vyberiete režim opakovania.

**RPT ONE:** Opakovať jeden súbor.

**RPT FOLD:** Opakovať priečinok.

**RPT ALL:** Opakovať všetky súbory (predvolené).

### **Funkcia Random:**

Stlačením tlačidla **RDM** spustíte náhodné prehrávanie všetkých súborov. Opätovným stlačením tlačidla túto funkciu vypnete.

### **Vyberte priečinok**

Stlačením tlačidla **DIR +/DIR-** vyberiete priečinok hore alebo dole.

### **Funkcia +10/-10 súborov**

Stlačením a podržaním tlačidla **DIR+/DIR-** na 2 sekundy preskočíte o +10 / -10 súborov.

### **Vyhľadávanie skladby**

Stlačte tlačidlo **AS/BAND**. Zobrazí sa „NUM SCH“. Skladbu môžete vybrať priamym zadaním číselných tlačidiel: 0 ~ 9 (číselné

# POUŽÍVANIE

tlačidlá, pozrite tabuľku funkcií klávesov). Môžete tiež otáčať koliesko **VOL** a vybrať číslo. Keď ste vybrali číslo skladby. Stlačením tlačidla **VOL** spustíte prehrávanie. Ak nestlačíte tlačidlo **VOL**, po 5 sekundách sa automaticky spustí prehrávanie danej skladby.

## Poznámka:

V prípade pripojenia MP3 prehrávača. Ak je v MP3 prehrávači normálna batéria (nenabíjateľná batéria), vyberte batériu z MP3 prehrávača a až potom MP3 prehrávač pripojte k USB portu zariadenia. V opačnom prípade sa batéria môže poškodiť, a môže uniknúť elektrolyt.

## UPOZORNENIE



Ak sú na USB uložené dôležité súbory, nepripájajte ho k zariadeniu na prehrávanie. Pretože vždy môže dôjsť k strate alebo k poškodeniu dôležitých súborov. A naša spoločnosť za to nezodpovedá.

# POUŽÍVANIE BLUETOOTH

## PÁROVANIE

Na mobilnom telefóne spustíte funkciu Bluetooth a následne vyhľadávanie dostupných Bluetooth zariadení. Na zozname by sa malo zobrazíť zariadenie "SEVILLA 190 BT", vyberte zariadenie "PALMA 190 BT", a v prípade výzvy zadajte heslo "0000". Po úspešnom spárovaní sa na LCD displeji zobrazí značka BT.

## Vytáčanie

V režime BT. Po stlačení tlačidla  na LCD displeji nebude nič zobrazené. Potom môžete zadať telefónne číslo a stlačením tlačidla  zavolať zadané tel. číslo. (Poznámka: Ak ste zadali nesprávne číslo, stlačením tlačidla  odstránite nesprávne číslo.

## Ponuka BT

V režime BT sa opakovaným stláčaním tlačidla 2/SCN zobrazia ponuky v nasledujúcom poradí: BOOK/RECEIVED/DIALED/MISSED (Adresár/prijaté/volané/zmeškané hovory) Ak necháte danú položku otvorenú dlhšie, zobrazia sa telefónne čísla. Keď vyberiete telefónne číslo, stlačením tlačidla  dané číslo zavoláte.

## Prenášanie hovoru medzi mobilným telefónom a zariadením

Počas režimu hovoru môžete stlačením tlačidla **DISP** preniesť telefonický hovor medzi mobilným telefónom a zariadením.

## Funkcia BT off/link

Po spárovaní mobilného telefónu so zariadením. V ľubovoľnom režime. V položke BT (vypnutie/prepojenie) v ponuke nastavení (Stlačte a podržte tlačidlo **MENU**). Môžete nastaviť Bluetooth off/link.

**Poznámka:** Pri prvom spárovaní s mobilným telefónom. Na spárovanie zariadenia musíte použiť mobilný telefón. Položku BT off/link iba na odpojenie a následné opätovné pripojenie.

## Odpojenie Bluetooth

Stlačte a podržte tlačidlo **SRC** na 2 sekundy. Môžete nastaviť Bluetooth off/link. Nastavte ho na off (vyp.). Zariadenie sa odpojí od mobilného telefónu. Nastavte na link (pripojiť). Zariadenie sa opäť pripojí prostredníctvom Bluetooth k mobilnému telefónu.

**Poznámka:** Pri prvom spárovaní s mobilným telefónom. Na spárovanie zariadenia musíte použiť mobilný telefón. Položku BT off/link iba na odpojenia a následné opätovné pripojenie.

Ďalšie úkony: Prečítajte si vyššie uvedené tabuľku funkcií tlačidiel.

# DIAĽKOVÉ OVLÁDANIE

## Diaľkové ovládanie



### FUNKČNÉ TLAČIDLÁ A OVLÁDANIE

- ⏻: Napájanie zap./vyp.
- EQ: krátke stlačenie: EQ. Dlhé stlačenie: LOUD on/off. (NAHLAS zap./vyp.)
- 🔇: stlmene on/off.
- 🔍: V režime RÁDIO: krátke stlačenie: Prednastavené vyhľadávanie. Dlhé stlačenie: Automatické ukladanie.  
V režime DISC: vyhľadávať súbor.

ostatné tlačidlá fungujú rovnako ako funkčné tlačidlá na paneli.



# ŠPECIFIKÁCIA

---

## Špecifikácia

### VŠEOBECNÉ

Požiadavky na napájanie:	DC 12 V, uzemnenie negatívneho pólu
Rozmery puzdra:	183 (šír.) x 90 (dĺ.) x 102 (výš.)
Maximálny výstupný výkon:	4x40 W
Odber prúdu:	10 A (max.)

### FM rádio

Frekvenčný rozsah	87,5 až 108 MHz
IF	10,7 MHz
Citlivosť (S/N=30dB)	4 $\mu$ V
Stereo separácia	>25 dB

### MW rádio

Frekvenčný rozsah	522 až 1620 kHz
IF	450 kHz
Citlivosť (S/N=20dB)	38 dBu



# RIEŠENIE PROBLÉMOV

Predtým, ako prejdete kontrolným zoznamom, skontrolujte, či je zariadenie pripojené k el. napätiu. Ak sa niektorý problém nepodarilo vyriešiť napriek tomu, že ste prešli kontrolným zoznamom, obráťte sa na najbližšieho servisného technika.

Príznak	Príčina	Riešenie
Nie je napájanie.	Spínač zapalovania vozidla nie je zapnutý.	Ak je zdroj el. napätia pripojený k obvodu príslušenstva vozidla, ale motor nie je spustený, prepnite kľúč zapalovania do polohy "ACC".
	Poistka je spálená.	Vymeňte poistku.
Nie je zvuk.	Hlasitosť je na minime	Nastavte hlasitosť na požadovanú úroveň.
	Káble nie sú správne pripojené.	Skontrolujte zapojenie káblov.
Ovládacie tlačidlá nefungujú.	Vstavaný mikropočítač nefunguje správne kvôli šumu.	Stlačte tlačidlo Reset.
Rádio nefunguje. Automatický výber rozhlasovej stanice nefunguje.	Kábel antény nie je pripojený.	Kábel antény vložte pevne.
	Signál je príliš slabý.	Vyberte stanicu manuálne.

## **Izjava o skladnosti**

Blaupunkt Competence Center Car Multimedia-Evo Sales, GmbH, izjavlja, da je naprava skladna z osnovnimi zahtevami in drugimi veljavnimi predpisi Direktive 2014/53/EU.

Izjava o skladnosti je na voljo na spletni strani [www.blaupunkt.com](http://www.blaupunkt.com).



Izjava o skladnosti z Direktivo 2014/53/EU o harmonizaciji zakonodaj držav članic v povezavi z dostopnostjo radijske opreme na trgu.

Izjava o skladnosti z Direktivo 2011/65/EU o omejevanju uporabe nekaterih nevarnih snovi v električni in elektronski opremi.

### **Garancija**

Pogoji garancije so na voljo na spletni strani [www.blaupunkt.com](http://www.blaupunkt.com).

### **Garancija**

Če potrebujete storitve popravil, lahko podatke o servisnih partnerjih v svoji državi poiščete na spletni strani [www.blaupunkt.com](http://www.blaupunkt.com).

# OPOZORILA

---

## OPOZORILA ZA NAMESTITEV

1. Ta predvajalnik lahko namesti le usposobljen strokovnjak.
2. Prosimo, da pred začetkom namestitve skrbno preberete ta navodila.
3. Pred priklopom na napajanje se je treba prepričati, da so žice povezane.
4. Da bi preprečili kratek stik, se prepričajte, da so vsi vidni kabli izolirani.
5. Po namestitvi pospravite vse kable.
6. Prosimo, da predvajalnik povežete natančno po teh navodilih.  
Napačna povezava lahko povzroči poškodovanje naprave.
7. Ta predvajalnik je primeren le za naprave 12 V DC, zato prosimo, da preverite, ali vaš avtomobil spada med to vrsto električnega sistema.
8. Prosimo, ustrezno povežite kable. Napačna povezava lahko povzroči okvare ali poškoduje električni sistem.

# NAMESTITEV

## NAMESTITE ENOTO.

1. Odstranite rokav.

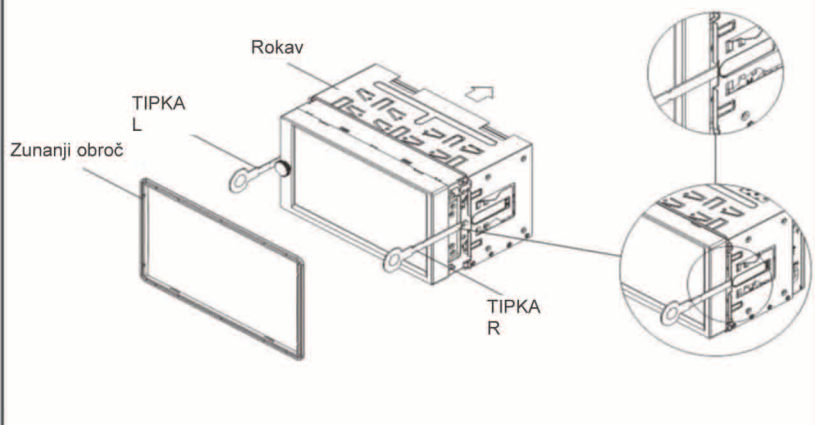

2. Namestite rokav na nadzorno ploščo in pritrdite zanke, če je to potrebno.

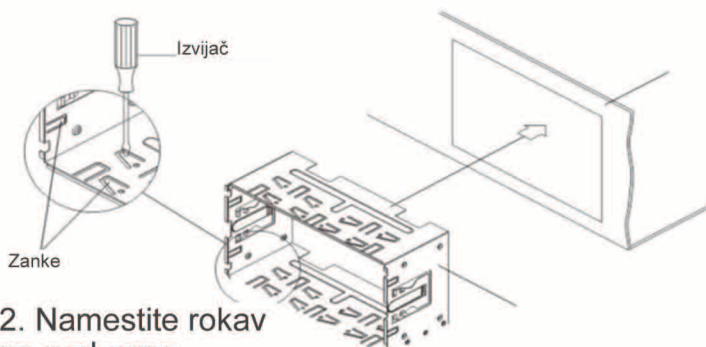

3. Namestite enoto v rokav.

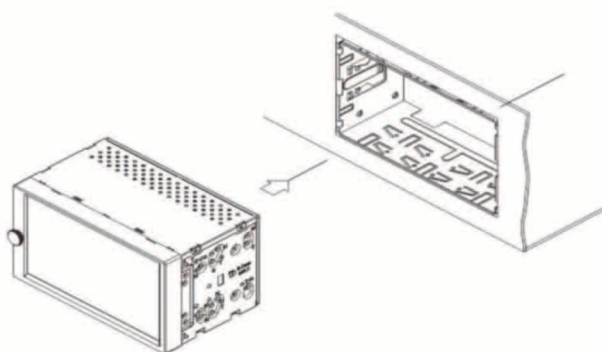

# PRIKLOP KABLOV

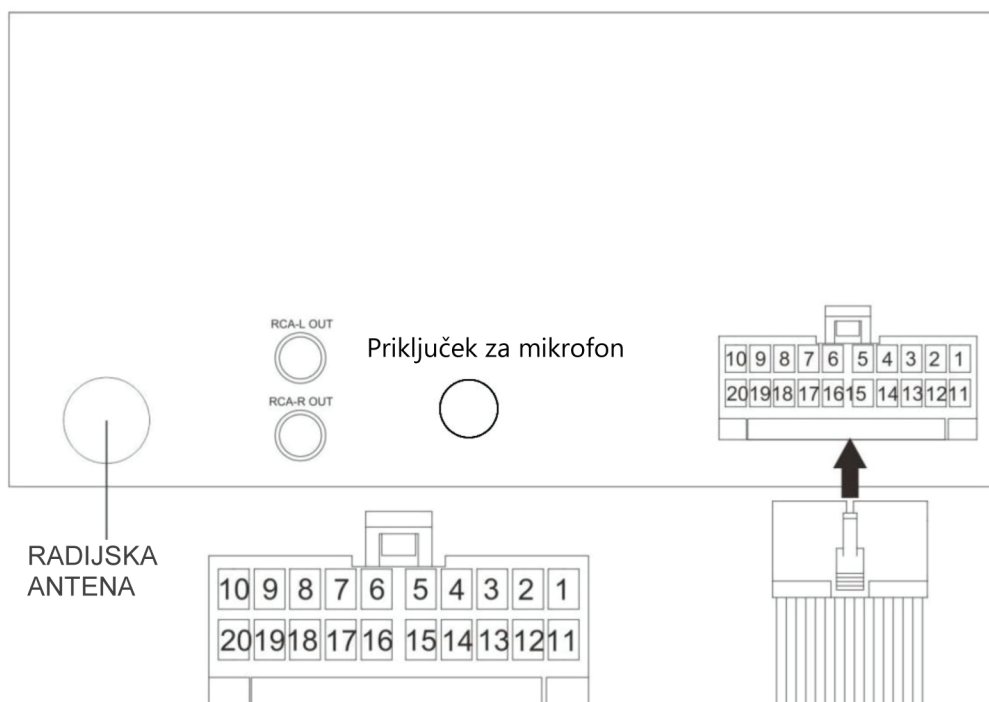

SHEMA ZA  
VSTAVLJANJE KABLOV

PIN NO	BARVA KABLA	OPIS
1		
2		
3		
4		
5	MODRA	ELEKTRIČNA ANTENA
6		
7	SIVA/ČRNA	SPREDNJI DESNI ZVOČNIK (-)
8	SIVA	SPREDNJI DESNI ZVOČNIK (+)
9	VIJOLIČNA/ČRNA	ZADNJI DESNI ZVOČNIK (-)
10	VIJOLIČNA	ZADNJI DESNI ZVOČNIK (+)
11		
12		
13		
14	RDEČA	ACC
15	RUMENA	B+
16	ČRNA + ČRNA	TLA
17	BELA/ČRNA	SPREDNI LEVI ZVOČNIK (-)
18	BELA	SPREDNI LEVI ZVOČNIK (+)
19	ZELENA/ČRNA	ZADNJI LEVI ZVOČNIK (-)
20	ZELENA	ZADNJI LEVI ZVOČNIK (+)

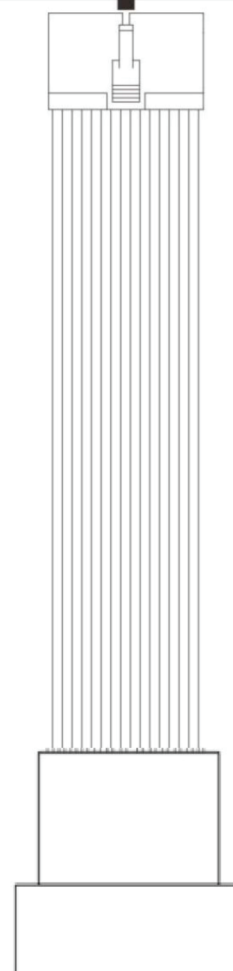

1. Ta predvajalnik se lahko uporablja le v električnem sistemu 12 V DC z ozemljitvijo.
2. Ne priklopite terminala avtomobilske baterije, dokler predvajalnik ni popolnoma nameščen.
3. Prepričajte se, da je rumena žica povezana s pozitivnim polom baterije (+).
4. Kdaj zamenjati varovalko? Prepričajte se, da so specifikacije enake.
5. Uporaba kakovostnega zvočnika 4–8 Ohm omogoča boljše delovanje opreme.

# RAZPOREDITEV UPRAVLJALNIH TIPK

## RAZPOREDITEV UPRAVLJALNIH TIPK

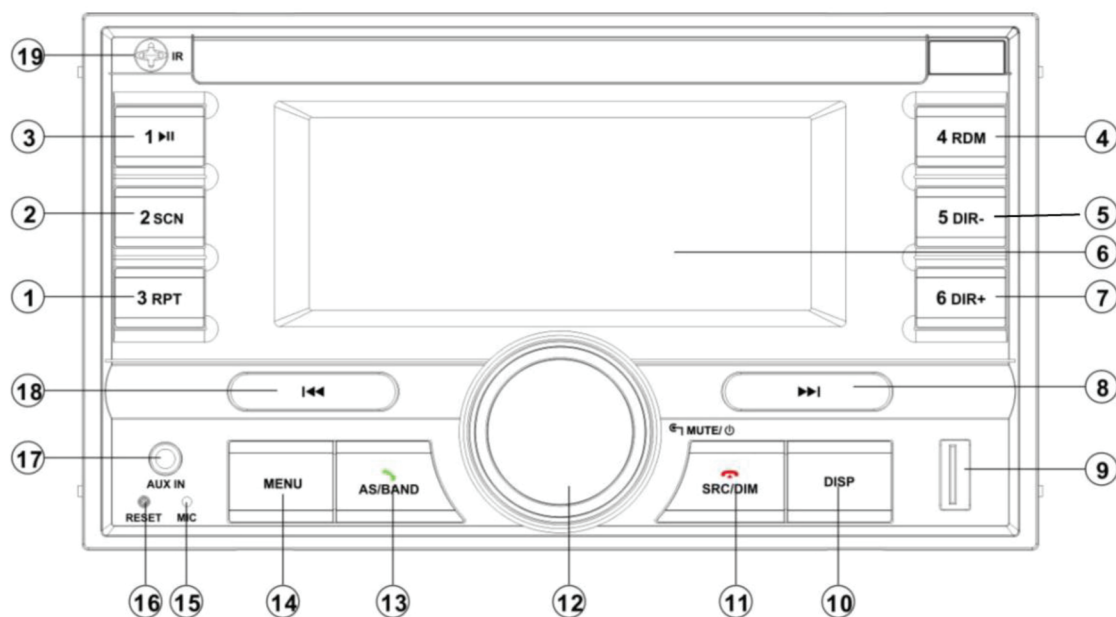

1. 3RPT
2. 2 SCN
3. 1 ►||
4. 4 RDM
5. 5 DIR-
6. LCD
7. 6 DIR+
8. ►►
9. USB SCNerface
10. DISP

11. SRC/DIM/
12. VOL/MUTE/POWER
13. AS/BAND/
14. MENU
15. MICPHONE
16. RESET
17. AUXIN
18. ◀◀
19. IR

# FUNKCIJE TIPK

## Funkcije tipk

TIPKE	DEJAV- NOST	RADIO	DISC/USB	AUX	BT
MENU	Kratko	Bas-tre-bal-fad-eq-loud	Bas-tre-bal-fad-eq-loud/išči:7	Bas-tre-bal-fad-eq-loud	Bas-tre-bal-fad-eq-loud/izberi:7
	Dolgo	Af-ta-pty-reg-color-bt (izkl/povezava)-beep-p_vol-clk (12/24)-dx-st	Af-ta-color-bt(izkl/povezava)- Beep-p_vol-clk(12/24)	Af-ta-color-bt(izkl/povezava) - beep-p_vol-clk(12/24)	Af-ta-color-bt(izkl/povezava) -beep-p_vol-clk(12/24)
SRC/DIM 	Kratko	Spremeni vir/ Prekini	Spremeni vir/ Prekini	Spremeni vir/ Prekini	Spremeni vir/ Prekini/Zbriši
	Dolgo	Regulator H/L	Regulator H/L	Regulator H/L	Regulator H/L
AS/BAND 	Kratko	Spremenitev pasa/Sprejmi	Sprejmi/Išči pesem	Sprejmi	Sprejmi/Pokliči
	Dolgo	Samodejno shranjevanje	/	/	Ponovno pokliči
DISP	Kratko	Info/Ura	Info/Ura /išči:0	Info/Ura	Info/Ura /pokliči:0/trans
	Dolgo	Nastavitve ure	Nastavitve ure	Nastavitve ure	Nastavitve ure
«	Kratko	Išči dole	Prejšnja datoteka/Išči:8	/	Prejšnja datoteka/Pokliči:8
	Dolgo	Zavrni	FR	/	/
»I	Kratko	Išči gore	Naslednja datoteka/Išči:9	/	Naslednja datoteka/Pokliči:9
	Dolgo	Pojačaj	FF	/	/
VOL	Rotacijsk o	Povečaj/Zmanjšaj glasnost	Povečaj/Zmanjšaj glasnost	Povečaj/zmanjšaj glasnost	Povečaj/Zmanjšaj glasnost
UTIŠAJ/  (PRITISNI VOL)	Kratko	Utišaj/prekliči	Utišaj/Prekliči/Enter	Utišaj/Prekliči	Utišaj/Prekliči
	Dolgo	Izklopi napajanje	Izklopi napajanje	Izklopi napajanje	Izklopi napajanje
1/PAU	Kratko	Odpokliči postajo S1	Predvajaj/Ustavi/Išči:1	/	Predvajaj/Ustavi/Pokliči:1
	Dolgo	Shrani postajo v S1	/	Pokaži podatke o opremi	/
2/SCN	Kratko	Odpokliči postajo S2	SCN ON/OFF/Išči:2	/	Meni/Pokliči:2
	Dolgo	Shrani postajo v S2	/	/	/
3/RPT	Kratko	Odpokliči postajo S3	RPT ONE/RPT ALL/Išči:3	/	Pokliči:3
	Dolgo	Shrani postajo v S3	/	/	/
4/RDM	Kratko	Odpokliči postajo S4	RDM ON/OFF/Išči:4	/	Pokliči:4
	Dolgo	Shrani postajo v S4	/	/	+
5/DIR-	Kratko	Odpokliči postajo S5	DIR-/Išči:5	/	Pokliči:5
	Dolgo	Shrani postajo v S5	-10	/	Pokliči:*
6/DIR+	Kratko	Odpokliči postajo S6	DIR+/Išči:6	/	Pokliči:6
	Dolgo	Shrani postajo v S6	+10	/	Pokliči:#



# UPORABA

## OSNOVNE OPERACIJE

### Vklop/Izklop enote in funkcija utišanja

Pritisnite tipko  $\cup$  (VOL) za vklop naprave. Ko je sistem aktiven, na kratko pritisnite tipko za utišanje/prekinitev. Pritisnite in pridržite to tipko za izklop naprave.

### Zvok in prilagajanje nastavitev

Na kratko pritisnite tipko **MENU** za prehod na meni audio:

BAS-TRE-BAL-FAD-EQ-LOUD

Pritisnite in pridržite tipko **MENU** za prehod na meni nastavitev:

AF-TA-PTY-REG-

COLOR-BT(izkl/povezava)-BEEP-

CLOCK-P-VOL -DX-STEREO.

V obeh primerih z obračanjem gumba VOL spremenite nastavitve.

### Prikaz ure ali podatkov

Kratko pritisnite tipko **DISP** za prikaz ure ali podatkov.

### Nastavitve ure

Pritisnite in 2 sekundi pridržite tipko **DISP**. Črki HH utripata. Z obračanjem gumba VOL nastavite uro. Nato pritisnite gumb VOL. Črki MM začneta utripati. Z obračanjem gumba VOL nastavite minute. Nato za izhod pritisnite gumb VOL.

### Funkcija zatemnilnika

Pritisnite in pridržite tipko **SRC/DIM** za izbiro močnejše ali šibkejše osvetlitve.

### Predvajanje glasbe preko AUX IN 3,5 mm

Pritisnite tipko **MODE** za prehod v način AUX IN, ko je v 3,5-mm vtičnico v napravi vstavljen vir zvoka.

### Ponastavitev naprave

Ko se prikažejo nekatere napake oz. funkcije ne delujejo, pritisnite tipko **RESET** za ponastavitev naprave. Naprava se vrne v začetno stanje.

**Opomba:** po ponastavitvi je celoten spomin izgubljen.

## UPRAVLJANJE RADIA

### Sprejemanje radijske postaje

Pritisnite tipko **SRC** za izbiro radijskega načina. Nato pritisnite tipko **BAND**, da izberete val. Na kratko pritisnite tipko **▶▶/◀◀**, da sprejmete zeleno radijsko postajo. Pritisnite in pridržite tipko **▶▶/◀◀** za ročno uglastev.

### Samodejno shranjevanje postaj

Pritisnite in 2 sekundi pridržite tipko **BAND**, da samodejno shranite postaje pod zaporedne tipke 1–6 za valove 1–3.

### Ročno shranjevanje postaj in preklic prednastavljenih postaj

Postaje uglasujete s tipko **◀◀** ali **▶▶**. Pritisnite in 2 sekundi držite vnaprej nastavljeno tipko od 1 do 6. Trenutna postaja se shrani pod izbrano številko. Na kratko pritisnite vnaprej nastavljeno tipko (1–6), da lahko neposredno poslušate postajo, ki je shranjena pod ustrezno tipko.

## UPORABA RDS (RADIJSKEGA INFORMACIJSKEGA SISTEMA)

### Alternativna frekvenca (AF)

**AF** v nastavitvenem meniju (pritisnite in pridržite tipko **MENI**). Vklop/Izklop **AF**.

**Vklop AF:** simbol »AF« je prikazan na prikazovalniku. Ime programa je prikazano na sprejeti postaji RDS. Simbol »AF« začne utripati, če se signal poslabša. Naprave začne iskati močnejšo postajo na SF-seznamu in se preklopi na postajo z močnejšim signalom. Če na seznamu AF naprava ne najde močnejše postaje, se vklopi način **PI SEEK**, v katerem se iščejo postaje z enako **PI**-kodo.

**Izklop AF:** izklopi način **AF**.

### ALARM:

»ALARM« se prikaže, ko naprava sprejme oddajanje v sili, zvok pa se samodejno prilagodi vnaprej določeni ravni, ko je nadzor glasnosti nastavljen na najnižjo

# UPORABA

stopnjo.

## Vklop/Izklop REG:

V rubriki **REG** v nastavitvenem meniju (pritisnite in pridržite tipko **MENI**) lahko vklopite/izklopite način **REG**.

**Vklopljen REG:** trenutno poslušan program ostane nespremenjen.

**Izklopljen REG:** omogoča prehod na regionalno postajo.

## Prometna poročila (TA)

V rubriki **TA** v nastavitvenem meniju nastavitev (pritisnite in pridržite tipko **MENU**), lahko vklopite/izklopite **TA**.

**Vklopljena TA:** ko naprava prejme postajo TA, se začasno preklopi na radijski način, da se omogoči poslušanje postaje TA v načinu RADIO/USB/AUX/BT. Če je raven zvoka nižja, kot je določeno za TA, se bo glasnost samodejno povečala.

**Ustavitev TA** (funkcija prekinitve TA):

Omogoča začasno vrnitev na prejšnji način, dokler naprava ne prejme naslednje postaje TA.

**Izklopljena TA:** izklop funkcije TA.

## Uporaba PTY

V rubriki **PTY** v meni nastavitev (pritisnite in pridržite tipko **MENU**). Ko je prikazano **PTY SEL**, obračajte gumb **VOL**, da bi izbrali vrsto PTY. Ko je prikazana zaželeno vrsta PTY, pritisnite gumb **VOL**, da lahko začnete z iskanjem.

## Uporaba USB

Ko je USB vstavljen v napravo, bo naprava poiskala datoteke MP3/WMA in jih začela predvajati. Če je kartica USB že vstavljena v napravo, pritisnite tipko **SRC**, dokler se ne pojavi simbol načina USB.

## Izbira datoteke

Pritisnite tipko **▶▶/◀◀**, da preskočite na naslednjo/prejšnjo datoteko. Držite tipko **▶▶/◀◀** za hitro previjanje naprej ali nazaj.

## Predvajanje/Ustavitev

Pritisnite tipko **▶||**, da ustavite/vzpostavite predvajanje datoteke.

## Funkcija SCN:

Pritisnite tipko **SCN** za predvajanje prvih 10 sekund vsakega posnetka. Ponovno pritisnite tipko **SCN** za prekinitve funkcije.

## Funkcija ponavljanja:

Pritisnite tipko **RPT** za izbiro načina ponavljanja.

**RPT ONE:** ponavljanje ene datoteke.

**RPT FOLD:** ponavljanje vseh datotek v mapi.

**RPT ALL:** ponavljanje vseh datotek (privzeto).

## Naključna funkcija:

Pritisnite tipko **RDM** in posnetki bodo predvajani v naključnem zaporedju. Za prekinitve funkcije pritisnite ponovno.

## Izberite katalog

Pritisnite tipko **DIR+/DIR-**, da bi izbrali katalog, ki je na seznamu zgoraj ali spodaj.

## Datoteke +10/-10

Pritisnite in 2 sekundi pridržite tipko **DIR+/DIR-**, da preskočite +10/-10 datotek.

## Iskanje pesmi

Pritisnite tipko **AS/BAND** in prikaže se »NUM SCH«. S številčnimi tipkami lahko neposredno vtipkate številko pesmi 0-9 (za številčne tipke glejte tablo z opisom funkcijskih tipk). Številko lahko izberete tudi z obračanjem gumba **VOL**. Ko je številka pesmi izbrana, pritisnite gumb **VOL**, da začnete predvajanje. Če ne pritisnete gumba **VOL**, naprava samodejno začne predvajanje po 5 sekundah.

## Opomba:

Ob priklopu predvajalnika MP3 z navadno baterijo (ne polnilno) morate odstraniti baterijo iz predvajalnika in jo nato priklopiti na vmesnik USB. V nasprotnem primeru

# UPORABA

lahko baterija počí.

## OPOZORILO



Če imate v USB-priključku shranjene pomembne datoteke, ga ne priključite na napravo. Uporaba priključka lahko povzroči izgubo ali poškodovanje datoteke, naše podjetje pa ni odgovorno za takšne izgube.

## UPORABA BLUETOOTH

### POVEZOVANJE

Ma prenosnem telefonu izberite iskanje bluetooth. Na seznamu naj bi se prikazalo ime »SEVILLA 190 BT«, izberite »PALMA 190 BT« in vtipkajte geslo »0000«, če bo zahtevano. Po uspešnem povezovanju se na prikazovalniku prikaže simbol BT.

#### Izhodni klic

V načinu BT pritisnite tipko  – prikazovalnik bo prazen. Nato vtipkajte številko telefona in pritisnite tipko , da bi poklicali. (Opomba: če ste vtipkali nepravilne številke, lahko pritisnete tipko  in jih zbrisete.)

#### Meni BT

V načinu BT večkrat pritisnite tipko 2/SCN, da se bo prikazal meni kot spodaj: BOOK/RECEIVED/DIALED/MISSED. Če malo počakate, se na prikazovalniku pojavi telefonska številka. Po izbiri telefonske številke pritisnite tipko za klic .

#### Preusmerjanje klica med prenosnim telefonom in napravo

V načinu pogovora lahko pritisnete tipko **DISP** in preusmerite klic s prenosnega telefona na napravo.

#### Funkcija izklopa/povezave BT

Izvedljivo po povezavi prenosnega telefona z napravo v katerem koli načinu. V BT (izklop/povezava) v meniju nastavitve pritisnite in držite tipko **MENI**. Lahko izklopite BT ali povežete napravo.

**Opomba:** sprva se povežite z mobilnim

telefonom. Za povezovanje enote morate uporabiti prenosni telefon. Funkcija BT izklop/povezava je namenjena prekinitvi povezave in vrnitvi na funkcijo povezovanja.

#### Prekinitev povezave bluetooth

Pritisnite in 2 sekundi držite tipko **SRC**. Lahko izberete izklop ali povezavo. Če nastavite izklop, enota prekine povezavo bluetooth s prenosnim telefonom. Če nastavite povezavo, se enota prek povezave bluetooth ponovno poveže s prenosnim telefonom.

**Opomba:** sprva povežite napravo s prenosnim telefonom. Za povezovanje enote morate uporabiti prenosni telefon. Funkcija izklop/povezava BT je namenjena prekinitvi povezave in vrnitvi na funkcijo povezovanja.



Druga opravila: oglejte si zgornjo preglednico z opisom funkcij tipk.

# DALJINSKO UPRAVLJANJE

## Daljinsko upravljanje



### FUNKCIJSKE IN UPRAVLJALNE TIPKE

- : Vklop/Izklop.
- EQ: Pritisnite za kratek čas: EQ. Pritisnite za dlje časa: LOUD vkl./izkl.
- : Vkl/Izkl. utišanja.
- : V načinu RADIO: pritisnite za kratek čas: Preset Scan. Pritisnite za dlje časa: Auto Store. V načinu DISC: išči datoteko.

Funkcije drugih tipk so enake kot na plošči.

# SPECIFIKACIJA

---

## Specifikacija

### OSNOVNO

Zahteve za napajanje:	DC 12 V, negativni priključek mase
Dimenzije ogrodja:	183 (Š) x 90 (G) x 102 (V)
Maksimalna izhodna moč:	4 x 40 W
Odjem toka:	10 amperov (maks.)

### RADIO FM

Frekvenčni razpon	87,5–108 MHz
IF	10,7 MHz
Občutljivost (S/N = 30 dB)	4 $\mu$ V
Stereo ločevanje	> 25 dB

### MW

Frekvenčni razpon	522–1620 kHz
IF	450 kHz
Občutljivost (S/N = 20 dB)	38 dBu

# REŠEVANJE TEŽAV

Preden preverite ta seznam, se prepričajte, da so kabli priklopljeni. Če težava še vedno obstaja, se obrnite na najbližje servisno podjetje.

Simptom	Vzrok	Rešitev
Ni napajanja.	Stikalo za vžig ni vklopljeno.	Če je napajalnik priklopljen na avtomobil, motor pa ni v pogonu, vklopite stikalo za vžig.
	Varovalka je pregorela.	Zamenjajte varovalko.
Ni zvoka.	Glasnost je nastavljena na najmanjšo vrednost.	Nastavite zeleno glasnost.
	Kabli niso pravilno povezani.	Preverite povezavo kablov.
Operacijske tipke ne delujejo.	Vgrajen mikroračunalnik ne deluje pravilno zaradi hrupa.	Pritisnite tipko za ponastavitev.
Radio ne deluje. Samodejno izbiranje radijskih postaj ne deluje.	Kabel antene ni priklopljen.	Čvrsto vstavite kabel antene.
	Signali so prešibki.	Ročno izberite postajo.