

Interiérový ventilátor - stolní

orava

SF-9 Mini
Návod k obsluze/Záruka

CZ



CE

SF-9 Mini

Všeobecná bezpečnostní upozornění

- Před uvedením tohoto zařízení do provozu si pozorně přečtěte tento návod k použití!
- Odložte si tento návod k použití se záručním listem, pokladní blok a krabici s vnitřním obalem pro případ reklamace výrobku!
- Zařízení je určeno výhradně pro použití v domácnosti. Nejde o profesionální zařízení.
- Když zařízení nepoužíváte, čistíte jej nebo když se vyskytne porucha, zařízení vypněte a odpojte z elektrické sítě. Síťovou šňůru odpojujte zatažením za koncovku. Nikdy netahejte za samotnou síťovou šňůru.
- Abyste předešli úrazu dětí elektrickým proudem, nikdy je nenechávejte bez dozoru s elektrickým zařízením. Zvolte takové umístění zařízení, aby bylo mimo dosah dětí. Nezapomeňte při tom na to, že zařízení je možné stáhnout i za volně přístupnou síťovou šňůru.
- Pravidelně kontrolujte jak síťovou šňůru, tak samotné zařízení. Při výskytu jakéhokoliv poškození se zařízení nesmí používat.
- Zařízení nerozebírejte. Opravu přenechejte autorizovanému servisu.
- Nevystavujte zařízení ani síťovou šňůru působení tepla, přímému slunečnímu záření, vlhkosti, mechanickému poškození ostrými předměty ani jiným nepříznivým vlivům.
- Zařízení používejte pouze způsobem popsáním v návodu.
- Zařízení nepoužívejte venku.
- Zařízení nesmí přijít do styku s deštěm, vodou nebo jinou tekutinou. Zařízení neponořujte do vody. Zařízení se nedotýkejte vlhkýma ani mokřýma rukama.
- Pokud zařízení navlhlo nebo je mokré, okamžitě odpojte síťovou šňůru z elektrické sítě. Nesahejte do vody!
- Zkontrolujte, zda údaj na typovém štítku odpovídá napětí ve Vaší elektrické zásuvce.
- Vždy odpojte spotřebič ze sítě, pokud je bez dozoru a před smontováním, demontáží nebo čištěním.
- Tento spotřebič nesmí používat děti. Mějte spotřebič a šňůru mimo dosah dětí.
- Tento spotřebič mohou používat děti od 8 let věku a starší, pokud je jim poskytnut dohled nebo jsou jim poskytnuty instrukce týkající se používání spotřebiče bezpečným způsobem a pokud rozumějí příslušnému nebezpečí. Děti nesmí provádět čištění a uživatelskou údržbu, pokud nejsou starší 8 let a to pod dohledem. Držte spotřebič a šňůru mimo dosah dětí, pokud mají méně než 8 let.
- Tento spotřebič mohou obsluhovat osoby se sníženými tělesnými, smyslovými nebo mentálními schopnostmi nebo nedostatkem zkušeností, pokud je jim poskytnut dohled nebo instrukce týkající se používání spotřebiče bezpečným způsobem a porozuměli příslušným nebezpečím. Děti si nesmí hrát se spotřebičem.
- Zařízení používejte pouze pro stanovený účel.
- Čištění a údržbu prováděnou uživatelem nesmí provádět děti bez

dozoru.

- Spotřebič s poškozeným síťovým kabelem nebo vidlicí síťového kabelu je zakázáno používat.
- V případě poškození síťové šňůry je možná její výměna pouze v autorizovaném servisu, aby se zabránilo vzniku nebezpečné situace.
- Nepoužívejte spotřebič, pokud nefunguje správně, jestliže byl poškozen nebo ponořen do vody. Abyste se vyvarovali nebezpečí úrazu elektrickým proudem, neopravujte spotřebič sami ani ho nijak neupravujte. Veškeré opravy tohoto spotřebiče svěřte autorizovanému servisnímu středisku.

Technické údaje

Napájení:	230 V~ 50 Hz
Příkon:	27 W
Rozměry (š x v x h):	255 x 410 x 212 cm
Průměr lopatek ventilátoru:	23 cm
Hmotnost:	1,3 kg
Hlučnost:	60 dB (A)

Deklarovaná hodnota emise hluku tohoto spotřebiče je 60 dB (A), což představuje hladinu A akustického výkonu vzhledem k referenčnímu akustickému výkonu 1 pW.

Právo na změny vyhrazeno!

Charakteristické vlastnosti

Zařízení je určeno k ventilaci vzduchu v místnostech, čímž zpříjemní ovzduší a klima v místnosti při vysokých interiérových teplotách.

Má elegantní tvar umožňující komfortní ventilaci a malé rozměry, které umožní jeho umístění například na stůl.

- **Nastavení intenzity ventilace**

Přepínače umožňují nastavit 2 stupně rychlosti otáčení vrtule, čímž se zvyšuje, nebo snižuje intenzita ventilace.

- **Oscilace**

V případě potřeby může ventilátor oscilovat doprava a doleva a takto lépe směřovat ventilaci vzduchu.

Popis částí

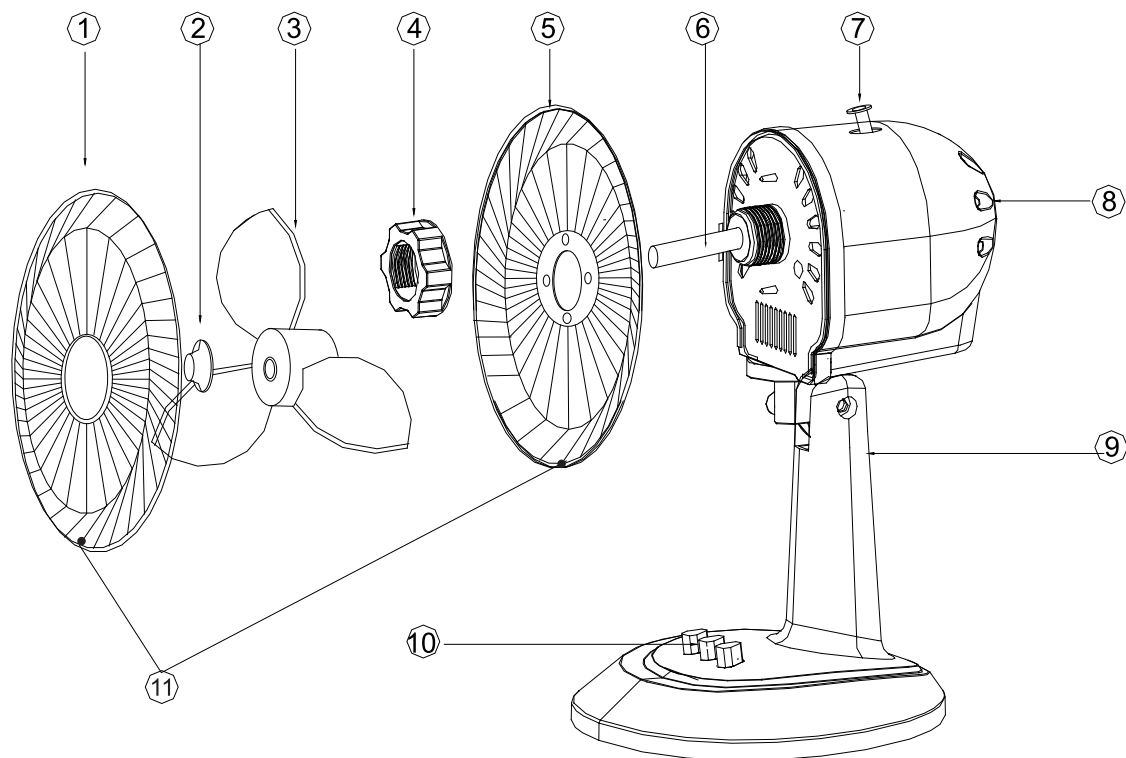

- 1 přední ochranný kryt
- 2 matice vrtule
- 3 vrtule
- 4 matice zadního krytu
- 5 zadní ochranný kryt
- 6 hřídel motoru
- 7 přepínač oscilace
- 8 motor
- 9 stojan
- 10 vypínač + přepínače rychlosti
- 11 otvory na zajištění krytů šroubem a maticí

Montáž

- 1 Uvolněte matici na motoru (4).
- 2 Na motor nasadte zadní kryt (5) a našroubujte matici (4).
- 3 Nasuňte vrtuli (3) na hřídel motoru (6) a zajistěte ji maticí (2). Matice má opačný závit (levý).
- 4 Nasuňte přední kryt na zadní kryt (do správné pozice) a přitlačte kryty spolu čtyřmi sponami a ve spodní části kryty spojte šroubem a maticí (dodávané).

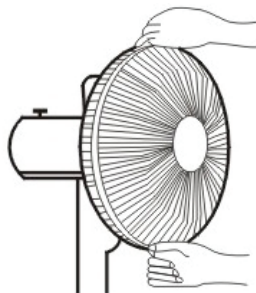

Provoz

Před prvním použitím tohoto zařízení

- Odstraňte všechny ochranné fólie a nálepky ze zařízení.

- 1 Zapojte zařízení do elektrické sítě s napětím 230 V~ 50 Hz.
- 2 Zapněte ventilátor vypínačem (10) a nastavte požadovanou rychlost otáček (přepínači rychlosti (10)).
- 3 V případě potřeby oscilace ji aktivujte přepínačem oscilace (7) zatlačením dolů.
- 4 Ventilátor vypněte vypínačem (10).

Čištění a údržba

Aby ventilátor správně fungoval, je třeba jeho pravidelné čištění.

1. Vypněte zařízení, odpojte síťovou šňůru z elektrické sítě a motor zařízení nechte úplně vychladnout.
2. Rozeberte zařízení opačným postupem, než je uveden v části montáž.
3. Všechny díly vyčistěte od prachu a nečistot.
K čištění používejte jen mírně navlhčený hadřík. Nepoužívejte žádná rozpouštědla, ředidla, líh, benzín ani drsné čisticí prostředky. Může se poškodit povrchová úprava.
4. Volně omotejte síťovou šňůru na vhodné místo.
5. Zařízení uskladněte na vhodném místě.

Producent:

ORAVA retail s.r.o.
Seberíniho 2
821 03 Bratislava
Slovenská republika

Distributoři:

ORAVA retail s.r.o.
Seberíniho 2
821 03 Bratislava
Slovenská republika

ORAVA retail sales s.r.o.
Ostravská 494
739 25 Sviadnov
Česká republika

ORAVA retail Sp. z o.o.
ul. Kaczyniec 12
42-600
Polska

Odpad z elektrických a elektronických zařízení - nařízení Evropské unie 2002/96/EC a upravující problematiku tříděného sběru odpadu



Toto označení na zařízení nebo jeho obalu znamená, že se nesmí likvidovat s běžným domovním odpadem. Odevzdejte ho do sběrného střediska na recyklaci a likvidaci odpadu z elektrických a elektronických zařízení. Správná likvidace nezpůsobí negativní dopady na životní prostředí a zdraví obyvatelstva. Přispějete tak k ochraně a ke zlepšení životního prostředí.

Toto zařízení je označeno podle evropského nařízení 2002/96/EC o elektrickém odpadu a elektronických zařízeních (WEEE). Tato směrnice tvoří rámec celoevropské odůvodněnosti o sběru a recyklaci elektrického odpadu a elektronického vybavení.



Tento výrobek odpovídá všem základním požadavkům směrnic EU, které se na něj vztahují.

Záruční podmínky

Na toto zařízení je poskytována Záruční lhůta 24 měsíců. Při platnění práva na záruční opravu odevzdejte servisnímu středisku spolu se zařízením i řádně vyplněný a potvrzený Záruční list a pokladní doklad o koupi zařízení. Datum potvrzení Záručního listu a datum na dokladu o koupi musí být shodné. Pokud shodné není, záruka nebude přiznána.

- Právo na bezplatnou opravu výrobku v záruční době zaniká pokud:
- uživatel nepředloží platný záruční list a doklad o koupi výrobku
- vznikla závada způsobena nesprávným zapojením, nesprávným používáním a údržbou (prašné prostředí), mechanickým poškozením, poruchami v inženýrských sítích a bytové instalaci
- byl proveden neodborný zásah nebo změna ve výrobku neoprávněnou osobou nebo vznikne na výrobku závada použitím neoriginálních náhradních dílů
- se zařízení nepoužívá podle přiloženého návodu k obsluze

Jiné podmínky související se zárukou:

Prodejna, ve které je zařízení prodáváno spotřebiteli je povinna kupujícímu zařízení předvést, seznámit kupujícího:

- se způsobem jeho používání a manipulace
- se způsobem provádění případným záručních oprav
- s nejbližší záruční opravou i se způsobem odeslání zařízení k záruční opravě do servisního střediska dodavatele
- řádně vyplnit Záruční list. Nesprávně a neúplně vystavený Záruční list je neplatný a spotřebitel ztrácí právo na záruku
- na záruku/opravu, výměnu nebo odstoupení od smlouvy/se vztahují příslušná ustanovení Občanského zákoníku a Reklamačního řádu
- ve výrobku se nacházejí části podléhající opotřebení a mají omezenou životnost (dvd/cd mechanika, motorické části výrobku, hubice, hadice) na tyto části výrobce poskytuje omezenou záruku v trvání 6 měsíců od data prodeje.

Kontakt: ORAVA retail sales s.r.o., Ostravská 494, Sviadnov, 739 25, 558 630 004

Záruční list

Model	Datum prodeje
Adresa	Razítko a podpis prodávajícího

Č.	Datum opravy.		Závada.	Razítko, podpis.
	Přijetí.	Ukončení.		