

# NÁVOD K OBSLUZE

AUTOMATICKÁ PRAČKA  
EURONOVA 1000  
WA 355/10/F

---



## Obsah

Instalace	Bezpečnostní pokyny	3
	Popis pračky	4
	Odstranění přepravních tyčí	5
	Vymezovací páka: stabilní poloha – pojízdná poloha	5
	Elektrická přípojka	5
	Připojení a instalace	6
Instrukce pro používání	Před prvním praním	7
	Volba programu	7
	Nastavování programu	9
	Dávkování a přídavky pracích prostředků	10
	Aktivní ochrana životního prostředí	10
	Třídění prádla	11
	Příklady programu	11
Čištění a údržba	Instrukce pro ošetřování pračky	12
	Odstraňování vápenných usazenin	12
	Čištění sítka na přívodu vody	12
Všeobecné pokyny	Odstraňování poruch	13
	Nouzové otevření dvířek	13
	Nouzové vypuštění pračky	13
	Čištění čerpadla pro odčerpávání lázně	13
	Nejčastější poruchy a jejich odstranění	14
	Technická data	15
	Výrobce	15
	Zajištění servisu	15
Informační list výrobku	16	

## Přívodní hadice



### Upozornění!

- Přívodní hadice na vodu je již připojena. Před začátkem praní zkontrolujte její těsnost.

## Prohlášení o shodě

Výrobce prohlašuje, že ve smyslu zákona č.22/1997 ve znění pozdějších právních předpisů vydal na tento výrobek „Prohlášení o shodě“.

## Bezpečnostní pokyny



### Upozornění!

- Odstraňte přepravní tyče!
- Před uvedením pračky do provozu si důkladně prostudujte návod k obsluze.
- Tato pračka je určena výhradně k praní prádla a částí oděvu z textilních tkanin, které jsou opatřeny štítkem upozorňujícím na správný způsob ošetřování, podle nějž je nutno postupovat. Pračka musí být za provozu chráněna před neodborným zásahem, neodpovídajícím určením a účelu pračky (například dětmi).
- Tato pračka nesmí být při provozu ponechána bez dozoru.



### Upozornění!

- Konstrukce pračky nesmí být žádným způsobem měněna.
- Po ukončení používání pračky uzavřete vždy přívod vody.
- Po každém praní pračku vypněte hlavním vypínačem.

## Popis pračky

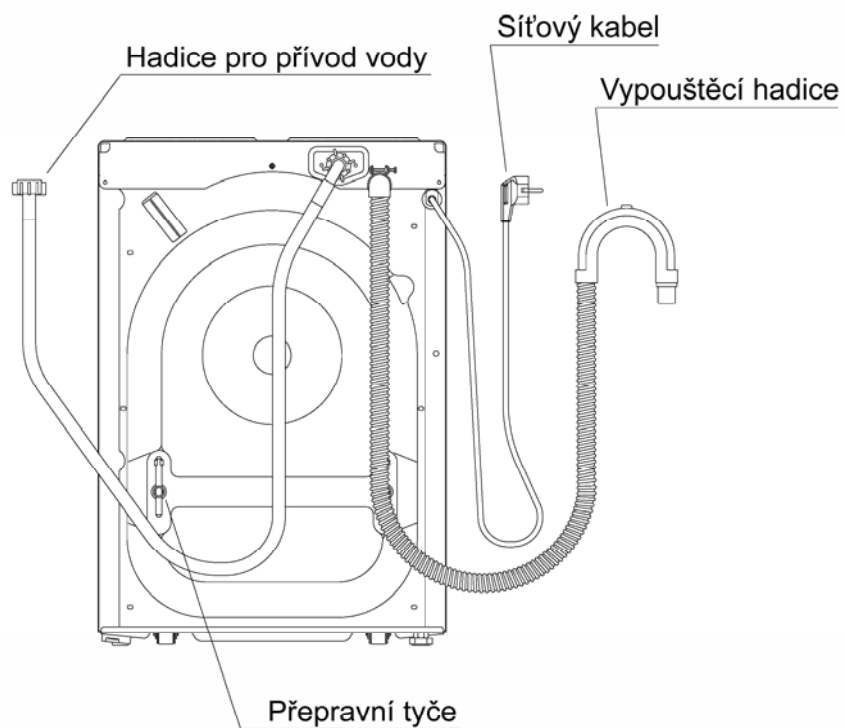
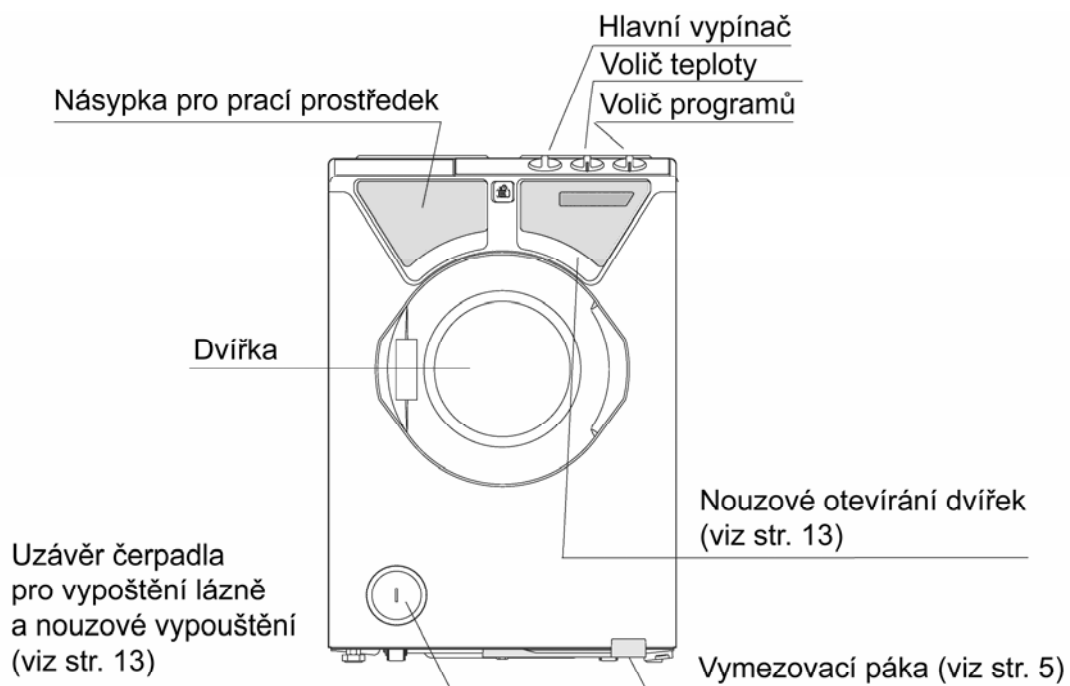

## Odstranění přepravních tyčí

Před použitím pračky musíte vyjmout přepravní tyče pro dopravu (viz obrázky 1 – 3), aby nedošlo při zapnutí pračky k jejímu poškození.

- Obě přepravní tyče se uvolní ze zajištění a vytáhnou (obrázky 1 a 2).
- Otvory po tyčích se uzavřou dodanými plastovými víčky (obrázek 3).
- V případě, že musí být pračka přepravována, je nutné tyto přepravní tyče opět do pračky zasunout.
- Z pračky je nutno vypustit veškerou zbývající vodu (viz Nouzové vypouštění na straně 13).
- Při přepravě musí být pračka vždy ve svislé poloze a musejí do ní být zasunuty přepravní tyče.

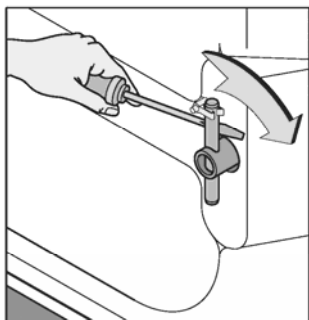

Obrázek 1

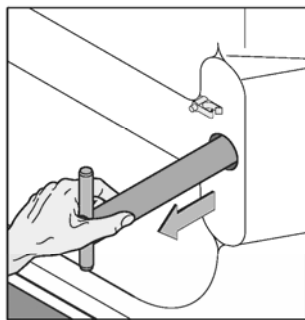

Obrázek 2

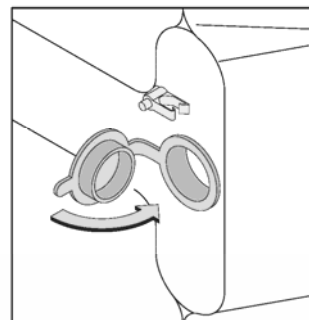

Obrázek 3

## Vymezovací páka: stabilní poloha – pojízdná poloha

- 1) Vymezovací páka v poloze 1 = stabilní poloha  
Pračka smí být uvedena do provozu pouze v této poloze.

Před uvedením pračky do provozu se přesvědčte, že:

- pračka stojí dobře na podlaze
- pračka je připojena k elektrické síti
- bylo správně provedeno připojení vody a odpadu.

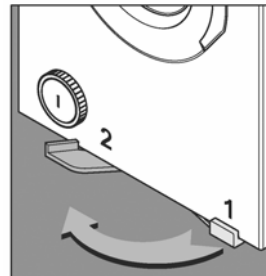

- 2) Vymezovací páka v poloze 2 = pojízdná poloha  
Pračka je v této poloze pojízdná díky vysunutí koleček.

Před požadovaným přemístěním pračky odpojte přístroj od elektrické sítě, přívodu vody a odpadu. V odpojených hadicích se mohou nacházet zbytky vody.

## Elektrická přípojka

- Zásuvka s ochranným kontaktem 230 V/50 Hz
- Jmenovitý příkon 2,2 kW
- Jištění pračky: zásuvka s ochranným kontaktem jištěná pojistkou o hodnotě minimálně 10 A
- Pračka musí být umístěna tak, aby byla elektrická vidlice přístupná



Upozornění!

- Dojde-li k poškození síťového kabelu této pračky, smí být nahrazen jen speciálním síťovým kabelem, který si můžete opatřit u výrobce nebo v jeho servisu.

## Připojení a instalace

### Otevření dvířek pro vyjmutí hadice pro přívod vody

- Pračka se připojí k přívodu elektrického proudu.
- Hlavní vypínač se nastaví do polohy "  ".

### Instalace hadice pro přívod vody

- Pračka smí být připojena jen k přívodu studené vody.
- Dodaná hadice pro přívod vody se našroubuje na vodovodní kohout.
- Tlak ve vodovodním potrubí musí být v rozsahu 1 až 10 bar. Je-li přívodní tlak vody vyšší než 10 bar, musí být v přívodu vody instalován redukční ventil.
- Proveďte kontrolu těsnosti!

### Instalace hadice pro vypouštění

- Vypouštěcí hadice se nesmí zlomit.
- Vypouštěcí hadice se zavěsí přes okraj výlevky nebo umyvadla. Ohyb hadice nesmí být ve větší výšce než 1 m nad úrovní, na níž pračka stojí (aby mohl odtok správně plnit svou funkci).
- Vypouštěcí hadice se zajistí dodaným držákem hadice. Tento držák hadice se vytáhne až do středu jejího zakřivení a v tomto místě se zajistí proti proklouznutí. Je-li to nutné, použijte závaží nebo jiný vhodný prostředek pro zajištění vypouštěcí hadice proti sklouznutí.
- Vypouštěcí hadice smí být připojena k libovolné odtokové soustavě. Pevné připojení hadice pro vypouštění k zápachovému uzávěru výlevky nebo umyvadla vyžaduje speciální opatření a musí je proto provést výhradně instalatér.



### Instalace a uvedení do provozu

- Pračka musí být instalována vodorovně na rovné a pevné podlaze.
- Všechny její patky musejí řádně dosedat na podlahu.
- Seřizování patek není zpravidla nutné.
- Pokud by však bylo vzhledem k nerovnostem podlahy nutné dodatečné seřízení patek, postupuje se takto:
  - Podle potřeby se po povolení příslušných zajišťovacích matic seřídí jedna nebo obě šroubovací patky.
  - Po seřízení šroubovacích patek se příslušná zajišťovací matice pevně dotáhne ve směru šipky (otevřeným klíčem17).
- Otevře se vodovodní kohout a kontroluje se hadice pro vypouštění.



### Upozornění!

- Vždy je nutno dbát na řádné vedení napouštěcí a vypouštěcí hadice, protože každá změna jejího průřezu nepříznivě ovlivňuje činnost pračky.
- Pračka smí být instalována jen v místnosti chráněné proti mrazu.
- Za poškození pračky použitou vodou, jejím neodborným používáním a údržbou prováděnou neoprávněnými pracovníky zodpovídá její majitel.

## Před prvním praním



Upozornění!

Automatická pračka musí být řádně nainstalována a připojena.

Pračka byla ve výrobním závodě odzkoušena a tudíž se v ní mohou nacházet zbytky vody. Proto doporučujeme nekládat při prvním praní prádlo do pračky.

- Nenačítat pračku prádlem.
- Otevřít vodovodní kohout.
- Naplnit pracím prostředkem násypku. Naplnit pouze 1/2 přihrádky pro hlavní prací prostředek ( viz str. 10 ).
- Vybrat program pro syntetické prádlo nebo jemné prádlo s teplotou 60 °C a spustit pračku.

Pračka je nyní čistá a připravená pro použití.

## Volba programů

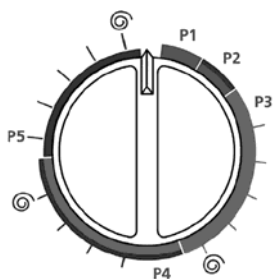
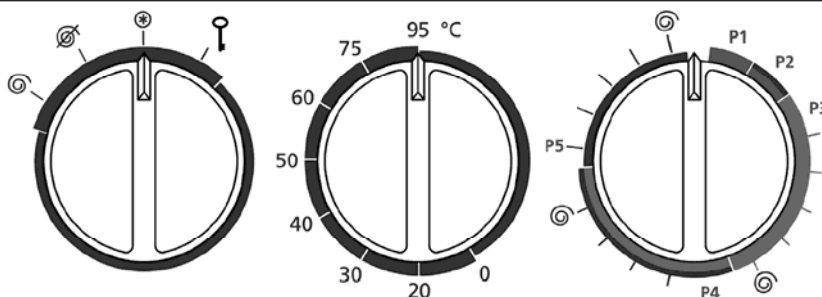

### Volič programů

Voličem programů můžete zvolit následující programy praní:

- P1** Vyvařované a barevné prádlo s předpíráním od 40°C do 95°C
- P2** Vyvařované a barevné prádlo bez předpírání od 40°C do 95°C
- P3** Prádlo ze syntetických tkanin od studené lázně do 60°C
- P4** Jemné prádlo a záclony s vysokou hladinou vody od studené lázně do 40°C
- P5** Vlna od studené lázně do 40°C

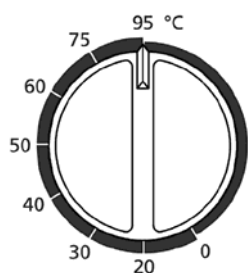

### Volič teploty

- Voličem teploty můžete nastavit uvedenou teplotu od studené lázně až po teplotu 95°C.
- Vždy se podívejte na označení na textilním materiálu, jaké podmínky praní mají být splněny. Naše údaje pro nastavení teploty jsou jen nezávazné směrné informace.
- Při každém praní dbejte na správné nastavení teploty pro příslušný program praní.
- Automatické omezení teploty v programu pro praní vlny (5) při teplotě 40°C a v programu pro praní jemného prádla (4) při teplotě 60°C Vám poskytuje dodatečnou jistotu, nezávisle na nastavené teplotě.
- U mírně znečištěných textilních materiálů není zpravidla intenzivní účinek při vysokých teplotách nutný, takže můžete prát v nižším rozsahu teplot s úsporou energie.

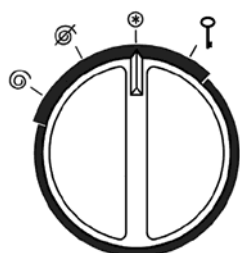

### Hlavní vypínač

Hlavním vypínačem nastavujete, má-li program končit odstředováním nebo bez něj.

- „☉" - odstřeďuje se s konečnými otáčkami 1000 ot/min
- „☒" - zapnuto bez odstředování

Hlavní vypínač slouží také k otevírání dveří. Pro otevření dveří otočte hlavním vypínačem do polohy "☒". Impulsovou funkcí s automatickým vracením se hlavní vypínač nastaví po uvolnění zpět do polohy "0". Z bezpečnostních důvodů lze dveře otevřít až přibližně po 2 minutách po skončení programu.



Upozornění!

Po každém praní nastavte hlavní vypínač do polohy "0".



## Nastavování programů

### 1) Program pro vyvařované a barevné textilní materiály s přepraáním - intenzivní 40°C až 95°C

- Volič programů se nastaví do polohy P1
- Volič teploty se nastaví na hodnotu doporučenou výrobcem prádla.
- Hlavní vypínač se nastaví na „☉“ - zapnuto s odstředováním nebo „☒“ - zapnuto bez odstředování

**Upozornění:** Normálně zašpiněné prádlo z domácnosti lze prát vždy bez přepraání. Při stejném výsledku praní tak ušetříte vodu, prací prostředek i energii.

### 2) Program pro vyvařované a barevné textilní materiály bez přepraání - normální 40°C až 95°C

- Volič programů se nastaví do polohy P2
- Volič teploty se nastaví na hodnotu doporučenou výrobcem prádla.
- Hlavní vypínač se nastaví na „☉“ - zapnuto s odstředováním nebo „☒“ - zapnuto bez odstředování

### 3) Program pro prádlo ze syntetických tkanin do teploty lázně 60°C

- Volič programů se nastaví do polohy P3
- Volič teploty se nastaví na hodnotu doporučenou výrobcem prádla.
- Hlavní vypínač se nastaví na „☉“ - zapnuto s odstředováním nebo „☒“ - zapnuto bez odstředování

### 4) Program pro praní jemného prádla a záclon s vysokou hladinou vody do teploty lázně 40°C

- Volič programů se nastaví do polohy P4
- Volič teploty se nastaví na hodnotu doporučenou výrobcem prádla (automatické omezení teploty při 60°C)
- Hlavní vypínač se nastaví na „☉“ - zapnuto s odstředováním (v tomto programu bude odstředováno otáčkami 500 ot/min.) nebo „☒“ - zapnuto bez odstředování

### 5) Program pro praní vlny do teploty lázně 40°C

- Volič programů se nastaví do polohy P5
- Volič teploty se nastaví na hodnotu doporučenou výrobcem prádla (automatické omezení teploty při 40°C)
- Hlavní vypínač se nastaví na „☉“ - zapnuto s odstředováním (v tomto programu bude odstředováno otáčkami 500 ot/min.) nebo „☒“ - zapnuto bez odstředování

## Dávkování a přídavky pracího prostředků

### Potřebné množství pracího prostředku závisí na:

- velikosti a konstrukci Vaší pračky
- tvrdosti vody
- druhu a intenzity zašpinění praných textilních materiálů
- množství prádla v bubnu
- typu a znače použitého pracího prostředku.

### Před dávkováním pracího prostředku se proto přesvědčte o těchto bodech:

- Využíváte-li dostatečně kapacity bubnu pokud jde o suché prádlo, dosáhnete tím úspory energie a vody.
- Vykazuje-li prádlo mastné, nepadno rozpustné nečistoty nebo je-li značně znečištěno skvrnami.
- Souhlasí-li rozsah tvrdosti pracího prostředku podle návodu k dávkování s tvrdostí používané vody (hodnotu tvrdosti vody si můžete zjistit ve vodárně nebo na obecním úřadě).
- Je-li Vámi používaný prací prostředek vhodný pro zvolený program a teplotu praní a pro prané textilní materiály.

## Aktivní ochrana životního prostředí

### Vaše pračka Vám umožňuje až 50% úsporu množství pracího prostředku, protože:

- je vybavena ekonomickým ventilem (který brání ztrátám pracího prostředku odpadní vodou)
- návod pro dávkování na obalu pracího prostředku platí zpravidla pro 5 kg prádla, maximální plnění Vaší pračky však činí 3 kg suchého prádla.

### Plnicí přihrádka I

Předpírací prostředek

### Plnicí přihrádka II

Hlavní prací prostředek

### Plnicí přihrádka III

V případě potřeby změkčovací máchací prostředek

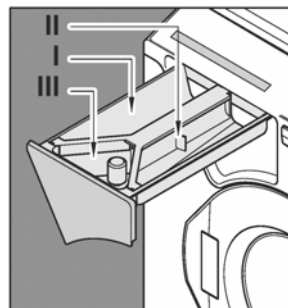

Při použití vícesložkového pracího prostředku provádějte dávkování podle údajů výrobce na obalu.

### Upozornění

- Od rozsahu tvrdosti vody II (10 -16 německých stupňů tvrdosti) je účelné používat dodatečný změkčovací prostředek. Pro rozsah tvrdosti I (měkká voda 0 -10 německých stupňů tvrdosti) potřebujete pak použít jen větší množství pracího prostředku.
- Změkčovací máchací prostředek nemusíte přidávat, vkládáte-li textilní materiály po praní do sušičky.

## Třídění prádla

### Prádlo je nutno třídít

- podle značky pro jeho ošetřování
- podle stupně zašpinění
- podle barvy.

Nové prádlo má být poprvé práno odděleně, protože často obsahuje přebytečné množství barvy. Pro dosažení nejekonomičtějšího praní využijte maximálně povolenou velikost náplně. Nesmí však docházet k přeplnění bubnu pračky, protože by se tím snížil prací účinek.

## Příklady programů

	Program	Teplota	Hlavní vypínač	Náplň max. kg	Hodnoty spotřeby		
					Čas min	Energie kWh	Voda l
Silně zašpiněné prádlo s vyvářkou a předpírkou	1	95 °C	☉ / ☒	3	129	1,3	46
<b>Silně zašpiněné barevné prádlo s předpírkou</b>	1	60 °C	☉ / ☒	3	107	0,75	46
Normálně zašpiněné prádlo s vyvářkou	2	95 °C	☉ / ☒	3	112	1,14	44
Normálně zašpiněné barevné prádlo	2	60 °C	☉ / ☒	3	97	0,63	44
Normálně zašpiněné barevné prádlo	2	60 °C	☉ / ☒	1,5	97	0,55	41
Normálně zašpiněné barevné prádlo	2	40 °C	☉ / ☒	1,5	93	0,30	40
Normálně zašpiněné syntetické prádlo	3	40 °C	☉ / ☒	1,5	73	0,26	38
Jemné praní Záclony	4	40 °C	☉ / ☒	1,5	50	0,27	25
Vlna	5	30 °C	☉ / ☒	1	28	0,19	57

## Čištění a údržba



Upozornění!

Při každém čištění a údržbě pračky, jakož i při odstraňování jejích poruch, musí být předem vytažena síťová zástrčka a uzavřen vodovodní kohout!

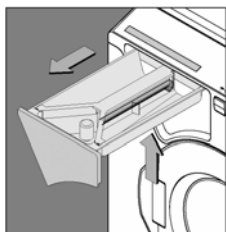

Obrázek 1

### Instrukce pro ošetřování pračky

Čas od času nutno vyjmout násypku pro plnění pračky pracím prostředkem a vyčistit ji od zbytků pracího prostředku.

- Dorazová pružina se stlačí a násypka se zcela vytáhne (obrázek 1).
- Násypku vymyjeme teplou vodou.

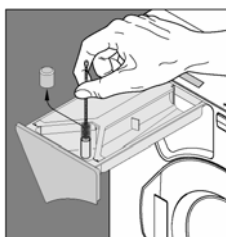

Obrázek 2

- Vyjme se kryt násosky a rovněž se omyje teplou vodou.
- Vtokový kanálek pro vnášení změkčovacího máchacího prostředku se vyčistí kartáčkem a kryt násosky se opět nasadí na hrdlo (obrázek 2).
- Při vytažené násypce zkontrolujeme, nejsou-li ve vodící šachtě násypky zbytky pracího prostředku. Pokud ano, provede se vyčištění.
- Plášť, ovládací prvky a dvířka se očistí měkkou tkaninou.

### Odstraňování vápenných usazenin

Při správném dávkování pracího prostředku není odstraňování vápenných usazenin zpravidla nutné. V případě nutnosti smí být k tomuto účelu použit jen odvápnovací prostředek osvědčené značky s přísadou proti korozi pračky.

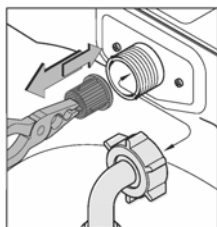

### Čištění sítka na přívodu vody

- Uzavře se přívod vody a hadice pro přívod vody se odšroubuje od pračky.
- Sítko se vyjme a vyčistí.
- Sítko se opět vsadí.
- Hadice pro přívod vody se opět namontuje a zkontroluje se těsnost připojení.

## Odstraňování poruch



Upozornění!

Při každém čištění a údržbě pračky, jakož i při odstraňování jejích poruch, musí být předem vytažena síťová zástrčka a uzavřen vodovodní kohout!

### Nouzové otevření dvířek

- Pračka se vypne hlavním vypínačem.
- Pokud je v pračce ještě voda, musí být vypuštěna (Nouzové vypuštění pračky). Pozor, voda může být ještě horká!
- Buben pračky musí být v klidu.
- Pod pravým horním krytem je otvor (viz obrázek). V tomto otvoru zatlačte kuličkovým perem nebo jiným vhodným nástrojem směrem vzhůru.
- Dvířka se otevřou.



### Nouzové vypuštění pračky

- Kryt uzavíracího víčka se otevře mincí a odstraní se.
- Rozvinutím hadice v celé délce lze vodu nahromaděnou v pračce vypustit do zachycovací nádoby.
- Po vypuštění vody se hadice zatlačí v libovolně ohnutém tvaru zpět do pračky.
- Následuje opětné nasazení uzavíracího víčka.

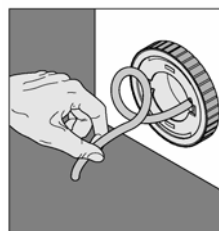
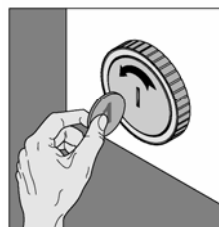

Upozornění!

**Čerpadlo pro odčerpávání lázně nutno čistit jen v případě jeho poruchy.**

### Čištění čerpadla pro odčerpávání lázně

Čerpadlo pro odčerpávání lázně se otevře (jen je-li pračka vyprázdněna) následujícím způsobem:

- Uzavírací víčko se uchopí, zatlačí směrem k pračce (obrázek 1) a otočí o 45 stupňů doleva (obrázek 2).
- Znovu se zatlačí a otočí se o dalších 45 stupňů doleva.
- Vložka čerpadla pro odčerpávání lázně se vytáhne a vyčistí (obrázek 3).

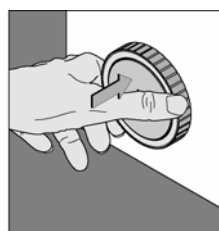

Obrázek 1

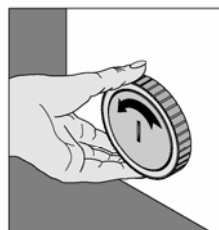

Obrázek 2

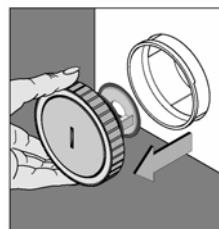

Obrázek 3

## Nejčastější poruchy a jejich odstranění

Poruchy	Možné příčiny	Odstranění
Buben pračky stojí, nefunguje	<ul style="list-style-type: none"> <li>- není přiváděn elektrický proud</li> <li>- nebyl zvolen program</li> <li>- hlavní vypínač je v poloze „vypnuto“</li> <li>- nejsou uzavřeny dveře</li> </ul>	<ul style="list-style-type: none"> <li>- zkontroluje se síťová přípojka a pojistky</li> <li>- nastaví se program (viz str. 7 - 9)</li> <li>- hlavní vypínač se nastaví do polohy ☺ nebo do polohy ☒</li> <li>- dvířka se znovu uzavřou</li> </ul>
Pračka "pochoduje", nestojí pevně	<ul style="list-style-type: none"> <li>- pračka nestojí pevně na podlaze</li> </ul>	<ul style="list-style-type: none"> <li>- pračka se přesně ustaví viz Instalování, str. 6</li> </ul>
Nedochází k odstředování	<ul style="list-style-type: none"> <li>- hlavní vypínač je nastaven v poloze ☒</li> <li>- prádlo se správně nerozložilo</li> </ul>	<ul style="list-style-type: none"> <li>- hlavní vypínač se přestaví na ☺</li> <li>- při nepříznivém rozložení prádla je automatickým zjišťováním nevyváženosti přerušeno odstředování a je přepnuto zpět na praní; pokud se prádlo po několikerém opakování správně nerozloží po obvodu bubny, je program bez odstředění ukončen. Prádlo se pak musí vyjmout, protřepat, znovu vložit do bubny. Volící přepínač programu se poté nastaví na ☺.</li> </ul>
Prací prostředek se nerozpustil nebo se rozpustil jen částečně	<ul style="list-style-type: none"> <li>- v plnicí přihrádce jsou hrudky pracího prostředku</li> <li>- nesprávné nastavení programu</li> </ul>	<ul style="list-style-type: none"> <li>- přihrádka na prací prostředek se vyčistí (str. 12)</li> <li>- viz Nastavování programu (str. 7 - 9)</li> </ul>
Změkčovací máchací prostředek okamžitě oteče	<ul style="list-style-type: none"> <li>- bylo přidáno velké množství změkčovacího máchacího prostředku</li> </ul>	<ul style="list-style-type: none"> <li>- plnění nutno provádět jen po značku „max“</li> </ul>
Přihrádka na změkčovací máchací prostředek je naplněna vodou	<ul style="list-style-type: none"> <li>- násoska je ucpána</li> </ul>	<ul style="list-style-type: none"> <li>- uzavírací víčko na násosce se odstraní a trubka se vyčistí (str. 12)</li> </ul>
Na podlaze jsou vodní stopy	<ul style="list-style-type: none"> <li>- z pračky vystupuje pěna</li> <li>- přihrádka na prací prostředek není uzavřena</li> <li>- hadicové spojení je netěsné</li> <li>- vložka čerpadla pro odčerpávání lázně je nesprávně namontována</li> </ul>	<ul style="list-style-type: none"> <li>- sníží se dávkování pracího prostředku</li> <li>- přihrádka na prací prostředek se uzavře</li> <li>- zkontrolují se přípojky hadice pro přívod vody u vodovodního kohoutu a u pračky</li> <li>- viz strana 13</li> </ul>
Prádlo není čisté	<ul style="list-style-type: none"> <li>- přidává se málo nebo mnoho pracího prostředku</li> <li>- nesprávná volba programu</li> <li>- nesprávně zvolená teplota</li> <li>- neobvyklé skvrny</li> </ul>	<ul style="list-style-type: none"> <li>- nutno zvolit správné dávkování (str. 10)</li> <li>- program nutno znovu nastavit (str. 7 - 9)</li> <li>- viz Nastavování programu (str. 7 - 9)</li> </ul>
Poškození prádla	<ul style="list-style-type: none"> <li>- cizí těleso v bubnu</li> <li>- současné praní cizích předmětů</li> <li>- vadná tkanina (například vady tkání)</li> </ul>	<ul style="list-style-type: none"> <li>- provede se kontrola vnitřního prostoru bubny</li> <li>- vyprázdní se kapsy</li> </ul>
Zbytky pracího prostředku v prádle	<ul style="list-style-type: none"> <li>- nedostatečné zásobování pračky vodou</li> <li>- usazeniny pracího prostředku v přítoku změkčovacího máchacího prostředku</li> </ul>	<ul style="list-style-type: none"> <li>- zkontroluje se přítok vody</li> <li>- vyčistí se násypka na prací prostředek (str. 12)</li> </ul>
Voda není odčerpána	<ul style="list-style-type: none"> <li>- vypouštěcí systém je ucpáný nebo je výtoková hadice zlomená</li> <li>- ucpané čerpadlo</li> </ul>	<ul style="list-style-type: none"> <li>- zkontrolovat hadici a vypouštěcí systém</li> <li>- vyčistit čerpadlo (str. 13)</li> </ul>

Pokud by byla výše uvedená opatření neúčinná, spojte se laskavě s naším servisním oddělením.

## Technická data

Výška:	67 cm
Šířka:	46 cm
Hloubka:	46 cm
Maximální náplň:	3 kg suchého prádla
Topení:	2000 W
Celkový příkon:	2200 W
Jištění:	10 A
Napětí:	230 V~/50Hz
Otáčky odstředění:	1000 U/min
Váha:	49 kg

## Výrobce

Výrobce výrobku je firma:

**R-FIN s.r.o.**  
**Nádražní 335**  
**742 45 Fulnek**  
**Tel: 556 764 101**  
**Fax: 556 764 170**  
**www.r-fin.cz**

## Zajištění servisu

Celostátní servis pro Českou republiku prostřednictvím svých servisních partnerů zajišťuje:

**DOMOTECH - SERVIS s.r.o.**  
**Nádražní 335**  
**742 45 Fulnek**  
**Tel: 556 764 480**  
**Fax: 556 764 482**  
**www.domotech.cz**  
**E-mail: domotech@domotech.cz**



Po skončení jeho životnosti odložte prosím výrobek na příslušném sběrném místě zřízeném dle předpisů ve vaší zemi.



Upozornění!

Tento produkt byl vyroben a zabalen tak, aby nezatěžoval životní prostředí.  
Žádáme Vás, abyste obal řádně zlikvidovali a pračku řádně provozovali podle předpisů.

## Informační list výrobku

( dle Přílohy II Nařízení Komise v přenesené pravomoci (EU) č. 1061/2010 )

A)	<b>Ochranná známka:</b>	ROMO
B)	<b>Identifikační značka modelu:</b>	EURONOVA 1000
C)	<b>Jmenovitá kapacita:</b>	3 kg
D)	<b>Třída energetické účinnosti:</b>	A+
F)	<b>Vážená roční spotřeba energie:</b>	113 kWh/rok
G)	<b>Spotřeba energie standardního programu</b> bavlna, praní při 60°C, celá náplň: bavlna, praní při 60°C, poloviční náplň: bavlna, praní při 40°C, poloviční náplň:	$E_{t60} = 0,63$ kWh/cyklus $E_{t60\ 1/2} = 0,55$ kWh/cyklus $E_{t40\ 1/2} = 0,30$ kWh/cyklus
H)	<b>Vážená spotřeba energie</b> ve vypnutém stavu: v režimu ponechání v zapnutém stavu:	0 W 0 W
I)	<b>Vážená roční spotřeba vody:</b>	9196 l/rok
J)	<b>Třída účinnosti sušení odstředováním:</b>	D
K)	<b>Maximální otáčky při odstředování:</b> <b>Zbytkový obsah vlhkosti:</b>	1000 ot.min <sup>-1</sup> 69 %
L)	„Standardní program pro bavlnu pro praní při 60 °C“ a „standardní program pro bavlnu pro praní při 40 °C“ jsou standardní prací programy, na které se vztahují informace uvedené na štítku a v informačním listu. Tyto programy jsou vhodné pro praní běžně znečištěného bavlněného prádla a jedná se o nejúčinnější programy z hlediska kombinované spotřeby energie a vody.	
M)	<b>Trvání standardního programu</b> bavlna, praní při 60°C, celá náplň: bavlna, praní při 60°C, poloviční náplň: bavlna, praní při 40°C, poloviční náplň:	97 min 97 min 92 min
O)	<b>Úroveň emisí hluku šířeného vzduchem</b> při praní: při odstředování:	44 dB 61 dB