



Thinking of you
Electrolux



ENN3153AOW

CS	CHLADNIČKA S MRAZNIČKOU	NÁVOD K POUŽITÍ	2
FR	RÉFRIGÉRATEUR/ CONGÉLATEUR	NOTICE D'UTILISATION	22
LV	LEDUŠSKAPIS AR SALDETAVU	LIETOŠANAS INSTRUKCIJA	47
RO	FRIGIDER CU CONGELATOR	MANUAL DE UTILIZARE	67

OBSAH

1. BEZPEČNOSTNÍ POKYNY	3
2. OVLÁDACÍ PANEL	5
3. DENNÍ POUŽÍVÁNÍ	7
4. UŽITEČNÉ RADY A TIPY	9
5. ČIŠTĚNÍ A ÚDRŽBA	10
6. CO DĚLAT, KDYŽ.....	11
7. INSTALACE	13
8. ZVUKY	19
9. TECHNICKÉ ÚDAJE	21
10. POZNÁMKY K OCHRANĚ ŽIVOTNÍHO PROSTŘEDÍ	21

MYSLÍME NA VÁS

Děkujeme, že jste si zakoupili spotřebič značky Electrolux. Vybrali jste si produkt, se kterým jsou spjaty desítky let profesionálních zkušeností a inovací. Tento důmyslný a stylový spotřebič byl navržen s ohledem na jeho uživatele. Kdykoliv jej tak používáte, můžete se spolehnout, že pokaždé dosáhnete skvělých výsledků.

Vítá Vás Electrolux.

Navštivte naše stránky ohledně:



Rady ohledně používání, brožury, poradce při potížích, servisních informací:
www.electrolux.com



Registrace vašeho spotřebiče, kterou získáte lepší servis:
www.electrolux.com/productregistration



Nákupu příslušenství, spotřebního materiálu a originálních náhradních dílů pro váš spotřebič:
www.electrolux.com/shop

PÉČE O ZÁKAZNÍKY A SERVIS

Doporučujeme používat originální náhradní díly.

Při kontaktu se servisním střediskem se ujistěte, že máte k dispozici následující údaje.

Tyto informace jsou uvedeny na typovém štítku. Model, výrobní číslo (PNC), sériové číslo.



Upozornění / Důležité bezpečnostní informace.



Všeobecné informace a rady



Upozornění k ochraně životního prostředí

Změny vyhrazeny.

1. BEZPEČNOSTNÍ POKYNY

V zájmu své bezpečnosti a správného chodu spotřebiče si před jeho instalací a prvním použitím pozorně přečtěte návod k použití včetně rad a upozornění. K ochraně před nežádoucími omyly a nehodami je důležité, aby se všechny osoby, které budou používat tento spotřebič, seznámily s jeho provozem a bezpečnostními funkcemi. Tyto pokyny uschovejte a zajistěte, aby zůstaly u spotřebiče i v případě jeho přestěhování na jiné místo nebo prodeje dalším osobám, aby se tak všichni uživatelé po celou dobu životnosti spotřebiče mohli řádně informovat o jeho používání a bezpečnosti.

Dodržujte pokyny uvedené v tomto návodu k použití, abyste neohrozili své zdraví a majetek, a uvědomte si, že výrobce neručí za úrazy a poškození způsobené jejich nedodržením.

1.1 Bezpečnost dětí a hendikepovaných osob

- Tento spotřebič nesmějí používat osoby (včetně dětí) se sníženými fyzickými, smyslovými nebo duševními schopnostmi, nebo bez patřičných zkušeností a znalostí, pokud je nesledují osoby odpovědné za jejich bezpečnost, nebo jim nedávají příslušné pokyny k použití spotřebiče.

Na děti je třeba dohlédnout, aby si se spotřebičem nehrály.

- Všechny obaly uschovejte z dosahu dětí. Hrozí nebezpečí udušení.
- Jestliže likvidujete starý spotřebič, vytáhněte zástrčku ze zásuvky, odřízněte napájecí kabel (co nejblíže u spotřebiče) a odstraňte dveře, aby nedošlo k úrazu dětí elektrickým proudem, nebo se děti nemohly zavřít uvnitř.
- Jestliže je tento spotřebič vybaven magnetickým těsněním dveří a nahrazuje starší spotřebič s pružinovým zámkem (západkou) na dveřích nebo víku, nezapomeňte před likvidací pružinový zámek znehodnotit. Děti se pak nemohou ve spotřebiči zavřít jako ve smrtelně nebezpečné pasti.

1.2 Všeobecné bezpečnostní informace



UPOZORNĚNÍ

Udržujte volně průchodné větrací otvory na povrchu spotřebiče nebo kolem vestavěného spotřebiče.

- Tento spotřebič je určen k uchovávání potravin nebo nápojů v běžné domácnosti a podobnému použití jako např.:
 - kuchyňky pro zaměstnance v obchodech, kancelářích a jiných pracovních prostředích;
 - farmářské domy a pro zákazníky hotelů, motelů a jiných ubytovacích zařízení;
 - penziony a ubytovny;
 - catering a podobná neobchodní využití.
- K urychlení odmrazování nepoužívejte mechanické nebo jiné pomocné prostředky.
- V prostoru chladicích spotřebičů nepoužívejte jiné elektrické přístroje (např. výrobce zmrzliny) než typy schválené k tomuto účelu výrobcem.

- Nepoškoďte chladicí okruh.

- Chladivo isobutan (R600a), které je obsaženo v chladivém okruhu spotřebiče, je přírodní zemní plyn, který je dobře snášen životním prostředím, ale je za určitých podmínek hořlavý.

Během přepravy a instalace spotřebiče dbejte na to, aby nedošlo k poškození žádné části chladicího okruhu.

Pokud dojde k poškození chladicího okruhu:

- odstraňte z blízkosti spotřebiče otevřený oheň a všechny jeho možné zdroje
- důkladně vyvětrejte místnost, ve které je spotřebič umístěn.

- Změna technických parametrů nebo jakákoli jiná úprava spotřebiče je nebezpečná. Jakékoli poškození kabelu může způsobit zkrat, požár nebo úraz elektrickým proudem.



UPOZORNĚNÍ

Jakoukoliv elektrickou součást (napájecí kabel, zástrčku, kompresor) smí z důvodu možného rizika vyměňovat pouze autorizovaný zástupce nebo kvalifikovaný pracovník servisu.

1. Napájecí kabel se nesmí nastavovat.
2. Zkontrolujte, zda není zástrčka stlačena nebo poškozena zadní stranou spotřebiče. Stlačena nebo poškozená zástrčka se může přehřát a způsobit požár.

3. Ověřte si, zda je zástrčka spotřebiče dobře přístupná.
 4. Netahejte za napájecí kabel.
 5. Pokud je síťová zásuvka uvolněná, nezasunujte do ní zástrčku. Hrozí nebezpečí úrazu elektrickým proudem nebo požáru.
 6. Spotřebič se bez krytu žárovky vnitřního osvětlení (je-li součástí vybavení) nesmí provozovat.
- Tento spotřebič je těžký. Při přemísťování spotřebiče buďte proto opatrní.
 - Nevytahujte věci z mrazicího oddílu, ani se jich nedotýkejte, máte-li vlhké nebo mokré ruce, protože byste si mohli způsobit odřeniny nebo omrzliny.
 - Spotřebič nesmí být dlouhodobě vystaven přímému slunečnímu záření.
 - V tomto spotřebiči se používají speciální žárovky (jsou-li součástí vybavy) určené pouze pro použití v domácích spotřebičích. Tyto žárovky nejsou vhodné pro osvětlení místností.

1.3 Denní používání

- Ve spotřebiči nestavte horké nádoby na plastové části spotřebiče.
- Neskladujte v něm hořlavý plyn nebo tekutiny, protože by mohly vybuchnout.
- Potraviny neukládejte přímo na větrací otvory v zadní stěně. (Pokud je spotřebič beznárazový)
- Zmrazené potraviny se nesmí po rozmrazení znovu zmrazovat.
- Zakoupené zmrazené potraviny skladujte podle pokynů daného výrobce.
- Pokyny výrobce spotřebiče týkající se uchování potravin je nutné přísně dodržovat. Řiďte se příslušnými pokyny.
- Do mrazicího oddílu nevkládejte nápoje s vysokým obsahem kyslíčnicku uhlíčitého nebo nápoje s bublinkami, protože vytvářejí tlak na nádobu, a mohou dokonce vybuchnout a poškodit spotřebič.
- Nejezte zmrzlinu ihned po vyjmutí z mrazničky, hrozí nebezpečí popálení.

1.4 Čištění a údržba

- Před čištěním nebo údržbou vždy spotřebič vypněte a vytáhněte síťovou zástrčku ze sítě.
- Nečistěte spotřebič kovovými předměty.
- K odstranění námrazy nepoužívejte ostré předměty. Použijte plastovou škrabku.

- Pravidelně kontrolujte a čistěte odtokový otvor na rozmrazenou vodu. Je-li zanesený, uvolněte ho. Jestliže je otvor ucpaný, rozlije se voda na dno chladničky.

1.5 Instalace



U elektrického připojení se pečlivě řiďte pokyny uvedenými v příslušných odstavcích.

- Vybalte spotřebič a zkontrolujte, zda není poškozený. Je-li spotřebič poškozený, nezapojte ho do sítě. Případné poškození okamžitě nahláste prodejci, u kterého jste spotřebič koupili. V tomto případě si uschovejte obal.
- Doporučujeme vám, abyste se zapojením spotřebiče počkali nejméně čtyři hodiny, aby olej mohl natéct zpět do kompresoru.
- Okolo spotřebiče musí být dostatečná cirkulace vzduchu, jinak by se přehříval. K dosažení dostatečného větrání se řiďte pokyny k instalaci.
- Pokud je to možné, měl by spotřebič stát zadní stranou ke stěně, aby byly jeho horké části nepřístupné (kompresor, kondenzátor), a nemohli jste o ně zachytit nebo se spálit.
- Spotřebič nesmí být umístěn v blízkosti radiátorů nebo sporáků.
- Zkontrolujte, zda je zástrčka po instalaci spotřebiče přístupná.
- Připojte pouze ke zdroji pitné vody (pokud je k dispozici vodovodní přípojka).

1.6 Servis

- Jakékoliv elektrikářské práce, nutné pro zapojení tohoto spotřebiče, smí provádět pouze kvalifikovaný elektrikář nebo osoba s příslušným oprávněním.
- Pokud je spotřebič nutné opravit, obraťte se na autorizované servisní středisko, které smí použít výhradně originální náhradní díly.

1.7 Ochrana životního prostředí



Tento přístroj neobsahuje plyny, které mohou poškodit ozónovou vrstvu, ani v chladicím okruhu, ani v izolačních materiálech. Spotřebič nelikvidujte společně s domácím odpadem a smetím. Izolační pěna obsahuje hořlavé plyny: spotřebič je nutné zlikvidovat podle příslušných předpisů, které získáte na obecním úřadě. Zabráňte poškození chladicí jednotky, hlavně vzadu v blízkosti výmění-

ku tepla. Materiály použité u tohoto spotřebiče označené symbolem  jsou recyklovatelné.

2. OVLÁDACÍ PANEL

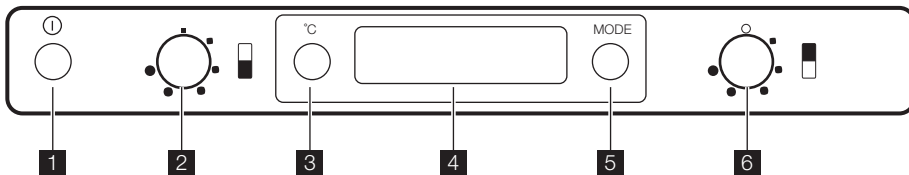

- | | |
|---|---------------------------------------|
| 1 Vypínač ZAP/VYP | 5 Tlačítko funkce |
| 2 Regulátor teploty mrazničky | Tlačítko vypnutí zvukové výstrahy |
| 3 Tlačítko ukazatele teploty chladničky s mrazničkou | 6 Regulátor teploty chladničky |
| 4 Displej | |

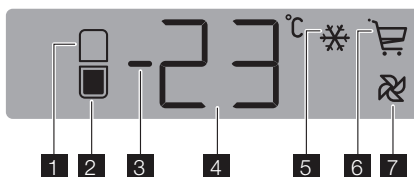

- | | |
|--|--|
| 1 Ukazatel chladicího oddílu | |
| 2 Ukazatel mrazicího oddílu | |
| 3 Ukazatel teploty nad nulou nebo pod nulou | |
| 4 Ukazatel teploty | |
| 5 Funkce Action Freeze | |
| 6 Funkce Shopping | |
| 7 Funkce FreeStore | |

Nastavte požadovanou teplotu (viz "Regulace teploty").

2.2 Vypnutí spotřebiče

Spotřebič se vypíná stisknutím vypínače ZAP/VYP na déle než jednu sekundu. Poté se zobrazí odpočítávání teploty -3 -2 -1. Jakmile se spotřebič vypne, vypne se i displej.

2.1 Zapnutí

Jestliže se po zasunutí zástrčky do zásuvky displej nerozsvítí, stiskněte vypínač ZAP/VYP. Jakmile je spotřebič zapnutý, na ovládacím panelu se objeví následující signály:

- Ukazatel pozitivní nebo negativní teploty bude pozitivní a označuje tedy teplotu nad nulou.
- Teplota bliká, pozadí displeje je červené a uslyšíte zvukový signál.

Stiskněte tlačítko funkce a zvukový signál se vypne (viz také část „Poplach nadměrné teploty“).

2.3 Vypnutí chladicího oddílu

Chladicí oddíl vypnete otočením regulátoru teploty chladničky proti směru hodinových ručiček do polohy „0“.

Mrazicí oddíl bude dále pracovat.

Jakmile je chladicí oddíl vypnutý, jediná teplota, která se zobrazuje, je teplota mrazicího oddílu. V tomto stavu bude osvětlení chladicího oddílu vypnuto.

2.4 Ukazatel teploty

Po každém stisknutí tlačítka ukazatele teploty chladničky s mrazničkou se na displeji zobrazí v následujícím pořadí:

- Ukazatel chladicího oddílu je zapnutý.
 - Na displeji se zobrazuje poslední nastavená teplota pro chladničku.
- Ukazatel mrazicího oddílu je zapnutý.¹⁾
 - Na displeji se zobrazuje poslední nastavená teplota pro mrazničku.

2.5 Nabídka funkcí

Po každém stisknutí tlačítka Funkce se postupně směrem doprava aktivují následující funkce:

- Funkce Action Freeze
- Funkce Shopping
- Funkce FreeStore
- bez symbolu: běžný provoz.



Můžete ZAPNOUT vždy pouze jednu funkci.

Chcete-li funkce VYPNOUT, stiskněte několikrát tlačítko funkce, dokud nezmizí všechny ikony.

2.6 Regulace teploty

Teplota ve spotřebiči se ovládá regulátorem teploty.

Teplotu chladicího oddílu lze regulovat otáčením regulátoru teploty chladničky a může se lišit v rozmezí od +2°C do +8°C.

Teplotu mrazicího oddílu lze regulovat otáčením regulátoru teploty mrazničky a může se lišit v rozmezí od -15°C do -24°C.

Aby byly podmínky uložení potravin správné, nastavte následující teploty:

- +5 °C v chladničce
- 18 °C v mrazničce.

Při normálním provozu se na ukazateli teploty zobrazuje momentálně nastavená teplota.

Chcete-li spotřebič nastavit, postupujte takto:

- otočte regulátorem teploty po směru hodinových ručiček, chcete-li dosáhnout maximálního chladu
- otočte regulátorem teploty proti směru hodinových ručiček, chcete-li dosáhnout minimálního chladu.

Obvykle je nejvhodnější střední poloha.

Při hledání přesného nastavení mějte na paměti, že teplota uvnitř spotřebiče závisí na:

- teplotě místnosti

¹⁾ Za běžných podmínek.

- četnosti otevírání dveří spotřebiče
- množství vložených potravin
- umístění spotřebiče.

2.7 Funkce Shopping

Potřebujete-li například po nákupu uložit velké množství teplých potravin, doporučujeme zapnout funkci Shopping, aby se potraviny rychleji zchladily a nezahřály ostatní potraviny již uložené v chladničce.

Funkce Shopping se zapíná stisknutím tlačítka funkce (popřípadě několikrát), dokud se nezobrazí příslušná ikona .

Funkce Shopping se automaticky vypne asi za šest hodin.

Během funkce Shopping se uvnitř chladicího oddílu automaticky aktivuje i ventilátor.



Ventilátor uvnitř chladicího oddílu se také automaticky zapne, jestliže je teplota místnosti příliš vysoká (nad 32 °C), i když není zapnutá funkce Shopping.

Funkci je možné kdykoli vypnout stisknutím tlačítka funkce (viz „Nabídka funkcí“).

2.8 Funkce FreeStore

Tato funkce se zapíná stisknutím tlačítka funkce (popřípadě několikrát), dokud se nezobrazí příslušná ikona .

V tomto případě pracuje ventilátor nepřetržitě.

Funkci je možné kdykoli vypnout stisknutím tlačítka funkce, dokud se nepřestane zobrazovat ikona .



Pokud se funkce zapne automaticky, ikona FreeStore se nezobrazí (viz „Dení používání“).

Zapnutí funkce FreeStore zvyšuje spotřebu energie.

2.9 Funkce Action Freeze

Chcete-li zmrazovat čerstvé potraviny, je nutné zapnout funkci Action Freeze. Stiskněte tlačítko Funkce (popřípadě několikrát), až se objeví příslušná ikona.

Funkce se automaticky vypne za 52 hodin.

Funkci je možné kdykoli vypnout stisknutím tlačítka Funkce (viz "Nabídka funkcí").

2.10 Poplach nadměrné teploty

Zvýšení teploty v mrazicím oddílu (například z důvodu výpadku proudu) je signalizováno:

- blikající teplotou
 - blikáním mrazicího oddílu (ukazatel mrazicího oddílu / ukazatel výstrahy otevřených dveří)
 - červeným osvětlením displeje
 - zvukovým signálem
- Po obnovení normálních podmínek:
- zvukový signál se vypne
 - hodnota teploty bude dále blikat

- osvětlení displeje bude stále červené.
- Po vypnutí výstrahy pomocí tlačítka funkce / re-setu výstrahy se na displeji  na několik sekund zobrazí nejvyšší dosažená teplota v oddílu. V tomto okamžiku blikání přestane a osvětlení displeje se změní z červené na bílou. Během výstrahy je možné vypnout zvukovou signalizaci stisknutím tlačítka funkce / re-setu výstrahy. Osvětlení displeje zůstane červené, dokud se neobnoví normální podmínky pro uskladnění potravin.

3. DENNÍ POUŽÍVÁNÍ

3.1 Čištění vnitřku spotřebiče

Před prvním použitím spotřebiče vymyjte vnitřek a všechno vnitřní příslušenství vlažnou vodou s trochou neutrálního mycího prostředku, abyste odstranili typický pach nového výrobku, a pak vše důkladně utřete do sucha.



Nepoužívejte čisticí prostředky nebo abrazivní prášky, které mohou poškodit povrch spotřebiče.

3.2 Zmrazování čerstvých potravin

Mrazicí oddíl se hodí pro zmrazování čerstvých potravin a pro dlouhodobé uložení zmrazených a hlubokozmrazených potravin.

Chcete-li zmrazit čerstvé potraviny, zapněte funkci Fast Freeze minimálně 24 hodin před uložením zmrazovaných potravin do mrazicího oddílu.

Čerstvé potraviny, které chcete zmrazovat, vložte do oddílu Fast Freeze, kde je nejchladnější místo.

Maximální množství čerstvých potravin, které je možné zmrazit za 24 hodin, je uvedeno na **typovém štítku** uvnitř spotřebiče.

Zmrazování trvá 24 hodin: po tuto dobu nevkładejte do spotřebiče žádné další potraviny ke zmrazení.



Při použití funkce Fast Freeze:

přibližně o 6 hodin dříve	Vložení malého množství čerstvých potravin (přibližně 5 kg)
přibližně o 24 hodin dříve	Vložení maximálního množství potravin (viz typový štítek)
není potřeba	Vložení zmrazených potravin
není potřeba	Vložení malého množství čerstvých potravin každý den, maximálně 2 kg

3.3 Skladování zmrazených potravin

Po prvním spuštění spotřebiče nebo po jeho dlouhodobé odstavce nechte spotřebič před vložením potravin běžet nejméně 2 hodiny na vyšší nastavení.



V případě náhodného rozmrazení, například z důvodu výpadku proudu, a pokud výpadek proudu trval delší dobu, než je uvedeno v tabulce technických údajů, je nutné rozmrazené potraviny rychle spotřebovat nebo ihned uvařit či upéct a potom opět zmrazit (po ochlazení).

3.4 Výroba ledových kostek

Spotřebič je vybaven jednou nebo více nádobkami pro výrobu ledových kostek. Naplňte je vodou, a pak je vložte do mrazničky.



K vyjmutí nádobek z mrazničky nepoužívejte kovové nástroje.

3.5 Akumulátory chladu

Mraznička obsahuje nejméně jeden akumulátor chladu, který prodlužuje dobu uchování potravin v případě výpadku proudu nebo poruchy.

3.6 Rozmrazování

Hlubokozmrazené nebo zmrazené potraviny je možné před použitím rozmrazit v chladničce ne-

bo při pokojové teplotě, podle toho, kolik máte času.

Malé kousky lze dokonce připravit ještě zmrazené, přímo z mrazničky: čas přípravy bude ale v tomto případě delší.

3.7 Kontrolka teploty

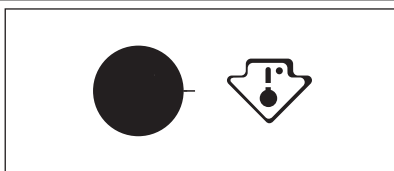

Tento spotřebič se prodává i ve Francii. V souladu s předpisy platnými v této zemi musí být vybaven speciálním zařízením (viz obrázek) umístěným v dolním oddílu chladničky k označení její nejchladnější zóny.

3.8 Přemístitelné police

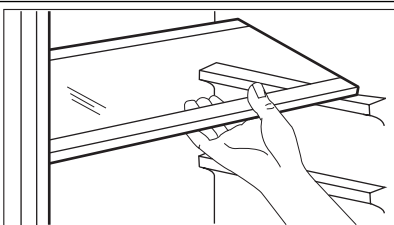

Na stěnách chladničky jsou drážky, do kterých se podle přání zasunují police. Pro lepší využití prostoru mohou přední poloviční police ležet na zadních polících.

3.9 Umístění dveřních polic

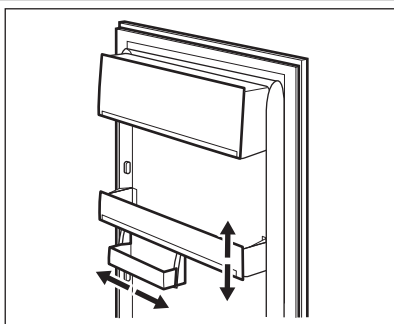

Dveřní police můžete umístit do různé výšky a vkládat tak do nich různé velké balení potravin. Tyto úpravy provedete následujícím způsobem: pomalu posunujte polici ve směru šipek, dokud se neuvolní, a pak ji zasuňte do zvolené polohy.

3.10 Regulace vlhkosti

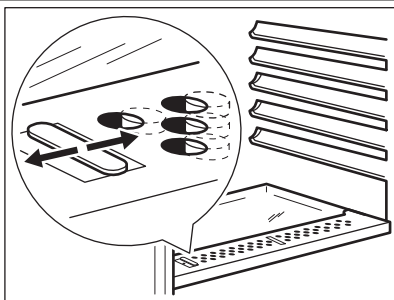

Ve skleněné polici jsou štěrby (nastavitelné posuvnou páčkou), které umožňují regulaci teploty v zásuvce nebo zásuvkách na zeleninu.

Když jsou větrací štěrby zavřené: přirozená vlhkost potravin v zásuvkách na ovoce a zeleninu se uchová po delší dobu.

Když jsou větrací štěrby otevřené: dochází k větší cirkulaci vzduchu a tedy ke snížení vlhkosti vzduchu v zásuvkách na ovoce a zeleninu.

3.11 FreeStore

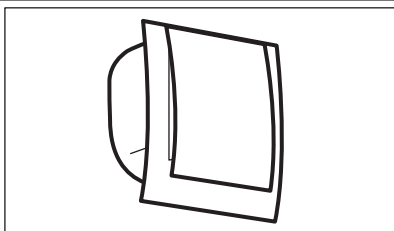

Oddíl chladničky je vybaven zařízením, které umožňuje rychlé chlazení potravin a stejnoměrnou teplotu v chladícím prostoru.

Toto zařízení se v případě potřeby aktivuje samovolně, například pro rychlé obnovení teploty po otevření dveří nebo v případě vysoké okolní teploty.

Také umožňuje zapnout spotřebič v případě potřeby ručně (viz „Funkce FreeStore“).



Zařízení FreeStore se vypne při otevření dveří a znovu se spustí ihned po jejich zavření.

4. UŽITEČNÉ RADY A TIPY

4.1 Tipy pro úsporu energie

- Neotvírejte často dveře, ani je nenechávejte otevřené déle, než je nezbytně nutné.
- Jestliže je okolní teplota vysoká, regulátor teploty je na vyšším nastavení a spotřebič je zcela zaplněný, může kompresor běžet nepřetržitě a na výparníku se pak tvoří námraza nebo led. V tomto případě je nutné nastavit regulátor teploty na nižší nastavení, aby se spotřebič automaticky odmrazil, a tím snížil spotřebu energie.

4.2 Tipy pro chlazení čerstvých potravin

K dosažení nejlepšího výkonu:

- do chladničky nevkládejte teplé potraviny nebo tekutiny, které se odpaňují;
- potraviny zakryvejte nebo je zabalujte, zejména mají-li silnou vůni;
- potraviny položte tak, aby okolo nich mohl proudit volně vzduch.

4.3 Tipy pro chlazení

Užitečné rady:

Maso (všechny druhy): zabalte do polyetylénového sáčku a položte na skleněnou polici nad zásuvku se zeleninou.

Z hlediska bezpečné konzumace takto skladujte maso pouze jeden nebo dva dny.

Vařená jídla, studená jídla apod.: můžete zakrýt a položit na jakoukoli polici.

Ovoce a zelenina: musí být důkladně očištěné, vložit je do speciální zásuvky (nebo zásuvek), které jsou součástí vybavení.

Máslo a sýr: musí být ve speciální vzduchotěsné nádobě nebo zabalené do hliníkové fólie či do polyetylenového sáčku, aby k nim měl vzduch co nejméně přístup.

Láhev s mlékem: musí být uzavřeny víčkem a uloženy v držáku na láhve ve dveřích.

Banány, brambory, cibule a česnek smí být v chladničce pouze tehdy, jsou-li zabalené.

4.4 Tipy pro zmrazování potravin

K dosažení dokonalého zmrazovacího procesu dodržujte následující důležité rady:

- maximální množství potravin, které je možné zmrazit za 24 hodin je uvedeno na typovém štítku;
- zmrazovací postup trvá 24 hodin. V této době nepřidávejte žádné další potraviny ke zmrazení;
- zmrazujte pouze potraviny prvotřídní kvality, čerstvé a dokonale čisté;
- připravte potraviny v malých porcích, aby se mohly rychle a zcela zmrazit, a bylo pak možné rozmrazit pouze požadované množství;
- zabalte potraviny do alobalu nebo polyetylenu a přesvědčte se, že jsou balíčky vzduchotěsné;
- čerstvé, nezmrazené potraviny se nesmí dotýkat již zmrazených potravin, protože by zvýšily jejich teplotu;

- libové potraviny vydrží uložené déle a v lepším stavu, než tučné; sůl zkracuje délku bezpečného skladování potravin;
- vodové zmrzliny mohou při konzumaci okamžitě po vyjmutí z mrazicího oddílu způsobit popáleniny v ústech;
- doporučujeme napsat na každý balíček viditelně datum uskladnění, abyste mohli správně dodržet dobu uchování potravin.

4.5 Tipy pro skladování zmrazených potravin

K dosažení nejlepšího výkonu zakoupeného spotřebiče dodržujte následující podmínky:

- vždy si při nákupu ověřte, že zakoupené zmrazené potraviny byly prodejcem správně skladované;
- zajistěte, aby zmrazené potraviny byly z obchodu přineseny v co nejkratším možném čase;
- neotvírejte často dveře, ani je nenechávejte otevřené déle, než je nezbytně nutné;
- již rozmrazené potraviny se rychle kazí a nesmí se znovu zmrazovat;
- nepřekračujte dobu skladování uvedenou výrobcem na obalu.

5. ČIŠTĚNÍ A ÚDRŽBA



POZOR

Před každou údržbou vytáhněte zástrčku spotřebiče ze zdroje elektrického napájení.



Tento spotřebič obsahuje uhlovodíky v chladicí jednotce; údržbu a doplňování smí proto provádět pouze autorizovaný pracovník.

používejte měkkou tkaninu namočenou ve vlažné vodě s neutrální mýdlovou emulzí.



Na vnější povrchy nepoužívejte mycí prostředky nebo abrazivní pasty, jelikož by mohly poškodit nátěr nebo nerezovou vrstvu odolávající otiskům prstů.

5.1 Pravidelné čištění

Spotřebič je nutné pravidelně čistit:

- Řada prostředků na čištění povrchů v kuchyni obsahuje chemikálie, které mohou poškodit umělou hmotu použitou v tomto spotřebiči. Proto na čištění vnitřních a vnějších povrchů

- pravidelně kontrolujte těsnění dvířek a otírejte je, aby bylo čisté, bez usazených nečistot.
- důkladně opláchněte a osušte.
- Kondenzátor (černá mřížka) a kompresor na zadní straně spotřebiče čistíte kartáčem. Tím se zlepší výkon spotřebiče a sníží spotřeba energie.



Nehýbejte s žádnými trubkami nebo kabely uvnitř spotřebiče, netahejte za ně a nepoškozujte je. Dbejte na to, abyste nepoškodili chladicí systém.

Po čištění znovu připojte spotřebič k elektrické síti.

5.2 Vyřazení spotřebiče z provozu

Jestliže spotřebič nebudete po dlouhou dobu používat, proveďte následná opatření:

5.3 Odmrazování chladničky

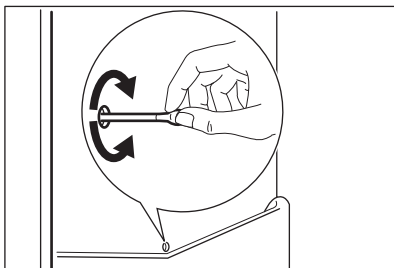

- **odpojte spotřebič od sítě**
 - vyjměte všechny potraviny
 - odmrazte (předpokládá-li se) a vyčistěte spotřebič a všechno příslušenství
 - nechte dveře pootevřené, abyste zabránili vzniku nepříjemných pachů.
- Pokud necháte spotřebič zapnutý, požádejte někoho, aby ho občas zkontroloval, zda se potraviny nekazí, např. z důvodu výpadku proudu.

Během normálního používání se námraza automaticky odstraňuje z výparníku chladicího oddílu při každém vypnutí motoru kompresoru. Rozmrazená voda vytéká žlábkem do speciální nádoby na zadní straně spotřebiče nad motorem kompresoru, kde se odpařuje. Pravidelně čistěte odtokový otvor pro rozmraženou vodu, který se nachází uprostřed žlábků v chladicím oddíle, aby voda nemohla přetéct a kapat na uložené potraviny. Používejte speciální čisticí nástroj, který najdete již zasunutý do odtokového otvoru.

5.4 Rozmrazování mrazničky

Mrazicí oddíl tohoto modelu je beznámrazového typu "no frost". To znamená, že se v zapnutém spotřebiči nevytváří námraza ani na vnitřních stěnách, ani na potravinách.

Zajišťuje to nepřetržitá cirkulace chladného vzduchu uvnitř oddílu automaticky řízeným ventilátorem.

6. CO DĚLAT, KDYŽ...



UPOZORNĚNÍ

Při hledání a odstraňování závady vytáhněte zástrčku z nástěnné zásuvky. Odstraňování závady, které není uvedeno v tomto návodu, smí provádět pouze kvalifikovaný elektrikář nebo osoba s příslušným oprávněním.



Během normálního používání vydává spotřebič různé zvuky (kompresor, chladicí okruh).

Problém	Možná příčina	Řešení
Spotřebič nefunguje. Osvětlení nefunguje.	Spotřebič je vypnutý.	Zapněte spotřebič.
	Zástrčka není zasunutá správně do zásuvky.	Zástrčku zasuňte správně do zásuvky.

Problém	Možná příčina	Řešení
	Spotřebič je bez proudu. Zásuvka není pod proudem.	Zasuňte do zásuvky zástrčku jiného elektrického spotřebiče. Obrat'te se na kvalifikovaného elektrikáře.
Zazní zvukový signál.	Příliš vysoká teplota v mrazničce.	Řiďte se pokyny v části "Poznamenejme nadměrné teploty"
Osvětlení nefunguje.	Osvětlení je v klidovém stavu.	Zavřete a otevřete dveře.
	Vadná žárovka.	Viz "Výměna žárovky".
Kompresor funguje nepřetržitě.	Není správně nastavená teplota.	Nastavte vyšší teplotu.
	Dveře nejsou správně zavřené.	Viz "Zavření dveří".
	Otvírali jste příliš často dveře.	Nenechávejte dveře otevřené déle, než je nezbytné nutné.
	Teplota jídla je příliš vysoká.	Nechte jídlo vychladnout na pokojovou teplotu, a teprve pak ho vložte do spotřebiče.
	Teplota místnosti je příliš vysoká.	Snižte teplotu místnosti.
Po vnitřní zadní stěně chladničky stéká voda.	Během automatického odmrazování se na zadní stěně rozmrazuje námraza.	Nejde o závadu.
V chladničce teče voda.	Odtokový otvor je ucpaný.	Vyčistěte odtokový otvor.
	Vložené potraviny brání odtoku vody do odtokového otvoru.	Přemístěte potraviny tak, aby se nedotýkaly zadní stěny.
Na podlahu teče voda.	Vývod rozmrazené vody neústí do misky nad kompresorem.	Vložte vývod rozmrazené vody do vypařovací misky.
Teplota spotřebiče je příliš nízká.	Regulátor teploty není správně nastavený.	Nastavte vyšší teplotu.
Teplota ve spotřebiči je příliš vysoká.	Regulátor teploty není správně nastavený.	Nastavte nižší teplotu.
	Vložili jste příliš velké množství lahví najednou.	Ukládejte do spotřebiče menší množství potravin.
Teplota v chladničce je příliš vysoká.	Ve spotřebiči neobíhá chladný vzduch.	Zkontrolujte, zda ve spotřebiči může dobře obíhat chladný vzduch.
Příliš vysoká teplota v mrazničce.	Potraviny jsou položeny příliš těsně u sebe.	Uložte potraviny tak, aby mohly dobře obíhat chladný vzduch.
Příliš mnoho námrazy.	Potraviny nejsou správně zabaleny.	Zabalte je správně.
	Dveře nejsou správně zavřené.	Viz „Zavření dveří“.

6.1 Výměna žárovky

Tento spotřebič je vybaven vnitřním osvětlením pomocí LED diod s dlouhou životností. Vnitřní osvětlení smí vyměňovat pouze autorizované servisní středisko. Kontaktujte servisní středisko.

6.2 Zavření dveří

1. Vyčistěte těsnění dveří.

2. Pokud je to nutné, dveře seřídte. Říďte se pokyny v části „Instalace“.
3. V případě potřeby vadné těsnění dveří vyměňte. Obratěte se na autorizované servisní středisko.

7. INSTALACE



UPOZORNĚNÍ

Přečtěte si pečlivě "Bezpečnostní informace" ještě před instalací k zajištění bezpečnosti a správného provozu spotřebiče.

7.1 Umístění

Spotřebič instalujte na místě, jehož okolní teplota odpovídá klimatické třídě uvedené na typovém štítku spotřebiče:

Klimatická třída	Okolní teplota
SN	+10°C až +32°C
N	+16°C až +32°C
ST	+16°C až +38°C
T	+16°C až +43°C

7.3 Změna směru otvírání dveří

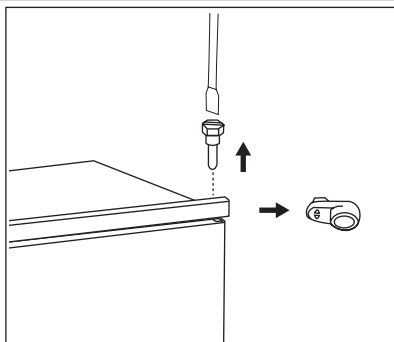

7.2 Připojení k elektrické síti

Spotřebič smí být připojen k síti až po ověření, že napětí a frekvence uvedené na typovém štítku odpovídají napětí v domácí síti.

Spotřebič musí být podle zákona uzemněn. Zástrčka napájecího kabelu je k tomuto účelu vyba-vena příslušným kontaktem. Pokud není domácí zásuvka uzemněná, poraďte se s odborníkem a připojte spotřebič k samostatnému uzemnění v souladu s platnými předpisy.

Výrobce odmítá veškerou odpovědnost v případě nedodržení výše uvedených pokynů.

Tento spotřebič je v souladu se směrnicemi EHS.

Dveře spotřebiče se otvírají doprava. Chcete-li, aby se dveře otvíraly doleva, postupujte před instalací spotřebiče následovně:

- Uvolněte horní čep a vyjměte rozpěrku.
- Odstraňte horní čep a sejmete horní dveře.

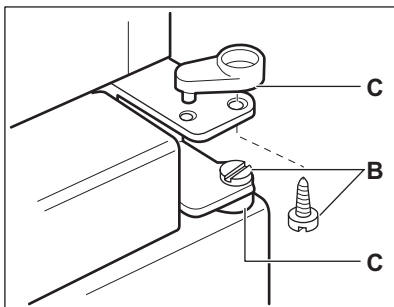

- Odšroubujte čepy (B) a rozpěrky (C).

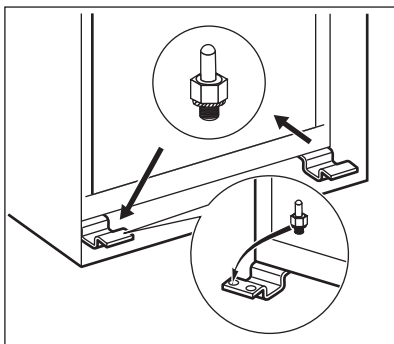

- Vysaďte dolní dveře.
 - Uvolněte dolní čep.
- Na opačné straně:
- Nasadte dolní čep.
 - Nasadte dolní dveře.
 - Opět nasadte čepy (B) a rozpěrky (C) do prostředního závěsu na opačné straně.
 - Nasadte horní dveře.
 - Utáhněte rozpěrku a horní čep.

7.4 Požadavky na větrání

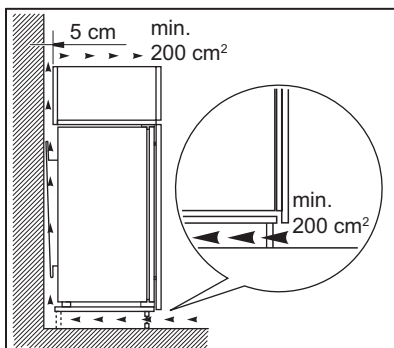

Prostor za spotřebičem musí umožňovat dostatečné proudění vzduchu.

7.5 Instalace spotřebiče

Postupujte následujícím způsobem.



POZOR

Zkontrolujte, zda můžete s napájecím kabelem volně pohybovat.

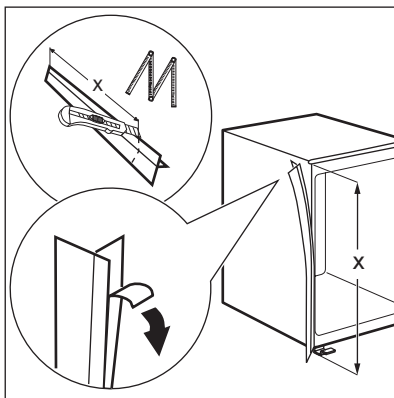

V případě potřeby odřízněte samolepicí těsnicí pásek a přilepte jej na spotřebič, jak je znázorněno na obrázku.

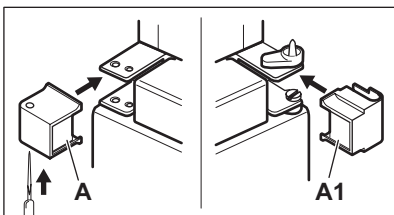

Kryt závěsu A provrtejte dle obrázku. Nasaďte kryty A a A1 (dodané v sáčku) na střední závěs.

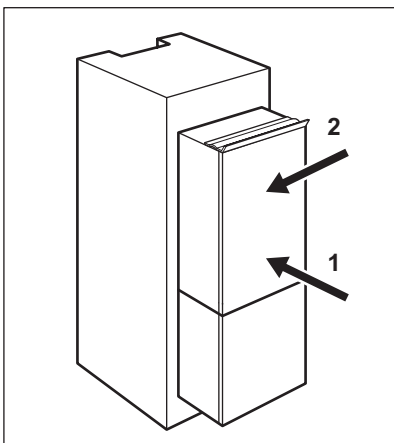

Zasaňte spotřebič do výklenku. Posunujte spotřebič ve směru šipky (1), dokud se kryt horní mezery nezastaví o kuchyňskou skříňku. Posuňte spotřebič ve směru šipky (2) po kuchyňské skříňce na opačné straně závěsu.

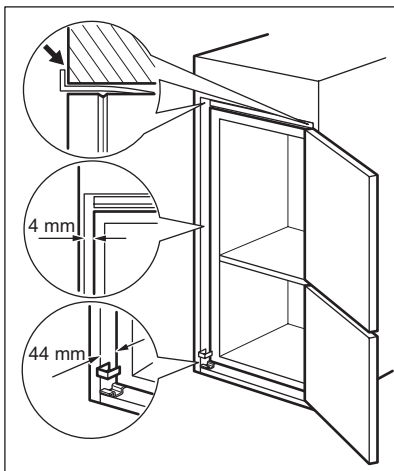

Vyrovnejte spotřebič ve výklenku.
Ověřte si, že je dodržena vzdálenost 44 mm mezi spotřebičem a předním okrajem skříňky.
Kryt dolního závěsu (v sáčku s příslušenstvím) je zárukou správné vzdálenosti mezi kuchyňskou skříňkou a spotřebičem.
Ověřte si, že je dodržena vzdálenost 4 mm mezi spotřebičem a skříňkou.
Otevřete dveře spotřebiče. Nasaďte kryt dolního závěsu.

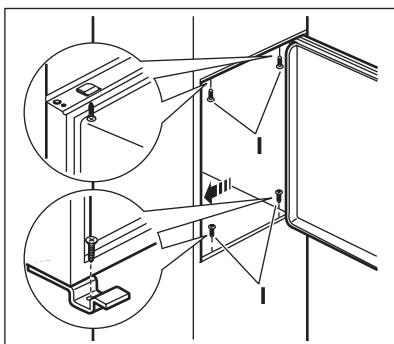

Připevněte spotřebič k výklenku čtyřmi šrouby.

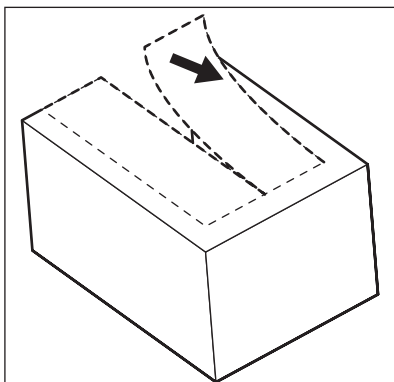

Odstraňte správnou část krytu závěsu (E). Dbejte na to, abyste odstranili část označenou DX v případě pravého závěsu a část SX v případě levého závěsu.

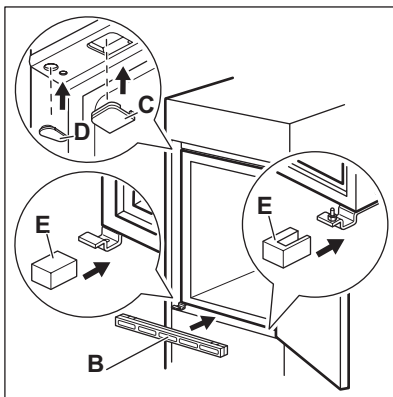

Připevněte kryty (C, D) k přichytkám a otvorům závěsu.
 Namontujte větrací mřížku (B).
 Připevněte kryty závěsu (E) k závěsu.

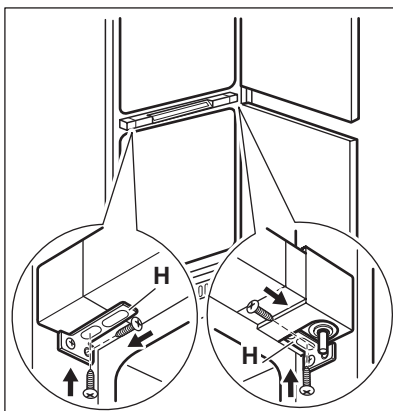

Pokud se spotřebič připojuje ke dveřím kuchyňské skříňky bočně:

1. Uvolněte šrouby v držácích (H).
2. Posuňte držáky (H).
3. Znovu utáhněte šrouby.

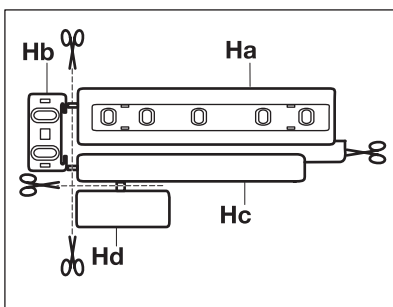

Oddělte díly (Ha), (Hb), (Hc) a (Hd).

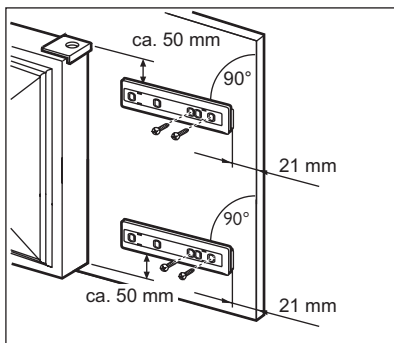

Instalujte díl (Ha) na vnitřní stranu kuchyňské skříňky.

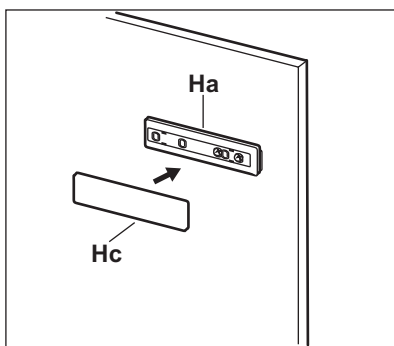

Nasuňte díl (Hc) na díl (Ha).

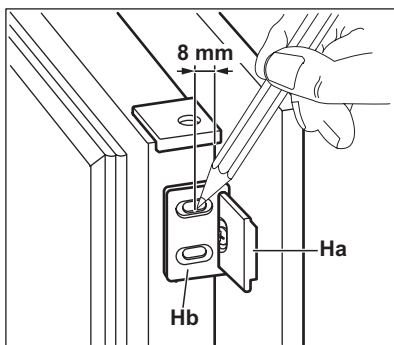

Otevřete dveře spotřebiče a dvířka skříňky o 90°. Do vodící lišty (Ha) vložte malý čtvereček (Hb). Přiložte k sobě dveře spotřebiče a dvířka skříňky a vyznačte otvory.

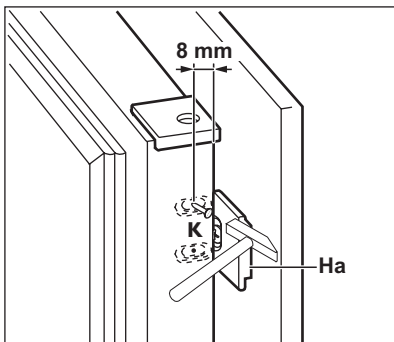

Odstraňte držáky a vyznačte vzdálenost 8 mm od vnějšího okraje dveří, kam se připevní hřebík (K).

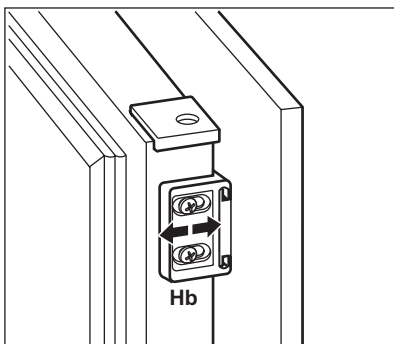

Malý čtvereček opět umístěte na vodící lištu a připevněte ho přiloženými šrouby. Vyrovnajte dveře spotřebiče a dvířka kuchyňské skříňky seřízením dílu (Hb).

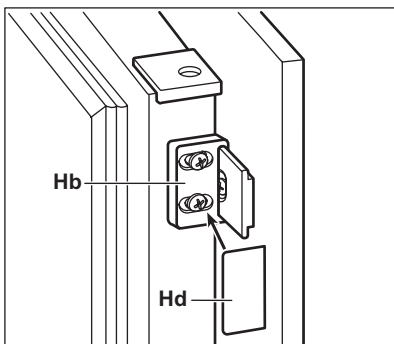

Přitiskněte díl (Hd) na díl (Hb).

Na závěr zkontrolujte následující:

- Všechny šrouby jsou dotažené.

- Izolační pásek je připevněný těsně ke skříni spotřebiče.
- Dveře se dobře otvírají i zavírají.

8. ZVUKY

Během normálního provozu vydává spotřebič různé zvuky (kompresor, cirkulace chladiva).

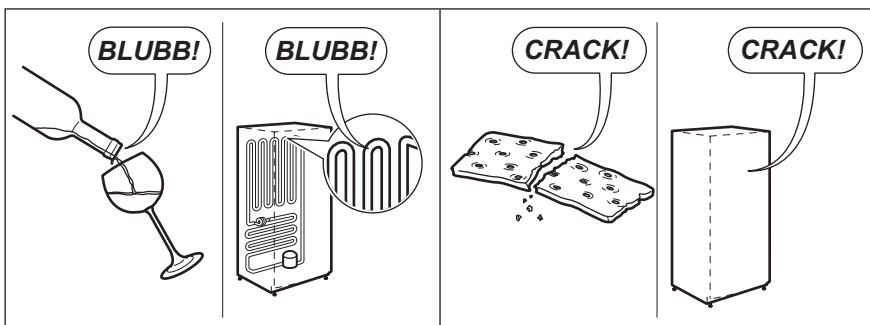
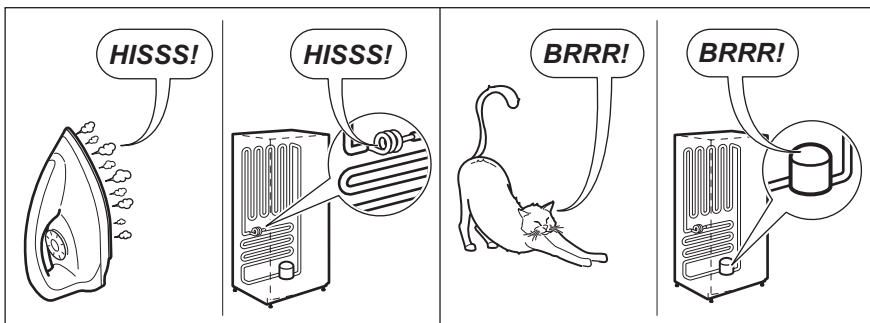
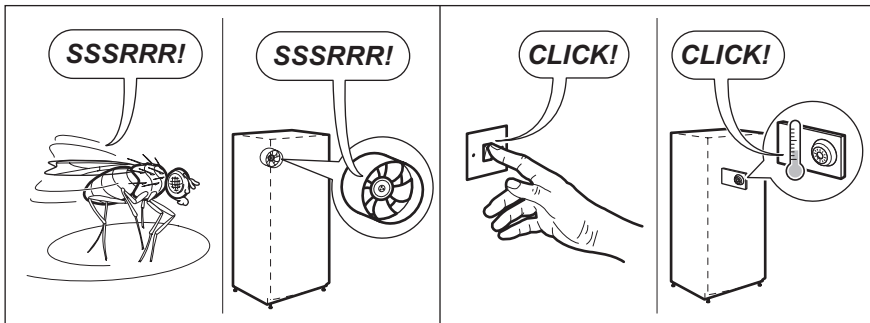
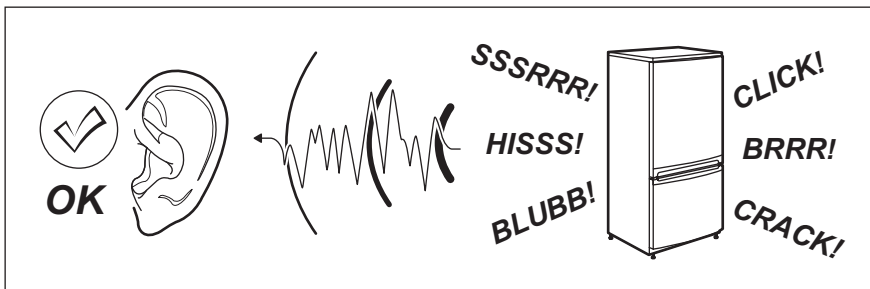

9. TECHNICKÉ ÚDAJE

Rozměry výklenku		
Výška	1850 mm	
Šířka	560 mm	
Hloubka	560 mm	
Skladovací čas při poruše	21 h	
Napětí	230-240 V	
Frekvence	50 Hz	

Technické údaje jsou uvedeny na typovém štítku umístěném na vnitřní levé straně spotřebiče a na energetickém štítku.

10. POZNÁMKY K OCHRANĚ ŽIVOTNÍHO PROSTŘEDÍ

Recyklujte materiály označené symbolem .

Obaly vyhoďte do příslušných odpadních kontejnerů k recyklaci.

Pomáhejte chránit životní prostředí a lidské zdraví a recyklovat elektrické a elektronické

spotřebiče určené k likvidaci. Spotřebiče označené příslušným symbolem  nelikvidujte spolu s domovním odpadem. Spotřebič odevzdejte v místním sběrném dvoře nebo kontaktujte místní úřad.

SOMMAIRE

1. INSTRUCTIONS DE SÉCURITÉ	23
2. BANDEAU DE COMMANDE	27
3. UTILISATION QUOTIDIENNE	30
4. CONSEILS UTILES	33
5. ENTRETIEN ET NETTOYAGE	34
6. EN CAS D'ANOMALIE DE FONCTIONNEMENT	36
7. INSTALLATION	38
8. BRUITS	44
9. CARACTÉRISTIQUES TECHNIQUES	46
10. EN MATIÈRE DE PROTECTION DE L'ENVIRONNEMENT	46

NOUS PENSONS À VOUS

Merci d'avoir choisi ce produit Electrolux. Avec ce produit, vous bénéficiez de dizaines d'années d'expérience professionnelle et d'innovation. Ingénieux et élégant, il a été conçu sur mesure pour vous. Grâce à cet appareil, vous savez que chaque utilisation vous apportera satisfaction.

Bienvenue chez Electrolux.

Visitez notre site Internet pour :



Obtenir des conseils d'utilisation, des brochures, de l'aide, des informations :
www.electrolux.com



Enregistrer votre produit pour obtenir un meilleur service :
www.electrolux.com/productregistration



Acheter des accessoires, consommables et pièces de rechange d'origine pour votre appareil :
www.electrolux.com/shop

SERVICE APRÈS-VENTE

N'utilisez que des pièces de rechange d'origine.

Avant de contacter le service, assurez-vous de disposer des informations suivantes :

Vous trouverez ces informations sur la plaque signalétique. Modèle, PNC, numéro de série.



Avertissement/Attention : consignes de sécurité.



Informations générales et conseils



Informations écologiques

Sous réserve de modifications.

1. INSTRUCTIONS DE SÉCURITÉ

Pour votre sécurité et garantir une utilisation correcte de l'appareil, lisez attentivement cette notice, y compris les conseils et avertissements, avant d'installer et d'utiliser l'appareil pour la première fois. Pour éviter toute erreur ou accident, veillez à ce que toute personne qui utilise l'appareil connaisse bien son fonctionnement et ses fonctions de sécurité. Conservez cette notice avec l'appareil. Si l'appareil doit être vendu ou cédé à une autre personne, veillez à remettre cette notice au nouveau propriétaire, afin qu'il puisse se familiariser avec son fonctionnement et sa sécurité.

Pour la sécurité des personnes et des biens, conservez et respectez les consignes de sécurité figurant dans cette notice. Le fabricant décline toute responsabilité en cas de dommages dus au non-respect de ces instructions.

Lors de sa fabrication, cet appareil a été construit selon des normes, directives et/ou décrets pour une utilisation sur le territoire français.

Pour la sécurité des biens et des personnes ainsi que pour le respect de l'environnement, vous devez d'abord lire attentivement les préconisations suivantes avant toute utilisation de votre appareil.



ATTENTION

Pour éviter tout risque de détérioration de l'appareil, transportez-le dans sa position d'utilisation muni de ses cales de transport (selon le modèle). Au déballage de celui-ci, et pour empêcher des risques d'asphyxie et corporel, tenez les matériaux d'emballage hors de portée des enfants.



ATTENTION

Pour éviter tout risque (mobilier, immobilier, corporel,...), l'installation, les raccordements (eau, gaz, électricité, évacuation selon modèle), la mise en service et la maintenance de votre appareil doivent être effectuées par un professionnel qualifié.



ATTENTION

Votre appareil a été conçu pour être utilisé par des adultes. Il est destiné à un usage domestique normal. Ne l'utilisez pas à des fins commerciales ou industrielles ou pour d'autres buts que ceux pour lesquels il a été conçu. Vous évitez ainsi des risques matériel et corporel.



ATTENTION

Débranchez l'appareil avant toute opération de nettoyage manuel. N'utilisez que des produits du commerce non corrosifs ou non inflammables. Toute projection d'eau ou de vapeur est proscrite pour écarter le risque d'électrocution.



ATTENTION

Si votre appareil est équipé d'un éclairage, débranchez l'appareil avant de procéder au changement de l'ampoule (ou du néon, etc.) pour éviter de s'électrocuter.



ATTENTION

Afin d'empêcher des risques d'explosion ou d'incendie, ne placez pas de produits inflammables ou d'éléments imbibés de produits inflammables à l'intérieur, à proximité ou sur l'appareil.



ATTENTION

Lors de la mise au rebut de votre appareil, et pour écarter tout risque corporel, mettez hors d'usage ce qui pourrait présenter un danger : coupez le câble d'alimentation au ras de l'appareil. Informez-vous auprès des services de votre commune des endroits autorisés pour la mise au rebut de l'appareil.

**ATTENTION**

Respectez la chaîne de froid dès l'acquisition d'un aliment jusqu'à sa consommation pour exclure le risque d'intoxication alimentaire.

Veillez maintenant lire attentivement cette notice pour une utilisation optimale de votre appareil.

1.1 Sécurité des enfants et des personnes vulnérables

- Cet appareil n'est pas destiné à être utilisé par des enfants ou des personnes dont les capacités physiques, sensorielles ou mentales, ou le manque d'expérience et de connaissance les empêchent d'utiliser l'appareil sans risque lorsqu'ils sont sans surveillance ou en l'absence d'instruction d'une personne responsable qui puisse leur assurer une utilisation de l'appareil sans danger.

Empêchez les enfants de jouer avec l'appareil.

- Ne laissez pas les différents emballages à portée des enfants. Ils pourraient s'asphyxier.
- Si l'appareil doit être mis au rebut, veillez à couper le câble d'alimentation électrique au ras de l'appareil pour éviter les risques d'électrocution. Démontez la porte pour éviter que des enfants ne restent enfermés à l'intérieur.
- Cet appareil est muni de fermetures magnétiques. S'il remplace un appareil équipé d'une fermeture à ressort, nous vous conseillons de rendre celle-ci inutilisable avant de vous en débarrasser. Ceci afin d'éviter aux enfants de s'enfermer dans l'appareil et de mettre ainsi leur vie en danger.

1.2 Consignes générales de sécurité

**AVERTISSEMENT**

Veillez à ce que les orifices de ventilation, situés dans l'enceinte de l'appareil ou la structure intégrée, ne soient pas obstrués.

- Les appareils sont destinés uniquement à la conservation des aliments et/ou des boissons dans le cadre d'un usage

domestique normal, tel que celui décrit dans la présente notice.

- dans des cuisines réservées aux employés dans des magasins, bureaux et autres lieux de travail ;
- dans les fermes et par les clients dans des hôtels, motels et autres lieux de séjour ;
- dans des hébergements de type chambre d'hôte ;
- pour la restauration et autres utilisations non commerciales.
- N'utilisez pas d'appareils électriques, d'agents chimiques ou tout autre système artificiel pour accélérer le processus de dégivrage.
- Ne faites pas fonctionner d'appareils électriques (comme des sorbetières électriques, ...) à l'intérieur des appareils de réfrigération à moins que cette utilisation n'ait reçu l'agrément du fabricant.
- N'endommagez pas le circuit frigorifique.

- Le circuit frigorifique de l'appareil contient de l'isobutane (R600a), un gaz naturel offrant un haut niveau de compatibilité avec l'environnement mais qui est néanmoins inflammable.

Pendant le transport et l'installation de votre appareil, assurez-vous qu'aucune partie du circuit frigorifique n'est endommagée.

Si le circuit frigorifique est endommagé :

- évitez les flammes vives et toute autre source d'allumage
- aérez soigneusement la pièce où se trouve l'appareil
- Ne modifiez pas les spécifications de l'appareil. Si le câble d'alimentation est endommagé, il peut causer un court circuit, un incendie et/ou une électrocution.

**AVERTISSEMENT**

Les éventuelles réparations ou interventions sur votre appareil, ainsi que le remplacement du câble d'alimentation, ne doivent être effectuées que par un professionnel qualifié.

1. Ne branchez pas le cordon d'alimentation à une rallonge.

2. Assurez-vous que la prise n'est pas écrasée ou endommagée par l'arrière de l'appareil. Une prise de courant écrasée ou endommagée peut s'échauffer et causer un incendie.
 3. Vérifiez que la prise murale de l'appareil est accessible.
 4. Ne débranchez pas l'appareil en tirant sur le câble.
 5. Si la prise murale n'est pas bien fixée, n'introduisez pas de prise dedans. Risque d'électrocution ou d'incendie.
 6. N'utilisez pas l'appareil sans le dif-fuseur de l'ampoule (si présent) de l'éclairage intérieur.
- Cet appareil est lourd. Faites attention lors de son déplacement.
 - Ne touchez pas avec les mains humides les surfaces givrées et les produits congelés (risque de brûlure et d'arrachement de la peau).
 - Évitez une exposition prolongée de l'appareil aux rayons solaires.
 - Les ampoules (si présentes) utilisées dans cet appareil sont des ampoules spécifiques uniquement destinées à être utilisées sur des appareils ménagers. Elles ne sont pas du tout adaptées à un éclairage quelconque d'une habitation.

1.3 Utilisation quotidienne

- Ne posez pas d'éléments chauds sur les parties en plastique de l'appareil.
- Ne stockez pas de gaz ou de liquides inflammables dans l'appareil (risque d'explosion).
- Ne placez pas d'aliments directement contre la sortie d'air sur la paroi arrière de l'appareil. (Si l'appareil est sans givre.)
- Un produit décongelé ne doit jamais être recongelé.
- Conservez les aliments emballés conformément aux instructions de leur fabricant.
- Respectez scrupuleusement les conseils de conservation donnés par le fa-

bricant de l'appareil. Consultez les instructions respectives.

- Ne mettez pas de bouteilles ni de boîtes de boissons gazeuses dans le compartiment congélateur, car la pression se formant à l'intérieur du contenant pourrait le faire éclater et endommager ainsi l'appareil.
- Ne consommez pas certains produits tels que les bâtonnets glacés dès leur sortie de l'appareil, car ils peuvent provoquer des brûlures.

1.4 Stockage des denrées dans les réfrigérateurs et règles d'hygiène

L'augmentation de la consommation des repas préparés et d'autres aliments fragiles sensibles au non-respect du principe de la chaîne du froid²⁾ rend nécessaire un meilleur contrôle des températures auxquelles ces produits sont transportés et entreposés.

À la maison, l'utilisation correcte du réfrigérateur et le respect scrupuleux des règles d'hygiène contribuent de façon significative et efficace à l'amélioration de la conservation des aliments.

Conservation des aliments / Maîtrise des températures

Le principe du « NO FROST » a pour effet d'uniformiser la température à l'intérieur du réfrigérateur. La température idéale ainsi assurée à tous les niveaux du réfrigérateur permet plus de liberté pour le rangement de tous les aliments et leur offre une meilleure et plus longue conservation.

L'observation des conseils suivants est de nature à éviter la contamination croisée et à prévenir une mauvaise conservation des aliments :

- Emballer systématiquement les produits pour éviter que les denrées ne se contaminent mutuellement.
- Se laver les mains avant de toucher les aliments et plusieurs fois pendant la préparation du repas si celle-ci implique des manipulations successives de produits différents, et après, bien sûr, au moment de passer à table comme les règles d'hygiène l'imposent.

²⁾ Chaîne du froid : processus utilisé pour maintenir les qualités optimales des aliments, commençant par le fabricant et aboutissant à la consommation de ces aliments par le client.

- Ne réutilisez pas des ustensiles ayant déjà servi (cuillère en bois, planche à découper) sans les avoir bien nettoyés au préalable.
- Attendre le refroidissement complet des préparations avant de les stocker (exemple : soupe).
- Limiter le nombre d'ouvertures de la porte et, en tout état de cause, ne pas la laisser ouverte trop longtemps pour éviter une remontée en température du réfrigérateur.
- Disposer les aliments de telle sorte que l'air puisse circuler librement tout autour.

Il convient de vérifier régulièrement que la température, notamment celle de la zone la plus froide, est correcte et, le cas échéant, d'ajuster le dispositif de réglage de température en conséquence comme indiqué (voir la section « Utilisation »). Les **mesures de la température** dans une zone (par exemple sur une clayette) peuvent être effectuées en utilisant un thermomètre placé dès le départ dans un verre contenant de l'eau. Pour obtenir une représentation fidèle à la valeur réelle, lisez la température sans ajustement des commandes ni ouverture de la porte.

Respect des règles d'hygiène

- Nettoyez fréquemment l'intérieur du réfrigérateur en utilisant un produit doux sans effet oxydant sur les parties métalliques, puis rincez avec de l'eau contenant du jus de citron, du vinaigre blanc ou tout autre agent désinfectant adapté aux réfrigérateurs.
- Retirez les suremballages du commerce avant de placer les aliments dans le réfrigérateur (par exemple suremballages des packs de yaourts)
- Couvrez les aliments.
- Consultez la notice d'utilisation de l'appareil en toutes circonstances et en particulier pour les conseils d'entretien.

1.5 Entretien et nettoyage

- Avant toute opération d'entretien, mettez l'appareil hors tension et débranchez-le de la prise de courant.
- N'utilisez pas d'objets métalliques pour nettoyer l'appareil.

- N'utilisez pas d'objet tranchant pour gratter la couche de givre. Utilisez une spatule en plastique.
- Contrôlez régulièrement l'orifice d'évacuation de l'eau de dégivrage dans le compartiment réfrigérateur. Nettoyez-le, si besoin. Si l'orifice est bouché, l'eau s'écoulera en bas de l'appareil.

1.6 Installation



Avant de procéder au branchement électrique, respectez scrupuleusement les instructions fournies dans cette notice.

- Déballez l'appareil et vérifiez qu'il n'est pas endommagé. Ne branchez pas l'appareil s'il est endommagé. Signalez immédiatement au revendeur de l'appareil les dommages constatés. Dans ce cas, gardez l'emballage.
- Il est conseillé d'attendre au moins quatre heures avant de brancher l'appareil pour que le circuit frigorifique soit stabilisé.
- Veillez à ce que l'air circule librement autour de l'appareil pour éviter qu'il ne surchauffe. Pour assurer une ventilation suffisante, respectez les instructions de la notice (chapitre Installation).
- Placez l'appareil dos au mur pour éviter tout contact avec le compresseur et le condenseur (risque de brûlure).
- Placez de préférence votre appareil loin d'une source de chaleur (chauffage, cuisson ou rayons solaires trop intenses).
- Assurez-vous que la prise murale reste accessible après l'installation de l'appareil.
- Branchez à l'alimentation en eau potable uniquement. (Si un branchement sur le réseau d'eau est prévu.)

1.7 Maintenance

- Les branchements électriques nécessaires à l'entretien de l'appareil doivent être réalisés par un électricien ou par une personne qualifiée.
- Cet appareil ne doit être entretenu et réparé que par votre service après vente, exclusivement avec des pièces d'origine.



1.8 Protection de l'environnement



Le système frigorifique et l'isolation de votre appareil ne contiennent pas de C.F.C. contribuant ainsi à préserver l'environnement. L'appareil ne doit pas être mis au

rebut avec les ordures ménagères et les déchets urbains. La mousse d'isolation contient des gaz inflammables : l'appareil sera mis au rebut conformément aux règlements applicables disponibles auprès des autorités locales. Veillez à ne pas détériorer les circuits frigorifiques, notamment au niveau du condenseur. Les matériaux utilisés dans cet appareil identifiés par le symbole sont recyclables.

2. BANDEAU DE COMMANDE

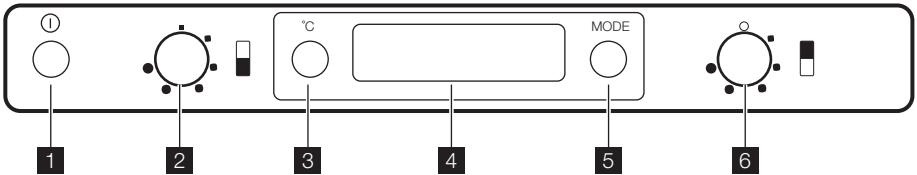

1 Touche Marche/Arrêt

2 Thermostat du compartiment congélateur

3 Touche d'affichage de la température du réfrigérateur/congélateur

4 Affichage

Affichage

5 Touche de fonctions

Touche de réinitialisation d'alarme

6 Thermostat du compartiment réfrigérateur

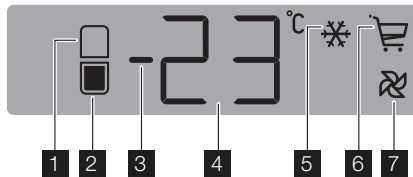

1 Voyant du compartiment réfrigérateur

2 Voyant du compartiment congélateur

3 Indicateur de température positif ou négatif

4 Indicateur de température

5 Fonction Action Freeze

6 Fonction Shopping

7 Fonction FreeStore

2.1 Mise en marche

Branchez l'appareil. Si l'afficheur ne s'allume pas, appuyez sur la touche Marche/Arrêt.

Dès que l'appareil est mis en fonctionnement, les signaux suivants apparaissent sur le bandeau de commande :

- L'indicateur de température est positif, indiquant que la température est positive

- La température clignote, le fond d'écran est éclairé en rouge et l'alarme sonore retentit

Pour désactiver l'alarme, appuyez sur la touche Fonctions (consultez aussi le paragraphe « Alarme de température excessive »).

Pour sélectionner une température différente, reportez-vous au paragraphe « Réglage de la température ».

2.2 Mise à l'arrêt

Pour éteindre l'appareil, appuyez sur la touche Marche/Arrêt pendant plus de 1 seconde.

Suite à cela, l'affichage effectue un décompte de 3 à 1.

Lorsque l'appareil est éteint, l'affichage s'éteint également.

2.3 Mise à l'arrêt du compartiment réfrigérateur

Pour arrêter le compartiment réfrigérateur, tournez le thermostat du réfrigérateur vers la gauche jusqu'à la position « O ».

Le compartiment congélateur continue de fonctionner.

Une fois le compartiment réfrigérateur à l'arrêt, la seule température indiquée est celle du compartiment congélateur.

Dans ce cas, l'éclairage du compartiment réfrigérateur s'éteint.

2.4 Affichage de la température

À chaque fois que vous appuyez sur la touche d'affichage de la température du réfrigérateur/congélateur, l'écran affiche de façon séquentielle :

1. – Le voyant du compartiment réfrigérateur s'allume.
 - L'affichage indique la dernière température réglée pour le réfrigérateur.
2. – Le voyant du compartiment congélateur s'allume.³⁾
 - L'affichage indique la dernière température réglée pour le congélateur.

³⁾ En conditions normales.

2.5 Menu Fonctions

À chaque fois que vous appuyez sur la touche Fonctions, les fonctions ci-dessous sont activées dans le sens des aiguilles d'une montre :

- Fonction Action Freeze
- Fonction Shopping
- Fonction FreeStore
- aucun symbole : fonctionnement normal.



Vous pouvez activer une fonction à tout moment.

Pour désactiver les fonctions, appuyez sur la touche Fonction à plusieurs reprises jusqu'à ce qu'aucun symbole ne soit affiché.

2.6 Réglage de la température

La température à l'intérieur de l'appareil est contrôlée par le thermostat.

Vous pouvez régler la température du compartiment réfrigérateur en tournant le thermostat du réfrigérateur ; la température peut varier plus ou moins entre +2 °C et +8 °C.

Vous pouvez régler la température du compartiment congélateur en tournant le thermostat du congélateur ; la température peut varier plus ou moins entre -15 °C et -24 °C.

Pour une conservation correcte des aliments, sélectionnez les températures suivantes :

+5 °C dans le réfrigérateur

-18 °C dans le congélateur.

En fonctionnement normal, l'indicateur de température affiche la température actuellement définie.

Pour utiliser l'appareil, procédez comme suit :

- tournez le thermostat vers la droite pour obtenir le niveau de froid maximal
- tournez le thermostat vers la gauche pour obtenir le niveau de froid minimal. Une position intermédiaire est généralement la plus indiquée.

Toutefois, on obtiendra le réglage exact en tenant compte du fait que la température à l'intérieur de l'appareil dépend de plusieurs facteurs :

- la température ambiante

- la fréquence d'ouverture de la porte
- la quantité d'aliments stockés
- l'emplacement de l'appareil.

2.7 Fonction Shopping

Si vous devez ranger une grande quantité d'aliments dans votre réfrigérateur, par exemple après avoir fait vos courses, nous vous suggérons d'activer la fonction Shopping : elle permet de refroidir rapidement les aliments tout en évitant le réchauffement des denrées déjà stockées dans le réfrigérateur.

Pour activer la fonction Shopping, appuyez sur la touche Fonction (plusieurs fois, si nécessaire) jusqu'à ce que le symbole correspondant apparaisse .

La fonction Shopping se désactive automatiquement au bout d'environ 6 heures. Lorsque vous activez la fonction Shopping, le ventilateur à l'intérieur du compartiment réfrigérateur se met automatiquement en fonctionnement.



Le ventilateur à l'intérieur du compartiment réfrigérateur se met également en fonctionnement lorsque la température ambiante est élevée, supérieure à 32°C, même si la fonction Shopping n'est pas activée.

Il est possible de désactiver la fonction à n'importe quel moment en appuyant sur la touche Fonctions (reportez-vous au chapitre « Menu Fonctions »).

2.8 Fonction FreeStore

Pour activer cette fonction, appuyez sur la touche Fonctions (à plusieurs reprises, si nécessaire) jusqu'à ce que le symbole correspondant apparaisse. 

De cette manière, le ventilateur fonctionne sans interruption.

Vous pouvez à tout moment désactiver la fonction en appuyant sur la touche Fonctions jusqu'à ce que le symbole  disparaisse.



Si la fonction est automatiquement activée, le symbole FreeStore n'apparaît pas (reportez-vous au chapitre « Utilisation quotidienne »).

L'activation de la fonction FreeStore augmente la consommation d'électricité.

2.9 Action Freeze Fonction

Pour congeler des aliments frais, vous devez activer la fonction Action Freeze. Appuyez sur la touche Fonctions (plusieurs fois, si nécessaire) jusqu'à ce que le symbole correspondant apparaisse.

Cette fonction s'arrête automatiquement au bout de 52 heures.

Il est possible de désactiver la fonction à n'importe quel moment en appuyant sur la touche Fonctions (reportez-vous au chapitre "Menu Fonctions").

2.10 Alarme de température excessive

Une augmentation de la température dans le compartiment congélateur (par exemple à cause d'une coupure de courant) est indiquée par les symptômes suivants :

- la température clignote
- le compartiment congélateur clignote (Voyant du compartiment congélateur / Indicateur d'alarme porte ouverte)

• l'éclairage de l'écran est rouge

• l'alarme sonore se fait entendre

Au rétablissement des conditions normales :

- les signaux sonores sont désactivés
 - la valeur de température continue de clignoter
 - l'éclairage de l'écran reste rouge.
- Lorsque vous appuyez sur la touche de fonction / réinitialisation d'alarme, la température maximale atteinte dans le compartiment apparaît sur l'afficheur  pendant quelques secondes.
- À ce stade, l'affichage cesse de clignoter et change de couleur : il devient blanc. Pendant la phase d'alarme, l'alarme sonore peut être désactivée en appuyant sur la touche de fonction / réinitialisation de l'alarme.

L'éclairage de l'écran demeure rouge jusqu'à ce que les conditions de stockage normales soient rétablies.

3. UTILISATION QUOTIDIENNE

3.1 Nettoyage intérieur

Avant d'utiliser l'appareil pour la première fois, nettoyez l'intérieur et tous les accessoires internes avec de l'eau tiède savonneuse pour supprimer l'odeur caractéristique du "neuf" puis séchez soigneusement.



N'utilisez pas de produits abrasifs, poudre à récurer, éponge métallique pour ne pas abîmer la finition.

3.2 Congeler les aliments frais

Le compartiment congélateur est idéal pour congeler des aliments frais et conserver à long terme des aliments surgelés ou congelés.

Activez la fonction Fast Freeze 24 heures au moins avant d'introduire les aliments frais à congeler dans le compartiment congélateur.

Placez les aliments frais à congeler dans le compartiment Fast Freeze, car il s'agit du point le plus froid.

La quantité maximale d'aliments frais que vous pouvez congeler par tranche de 24 heures est indiquée sur la **plaque signalétique** (située à l'intérieur de l'appareil).

Le processus de congélation dure 24 heures : vous ne devez ajouter aucun autre aliment à congeler pendant cette période.



Lors de l'utilisation de la fonction Fast Freeze :

environ 6 heures auparavant	Introduisez de petites quantités d'aliments frais (5 kg environ)
environ 24 heures auparavant	Introduisez les denrées fraîches en utilisant la capacité maximale de congélation (voir la plaque signalétique)
pas nécessaire	Introduction d'aliments frais
pas nécessaire	Introduisez de petites quantités d'aliments frais 2 kg maximum

3.3 Conservation d'aliments surgelés

À la mise en service ou après un arrêt prolongé, placez le thermostat sur la position maximale pendant 2 heures environ avant d'introduire les produits dans le compartiment.



En cas de décongélation accidentelle, due par exemple à une coupure de courant, si la coupure a duré plus de temps qu'indiqué au paragraphe « Autonomie de fonctionnement » du chapitre « Caractéristiques techniques », consommez rapidement les aliments décongelés ou cuisez-les immédiatement avant de les recongeler (une fois refroidis).

3.4 Fabrication de glaçons

Cet appareil est équipé d'un ou de plusieurs bacs à glaçons. Remplissez d'eau

ces bacs et mettez-les dans le compartiment congélateur.



N'utilisez pas d'instruments métalliques pour décoller les bacs du congélateur.

3.5 Accumulateurs de froid

Le congélateur est équipé d'au moins un accumulateur de froid qui permet d'augmenter l'autonomie de votre appareil en cas de coupure de courant.

3.7 Indicateur de température

Le thermostat nécessite un réglage

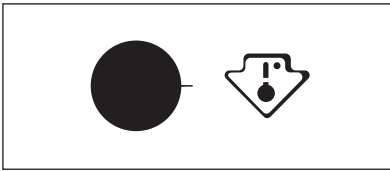

Température correcte

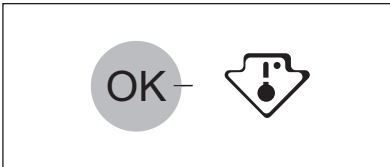

3.6 Décongélation

Avant utilisation, les aliments surgelés ou congelés peuvent être décongelés dans le compartiment du réfrigérateur ou à température ambiante en fonction du temps disponible pour cette opération.

Les petites portions peuvent même être cuites sans décongélation préalable (la cuisson sera cependant un peu plus longue).

Pour vous aider à contrôler correctement votre appareil, nous avons intégré un indicateur de température à votre réfrigérateur

Le symbole sur le côté indique la zone la plus froide du réfrigérateur.

La zone la plus froide s'étend de la clayette en verre du bac à fruits et légumes au symbole ou à la clayette positionnée à la même hauteur que le symbole.

Pour un bon stockage des aliments, assurez-vous que l'indicateur de température affiche « OK ».

Si « OK » n'est pas affiché, réglez le thermostat sur une position afin d'obtenir plus de froid et attendez 12 heures avant de vérifier à nouveau.

Après chargement de denrées fraîches dans l'appareil ou après des ouvertures répétées (ou une ouverture prolongée) de la porte, il est normal que l'inscription « OK » disparaisse.

3.8 Clayettes amovibles

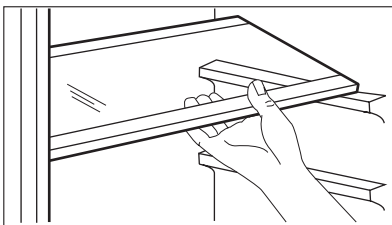

Plusieurs glissières ont été installées sur les parois du réfrigérateur pour vous permettre de placer les clayettes comme vous le souhaitez.

Pour exploiter au mieux l'espace, vous pouvez placer les demi-clayettes avant au-dessus des clayettes arrière.

3.9 Mettez en place les balconnets de la porte.

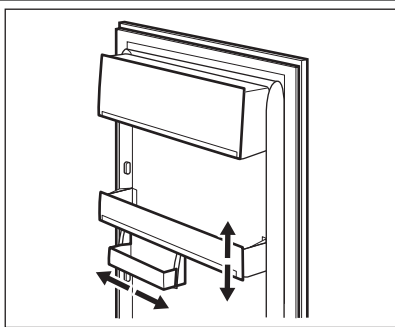

Selon la taille des emballages des aliments conservés, les balconnets de la porte peuvent être positionnés à différentes hauteurs.

Pour les ajuster, procédez comme suit : tirez progressivement sur le balconnet dans le sens des flèches pour le dégager, puis repositionnez-le selon vos besoins.

3.10 Contrôle de l'humidité

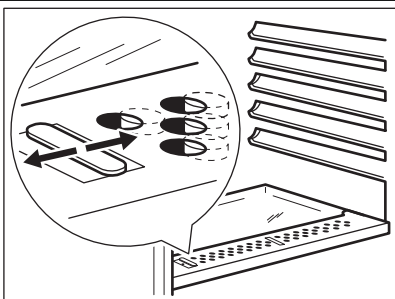

La clayette inférieure en verre est équipée d'un dispositif muni de fentes dont les ouvertures sont réglables à l'aide d'un levier coulissant, afin de réguler la température du bac à légumes.

Lorsque les fentes de ventilation sont fermées :

le taux d'humidité naturel des aliments conservés dans le bac à fruits et légumes est préservé plus longtemps.

Lorsque les fentes de ventilation sont ouvertes :

le taux d'humidité est plus bas, car la circulation d'air est plus importante.

3.11 FreeStore

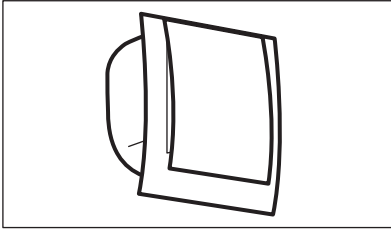

Le compartiment réfrigérateur est équipé d'un dispositif qui permet le refroidissement rapide des aliments et qui maintient une température plus homogène dans le compartiment.

Ce dispositif s'active automatiquement en cas de besoin, par exemple pour rafraîchir rapidement le réfrigérateur lorsque la porte est laissée ouverte ou si la température ambiante est élevée.

Vous permet de mettre manuellement le dispositif en fonctionnement si nécessaire (reportez-vous au chapitre « Fonction FreeStore »).



La fonction FreeStore s'arrête si la porte est ouverte et redémarre sitôt la porte fermée.

4. CONSEILS UTILES

4.1 Conseils pour l'économie d'énergie

- N'ouvrez pas la porte trop souvent ou plus longtemps que nécessaire.
- Si la température ambiante est élevée, le dispositif de réglage de température est sur la position de froid maximum et l'appareil est plein : il est possible que le compresseur fonctionne en régime continu, d'où un risque de formation excessive de givre sur l'évaporateur. Pour éviter ceci, modifiez la position du dispositif de réglage de température de façon à obtenir des périodes d'arrêt du compresseur et ainsi permettre un dégivrage automatique, d'où des économies d'énergie.

4.2 Conseils pour la réfrigération de denrées fraîches

Pour obtenir les meilleures performances possibles :

- N'introduisez pas d'aliments encore chauds ou de liquides en évaporation dans le réfrigérateur.

- Couvrez ou enveloppez soigneusement les aliments, surtout s'ils sont aromatiques.
- Placez les aliments pour que l'air puisse circuler librement autour.

4.3 Conseils pour la réfrigération

Conseils utiles :

Viande (tous les types) : enveloppez-la dans des sachets en plastique et placez-la sur la tablette en verre au-dessus du bac à légumes.

La période de conservation est de 1 à 2 jours au maximum.

Aliments cuits, plats froids, etc. : placez-les bien couverts sur une clayette.

Fruits et légumes : placez-les une fois nettoyés dans le(s) bac(s) à légumes fourni(s).

Beurre et fromage : placez-les dans des récipients étanches spéciaux ou enveloppez-les soigneusement dans des feuilles d'aluminium ou de polyéthylène, pour emmagasiner le moins d'air possible.

Lait en bouteille : bouchez-le et placez-le dans le balconnet de la contreporte réservé aux bouteilles.

Bananes, pommes de terre, oignons et ail ne se conservent pas au réfrigérateur, s'ils ne sont pas correctement emballés.

4.4 Conseils pour la congélation

Pour obtenir les meilleurs résultats, voici quelques conseils importants :

- la quantité maximale de denrées que vous pouvez congeler par 24 heures est indiquée sur la plaque signalétique.
- le temps de congélation est de 24 heures. Aucune autre denrée à congeler ne doit être ajoutée pendant cette période.
- congelez seulement les denrées alimentaires fraîches, de qualité supérieure (une fois nettoyées).
- préparez la nourriture en petits paquets pour une congélation rapide et uniforme, adaptés à l'importance de la consommation.
- enveloppez les aliments dans des feuilles d'aluminium ou de polyéthylène et assurez-vous que les emballages sont étanches ;
- ne laissez pas des aliments frais, non congelés, toucher des aliments déjà congelés pour éviter une remontée en température de ces derniers.
- les aliments maigres se conservent mieux et plus longtemps que les aliments gras ; le sel réduit la durée de conservation des aliments
- la température très basse à laquelle se trouvent les bâtonnets glacés, s'ils sont

consommés dès leur sortie du compartiment congélateur, peut provoquer des brûlures.

- L'identification des emballages est importante : indiquez la date de congélation du produit, et respectez la durée de conservation indiquée par le fabricant.

4.5 Conseils pour la conservation des produits surgelés et congelés du commerce

Pour obtenir les meilleures performances possibles :

- assurez-vous que les denrées surgelées achetées dans le commerce ont été correctement entreposées par le revendeur ;
- prévoyez un temps réduit au minimum pour le transport des denrées du magasin d'alimentation à votre domicile ;
- évitez d'ouvrir trop souvent la porte du congélateur et ne la laissez ouverte que le temps nécessaire ;
- une fois décongelés, les aliments se détériorent rapidement et ne peuvent pas être recongelés ;
- ne dépassez pas la durée de conservation indiquée par le fabricant.

5. ENTRETIEN ET NETTOYAGE



ATTENTION

débrancher l'appareil avant toute opération d'entretien.



Cet appareil contient des hydrocarbures dans son circuit réfrigérant : l'entretien et la recharge ne doivent donc être effectués que par du personnel autorisé.

peuvent attaquer/endommager les plastiques utilisés dans cet appareil. Il vous est donc recommandé d'utiliser un chiffon doux humidifié avec de l'eau chaude et un savon neutre pour nettoyer les surfaces intérieures et extérieures de l'appareil.



N'utilisez pas de pâtes ou de produits abrasifs pour nettoyer les surfaces extérieures car elles endommageraient la peinture, l'acier inoxydable ou le revêtement anti-traces de doigts.

5.1 Nettoyage périodique

L'appareil doit être nettoyé régulièrement :

- De nombreux détergents domestiques contiennent des produits chimiques qui

- lavez régulièrement le joint de porte en caoutchouc et assurez-vous qu'aucune saleté ne s'y trouve.
- rincez et séchez soigneusement.
- Nettoyez le condenseur (grille noire) et le compresseur situés à l'arrière de l'appareil avec une brosse. Cette opération améliore les performances de l'appareil et permet des économies d'électricité.



Ne tirez pas, ne déplacez pas, n'endommagez pas les tuyaux et/ou câbles qui se trouvent à l'intérieur de l'appareil.
Attention à ne pas endommager le système de réfrigération.

Après le nettoyage, rebranchez l'appareil.

5.3 Dégivrage du réfrigérateur

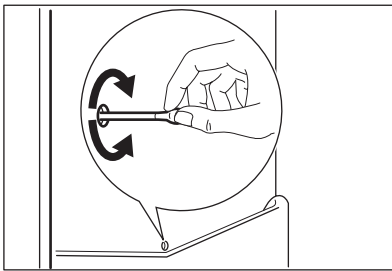

En fonctionnement normal, le givre est automatiquement éliminé de l'évaporateur du compartiment réfrigérateur à chaque fois que le compresseur s'arrête. L'eau de dégivrage est collectée dans un récipient spécial situé à l'arrière de l'appareil, au-dessus du compresseur, d'où elle s'évapore.

Nettoyez régulièrement l'orifice d'écoulement de la goulotte d'évacuation de l'eau de dégivrage située au milieu du compartiment réfrigérateur pour empêcher l'eau de déborder et de couler à l'intérieur de l'appareil. Nettoyez l'orifice d'écoulement de l'eau de dégivrage avec le bâtonnet spécial se trouvant déjà dans l'orifice.

5.4 Dégivrage du congélateur

Le compartiment congélateur de ce modèle est "sans givre". Cela signifie qu'il n'y a aucune formation de givre pendant son fonctionnement, ni sur les parois internes si sur les aliments.

5.2 En cas d'absence prolongée ou de non-utilisation

Prenez les précautions suivantes :

• débranchez l'appareil

- retirez tous les aliments
- dégivrez si nécessaire et nettoyez l'appareil ainsi que tous les accessoires
- laissez la porte/les portes entrouverte(s) pour prévenir la formation d'odeurs désagréables.

Si, toutefois, vous n'avez pas la possibilité de débrancher et vider l'appareil, faites vérifier régulièrement son bon fonctionnement pour éviter la détérioration des aliments en cas de panne de courant.

L'absence de givre est due à la circulation continue de l'air froid à l'intérieur du compartiment, sous l'impulsion d'un ventilateur à commande automatique.

6. EN CAS D'ANOMALIE DE FONCTIONNEMENT



AVERTISSEMENT

Avant d'intervenir sur l'appareil, débranchez-le.

La résolution des problèmes, non mentionnés dans la présente notice, doit être exclusivement confiée à un électricien qualifié ou à une personne compétente.



Certains bruits pendant le fonctionnement (compresseur, circuit de réfrigérant) sont normaux.

Anomalie	Cause possible	Solution
L'appareil ne fonctionne pas. L'ampoule ne fonctionne pas.	L'appareil est à l'arrêt.	Mettez l'appareil sous tension.
	La fiche n'est pas correctement branchée dans la prise de courant.	Branchez correctement la fiche dans la prise de courant.
	Le courant n'arrive pas à l'appareil. La prise de courant n'est pas alimentée.	Branchez un autre appareil électrique dans la prise de courant. Faites appel à un électricien qualifié.
Le signal sonore se déclenche.	La température du congélateur est trop élevée.	Consultez le paragraphe « Alarme température excessive ».
L'ampoule ne fonctionne pas.	L'ampoule est en mode veille.	Fermez puis ouvrez la porte.
	L'ampoule est défectueuse.	Consultez le paragraphe « Remplacement de l'ampoule ».
Le compresseur fonctionne en permanence.	Le dispositif de réglage de température n'est pas correctement réglé.	Sélectionnez une température plus élevée.
	La porte n'est pas correctement fermée.	Reportez-vous au paragraphe « Fermeture de la porte ».
	La porte a été ouverte trop souvent.	Ne laissez pas la porte ouverte plus longtemps que nécessaire.
	La température du produit est trop élevée.	Laissez le produit revenir à température ambiante avant de le placer dans l'appareil.
	La température ambiante est trop élevée.	Réduisez la température ambiante.

Anomalie	Cause possible	Solution
De l'eau s'écoule sur la plaque arrière du réfrigérateur.	Pendant le dégivrage automatique, le givre fond sur l'évaporateur.	Ce phénomène est normal.
De l'eau s'écoule dans le réfrigérateur.	L'orifice d'évacuation de l'eau de dégivrage est obstrué.	Nettoyez l'orifice.
	Des produits empêchent l'eau de s'écouler dans le réservoir d'eau.	Assurez-vous que les produits ne touchent pas l'évaporateur.
De l'eau coule sur le sol.	L'eau de dégivrage ne s'écoule pas dans le plateau d'évaporation situé au-dessus du compresseur.	Fixez le tuyau de sortie de l'eau au plateau d'évaporation.
La température à l'intérieur de l'appareil est trop basse.	Le dispositif de réglage de température n'est pas correctement réglé.	Sélectionnez une température plus élevée.
La température à l'intérieur de l'appareil est trop élevée.	Le dispositif de réglage de température n'est pas correctement réglé.	Sélectionnez une température plus basse.
	Trop de produits ont été introduits simultanément.	Introduisez moins de produits en même temps.
La température du réfrigérateur est trop élevée.	L'air froid ne circule pas dans l'appareil.	Assurez-vous que de l'air froid circule dans l'appareil.
La température du congélateur est trop élevée.	Les produits sont trop près les uns des autres.	Stockez les produits de façon à permettre la circulation de l'air froid.
Il y a trop de givre.	Les aliments ne sont pas correctement emballés.	Emballez les aliments correctement.
	La porte n'est pas fermée correctement.	Reportez-vous au chapitre « Fermeture de la porte ».

6.1 Remplacement de l'ampoule

L'appareil est équipé d'un éclairage à diode DEL longue durée.

Le remplacement du dispositif d'éclairage doit uniquement être effectué par un technicien du service après-vente. Contactez votre service après-vente.

2. Si nécessaire, ajustez la porte. Reportez-vous au chapitre « Installation ».

3. Si nécessaire, remplacez les joints de porte défectueux. Contactez votre service après-vente.

6.2 Fermeture de la porte

1. Nettoyez les joints de la porte.

7. INSTALLATION



AVERTISSEMENT

Pour votre sécurité et le bon fonctionnement de l'appareil, veuillez lire attentivement les "Consignes de sécurité" avant d'installer l'appareil.

7.1 Emplacement

Installez cet appareil à un endroit où la température ambiante correspond à la classe climatique indiquée sur la plaque signalétique de l'appareil :

Classe climatique	Température ambiante
SN	+10 à +32 °C
N	+16 à +32 °C
ST	+16 à +38 °C
T	+16 à +43 °C

7.2 Branchement électrique

Votre appareil ne peut être branché qu'en 230 V monophasé. Vérifiez que le compteur électrique est peut supporter l'intensité absorbée par votre appareil compte tenu des autres appareils déjà branchés.

Calibre des fusibles en ligne (un par phase) : 10 A à 230 V.



L'installation doit être réalisée conformément aux règles de l'art, aux prescriptions de la norme NF.C.15100 et aux prescriptions des fournisseurs d'énergie électrique.

Utilisez un socle de prise de courant comportant une borne de mise à la terre, qui doit être obligatoirement raccordée conformément à la norme NF.C. 15100 et aux prescriptions des fournisseurs d'énergie électrique ; cette prise de courant doit impérativement être accessible. Si le câble d'alimentation est endommagé, il doit être remplacé par un câble d'alimentation certifié. Cette opération ne peut être effectuée que par une personne habilitée, par votre vendeur, ou par le fabricant. L'appareil ne doit pas être raccordée à l'aide d'un prolongateur, d'une prise multiple ou d'un raccordement multiple (risque d'incendie). Vérifiez que la prise de terre est conforme aux règlements en vigueur.

Notre responsabilité ne saurait être engagée en cas d'accidents ou d'incidents provoqués par une mise à la terre inexistante ou défectueuse.

7.3 Réversibilité de la porte

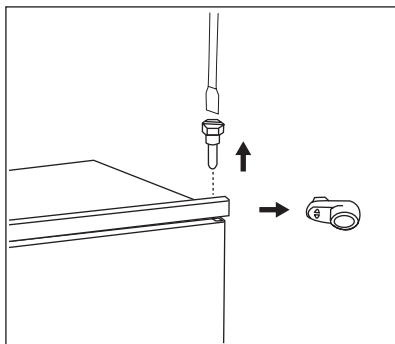

La porte de l'appareil s'ouvre vers la droite. Si vous souhaitez modifier le sens d'ouverture de la porte (vers la gauche), effectuez les opérations suivantes avant d'installer définitivement l'appareil :

- Dévissez le pivot supérieur et retirez l'entretoise.
- Retirez le pivot supérieur et la porte supérieure.

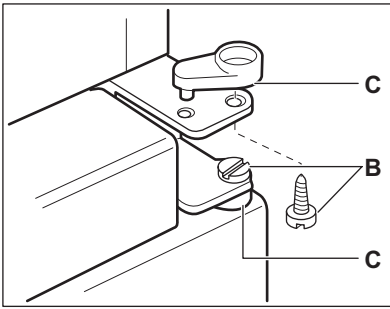

- Dévissez les pivots (B) et les entretoises (C).

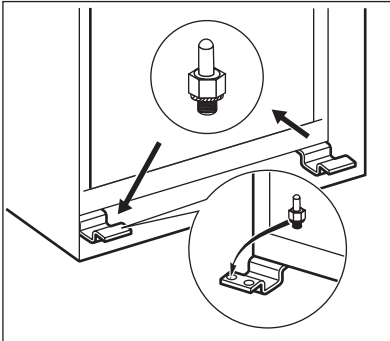

- Retirez la porte inférieure.
 - Desserrez le pivot inférieur.
- Du côté opposé :
- Mettez en place le pivot inférieur.
 - Mettez en place la porte inférieure.
 - Remettez les pivots (B) et les entretoises (C) sur la charnière intermédiaire du côté opposé.
 - Mettez en place la porte supérieure.
 - Serrez l'entretoise et le pivot supérieur.

7.4 Ventilation

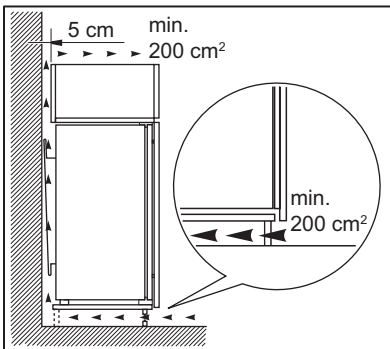

Veillez à garantir une circulation d'air suffisante à l'arrière de l'appareil.

7.5 Installation de l'appareil

Suivez les étapes ci-dessous.



ATTENTION

Assurez-vous que le câble n'est pas coincé.

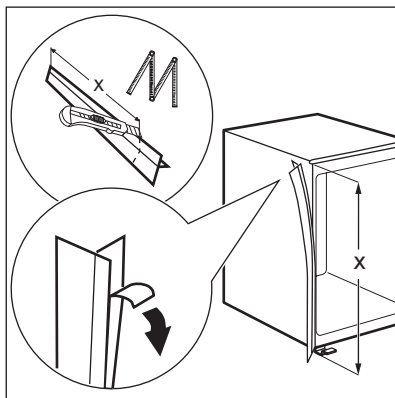

Si nécessaire, coupez la bande d'étanchéité adhésive et appliquez-la sur l'appareil, comme indiqué sur la figure.

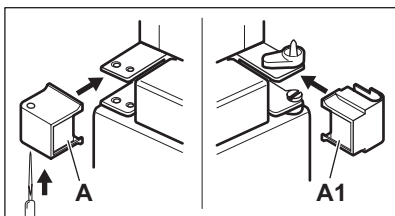

Percez le cache-charnière A, comme indiqué dans la figure.

Appliquez les caches A et A1 (disponibles dans le sachet des accessoires) dans la charnière intermédiaire.

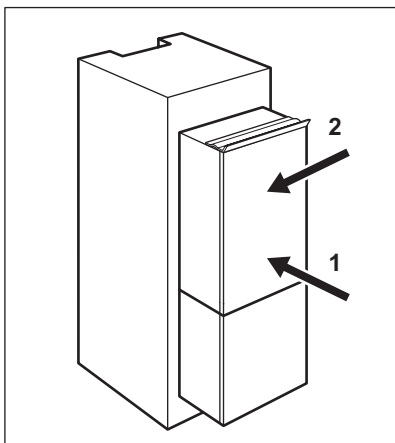

Insérez l'appareil dans le meuble d'encastrement.

Poussez l'appareil dans la direction indiquée par la flèche (1) jusqu'à ce que la partie couvrant l'interstice en haut de l'appareil butte contre le meuble de cuisine.

Poussez l'appareil dans la direction indiquée par la flèche (2) contre le meuble, du côté opposé à la charnière.

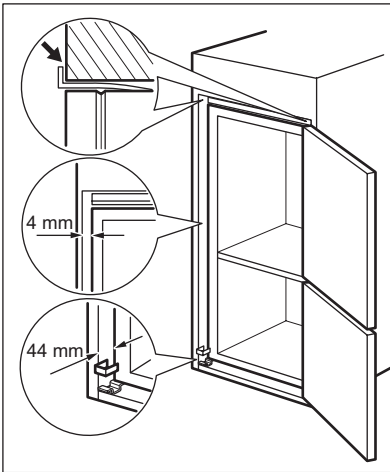

Ajustez la position de l'appareil dans le meuble d'encastrement. Assurez-vous que la distance entre l'appareil et le bord avant du meuble est de 44 mm.

Le cache de la charnière inférieure (dans le sachet d'accessoires) vous permet de vérifier que la distance entre l'appareil et le meuble de cuisine est correcte.

Assurez-vous que l'écart entre l'appareil et le meuble est de 4 mm.

Ouvrez la porte. Mettez en place le cache de la charnière inférieure.

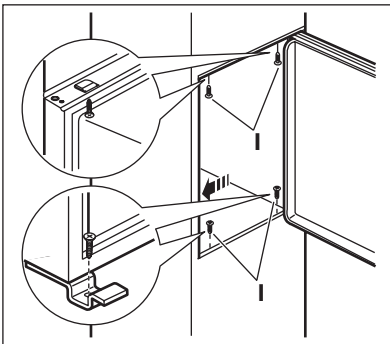

Fixez l'appareil au meuble d'encastrement à l'aide de 4 vis.

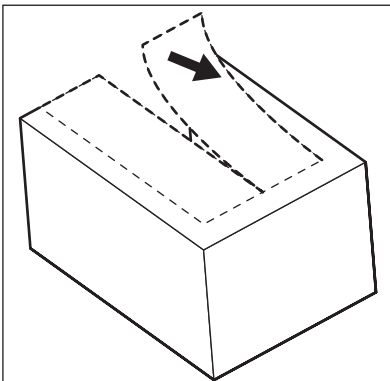

Retirez la pièce correcte du cache-charnière (E). Assurez-vous que vous retirez bien la pièce DX s'il s'agit de la charnière droite, SX s'il s'agit de l'autre charnière.

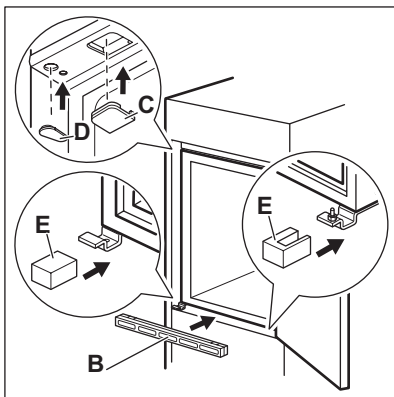

Fixez les protections (C, D) sur les ergots et dans les trous des charnières.
Mettez en place la grille d'aération (B).
Fixez les cache-charnières (E) sur la charnière.

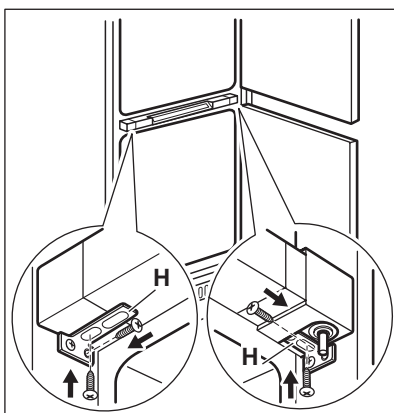

Si l'appareil doit être fixé latéralement à la porte du meuble de cuisine :

1. Desserrez les vis dans les pattes de fixation (H).
2. Réglez les pattes de fixation (H).
3. Resserrez les vis.

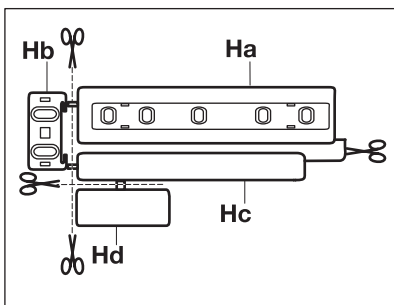

Détachez les pièces (Ha), (Hb), (Hc) et (Hd).

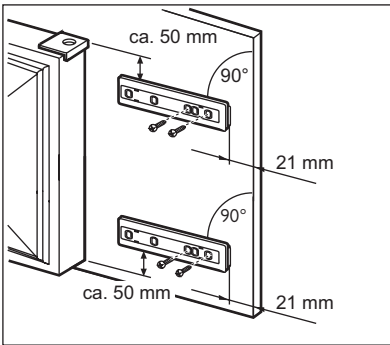

Installez la pièce (Ha) sur la face intérieure du meuble de cuisine.

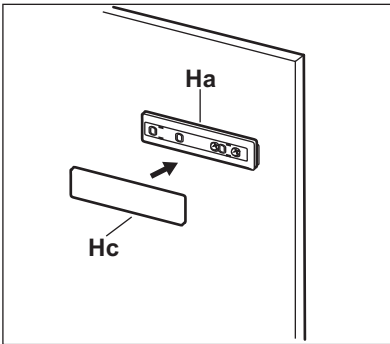

Poussez la pièce (Hc) sur la pièce (Ha).

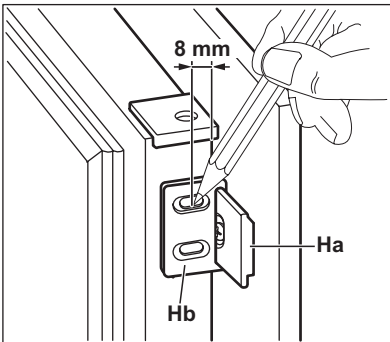

Ouvrez la porte de l'appareil et la porte du meuble de cuisine à un angle de 90°. Insérez le petit carré (Hb) dans le guide (Ha). Joignez la porte de l'appareil et la porte du meuble et repérez les trous.

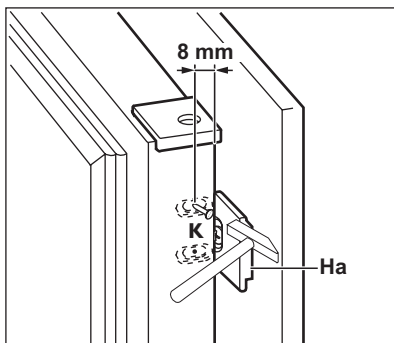

Retirez les supports et repérez une distance de 8 mm à partir de l'arête extérieure de la porte où le clou doit être posé (K).

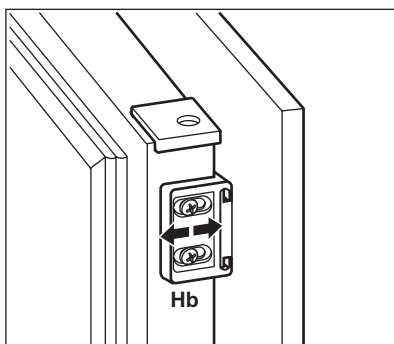

Placez de nouveau le petit carré sur le guide et fixez-le à l'aide des vis fournies. Alignez la porte du meuble de cuisine et celle de l'appareil en réglant la pièce (Hb).

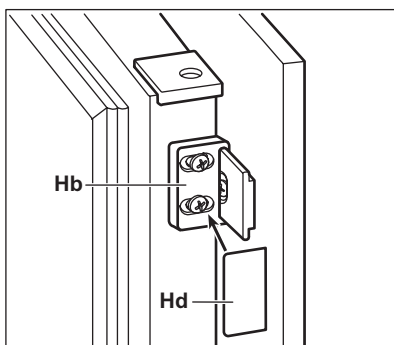

Appuyez la pièce (Hd) sur la pièce (Hb).

Faites une dernière vérification pour vous assurer que :

- Toutes les vis sont bien serrées.
- Le joint d'étanchéité est solidement fixé au meuble.

- La porte s'ouvre et se ferme correctement.

8. BRUITS

L'appareil émet certains bruits pendant son fonctionnement (compresseur, circuit frigorifique).

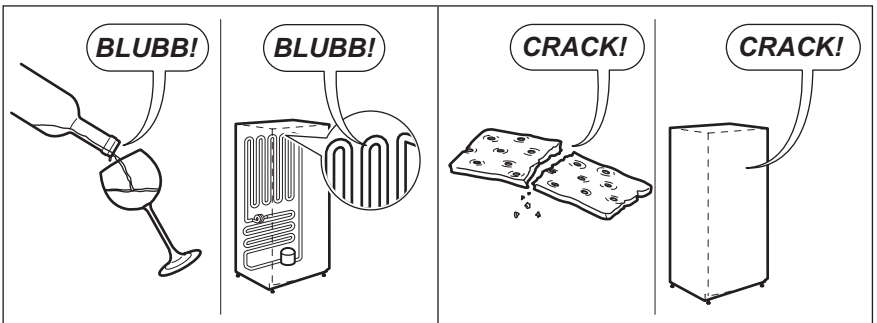
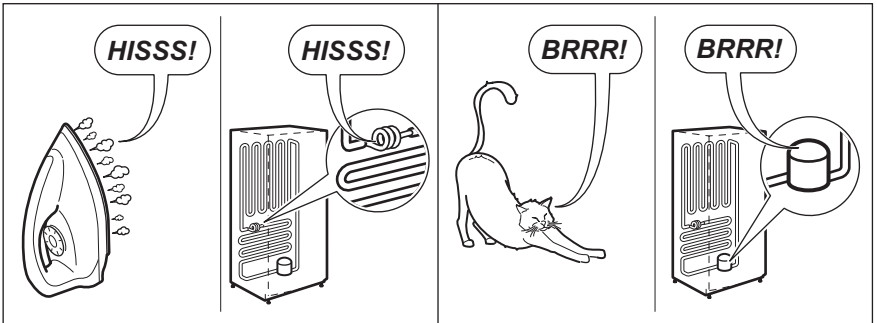
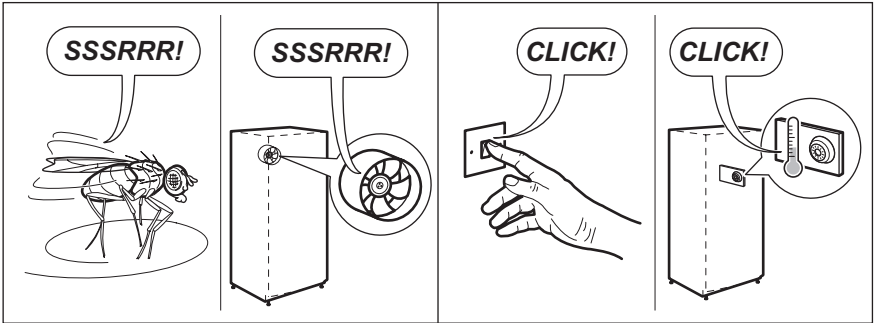
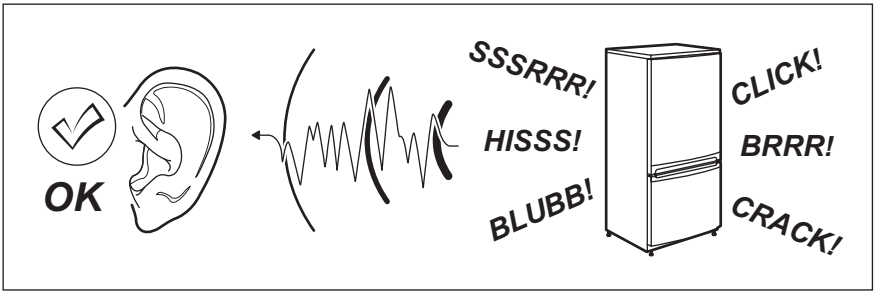



9. CARACTÉRISTIQUES TECHNIQUES

Dimensions de la niche d'encastrement		
	Hauteur	1850 mm
	Largeur	560 mm
	Profondeur	560 mm
Temps de levée		21 h
Tension		230-240 V
Fréquence		50 Hz

Les caractéristiques techniques figurent sur la plaque signalétique située sur le côté gauche à l'intérieur de l'appareil et sur l'étiquette énergétique.

10. EN MATIÈRE DE PROTECTION DE L'ENVIRONNEMENT

Recyclez les matériaux portant le symbole . Déposez les emballages dans les conteneurs prévus à cet effet. Contribuez à la protection de l'environnement et à votre sécurité, recyclez vos produits électriques et

électroniques. Ne jetez pas les appareils portant le symbole  avec les ordures ménagères. Emmenez un tel produit dans votre centre local de recyclage ou contactez vos services municipaux.

SATURS

1. DROŠĪBAS NORĀDĪJUMI	48
2. VADĪBAS PANELIS	50
3. IZMANTOŠANA IKDIENĀ	52
4. NODERĪGI IETEIKUMI UN PADOMI	55
5. KOPŠANA UN TĪRĪŠANA	56
6. KO DARĪT, JA	57
7. UZSTĀDĪŠANA	58
8. TROKŠŅI	64
9. TEHNISKIE DATI	66
10. APSVĒRUMI PAR VIDES AIZSARDZĪBU	66

MĒS DOMĀJAM PAR JUMS

Pateicamies, ka iegādājāties šo Electrolux produktu. Jūsu izvēlētais produkts iemieso desmitiem gadu ilgu profesionālu pieredzi un inovācijas. Tas ir pārdomāts, stilīgs un veidots, domājot par Jums. Tāpēc katru reizi, kad Jūs to lietojat, varat būt droši, ka tas sniegs lieliskus rezultātus.

Lai arī lūdzam Electrolux pasaulē!

Apmeklējiet mūsu mājaslapu:



Atrādīsiet lietošanas padomus, brošūras, informāciju par traucējumu novēršanu un apkopi:
www.electrolux.com



Reģistrējiet savu produktu, lai uzlabotu pakalpojumu:
www.electrolux.com/productregistration



Iegādājieties ierīcei oriģinālās rezerves daļas, materiālus un piederumus:
www.electrolux.com/shop

KLIENTU APKALPOŠANA UN PAKALPOJUMI

Iesakām izmantot oriģinālās rezerves daļas.

Sazinoties ar apkopes dienestu, pārliecinieties, vai jums ir šādi dati.

Šo informāciju var atrast tehnisko datu plāksnītē. Modelis, izstrādājuma Nr., sērijas numurs.



Drošības informācija brīdinājumam un piesardzībai.



Vispārīgā informācija un piemēri



Vides informācija

Izmaiņu tiesības rezervētas.

1. DROŠĪBAS NORĀDĪJUMI

Jūsu drošības un ierīces pareizas lietošanas dēļ pirms ierīces uzstādīšanas un pirmās lietošanas reizes rūpīgi izlasiet šo rokasgrāmatu un iepazīstieties ar visiem tajā ietvertajiem padomiem un brīdinājumiem. Lai nepieļautu nelaimes gadījumu iespējamību un nepareizu ierīces darbību, ir svarīgi, lai visi šīs ierīces lietotāji rūpīgi iepazītos ar lietošanas un drošības norādījumiem. Saglabājiet šos lietošanas norādījumus un sekojiet, lai tie vienmēr atrastos kopā ar ierīci gadījumā, ja tā tiek pārvietota vai pārdota. Tādējādi jūs nodrošināsiet iespēju, ka visi tās lietotāji būs atbilstoši informēti par pareizu un drošu ierīces lietošanu. Jūsu un īpašuma drošības dēļ ievērojiet šajā rokasgrāmatā minētos piesardzības pasākumus, jo pretējā gadījumā ierīces ražotājs neuzņemsies atbildību.

1.1 Bērnu un nespējīgu cilvēku drošība

- Šo ierīci nedrīkst izmantot bērni vai citas personas, kuru fiziskās, garīgās spējas vai pieredzes trūkums neļauj tiem droši izmantot ierīci bez atbilstošas uzraudzības vai atbildīgās personas norādījumiem.

Nepieļaujiet, lai mazi bērni spēlējās ar ierīci.

- Glabājiet iesaiņojuma materiālus bērniem nepieejamās vietās. Pastāv nosmakšanas risks.
- Ja atbrīvojaties no ierīces, izņemiet kontaktspraudni no sienas kontaktligzdas, nogrieziet strāvas kabeli (pēc iespējas tuvāk ierīcei) un noņemiet durvis, lai nepieļautu, ka bērni, spēlējoties iekļūst ierīcē un tiek pakļauti elektrošokam vai nosmakšanai.
- Ja nomaināt veco ierīci, kurai uz durvīm vai vāka ir atperslēdzene (aizkriņķa slēdzene), pret šo ierīci, kas aprīkota ar magnētisko durvju bīvējumu, pārbaudiet, vai, atbrīvojoties no nolietotās ierīces, tās slēdzene tiek sabojāta. Tas nepieļaus bērnu iekļūšanu ierīcē un ievērošanu.

1.2 Vispārīgi drošības norādījumi



BRĪDINĀJUMS

Sekojiet tam, lai ierīces korpusa vai iebūvētās konstrukcijas ventilācijas atveres nebūtu aizsērējušas.

- Ierīce ir paredzēta produktu un/vai dzērienu uzglabāšanai mājssaimniecības un līdzīgām vajadzībām, piemēram:
 - darbinieku virtuves zonās veikalos, birojos un citās darba vietās;
 - lauku namos un viesu lietošanai viesnīcās, moteļos un citās dzīvojamās vietās;
 - privāto viesnīcu (Bed and Breakfast) apstākļos;
 - sabiedriskās ēdināšanas un līdzīgām nekomerciālām vajadzībām.
- Nelietojiet mehāniskas ierīces vai citus mākslīgus paņēmienus, lai paātrinātu atkausēšanu.
- Nelietojiet ledusskapja iekšpusē elektroierīces, piemēram, saldējuma pagatavošanas ierīces, ja vien to izmantošanu neparedz ražotājs.
- Nesabojājiet dzesētāja shēmu.
- Ierīces dzesētāja shēmā ir izubūtāns (R600a) — viegli uzliesmojoša, videi praktiski nekaitīga dabasgāze.

Transportējot un uzstādot ierīci, nesabojājiet dzesētāja shēmas sastāvdaļas.

Ja dzesētāja shēma tomēr tiek bojāta:

- nepieļaujiet atklātu liesmu un novērsiet iespējamu aizdegšanās avotu klātbūtni
- rūpīgi izvēdiniet telpu, kurā ir uzstādīta ierīce
- Mainīt ierīces specifikācijas vai modificēt to ir bīstami. Strāvas kabeļa bojājums var izraisīt īssavienojumu, ugunsgrēku un/vai elektrošoku.



BRĪDINĀJUMS

Lai nepieļautu bīstamību, elektriskās sastāvdaļas, piemēram, strāvas kabeli, kontaktdakšu vai kompresoru, drīkst nomainīt tikai sertificēts servisa pārstāvis vai kvalificēts apkopes speciālists.

1. Nepagariniet strāvas kabeli.
2. Pārbaudiet, vai ierīces aizmugurējā daļa nevar saspīst vai sabojāt strāvas kabeļa kontaktspraudni. Saspiests vai bojāts kontaktspraudnis var pārkarst un izraisīt ugunsgrēku.
3. Pārbaudiet, vai varat piekļūt ierīces strāvas kabeļa kontaktspraudnim.
4. Nevelciet strāvas kabeli.
5. Ja strāvas kabeļa kontaktspraudnis ir vajadzīgs, neievietojiet to sienas kontaktligzdā.

Tas var izraisīt elektrošoku vai aizdegšanos.

6. Nelietojiet ierīci, ja iekšējā apgaismojuma spuldzei nav pārsega.
- Šī ierīce ir smaga. Pārvietojiet to uzmanīgi.
 - Neizņemiet un nepieskarieties saldētavā ievietotajiem produktiem ar mitrām rokām, jo tas var izraisīt ādas nobrāzumus vai apsaldējumus.
 - Neuzstādiet ierīci vietās, kur tā pakļauta tiešai saules staru iedarbībai.
 - Šajā ierīcē uzstādītās elektriskās spuldzes ir paredzētas izmantošanai vienīgi māsaimniecības ierīcēs. Tās nav paredzētas telpas apgaismojumam.

1.3 Ikdienas lietošana

- Nenovietojiet uz ledusskapja plastmasas daļām karstus virtuves traukus.
- Neuzglabājiet ierīcē viegli uzliesmojošas gāzes vai šķidrums, jo tie var eksplodēt.
- Nenovietojiet produktus tieši pretīm aizmugurējā sienā esošajai gaisa cirkulācijas atverei. (Ja ierīce aprīkota ar tehnoloģiju Frost Free)
- Atlaidināto pārtiku nedrīkst atkārtoti sasaldēt.
- Uzglabājiet iepriekš iesaiņotus un sasaldētus produktus atbilstoši produktu ražotāja norādījumiem.
- Ievērojiet ierīces ražotāja uzglabāšanas ieteikumus. Skatiet attiecīgos norādījumus.
- Neievietojiet saldētavā gāzētus vai dzirkstošus dzērienus, jo tie var uzsprāgt un tādējādi sabojāt ierīci.
- Sasaldētas sulas vai saldējuma tūlītēja lietošana var izraisīt apdegumus.

1.4 Apkope un tīrīšana

- Pirms apkopes izslēdziet ierīci un atvienojiet to no elektrotīkla.
- Netīriet ierīci, izmantojot metāla priekšmetus.
- Netīriet apledojumu ar asiem priekšmetiem. Lietojiet plastmasas skrāpi.
- Regulāri pārbaudiet ledusskapī esošo ūdens izplūdes atveri, vai tajā nav sakrājis ūdens, kas radies atkausēšanas laikā. Ja nepieciešams, iztīriet atveri. Ja aizplūdes sistēma būs bloķēta, ūdens sakrāsies ledusskapja apakšējā daļā.

1.5 Uzstādīšana



Lai pieslēgtu ierīci elektrotīklam, rūpīgi ievērojiet rokasgrāmatas attiecīgajās sadaļās esošos norādījumus.

- Izsainojiet ierīci un pārbaudiet, vai tā nav bojāta. Nepieslēdziet bojātu ierīci. Ja konstatējat bojājumus, nekavējoties ziņojiet par to ierīces tirgotājam. Saglabājiet iesaiņojuma materiālus.
- Pirms ierīces pieslēgšanas, ieteicams pagaidīt četras stundas, lai eļļa varētu ieplūst atpakaļ kompresorā.
- Nodrošiniet ierīces tuvumā atbilstošu ventilāciju, pretējā gadījumā tā var pārkarst. Lai ierīkotu pareizu ventilāciju, izpildiet attiecīgos uzstādīšanas norādījumus.
- Lai nepieļautu saskaršanās iespēju ar siltajām ierīces daļām, piemēram, kompresoru un kondensatoru, uzstādiet ledusskapi ar tā aizmugurējo daļu virzienā pret sienu.
- Ierīci nedrīkst uzstādīt blakus radiatoriem vai plītim.
- Pārliecinieties, ka pēc ierīces uzstādīšanas var piekļūt kontaktligzdai.
- Pieslēdziet ierīci tikai dzeramā ūdens piegādes avotam (ja ir paredzēts ūdens pieslēgums).

1.6 Apkope

- Elektrisko pieslēgumu drīkst veikt tikai kvalificēts elektriķis vai cita zinoša persona.
- Šīs ierīces tehnisko apkopi un remontu drīkst veikt tikai pilnvarota klientu apkalpošanas centra darbinieki. Remontam jāizmanto tikai oriģinālas rezerves daļas.

1.7 Apkārtējās vides aizsardzība



Ierīcē, tās dzesētājagēnta kontūrā vai izolācijas materiālos nav vielu, kas var negatīvi ietekmēt ozona slāni. Šo ierīci nedrīkst izmest kopā ar citiem māsaimniecības atkritumiem. Izolācijas slānis satur viegli uzliesmojošas gāzes: atbrīvojieties no ierīces atbilstoši spēkā esošiem noteikumiem. Nepieļaujiet dzesētājagēnta bojājumus, it īpaši aizmugurē esošā siltummaiņa tuvumā. Ierīces izgatavošanā izmantotie materiāli ir apzīmēti ar simbolu ♻️ - tātad tie ir otrreizēji pārstrādājami.

2. VADĪBAS PANELIS

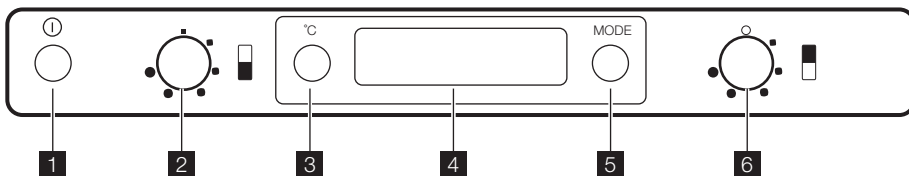

- | | |
|--|---|
| <p>1 Ieslēgšanas/izslēgšanas slēdzis</p> <p>2 Saldētavas temperatūras regulators</p> <p>3 Ledusskapja un saldētavas temperatūras norādes poga</p> <p>4 Ekrāns</p> <p>Ekrāns</p> | <p>5 Funkciju taustiņš</p> <p>Brīdinājuma atcelšanas slēdzis</p> <p>6 Ledusskapja temperatūras regulators</p> |
|--|---|

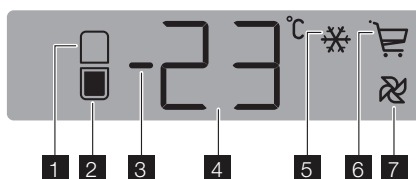

- | |
|--|
| <p>1 Ledusskapja nodalījuma indikators</p> <p>2 Saldētavas nodalījuma indikators</p> <p>3 Augstas vai zemas temperatūras indikators</p> <p>4 Temperatūras indikators</p> <p>5 Action Freeze funkcija</p> <p>6 Shopping funkcija</p> <p>7 FreeStore funkcija</p> |
|--|

2.1 Ieslēgšana

Ja pieslēdzot ledusskapi elektrotīklam, rādījums neiedegas, nospiediet slēdzi ieslēgt/izslēgt. Tiklīdz ierīce ir ieslēgta, vadības panelī būs redzami šādi signāli:

- augstas vai zemas temperatūras indikators būs pozitīvs, norādot, ka temperatūra ir pozitīva;
- sāks mirgot temperatūras, displeja fona apgaismojums iedegsies sarkanā krāsā un atskanēs skaņas signāls.

Nospiediet funkciju pogu un skaņas signāls tiks deaktivizēts (skatiet sadaļu "Pārmērīgas temperatūras brīdinājums"). Iestatiet vajadzīgo temperatūru (skatiet sadaļu "Temperatūras regulēšana").

2.2 Ierīces izslēgšana

Ierīci var izslēgt, turot slēdzi ieslēgt/izslēgt nospiešot ilgāk par 1 sekundi. Pēc tam parādīsies temperatūras atpakaļskaitīšana no -3 -2 -1. Kopā ar ierīci izslēdzas arī rādījums.

2.3 Ledusskapja izslēgšana

Lai izslēgtu ledusskapja nodalījumu, pagrieziet ledusskapji temperatūras iestatīšanas regulatoru pretēji pulksteņa rādītāja virzienam pozīcijā "0". Saldētava turpinās strādāt. Kad ledusskapis nodalījums ir izslēgts, tiek norādīta tikai saldētavas temperatūra. Šajā stāvoklī ledusskapja nodalījumā apgaismojums tiks izslēgts.

2.4 Temperatūras parādīšana

Katru reizi nospiežot ledusskapja temperatūras parādīšanas pogu, displejā tiks parādīta informācija šādā secībā:

1. – Iedegas ledusskapja nodalījuma indikators.

- Displejā parādās ledusskapja jaunākā iestatītā temperatūra.
2. - Iedegas saldētavas nodalījuma indikators.⁴⁾
- Displejā parādās saldētavas jaunākā iestatītā temperatūra.

2.5 Funkciju izvēlne

Katru reizi nospiežot funkciju taustiņu, pulksteņa rādītāja virzienā tiek aktivizētas šādas funkcijas:

- Action Freeze funkcija
- Shopping funkcija
- FreeStore funkcija
- bez simbola: parasta darbība.



Vienu funkciju var ieslēgt jebkurā laikā.

Lai deaktivizētu funkcijas, nospiediet funkciju taustiņu vairākas reizes, līdz parādās ikona.

2.6 Temperatūras regulēšana

Ierīces iekšējo temperatūru kontrolē temperatūras regulators.

Ledusskapja nodalījuma temperatūru var regulēt robežās no +2 °C līdz +8 °C, pagriežot ledusskapja temperatūras regulatoru.

Saldētavas nodalījuma temperatūru var regulēt robežās no -15° C līdz -24° C, pagriežot saldētavas temperatūras regulatoru.

Lai pareizi uzglabātu produktus, jāiestata šāda temperatūra:

+5° C ledusskapī
saldētavā -18°C.

Parastas lietošanas laikā temperatūras indikators rāda pašreizējo iestatīto temperatūru.

Lai lietotu ierīci, rīkojieties šādi:

- lai iegūtu maksimālu aukstumu, pagrieziet temperatūras regulatoru pulksteņa rādītāja virzienā
- lai iegūtu minimālu aukstumu, pagrieziet temperatūras regulatoru pretēji pulksteņa rādītāja virzienam.

Vidējā pozīcija parasti ir vispiemērotākā.

Taču, izvēloties iestatījumu, atcerieties, ka temperatūra ierīces iekšpusē atkarīga no:

- telpas temperatūras;
- tā, cik bieži tiek atvērtas ierīces durvis;
- uzglabāto produktu daudzuma;
- ierīces atrašanās vietas.

⁴⁾ Parastos darbības apstākļos.

2.7 ShoppingFunkcija

Ja nepieciešams ievietot lielāku daudzumu siltu produktu (piemēram, uzreiz pēc iepirkšanās), ieteicams aktivizēt funkciju Shopping, lai pēc iespējas ātrāk atdzesētu produktus un nepieļautu citu, jau ievietotu produktu sasilšanu.

Funkcija Shopping tiek aktivizēta, nospiežot funkciju taustiņu (ja nepieciešams, vairākas reizes), līdz displejā parādās attiecīgā ikona . Pēc aptuveni 6 stundām funkcija Shopping automātiski izslēdzas.

Funkcijas Shopping darbības laikā, tiek automātiski aktivizēts arī ledusskapja nodalījuma ventilators.



Tas tiek aktivizēts arī tad, ja telpas temperatūra ir augsta (virs 32°C), kaut arī funkcija Shopping nav aktivizēta.

Funkciju var deaktivizēt jebkurā laikā, nospiežot funkciju taustiņu (skatiet sadaļu "Funkciju izvēlne").

2.8 FreeStoreFunkcija

Funkcija tiek aktivizēta, nospiežot funkciju pogu (ja nepieciešams, vairākas reizes), līdz displejā parādās attiecīgā ikona .

Šajā stāvoklī ventilators darbojas nepārtraukti. Funkciju iespējams deaktivizēt jebkurā brīdī, nospiežot funkciju taustiņu, līdz ikona  vairs nav redzama.



Ja funkcija aktivizējas automātiski, FreeStore ikona neparādās (skatiet sadaļu „Izmantošana ikdienā”). Funkcijas FreeStore aktivizēšanās palielina enerģijas patēriņu.

2.9 Action Freeze funkcija

Lai sasaldētu svaigus produktus, jāaktivizē funkcija Action Freeze. Nospiediet funkciju pogu (ja nepieciešams, vairākas reizes), līdz displejā parādīsies atgriešanās ikona.

Šī funkcija automātiski izslēdzas pēc 52 stundām.

Funkciju var deaktivizēt jebkurā laikā, nospiežot funkciju pogu (skatiet sadaļu "Funkciju izvēlne").

2.10 Brīdinājuma signāls par temperatūras paaugstināšanos

Saldētavas temperatūras paaugstināšanās (piemēram, elektrības piegādes pārtraukuma dēļ) tiek norādīta šādi:

- temperatūras rādījums mirgo;
- mirgo saldētavas temperatūras rādījums (saldētavas nodalījuma indikators/durvju atvēršanās brīdinājuma indikators);
- iedegas sarkans displeja apgaismojums;
- atskan skaņas signāls.

Kad parastais stāvoklis atjaunots:

- akustiskais signāls izslēdzas;

- temperatūras rādījums turpina mirgot;
- displeja apgaismojums vēl arvien ir sarkans. Nospiežot funkciju pogu/brīdinājuma atiestates slēdzi (lai deaktivizētu brīdinājumu), displejā dažas sekundes būs redzams augstākās nodalījuma temperatūras indikators  . Šajā brīdī mirgošana beidzas un displeja apgaismojums mainās no sarkana uz baltu. Brīdinājuma laikā skaņas signālu var deaktivizēt, nospiežot funkciju pogu/brīdinājuma atiestates slēdzi. Displejs turpinās degt sarkanā krāsā, līdz tiks atjaunoti parastie produktu uzglabāšanas apstākļi.

3. IZMANTOŠANA IKDIENĀ

3.1 Ierīces iekšpuses tīrīšana

Lai neutralizētu sākotnējo izstrādājuma aromātu, pirms ierīces pirmās lietošanas reizes, mazgājiet iekšpusi un iekšējos piederumus ar remdenu ziepjūdeni un pēc tam rūpīgi nosusiniet tos.



Nelietojiet mazgāšanas līdzekļus vai abrazīvus pulverus, jo tie sabojās apdari.

3.2 Svaigas pārtikas saldēšana

Saldētava ir piemērota svaigu produktu sasaldēšanai un sasaldētu produktu ilgstošai uzglabāšanai.

Lai sasaldētu svaigus produktus, aktivizējiet sasaldēšanas funkciju Fast Freeze vismaz 24 stundas pirms sasaldēšanai paredzēto produktu ievietošanas saldētavā.

Novietojiet sasaldēšanai paredzētos produktus nodalījumā Fast Freeze, jo tā ir aukstākā vieta. Maksimālais produktu daudzums, kuru var sasaldēt 24 stundu laikā, norādīts **tehnisko datu plāksnītē**, kas atrodas ierīces iekšpusē.

Sasaldēšana ilgst 24 stundas: šajā laikā neievietojiet citus produktus.



Kad izmantojat funkciju Fast Freeze:

aptuveni 6 stundas pirms	neliela daudzuma svaigu pārtikas produktu ievietošanas (aptuveni 5 kg)
aptuveni 24 stundas pirms	maksimālā produktu daudzuma ievietošanas (skatiet tehnisko datu plāksnīti)
nav nepieciešams	ievietojot saldētu pārtiku
nav nepieciešams	Ikdienā ievietojot nelielu daudzumu svaigu pārtikas produktu, ne vairāk kā 2 kg

3.3 Saldētas pārtikas uzglabāšana

Pirmo reizi ieslēdzot ierīci vai arī pēc ilgstošas ledušķapja neizmantošanas, pirms ievietot nodalījumā produktus, ļaujiet ierīcei darboties vismaz 2 stundas, iestatot visaugstāko temperatūras iestatījumu.



Ja sākas nejaušs atkausēšanas process, piemēram, elektroenerģijas piegādes pārtraukuma dēļ (elektrības piegādes pārtraukuma laiks ir ilgāks par tehnisko datu plāksnītē minēto uzglabāšanas ilgumu elektroenerģijas piegādes pārtraukuma gadījumā), atkausētos produktus nekavējoties jāizmanto vai jāpagatavo un pēc to atdzišanas - atkārtoti jāsasaldē.

3.4 Ledus gabaliņu iegūšana

Ledusskapja komplektācijā ir viena vai vairāki ledus gabaliņu pagatavošanai piemēroti trauciņi. Piepildiet šo trauciņus ar ūdeni un ievietojiet saldētavā.



Lai izņemtu trauciņus no saldētavas, neizmantojiet metāliskus priekšmetus.

3.7 Temperatūras indikators

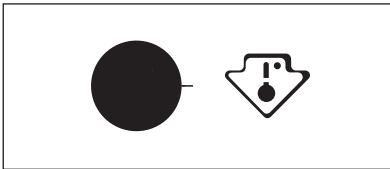

Šī ierīce tiek tirgota Francijā. Saskaņā ar šajā valstī spēkā esošajiem noteikumiem tā jānodrošina ar speciālu ierīci (skatiet attēlu), kas tiek novietota ledusskapja apakšējā nodalījumā, lai norādītu tā aukstāko zonu.

3.8 Izņemami plaukti

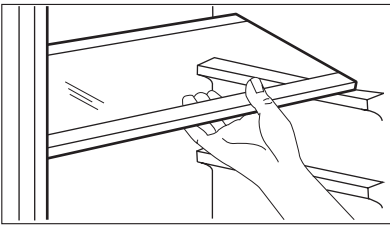

Ledusskapja iekšējās sienas ir aprīkotas ar vadohnēm, kas paredzētas plauktu izvietošanai dažādos līmeņos.

Lai lietderīgāk izmantotu vietu, priekšējos plauktus var novietot tā, lai tie izvirzītos pāri aizmugurējiem plauktiem.

3.5 Aukstuma uzkrājēji

Saldētavā ir vismaz viena aukstuma uzkrājējierīce, kas palielina produktu uzglabāšanas laiku elektrības piegādes pārtraukuma gadījumā.

3.6 Atlaidināšana

Īpaši stipri sasaldēti vai saldētai produkti pirms to lietošanas jāatļaidina ledusskapja nodalījumā vai istabas temperatūrā (atkarībā no šim procesam paredzētā laika).

Nelielus produktus, kas tikko izņemti no saldētavas, var pagatavot arī saldētā veidā: šajā gadījumā palielināsies produktu pagatavošanas laiks.

3.9 Durvju plauktu novietošana

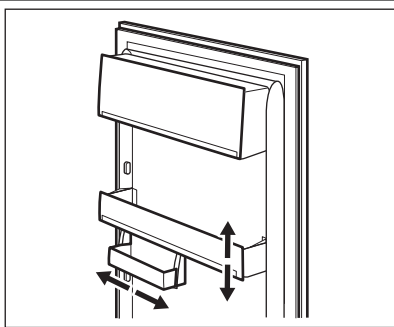

Lai uzglabātu dažāda lieluma produktus iesaiņojumā, durvju plauktus var novietot dažādā augstumā.

Lai veiktu augstuma regulēšanu, rīkojieties šādi: pakāpeniski bīdīet plauktus bultiņas virzienā līdz tie brīvi ieiet, tad pārvietojiet tos vajadzīgā stāvoklī.

3.10 Mitruma regulēšana

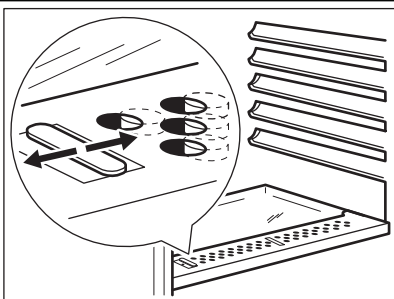

Stikla plauktam ir ietaise, kas veido nepieciešamo atveri (tā ir regulējama, izmantojot bīdāmu sviru) dārzeņu atvilktnes temperatūras regulēšanai.

Ja ventilācijas atveres ir aizvērtas: augļos un dārzenos tiek saglabāts dabiskais mitrums.

Ja ventilācijas atveres ir atvērtas: papildu gaisa cirkulācija augļu un dārzeņu nodalījumā nodrošina mazāku mitruma līmeni.

3.11 FreeStore

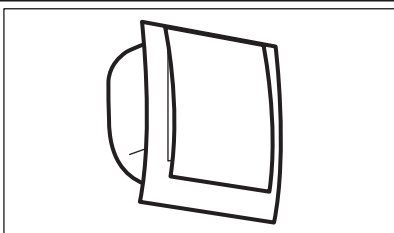

Ledusskapja nodalījums ir aprīkots ar ierīci, kas ļauj ātri atdzesēt produktus un panākt vienmērīgu temperatūru nodalījumā.

Šī ierīce aktivizējas automātiski, kad nepieciešams, piemēram, ātri atgūt iepriekšējo temperatūru pēc durvju atvēršanas vai arī, ja gaisa temperatūra ir augsta.

Ļauj ieslēgt ierīci manuāli, kad nepieciešams (skatiet sadaļu „FreeStore funkcija”).



FreeStore ierīce pārstāj darboties, un aktivizējas uzreiz pēc durvju aizvēršanas.

4. NODERĪGI IETEIKUMI UN PADOMI

4.1 Ieteikumi elektroenerģijas ietaupīšanā

- Neatveriet vai neatstājiet ledusskapja durvis atvērtas ilgāk nekā tas nepieciešams.
- Ja vides temperatūra ir augsta, temperatūras regulators ir iestatīts augstākajā stāvoklī un ierīcē ir ievietots maksimāls produktu daudzums, kompresors, iespējams, darbosies nepārtrauktā darbības režīmā, veidojot uz iztvaikotāja apsarmojumu. Ja tas tā notiek, pagrieziet temperatūras regulatoru līdz zemākiem iestatījumiem, tādējādi ietaupot elektroenerģiju.

4.2 Svaigu produktu atdzesēšanas ieteikumi

Lai iegūtu vislabāko rezultātu:

- neuzglabājiet ledusskapī siltus produktus vai gaistošus šķidrums
- pārklājiet vai iesaiņojiet produktus, it īpaši tos, kuriem piemīt stiprs aromāts
- novietojiet produktus tā, lai ap tiem varētu brīvi cirkulēt gaiss

4.3 Ieteikumi par saldēšanu

Noderīgi ieteikumi:

Vīsa veida gaļa: iesaiņojiet polietilēna maisiņos un novietojiet uz stikla plaukta virs dārzenu atvilktnes.

Drošības apsvērumu dēļ uzglabājiet produktus šādā veidā tikai vienu vai divas dienas.

Pagatavoti ēdieni, aukstie ēdieni, u.c.: tos jāpārklāj un var novietot jebkurā plauktā.

Augļi un dārzeņi: tie rūpīgi jānotīra un jānovieto dārzenu atvilktnē (ēš).

Sviests un siers: tas jāievieto īpašos gaisa necaurlaidīgos traukos vai jāiesaiņo alumīnija folijā vai arī polietilēna maisiņos.

Piena pudeles: tās jāaizvāko un jānovieto ledusskapja durvju pudeļu plauktā.

Ledusskapī nedrīkst uzglabāt banānus, kartupeļus, sīpolus un ķiplokus (ja vien tie nav iesaiņoti).

4.4 Produktu sasaldēšanas ieteikumi

Lai iegūtu optimālu sasaldēšanas rezultātu, šeit ir daži svarīgi ieteikumi:

- maksimālais produktu daudzums, ko var sasaldēt 24 stundu laikā. ir minēts tehnisko datu plāksnītē;
- sasaldēšanas process ilgst 24 stundas. Šajā laikā nedrīkst pievienot papildu produktus;
- sasaldējiet tikai augstākās kvalitātes, svaigus un rūpīgi notīrītus produktus;
- sagatavojiet produktus nelielās porcijās, lai paātrinātu sasaldēšanu un pēc tam izmantotu tikai nepieciešamo daudzumu;
- iesaiņojiet tos alumīnija folijā vai polietilēna maisiņos un pārbaudiet, vai iesaiņojumi ir gaisa necaurlaidīgi;
- nelaujiet svaigai, nesasaldētai pārtikai saskarties ar jau sasaldētiem produktiem, tādējādi nepieļaujot pēdējo temperatūtas paaugstināšanos;
- liesi produkti uzglabājas labāk un ilgāk nekā tie, kuros ir augsts tauku saturs; Sāls samazina produktu uzglabāšanas laiku;
- saldētas sulas, tās lietojot uzreiz pēc izņemšanas no saldētavas, var izraisīt ādas apdegumus;
- lai atcerētos produktu sasaldēšanas laiku, ieteicams to pierakstīt.

4.5 Saldētu produktu uzglabāšanas ieteikumi

Lai panāktu šīs iekārtas labāko sniegumu, jums vajadzētu:

- pārbaudīt, vai tirdzniecībā pieejamie produkti tika pareizi uzglabāti;
- pēc iegādes ievietot saldētos produktus saldētavā iespējami īsākā laikā posmā;
- neatvērt vai neatstāt ledusskapja durvis atvērtas ilgāk nekā tas nepieciešams;
- tiklīdz produkti ir atkausēti, tie ātri bojājas un tos nedrīkst atkārtoti sasaldēt;
- nepārsniegt produktu ražotāja norādīto uzglabāšanas laiku.

5. KOPŠANA UN TĪRĪŠANA



UZMANĪBU

Pirms apkopes veikšanas atvienojiet ierīci no elektrotīkla.



Šīs ierīces dzsētājagregātā ir ogleņdeņradis; tādēļ tās apkopi un uzlādēšanu drīkst veikt tikai kvalificēti speciālisti.

5.1 Periodiska tīrīšana

Ierīce regulāri jātīra:

- Daudzi virtuves virsmu tīrīšanas līdzekļi satur ķīmikālijas, kas var sabojāt ledusskapja plastmasas daļas. Šā iemesla dēļ izmantojiet mīkstu, siltā ūdenī samērcētu lupatiņu un neitrālas ziepes ārējo virsmu tīrīšanai.



Neizmantojiet mazgāšanas līdzekļus vai abrazīvas pastas ārējo virsmu tīrīšanai, tie var sabojāt krāsojumu vai nerūsējošā tērauda virsmu, uz kuras nepaliek pirkstu nospiedumu pēdas.

- regulāri pārbaudiet durvju blīvējumu un notīriet to, lai uz tā nebūtu neīrums.
- noskalojiet un rūpīgi nožāvējiet.
- Tīriet ierīces aizmugurē esošo kondensatoru (melnās restes) un kompresoru ar suku. Šī

5.3 Ledusskapja atkausēšana

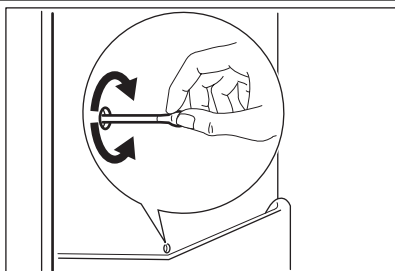

5.4 Saldētavas atkausēšana

Šī ledusskapja saldētava ir aprīkota ar funkciju "No frost. Tas nozīmē, ka, ledusskapim darbojoties, apsarmojums uz iekšējām sienām un produktiem neuzkrājas.

darbība uzlabos ierīces veiktspēju un samazinās elektroenerģijas patēriņu.



Neraujiet, nepārvietojiet vai nesabojājat ledusskapja caurules un/vai kabelus. Rīkojieties uzmanīgi, lai nesabojātu dzesēšanas sistēmu.

Pēc tīrīšanas pievienojiet ledusskapi elektrotīklam.

5.2 Ledusskapja ilgstoša neizmantošana

Ja ierīce netiek ilgstoši lietota, veiciet šādus piesardzības pasākumus:

- **atvienojiet ierīci no elektrotīkla;**
- izņemiet visus produktus;
- atkausējiet (ja paredzēts) un izfriet ierīci un notīriet visus piederumus
- atstājiet durtiņas pusvīrus, lai nepieļautu nepatīkama aromāta veidošanos.

Ja neveicat iepriekš minētās darbības, palūdziet, lai kāds pārbauda ledusskapi jūsu prombūtnes laikā un novērš produktu sabojāšanos iespējamā elektroenerģijas piegādes pārtraukuma gadījumā.

Parastā darbības režīma laikā, ik reizi apstājoties kompresora motora darbībai, tiek automātiski likvidēts apsarmojums, kas veidojas uz ledusskapja nodalījumā esošā iztvaikotāja. Ūdens, kas rodas atkausēšanas laikā, tiek novadīts īpašā tvertnē, kas atrodas ierīces aizmugurē virs kompresora motora, un tur iztvaiko.

Tādēļ, lai nepieļautu ūdens pārplūšanu un nokļūšanu uz produktiem, periodiski izfriet arī ledusskapja nodalījuma vidusdaļā esošo atkausētā ūdens aizplūdes atveri. Lietojiet šim nolūkam paredzēto tīrītāju, kas jau ir ievietots ūdens aizplūdes atverē.

Apsarmojums iekšpusē tiek likvidēts nepārtrauktas aukstā gaisa plūsmas cirkulācijas dēļ, un to automātiski nodrošina ventilators.

6. KO DARĪT, JA ...

**BRĪDINĀJUMS**

Pirms problēmrisināšanas atvienojiet strāvas padeves spraudkontakta no kontaktligzdas.

Problēmrisināšanu saistībā ar jautājumiem, kas nav ietverti šajā rokasgrāmatā, drīkst veikt tikai kvalificēts elektriķis.



Normālas darbības laikā var dzirdēt dažas skaņas (kompresors, saldēšanas šķidruma cirkulācija).

Problēma	Iespējamais cēlonis	Risinājums
Ierīce nedarbojas. Lampa nedarbojas.	Ierīce ir izslēgta.	Ieslēdziet ierīci.
	Kontaktdakša nav pareizi pievienota elektrofikla kontaktligzdai.	Pievienojiet kontaktdakšu kontaktligzdai pareizi.
	Ierīce nav pieslēgta barošanai. Kontaktligzdā nav sprieguma.	Pievienojiet kontaktligzdai kādu citu elektroierīci. Sazinieties ar kvalificētu elektriķi.
Atskan skaņas signāls.	Temperatūra saldētavā ir pārāk augsta.	Skatiet sadaļu "Paaugstinātas temperatūras brīdinājums"
Lampa neiedegas.	Lampa ir gaidstāves režīmā.	Aizveriet un atveriet durtiņas.
	Lampa ir bojāta.	Skatiet sadaļu "Lampas maiņa".
Kompresors darbojas nepārtraukti.	Temperatūra nav iestatīta pareizi.	Iestatiet augstāku temperatūru.
	Durtiņas nav pareizi aizvērtas.	Skatiet sadaļu "Durtiņu aizvēršana".
	Durtiņas tiek atvērtas pārāk bieži.	Neatstājiet durtiņas atvērtas ilgāk kā nepieciešams.
	Produktu temperatūra ir pārāk augsta.	Pirms ievietošanas ļaujiet produktiem atdzist līdz istabas temperatūrai.
	Temperatūra telpā ir pārāk augsta.	Pazeminiet temperatūru telpā.
Pa ledusskapja aizmugurējo sienīņu plūst ūdens.	Automātiskās atkausēšanas laikā izkusušais ūdens plūst pa aizmugurējo sienīņu.	Tas ir normāli.
Ūdens ieplūst ledusskapī.	Ūdens izplūdes atvere ir nosprostota.	Izīriet ūdens izplūdes atveri.
	Produkti traucē ūdenim ieplūst ūdens kolektorā.	Pārļiecinieties, vai produkti neskaras pie aizmugurējās sienīņas.
Ūdens plūst uz grīdas.	Izkusušais ledus neieplūst iztvaikošanas paplātē virs kompresora.	Pievienojiet izkusušā ūdens izvadu iztvaikošanas paplātei.

Problēma	Iespējamais cēlonis	Risinājums
Temperatūra ierīcē ir pārāk zema.	Temperatūras regulators nav pareizi iestatīts.	Iestatiet augstāku temperatūru.
Temperatūra ierīcē ir pārāk augsta.	Temperatūras regulators nav pareizi iestatīts.	Iestatiet zemāku temperatūru.
	Vienlaicīgi tiek uzglabāts pārāk daudz produktu.	Glabājiet mazāk produktu vienlaicīgi.
Temperatūra ledusskapī ir pārāk augsta.	Ierīcē necirkulē aukstais gaiss.	Pārīecinieties, vai ierīcē notiek aukstā gaisa cirkulācija.
Temperatūra saldētavā ir pārāk augsta.	Produkti ir novietoti pārāk tuvu cits citam.	Izvietojiet produktus tā, lai ap tiem cirkulētu aukstais gaiss.
Uzkrājies pārāk daudz sarmas.	Produkti nav pareizi iesaiņoti.	Iesaiņojiet produktus pareizi.
	Durvis nav pareizi aizvērtas.	Skatiet sadaļu "Durvju aizvēršana".

6.1 Apgaismojuma spuldzes nomainīšana

Ierīcei ir ilga darba mūža LED iekšpusē apgaismojums.

Apgaismojuma ierīci drīkst nomainīt tikai apkopes speciālists. Sazinieties ar tuvāko servisa centru.

- Ja nepieciešams, noregulējiet durvis. Skatiet sadaļu "Uzstādīšana".
- Ja nepieciešams, nomainiet durvju blīvējumu. Sazinieties ar tuvāko servisa centru.

6.2 Durvju aizvēršana

- Tīriet durvju blīvējumu.

7. UZSTĀDĪŠANA



BRĪDINĀJUMS

Pirms ierīces uzstādīšanas rūpīgi iepazīstieties ar sadaļā "Drošības informācija" minēto drošības un ierīces pareizas uzstādīšanas informāciju.

7.1 Novietojums

Uzstādiēt šo ierīci vietā, kuras temperatūra atbilst ierīces tehnisko datu plāksnītē norādītajai klimatiskajai klasei:

Klimatiskā klase	Apkārtējās vides temperatūra
SN	no +10 °C līdz +32 °C
N	no +16 °C līdz +32 °C
ST	no +16 °C līdz +38 °C
T	no +16 °C līdz +43 °C

7.2 Elektriskais savienojums

Pirms ierīces pieslēgšanas elektrotīklam, pārbaudiet, vai tehnisko datu plāksnītē minētie sprieguma un frekvences parametri atbilst mājas elektrotīkla parametriem.

Ierīce jābūt sazemētai. Lai nodrošinātu zemējumu, strāvas kabeļa kontaktspraudnis ir aprīkots ar papildu kontaktu. Ja mājas elektrotīkla kon-

taktīgzda nav iezemēta, iepriekš sazinoties ar kvalificētu speciālistu, pievienojiet ierīcei atsevišķu, spēkā esošiem noteikumiem atbilstošu zemējumu.

Ražotājs neuzņemsies atbildību par sekām, kas būs radušās, neievērojot iepriekš minētos norādījumus.
Ierīce atbilst šādām Eiropas Savienības direktīvām.

7.3 Durvju vēršanās virziena maiņa

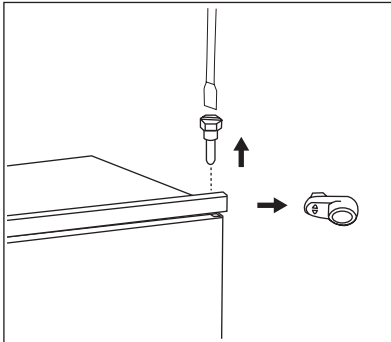

Sākotnējais durvju vēršanās virziens ir pa labi. Ja vēlaties atvērt durvis uz kreiso pusi, pirms ierīces uzstādīšanas rīkojieties šādi:

- Atslābiniet augšējo tapu un izņemiet starplika.
- Noņemiet augšējo tapu un augšējās durvis.

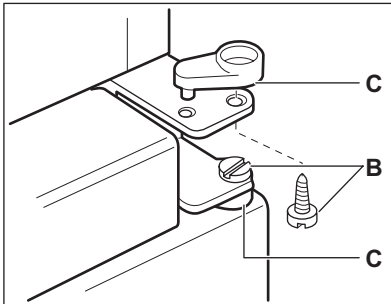

- Izskrūvējiet tapas (B) un noņemiet starplikas (C).

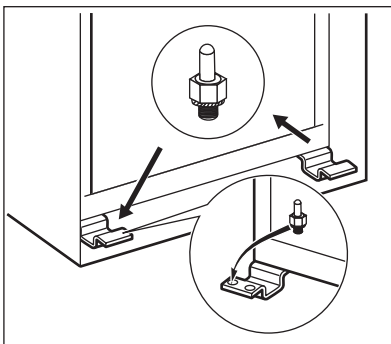

- Noņemiet apakšējās durvis.
- Atslābiniet apakšējo tapu.
- Pretējā pusē:
- Uzstādiet apakšējo tapu.
- Uzstādiet apakšējās durvis.
- Uzstādiet uz vidējās eņģes pretējā pusē tapas (B) un starplikas (C).
- Uzstādiet augšējās durvis.
- Pievelciet starplika un augšējo tapu.

7.4 Ventilācijas prasības

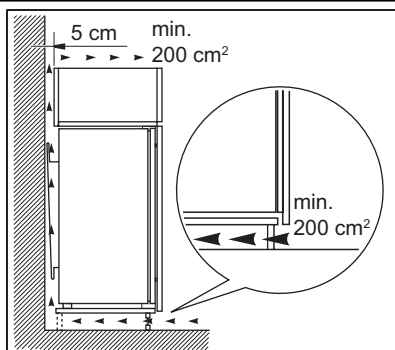

Nodrošiniet ierīces aizmugurē piemērotu ventilāciju.

7.5 Ierīces uzstādīšana

Veiciet šādus pasākumus.



UZMANĪBU

Pārliecinieties, lai kabelis būtu brīvi kustināms.

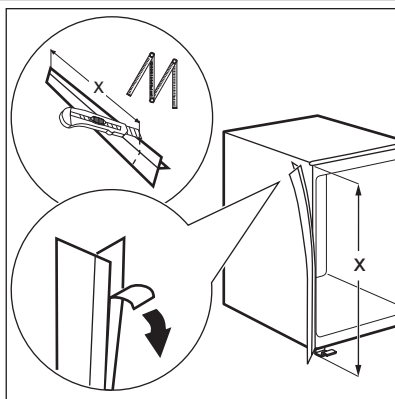

Ja nepieciešams, nogrieziet blīvlenti un tad pielīmējiet ierīci, kā parādīts attēlā.

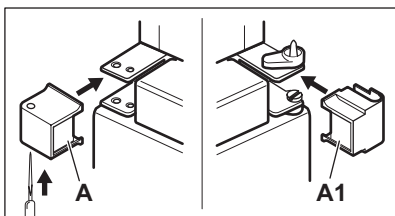

Izurbiet caurumu enģes apvalkā A, kā norādīts attēlā.

Uzstādiet apvalkus A un A1 (piederumu maiņā) vidējai enģei.

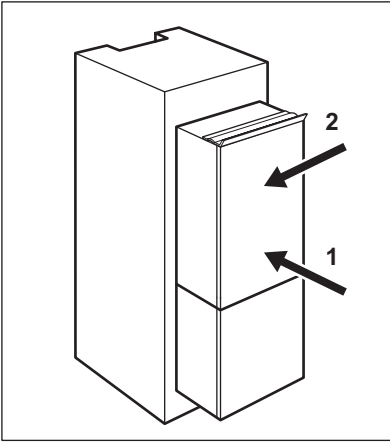

Ievietojiet ierīci iebūvēšanai paredzētā izgriezumā mēbelē.
 Bīdīet ierīci bultiņas (1) virzienā, līdz augšējās atveres pārsegs atdurās pret virtuves skapi.
 Bīdīet ierīci bultiņas (2) virzienā pret skapi eņģu pretējā pusē.

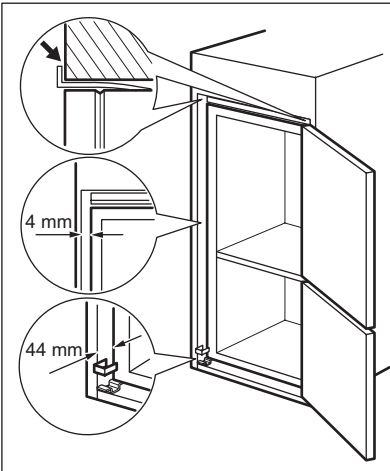

Pielāgojiet ierīci iebūvēšanai paredzētā izgriezumā mēbelē.
 Pārlicinieties, lai attālums starp ierīci un skapīša priekšējo malu būtu 44 mm.
 Apakšējās eņģes apvalks (piederumu maisā) nodrošina pareizu attālumu starp ierīci un virtuves mēbeli.
 Pārlicinieties, lai atstarpe starp ierīci un skapīti būtu 4 mm.
 Atveriet durvis. Novietojiet apakšējās eņģes apvalku vietā.

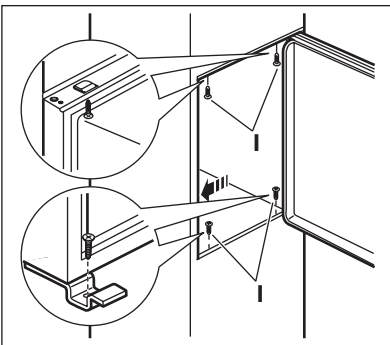

Pieskrūvējiet ierīci ar 4 skrūvēm pie mēbeles ar iebūvēšanai paredzētu izgriezumumu.

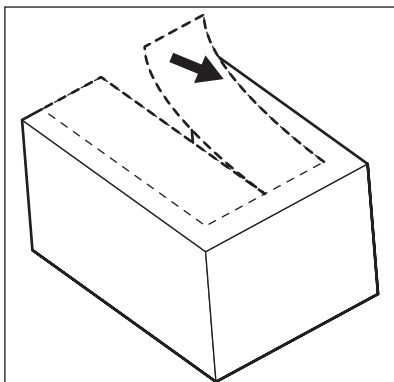

Noņemiet vajadzīgo daļu no eņģes apvalka (E).
Pārliecinieties, ka noņemat DX daļu labajai eņģei,
SX pretējai eņģei.

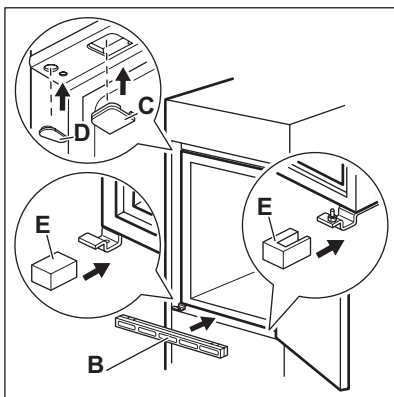

Piestipriniet apvalkus (C,D) pie kronšteiniem un
eņģu atverēm.
Uzstādiet ventilācijas restes (B).
Piestipriniet eņģu apvalkus (E) pie eņģēm.

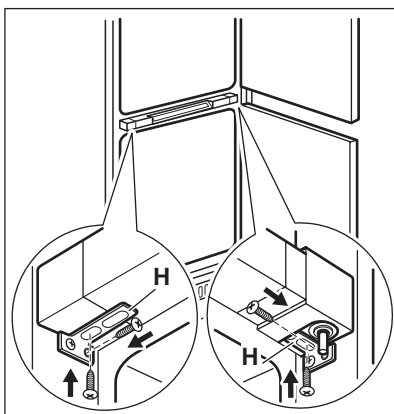

Ja ledusskapi pie virtuves mēbeļu durvīm jānostiprina sāniski:

1. atlaidiet vaļīgāk fiksācijas kronšteinu (H) skrūves;
2. pārvietojiet kronšteinus (H);
3. pievelciet skrūves.

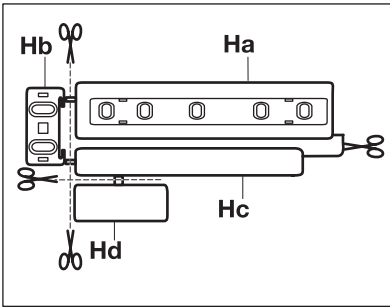

Atvienojiet detaļas (Ha), (Hb), (Hc) un (Hd).

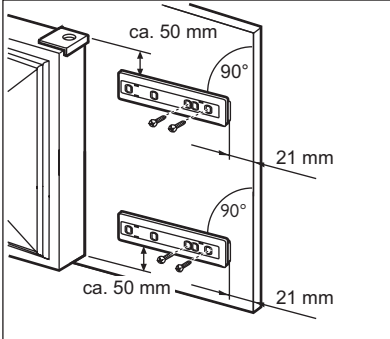

Uzstādiet detaļu (Ha) virtuves mēbeles iekšpusē.

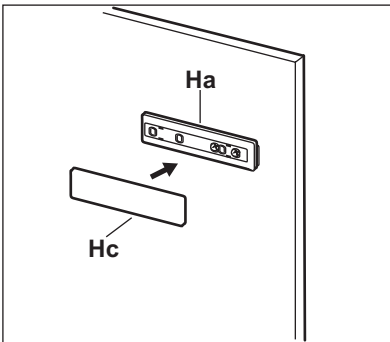

Uzbīdīet detaļu (Hc) uz detaļas (Ha).

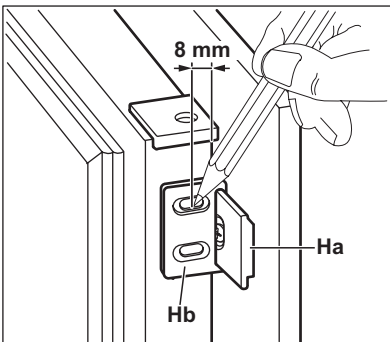

Atveriet ierīces durvis un virtuves skapīša durvis 90° leņķī.
Ievietojiet nelielu taisnstūra elementu (Hb) vadotnē (Ha).
Savienojiet ierīces un virtuves skapīša durvis un iezīmējiet atverēm paredzētās vietas.

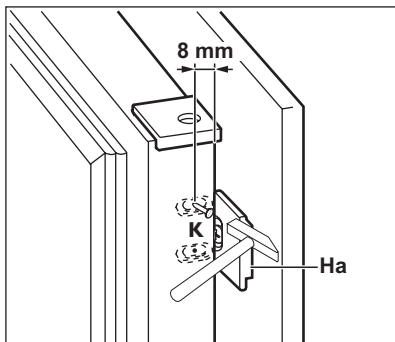

Noņemiet kronšteinus un iezīmējiet 8 mm attālumu no durvju ārējās malas, kur jāuzstāda skrūve (K).

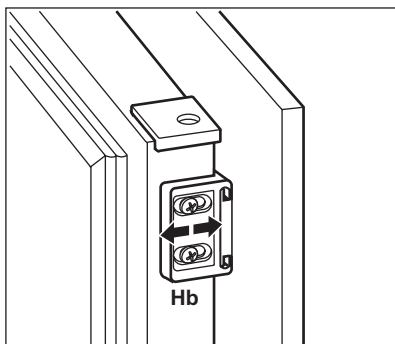

Novietojiet vēlreiz nelielo taisnstūra elementu uz vadotnes un nostipriniet to ar komplektācijā esošajām skrūvēm. Pielāgojot daļu (Hb), izlīdziniet skapja durvis ar ierīces durvīm.

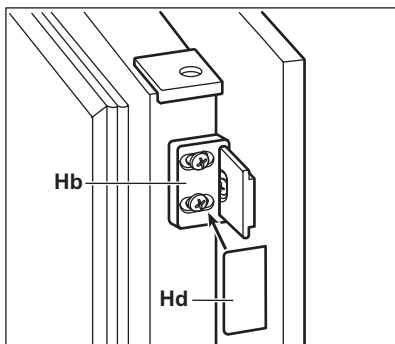

Iespiediet detaļu (Hd) detaļā (Hb).

Pārbaudiet vēlreiz, lai pārliecinātos, vai:

- visas skrūves ir pievilkta;

- blīvējuma sloksne ir cieši piestiprināta pie korpusa;
- durvis atveras un aizveras pareizi.

8. TROKŠŅI

Normālas darbības laikā var dzirdēt dažādas skaņas (kompresora, aukstumaģenta cirkulācijas).

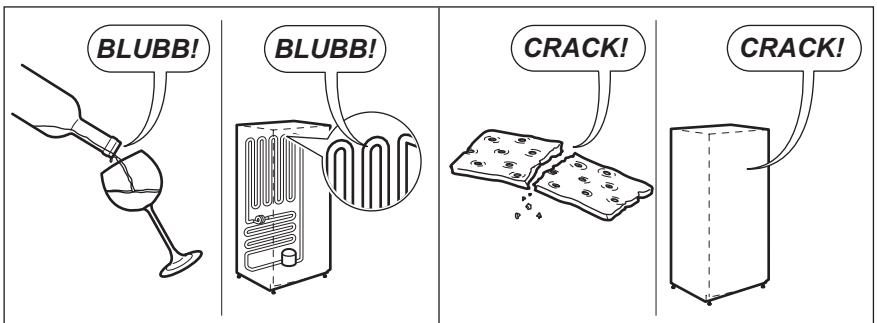
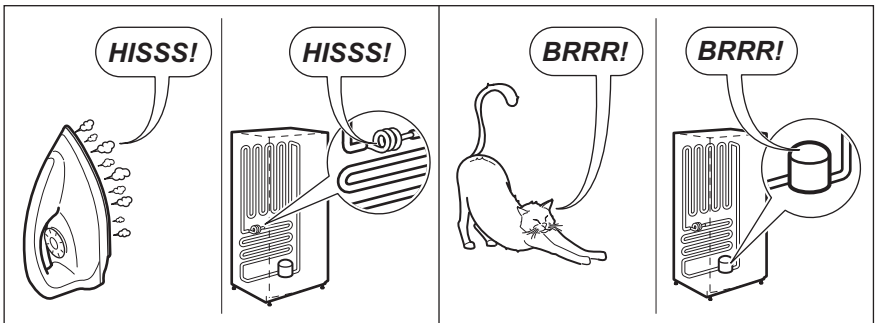
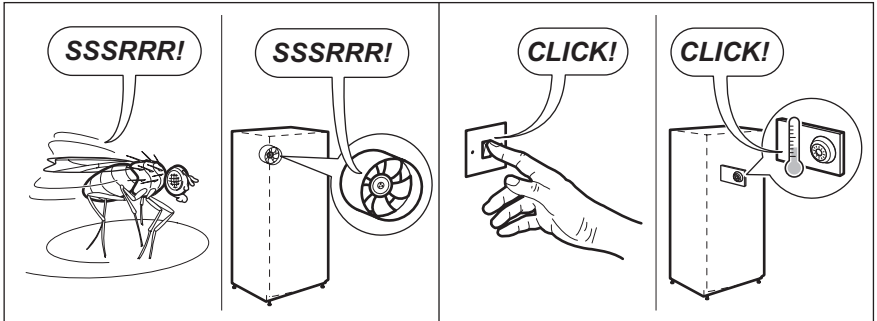
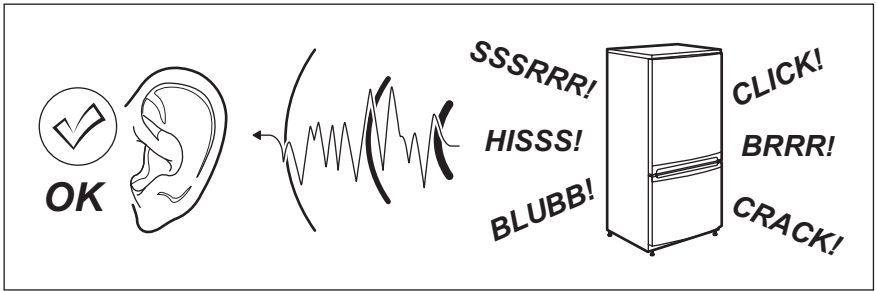



9. TEHNISKIE DATI

Iebūvēšanai paredzētās nišas izmēri		
Augstums	1850 mm	
Platums	560 mm	
Dziļums	560 mm	
Uzglabāšanas ilgums elektroenerģijas piegādes pārtraukuma gadījumā	21 st.	
Spriegums	230–240 V	
Frekvence	50 Hz	

Tehniskā informācija atrodas ledusskapja iekšpusē, kreisajā pusē uz datu plāksnītes.

10. APSVĒRUMI PAR VIDES AIZSARDZĪBU

Nododiet otrreizējai pārstrādei materiālus ar simbolu . Ievietojiet iepakojuma materiālus atbilstošos konteineros to otrreizējai pārstrādei. Palīdziet aizsargāt apkārtnējo vidi un cilvēku veselību, atkārtoti pārstrādājot elektrisko un

elektronisko iekārtu atkritumus. Neizmetiet ierīces, kas apzīmētas ar šo simbolu  kopā ar mājsaimniecības atkritumiem. Nododiet izstrādājumu vietējā otrreizējās pārstrādes punktā vai sazinieties ar vietējo pašvaldību.

CUPRINS

1. INSTRUCȚIUNI PRIVIND SIGURANȚA	68
2. PANOUL DE COMANDĂ	70
3. UTILIZAREA ZILNICĂ	72
4. SFATURI UTILE	75
5. ÎNGRIJIREA ȘI CURĂȚAREA	76
6. CE TREBUIE FĂCUT DACĂ...	77
7. INSTALAREA	78
8. ZGOMOTE	84
9. DATE TEHNICE	86
10. PROTEJAREA MEDIULUI ÎNCONJURĂTOR	86

NE GÂNDIM LA DUMNEAVOASTRĂ

Vă mulțumim că ați achiziționat un aparat Electrolux. Ați ales un produs care include decenii de experiență profesională și de inovație. Ingenios și stilat, a fost conceput special pentru dumneavoastră. Pentru ca oricând îl utilizați puteți fi sigur de aceleași rezultate extraordinare.

Bine ați venit la Electrolux.

Vizitați website-ul la:



Aici găsiți sfaturi privind utilizarea, broșuri, informații care vă ajută la rezolvarea unor probleme apărute și informații despre service:

www.electrolux.com



Înregistrați-vă produsul pentru a beneficia de servicii mai bune:

www.electrolux.com/productregistration



Cumpărați accesorii, consumabile și piese de schimb originale pentru aparatul dvs.:

www.electrolux.com/shop

SERVICIUL DE RELAȚII CU CLIEȚII ȘI SERVICE

Vă recomandăm utilizarea pieselor de schimb originale.

Atunci când contactați unitatea de Service, asigurați-vă că aveți disponibile următoarele informații.

Informațiile pot fi găsite pe plăcuța cu datele tehnice. Model, PNC, Număr de serie.



Avertisment / Atenție-Informații privind siguranța.



Informații și recomandări generale



Informații cu privire la mediul înconjurător

Ne rezervăm dreptul asupra efectuării de modificări.

1. INSTRUCȚIUNI PRIVIND SIGURANȚA

Pentru siguranța dv. și pentru a asigura utilizarea corectă a aparatului, înainte de instalare și de prima utilizare, citiți cu atenție acest manual de utilizare, inclusiv recomandările și avertismentele cuprinse în el. Pentru a evita erorile inutile și accidentele, este important să vă asigurați că toate persoanele care vor folosi aparatul cunosc foarte bine modul său de funcționare și caracteristicile de siguranță. Păstrați aceste instrucțiuni și asigurați-vă că ele vor însoți aparatul în cazul în care este mutat sau vândut, astfel încât toți utilizatorii, pe întreaga durată de viață a aparatului, să fie corect informați cu privire la utilizarea și siguranța sa.

Pentru siguranța persoanelor și a bunurilor, respectați măsurile de precauție din aceste instrucțiuni de utilizare, deoarece producătorul nu este responsabil de daunele cauzate prin nerespectarea acestor cerințe.

1.1 Siguranța copiilor și a persoanelor vulnerabile

- Acest aparat nu trebuie folosit de persoane (inclusiv copiii) cu capacități fizice, senzoriale și mentale reduse, sau lipsiți de experiență și cunoștințe, cu excepția cazului în care sunt supravegheați sau li s-au dat instrucțiuni în legătură cu folosirea aparatului, de către o persoană răspunzătoare pentru siguranța lor. Copiii trebuie supravegheați ca să nu se joace cu aparatul.
- Nu lăsați ambalajele la îndemâna copiilor. Există riscul de sufocare.
- Când aruncați aparatul, scoateți ștecherul din priză, tăiați cablul de alimentare (cât mai aproape de aparat) și înlăturați ușa, astfel încât copiii care se joacă să nu se poată electrocuta și să nu se poată închide înăuntru.
- Dacă acest aparat, care are garnituri magnetice la ușă, înlocuiește un aparat mai vechi care are un sistem de închidere cu arc (zăvor cu resort), faceți inutilizabil sistemul de închidere înainte de a arunca aparatul vechi. În acest mod nu va putea deveni o capcană mortală pentru un copil.

1.2 Aspecte generale referitoare la siguranță



AVERTIZARE

Mențineți libere deschiderile de ventilare din carcasa aparatului sau din structura în care este încorporat.

- Acest aparat este destinat pentru conservarea alimentelor și/sau a băuturilor în locuințele normale, așa cum se arată în acest manual de instrucțiuni.
- Nu utilizați dispozitive mecanice sau alte mijloace artificiale pentru a accelera procesul de dezghețare.
- Nu utilizați alte aparate electrice (de ex. aparate de înghețată) în interiorul aparatelor de răcire, decât dacă sunt aprobate în mod special de producător în acest scop.
- Nu deteriorați circuitul de răcire.

- Circuitul de răcire al aparatului conține izobutan ca agent de răcire (R600a), un gaz natural cu un nivel ridicat de compatibilitate cu mediul înconjurător, dar care este inflamabil.

În timpul transportului și instalării aparatului, procedați cu atenție pentru a nu deteriora niciuna dintre componentele circuitului de răcire.

Dacă circuitul de răcire este deteriorat:

- evitați flăcările deschise și sursele de foc
- aerișiți foarte bine camera în care este amplasat aparatul
- Este periculos să modificați specificațiile sau să modificați acest produs, în orice fel. Deteriorarea cablului de alimentare poate produce un scurt-circuit, un incendiu și/sau electrocutarea.



AVERTIZARE

Pentru evitarea oricărui pericol, componentele electrice (cablu de alimentare, ștecher, compresor, etc.) trebuie înlocuite numai de către un tehnician de service autorizat și calificat, cu respectarea normelor de siguranță în vigoare.

1. Cablul de alimentare nu trebuie prelungit.
2. Cablul de alimentare din spatele aparatului nu trebuie strivit sau deteriorat de partea din spate a aparatului. Un cablu de alimentare strivit sau deteriorat se poate supraîncălzi și poate produce un incendiu.
3. Trebuie asigurat un acces ușor la ștecherul aparatului.
4. Nu trageți de cablul de alimentare.

5. Dacă priza nu este fixă, nu introduceți ștecherul în priză. Există riscul de electrocutare sau incendiu.
 6. Aparatul nu trebuie utilizat fără a fi montat capacul becului din interior (dacă este prevăzut).
- Acest aparat este greu. Procedați cu atenție când îl deplasați.
 - Nu scoateți și nu atingeți alimentele din compartimentul congelator dacă aveți mâinile umede sau ude, deoarece în acest mod pielea se poate zgâria sau poate suferi degerături.
 - Evitați expunerea îndelungată a aparatului la lumină solară directă.
 - Becurile (dacă sunt prevăzute) din acest aparat sunt special destinate aparatelor electrocasnice. Acestea nu sunt compatibile cu iluminatul locuinței.

1.3 Utilizarea zilnică

- Nu puneți oale fierbinți pe piesele din plastic ale aparatului.
- Nu păstrați gaze și lichide inflamabile în interiorul aparatului, deoarece ar putea exploda.
- Nu puneți alimentele în contact cu fantele de aerisire de pe peretele din spate. (Dacă aparatul este Frost Free -fără gheață)
- Alimentele congelate nu trebuie să mai fie congelate din nou după ce s-au dezghețat.
- Păstrați alimentele congelate ambalate în conformitate cu instrucțiunile producătorului alimentelor congelate.
- Recomandările producătorului aparatului privind conservarea trebuie respectate cu strictețe. Consultați instrucțiunile respective.
- Nu puneți băuturi gazoase sau carbonatate în compartimentul congelator, deoarece se creează presiune asupra recipientului, iar acesta ar putea exploda, deteriorând aparatul.
- Înghețata pe băț poate cauza degerături dacă e consumată imediat după scoaterea din aparat.

1.4 Întreținerea și curățarea

- Înainte de a efectua operațiile de întreținere, opriți aparatul și scoateți ștecherul din priză.
- Nu curățați aparatul cu obiecte din metal.
- Nu folosiți obiecte ascuțite pentru a îndepărta gheața din aparat. Folosiți o răzuitoare din plastic.
- Examinați periodic scurgerea din frigider pentru a vedea dacă există apă rezultată din dez-

ghețare. Dacă este necesar, curățați scurgerea. Dacă scurgerea este blocată, apa se va acumula în partea de jos a aparatului.

1.5 Instalarea



Pentru racordarea la electricitate respectați cu atenție instrucțiunile din paragrafele specifice.

- Despachetați aparatul și verificați să nu fie deteriorat. Nu conectați aparatul dacă este deteriorat. Comunicați imediat eventualele defecte magazinului de unde l-ați cumpărat. În acest caz, păstrați ambalajul.
- Se recomandă să așteptați cel puțin două ore înainte de a conecta aparatul, pentru a permite uleiului să curgă înapoi în compresor.
- Trebuie să se asigure o circulație adecvată a aerului în jurul aparatului, în lipsa acesteia se poate supraîncălzi. Pentru a obține o ventilare suficientă, urmați instrucțiunile referitoare la instalare.
- Pe cât posibil, spatele aparatului trebuie să se afle lângă un perete, pentru a evita atingerea părților calde (compresor, condensator) și a evita riscul de arsuri.
- Aparatul nu trebuie amplasat în apropierea caloriferului sau a aragazului.
- Asigurați-vă că după instalarea aparatului priza rămâne accesibilă.
- Conectați numai la o sursă de apă potabilă (dacă se prevede racordarea la o sursă de apă).

1.6 Serviciul de Asistență Tehnică

- Toate lucrările electrice necesare pentru instalarea acestui aparat trebuie efectuate de către un electrician calificat sau de o persoană competentă.
- Acest produs trebuie reparat numai centru de service autorizat și trebuie să se folosească numai piese de schimb originale.

1.7 Protecția mediului înconjurător



Acest aparat nu conține gaze care pot deteriora stratul de ozon, nici în circuitul de răcire și nici în materialele de izolare. Aparatul nu poate fi aruncat împreună cu deșeurile urbane și cu gunoiul. Spuma izolatoare conține gaze inflamabile: aparatul trebuie eliminat conform reglementărilor aplicabile ale autorităților locale. Evitați deteriorarea

unității de răcire, mai ales în spate, lângă schimbătorul de căldură. Materia-

le folosite pentru acest aparat marcate cu simbolul ♻ sunt reciclabile.

2. PANOUL DE COMANDĂ

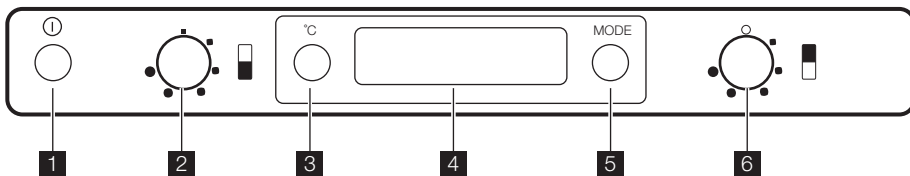

- | | |
|--|---|
| <p>1 Buton PORNIRE/OPRIRE</p> <p>2 Buton de reglare a temperaturii congelatorului</p> <p>3 Buton de indicare a temperaturii frigiderului-congelatorului</p> | <p>4 Afișaj</p> <p>5 Buton funcție
Buton resetare alarmă</p> <p>6 Buton de reglare a temperaturii frigiderului</p> |
|--|---|

Afișaj

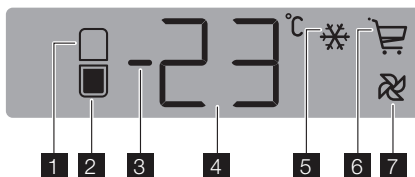

- | |
|---|
| <p>1 Indicator compartiment Frigider</p> <p>2 Indicator compartiment Congelator</p> <p>3 Indicator temperatură pozitivă sau negativă</p> <p>4 Indicator de temperatură</p> <p>5 Funcția Action Freeze</p> <p>6 Funcția Shopping</p> <p>7 Funcția FreeStore</p> |
|---|

2.1 Pornirea

După introducerea ștecherului în priză, dacă afișajul nu se aprinde, apăsați butonul PORNIRE/OPRIRE.

Imediat ce aparatul pornește, pe panoul de comandă vor apărea următoarele simboluri:

- Indicatorul de temperatură pozitivă sau negativă va fi pozitiv, indicând faptul că temperatura este pozitivă
- temperatura clipește intermitent, fundalul afișajului este roșu și se aude o sonerie.

Apăsați pe butonul Funcție și soneria se va opri (de asemenea, consultați "Alarma pentru temperatura excesivă").
Setați temperatura dorită (vezi "Reglarea temperaturii").

2.2 Oprirea aparatului

Aparatul se oprește apăsând butonul de PORNIRE/OPRIRE mai mult de 1 secundă.

Ulterior va fi afișată o numărătoare inversă a temperaturii de la -3 -2 -1.

Când aparatul este oprit, Afișajul este dezactivat.

2.3 Oprirea compartimentului frigider

Pentru a opri compartimentul frigider, rotiți regulatorul pentru setarea temperaturii Frigiderului spre stânga până la poziția "0".
Compartimentul congelator va funcționa în continuare.

După ce compartimentul frigider este oprit, singura temperatură afișată va fi cea a compartimentului congelator.

În acest caz, iluminarea din compartimentul frigider va fi oprită.

2.4 Afișajul pentru temperatură

De fiecare dată când este apăsat butonul de afișaj pentru temperatura combinei frigorifice, afișajul indică secvențial:

1. – Indicatorul pentru compartimentul Frigider este aprins.
 - Afișajul indică ultima temperatură configurată pentru frigider.
2. – Indicatorul pentru compartimentul Congelator este aprins.⁵⁾
 - Afișajul indică ultima temperatură configurată pentru congelator.

2.5 Meniul pentru funcții

La fiecare apăsare a butonului pentru funcții, sunt activate următoarele funcții, în sensul acelor de ceasornic:

- Funcția Action Freeze
- Funcția Shopping
- Funcția FreeStore
- lipsă simbol: funcționare normală.



Puteți activa o funcție în orice moment.

Pentru dezactivarea funcțiilor apăsați de mai multe ori butonul pentru funcții până când nu mai este afișat niciun simbol.

2.6 Reglarea temperaturii

Temperatura din aparat este controlată de butonul de reglare a temperaturii.

Temperatura din compartimentul frigiderului poate fi controlată prin rotirea butonului de reglare a temperaturii frigiderului și poate varia între aproximativ +2°C și +8°C.

Temperatura din compartimentul congelator poate fi controlată prin rotirea butonului de reglare a temperaturii congelatorului și poate varia între aproximativ -15°C și -24°C.

Pentru păstrarea corectă a alimentelor trebuie setate temperaturile următoare:

+5°C în frigider

-18°C în congelator.

Pe durata normală de funcționare indicatorul de Temperatură afișează temperatura setată în acel moment.

Pentru a utiliza aparatul, procedați după cum urmează:

- rotiți butonul de reglare a Temperaturii spre dreapta pentru a obține o răcire maximă
 - rotiți butonul de reglare a Temperaturii spre stânga pentru a obține o răcire minimă.
- Poziția intermediară este, de obicei, cea mai indicată.
- Totuși, valoarea exactă trebuie aleasă ținând cont de faptul că temperatura din interiorul aparatului depinde de:
- temperatura camerei
 - frecvența de deschidere a ușii
 - cantitatea de alimente depozitate
 - amplasarea aparatului.

2.7 Funcția Shopping

Dacă aveți nevoie să introduceți o cantitate mare de alimente calde, de exemplu după ce ați făcut cumpărături, vă recomandăm să activați funcția Shopping pentru a răci produsele mai rapid și pentru a evita încălzirea alimentelor care se află deja în frigider.

Funcția Shopping este activată prin apăsarea butonului pentru funcții (de mai multe ori, dacă este necesar), până când apare simbolul corespunzător .

Funcția Shopping se va dezactiva automat după aproximativ 6 ore.

Pe durata funcției Shopping, este activat automat și ventilatorul din frigider.



De asemenea, ventilatorul din frigider este activat automat când temperatura camerei este ridicată (peste 32 °C), deși funcția Shopping nu este activată.

Este posibilă dezactivarea funcției în orice moment prin apăsarea butonului pentru funcții (consultați secțiunea "Meniul pentru funcții").

2.8 Funcția FreeStore

Funcția este activată prin apăsarea butonului pentru funcții (de mai multe ori, dacă este necesar), până când apare simbolul corespunzător .

În aceste condiții, ventilatorul funcționează fără întrerupere.

Dezactivarea funcției este posibilă în orice moment, prin apăsarea butonului pentru funcții până când simbolul  nu mai este afișat.

⁵⁾ În condiții normale.



Dacă funcția este activată automat, simbolul FreeStore nu este afișat (consultați "Utilizarea zilnică").
Activarea funcției FreeStore crește consumul de energie.

2.9 Funcția Action Freeze

Pentru a congela alimente proaspete, trebuie să activați funcția Action Freeze. Apăsați butonul pentru funcții (de câteva ori dacă este nevoie) până când apare simbolul corespunzător. Această funcție se oprește automat după 52 ore. Este posibil să dezactivați funcția în orice moment prin apăsarea butonului pentru funcții (consultați "Meniul funcțiilor").



2.10 Alarmă temperatură excesivă

O creștere a temperaturii în compartimentul congelator (de exemplu din cauza unei întreruperi a curentului) e indicată de:

- aprinderea intermitentă a indicatorului pentru temperatură

- aprinderea intermitentă a indicatorului pentru compartimentul Congelator (Indicator pentru compartimentul congelator / Indicatorul alarmă pentru ușă deschisă)

- iluminarea afișajului în culoarea roșie
 - emiterea unui semnal sonor
- Când se restabilesc condițiile normale

- semnalul acustic încetează
 - valoarea temperaturii continuă să clipească intermitent
 - iluminarea afișajului rămâne roșie.
- Când apăsați butonul Funcție / Comutatorul de resetare a alarmei pentru a dezactiva alarma, pe afișajul   apare cea mai ridicată temperatură la care s-a ajuns în compartiment, timp de câteva secunde.

În acest moment lumina intermitentă se oprește iar culoarea afișajului se schimbă din roșu în alb. În timpul alarmei, soneria poate fi dezactivată apăsând pe butonul Funcție / Comutatorul de resetare a alarmei.

Afișajul rămâne luminat în roșu până la restabilirea condițiilor normale de stocare.

3. UTILIZAREA ZILNICĂ

3.1 Curățarea interiorului

Înainte de a folosi aparatul pentru prima oară, spălați interiorul și toate accesoriile interne cu apă caldă și cu detergent neutru, pentru a înlătura mirosul specific de produs nou, apoi uscați-le bine.



Nu folosiți detergenți sau prafuri abrazive, deoarece vor deteriora suprafața.

3.2 Congelarea alimentelor proaspete

Compartimentul congelator este adecvat pentru congelarea alimentelor proaspete și pentru conservarea pe termen lung a alimentelor congelate. Pentru a congela alimente proaspete, activați funcția Fast Freeze cu cel puțin 24 ore înainte de introducerea alimentelor în compartimentul congelator.

Puneți alimentele ce urmează a fi congelate în compartimentul Fast Freeze, deoarece aceasta este zona cea mai rece.

Cantitatea maximă de alimente care poate fi congelată într-o perioadă de 24 de ore este specificată pe **plăcuța cu datele tehnice**, o etichetă situată în interiorul aparatului.

Procesul de congelare durează 24 ore: În acest interval de timp nu mai puneți alte alimente la congelat.



La utilizarea funcției Fast Freeze:

cu aproximativ 6 ore înainte	Introduceți cantități mici de alimente proaspete (aproximativ 5 kg)
cu aproximativ 24 ore înainte	Introduceți cantitatea maximă de alimente (vezi plăcuța cu date tehnice)
nu este necesar	Introducerea alimentelor congelate
nu este necesar	Introduceți cantități mici de alimente proaspete zilnic (aproximativ 2 kg)

3.3 Conservarea alimentelor congelate

La prima pornire sau după o perioadă de neutilizare, înainte de a introduce alimentele în com-

partiment, lăsați aparatul să funcționeze timp de cel puțin 2 ore la setările cele mai mari.



În cazul dezghețării accidentale, de exemplu din cauza unei întreruperi a curentului, dacă curentul a fost întrerupt mai mult timp decât valoarea indicată în tabelul cu caracteristicile tehnice din paragraful "Timpul de atingere a condițiilor normale de funcționare", alimentele decongelate trebuie consumate rapid sau trebuie gătite imediat și apoi recongelate (după ce s-au răcit).

3.4 Producerea cuburilor de gheață

Aparatul este dotat cu una sau mai multe tăvițe pentru producerea cuburilor de gheață. Umpleți tăvițele cu apă, apoi puneți-le în compartimentul congelator.

3.7 Indicator de temperatură

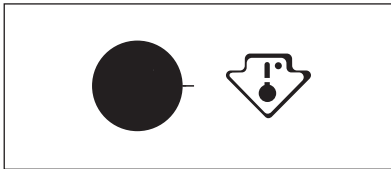

Acest aparat este vândut în Franța. În conformitate cu reglementările în vigoare din această țară, acesta trebuie să fie prevăzut cu un dispozitiv special (vezi figura), plasat în compartimentul inferior al frigiderului, pentru a indica zona cea mai rece.

3.8 Rafturi detașabile

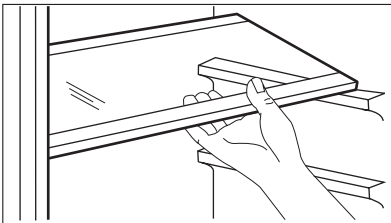

Pe pereții frigiderului se află o serie de ghidaje, astfel încât rafturile pot fi poziționate după dorință.

Pentru o utilizare mai bună a spațiului, partea din față a rafturilor pliabile pe jumătate poate fi pusă peste cea din spate.



Nu folosiți instrumente metalice pentru a scoate tăvițele din congelator.

3.5 Acumuloare reci

Congelatorul conține cel puțin un acumulator rece, care mărește durata de păstrare în eventualitatea unei întreruperi a curentului sau a unei defecțiuni.

3.6 Dezghețarea

Alimentele congelate, înainte de a fi utilizate, pot fi dezghețate în compartimentul frigider sau la temperatura camerei, în funcție de timpul de care dispuneți pentru această operațiune.

Bucățile mici pot fi gătite congelate, direct din congelator: în acest caz, durata de coacere va fi mai mare.

3.9 Poziționarea rafturilor pe ușă

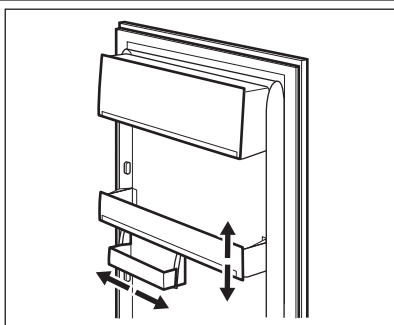

Pentru a permite conservarea pachetelor cu alimente de diferite dimensiuni, rafturile de pe ușă pot fi poziționate la înălțimi diferite. Pentru a efectua aceste reglări, procedați după cum urmează: trageți treptat raftul în direcția săgeților până când se eliberează, apoi re poziționați-l conform necesităților.

3.10 Controlul umidității

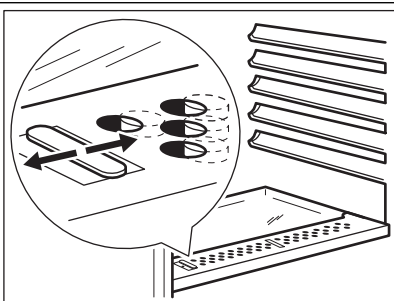

Raftul din sticlă are încorporat un dispozitiv cu fante (reglabile prin intermediul unei manete glisante), care permite reglarea temperaturii în sertarul (sertarele) de legume.

Când fantele de ventilație sunt închise: conținutul natural de umezeală al alimentelor din compartimentele pentru fructe și legume este păstrat un timp mai îndelungat.

Când locașurile de ventilare sunt deschise: o circulație mai mare de aer are ca rezultat un conținut mai redus de umiditate a aerului în compartimentele pentru fructe și legume.

3.11 FreeStore

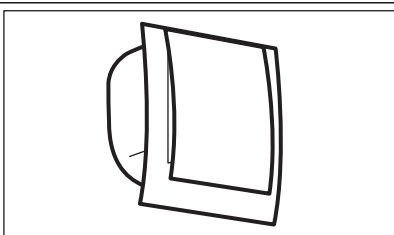

Compartimentul frigiderului este echipat cu un dispozitiv care permite răcirea rapidă a alimentelor și o temperatură mai uniformă în interior. Dacă este necesar, dispozitivul se dezactivează automat, de exemplu pentru o recuperare rapidă a temperaturii după deschiderea ușii sau când temperatura ambiantă este ridicată. Funcția vă permite să porniți manual dispozitivul când este necesar (consultați paragraful "Funcția FreeStore").



Funcția FreeStore se oprește când ușa este deschisă și repornește imediat după închiderea acesteia.

4. SFATURI UTILE

4.1 Recomandări pentru economisirea energiei

- Nu deschideți ușa prea des și nu o lăsați deschisă mai mult decât e absolut necesar.
- Dacă temperatura camerei este ridicată și Butonul de reglare a temperaturii este setat pe temperatură redusă, iar aparatul este complet încărcat, compresorul poate funcționa în mod continuu, iar pe evaporator se poate produce brumă sau gheață. Dacă se întâmplă acest lucru, setați butonul de reglare a temperaturii pe o setare mai caldă pentru a permite dezghețarea automată, economisindu-se astfel energia.

4.2 Recomandări pentru conservarea alimentelor proaspete

Pentru a obține cele mai bune rezultate:

- nu puneți alimente calde și nu păstrați lichide care se evaporă în frigider
- acoperiți sau înveliți alimentele, mai ales dacă au un miros puternic
- poziționați alimentele astfel încât aerul să poată circula liber în jurul lor

4.3 Recomandări privind păstrarea în frigider

Recomandări utile:

Carne (toate tipurile) : ambalați-o în pungi de polietilenă și puneți-o pe raftul de sticlă, deasupra sertarului pentru legume.

Carnea poate fi conservată în siguranță în acest mod pentru una sau două zile maximum.

Alimente gătite, gustări reci etc.: acestea trebuie acoperite și pot fi păstrate pe orice raft.

Legume și fructe: acestea trebuie să fie bine curățate și puse în sertarul special (sertarele speciale) din dotare.

Unt și brânză: acestea trebuie puse în recipiente ermetice sau învelite în folie de aluminiu sau în pungi de polietilenă pentru a exclude aerul cât mai bine posibil.

Sticle de lapte: acestea trebuie să aibă dop și să fie păstrate în raftul pentru sticle de pe ușă.

Bananele, cartofii, ceapa și usturoiul, dacă nu sunt ambalate, nu trebuie păstrate în frigider.

4.4 Recomandări privind păstrarea în congelator

Pentru a obține o congelare eficientă, iați câteva recomandări importante:

- cantitatea maximă de alimente care poate fi congelată într-o perioadă de 24 de ore este indicată pe plăcuța cu datele tehnice;
- procesul de congelare durează 24 ore. În acest interval de timp nu mai pot fi adăugate alte alimente de congelat;
- congelați numai alimente de calitate superioară, proaspete și bine curățate;
- faceți porții mici de alimente, care să se poată congela rapid și complet, iar apoi să puteți dezgheța numai cantitatea necesară;
- înfășurați alimentele în folie de aluminiu sau de polietilenă și verificați ca pachetele să fie etanșe;
- aveți grijă ca alimentele proaspete, necongelate, să nu vină în contact cu cele deja congelate, evitând astfel creșterea temperaturii celor din urmă;
- alimentele fără grăsime se păstrează mai bine și pe o perioadă mai îndelungată decât cele grase; sarea reduce perioada de păstrare a alimentelor;
- înghețatele pe bază de sucuri, dacă sunt consumate imediat după scoaterea din congelator, pot produce degerături ale pielii;
- se recomandă să notați data congelării pe fiecare pachet, pentru a putea ține evidența perioadei de conservare.

4.5 Recomandări pentru conservarea alimentelor congelate

Pentru a obține cele mai bune rezultate cu acest aparat, procedați astfel:

- verificați dacă alimentele congelate au fost păstrate în mod corespunzător în magazin;
- alimentele congelate trebuie transferate din magazin în congelator cât mai repede posibil;
- nu deschideți ușa prea des și nu o lăsați deschisă mai mult decât este necesar;
- după dezghețare, alimentele se deteriorează rapid și nu mai pot fi recongelate;
- nu depășiți perioada de păstrare indicată de producătorul alimentelor.

5. ÎNGRIJIREA ȘI CURĂȚAREA



ATENȚIE

Scoateți ștecherul din priză înainte de a efectua orice operație de întreținere.



Acest aparat conține hidrocarburi în unitatea de răcire; prin urmare, întreținerea și reincărcarea trebuie efectuate numai de tehnicieni autorizați.

Această operațiune va îmbunătăți performanțele aparatului și va duce la economia de energie.



Nu trageți, nu deplasați și nu deteriorați conductele și/sau cablurile din interiorul carcasei.

Procedați cu atenție pentru a nu deteriora sistemul de răcire.

5.1 Curățarea periodică

Aparatul trebuie curățat regulat:

- Mulți detergenți speciali de curățat suprafețele din bucătărie conțin substanțe chimice care pot ataca/deteriora materialul plastic utilizat în acest aparat. Din acest motiv, utilizați o cârpă moale clătită în apă caldă și emulsie de săpun neutru pentru curățarea suprafețelor interne și externe.



Nu utilizați detergenți sau pastă abrazivă pentru suprafețe externe, deoarece acestea vor deteriora vopseaua sau finisajul anti-amprentă din oțel inoxidabil.

- verificați regulat garniturile ușii și ștergeți-le, pentru a vă asigura că sunt curate.
- clătiți și uscați bine.
- Curățați cu o perie condensatorul (grila neagră) și compresorul din spatele aparatului.

După curățare, conectați din nou aparatul la rețea.

5.2 Perioadele de nefuncționare

Când aparatul nu e utilizat pe perioade lungi, luați următoarele măsuri de precauție:

- **deconectați aparatul de la sursa de alimentare cu electricitate**
- scoateți toate alimentele
- dezghețați (dacă este cazul) și curățați aparatul și toate accesoriile
- lăsați ușa/ușile deschise pentru a preveni formarea mirosurilor neplăcute.

Dacă aparatul rămâne în stare de funcționare, rugați pe cineva să-l verifice din când în când, pentru ca alimentele din interior să nu se strice în cazul întreruperii curentului electric.

5.3 Dezghețarea frigiderului

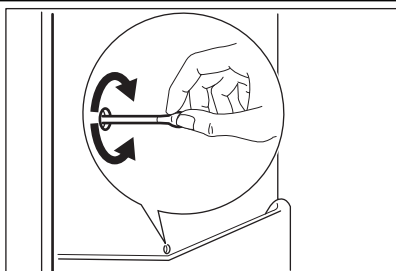

Gheața este eliminată automat din evaporatorul din compartimentul frigider de fiecare dată când se oprește compresorul motorului, în timpul utilizării normale. Apa rezultată din dezghețare se scurge printr-un canal într-un recipient special situat în spatele aparatului, deasupra compresorului motorului, de unde se evaporă.

Curățați periodic orificiul de drenare a apei rezultate din dezghețare, din mijlocul canalului din compartimentul frigider, pentru ca apa să nu dea pe dinafară și să nu se scurgă peste alimente. Folosiți dispozitivul special de curățare din dotare, pe care-l veți găsi deja introdus în orificiul de drenare.

5.4 Dezghețarea congelatorului

Compartimentul congelator al acestui model este de tipul "no frost" (fără gheață). Acest lucru înseamnă că gheața nu se acumulează în timpul

funcționării, nici pe pereții interni, nici pe alimente.

Absența gheții se datorează circulației continue a aerului rece în interiorul compartimentului, care produsă de un ventilator automat.

6. CE TREBUIE FĂCUT DACĂ...



AVERTIZARE

Înainte de a remedia defecțiunile scoteți ștecherul din priză.

Numai un electrician calificat sau o persoană competentă sunt abilitate să remedieze defecțiunile care nu apar în acest manual.



În timpul utilizării normale se aud unele sunete (compresorul, circulația agentului de răcire).

Problemă	Cauză posibilă	Soluție
Aparatul nu funcționează. Becul nu funcționează.	Aparatul este oprit.	Porniți aparatul.
	Ștecherul nu este introdus corect în priză.	Introduceți ștecherul corect în priză.
	Aparatul nu este alimentat cu electricitate. Nu există tensiune la priză.	Conectați alt aparat electric la priză. Contactați un electrician calificat.
Este declanșată soneria.	Temperatura din congelator este prea mare.	Consultați paragraful "Alarmă pentru temperatură excesivă"
Becul nu funcționează.	Becul se află în modul de așteptare.	Închideți și deschideți ușa.
	Becul este defect.	Consultați paragraful "Înlocuirea becului".
Compresorul funcționează continuu.	Temperatura nu este reglată corect.	Setați o temperatură mai ridicată.
	Ușa nu este închisă corect.	Consultați secțiunea „Închiderea ușii”.
	Ușa a fost deschisă prea des.	Nu lăsați ușa deschisă mai mult decât este necesar.
	Temperatura alimentelor este prea mare.	Lăsați temperatura alimentelor să scadă până la temperatura camerei înainte de conservare.
	Temperatura camerei este prea mare.	Reduceți temperatura camerei.
Pe peretele din spate al frigiderului curge apă.	În timpul procesului de dezghețare automată, gheața de pe peretele din spate se topește.	Acest lucru este normal.
În frigider curge apă.	Orificiul pentru drenarea apei este înfundat.	Curățați orificiul de drenare a apei.
	Alimentele pot împiedica scurgerea apei în colector.	Asigurați-vă că alimentele nu ating peretele din spate.
Se scurge apă pe jos.	Apa rezultată din dezghețare nu se scurge în tăvița de evaporare situată pe compresor.	Puneți canalul de drenare a apei rezultate din dezghețare în tăvița de evaporare.

Problemă	Cauză posibilă	Soluție
Temperatura din aparat este prea mică.	Regulatorul de temperatură nu este setat corect.	Setați o temperatură mai ridicată.
Temperatura din aparat este prea mare.	Regulatorul de temperatură nu este setat corect.	Setați o temperatură mai redusă.
	Sunt conservate prea multe alimente în același timp.	Introduceți mai puține alimente în același timp.
Temperatura din frigider este prea mare.	Aerul rece nu circulă în aparat.	Verificați dacă aerul rece circulă în aparat.
Temperatura din congelator este prea mare.	Produsele sunt puse prea aproape unele de altele.	Puneți produsele astfel încât aerul rece să poată circula printre ele.
Există prea multă gheață.	Alimentele nu sunt ambalate corect.	Ambalați alimentele corect.
	Ușa nu este închisă corect.	Consultați secțiunea „Închiderea ușii”.

6.1 Înlocuirea becului

Aparatul este echipat cu o sursă de lumină interioară de tip LED cu o durată mare de viață. Doar personalul de service poate înlocui dispozitivul de iluminat. Contactați centrul de service.

6.2 Închiderea ușii

1. Curățați garniturile ușii.

2. Dacă este nevoie, reglați ușa. Consultați capitolul "Instalarea".

3. Dacă este nevoie, înlocuiți garniturile defecte ale ușii. Contactați centrul de service.

7. INSTALAREA



AVERTIZARE

Citiți cu atenție "Informațiile privind siguranța", pentru siguranța dv. și pentru a asigura utilizarea corectă a aparatului, înainte de instalarea acestuia.

7.1 Amplasarea

Instalați aparatul într-un loc în care temperatura ambientului să corespundă cu clasa climatică indicată pe plăcuța cu datele tehnice ale aparatului:

Clasa climatică	Temperatura camerei
SN	+10°C până la +32°C
N	+16°C până la +32°C
ST	+16°C până la +38°C
T	+16°C până la +43°C

7.2 Conexiunea electrică

Înainte de a conecta aparatul, asigurați-vă că tensiunea și frecvența indicate pe plăcuța cu datele tehnice corespund cu sursa de alimentare a locuinței dv.

Aparatul trebuie să fie legat la pământ. Ștecherul cablului electric este prevăzut cu un contact în acest scop. Dacă priza din locuință nu este le-

gată la pământ, conectați aparatul la o împământare separată, în conformitate cu reglementările în vigoare, după ce ați consultat un electrician calificat.

Producătorul nu-și asumă nicio responsabilitate dacă aceste măsuri de siguranță nu sunt respectate.

Acest aparat este conform cu Directivele C.E.E.

7.3 Reversibilitatea ușii

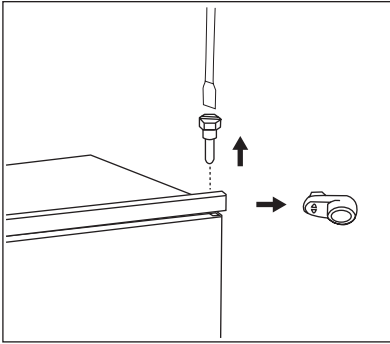

Ușa aparatului se deschide spre dreapta. Dacă doriți să deschideți ușa spre stânga, efectuați următoarele operațiuni înainte de a instala aparatul:

- Slăbiți șurubul superior și scoateți distanțierul.
- Scoateți șurubul superior și ușa de sus.

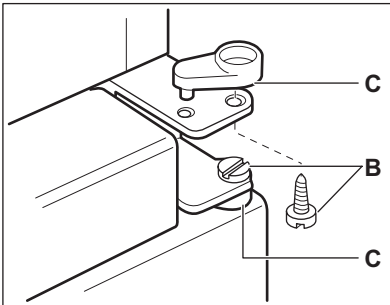

- Desfaceți șuruburile (B) și distanțierele (C).

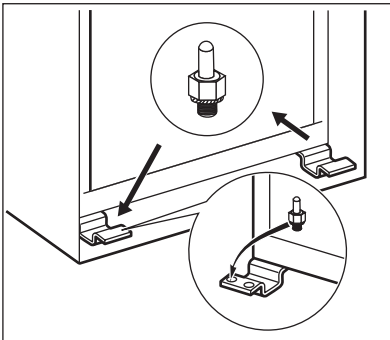

- Scoateți ușa de jos.
 - Slăbiți șurubul inferior.
- Pe partea opusă:
- Montați șurubul inferior.
 - Montați ușa de jos.
 - Puneți șuruburile (B) și distanțierele (C) pe balamaua din mijloc, de pe partea opusă.
 - Montați ușa de sus.
 - Strângeți distanțierul și șurubul superior.

7.4 Norme privind aerisirea

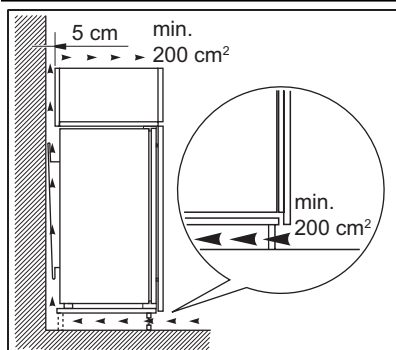

Circulația aerului în spatele aparatului trebuie să fie suficientă.

7.5 Instalarea aparatului

Efectuați aceste operațiuni.



ATENȚIE

Verificați dacă se poate mișca liber cablul de alimentare.

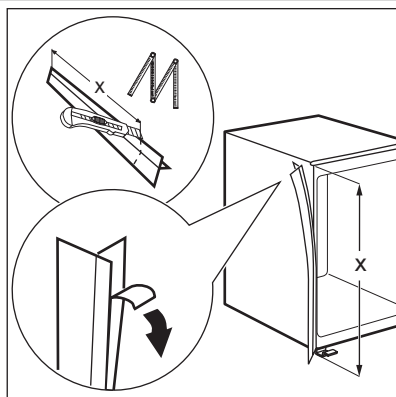

Dacă este necesar, tăiați banda adezivă izolatoare și aplicați-o pe aparat conform instrucțiunilor din imagine.

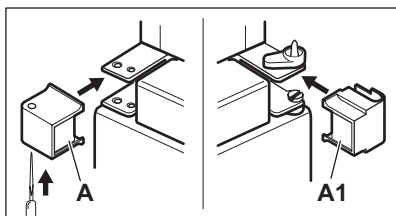

Găuriți capacele A și A1 al balamalei, ca în imagine. Puneți capacele A și A1 (în punga cu accesorii) în balamaua din mijloc.

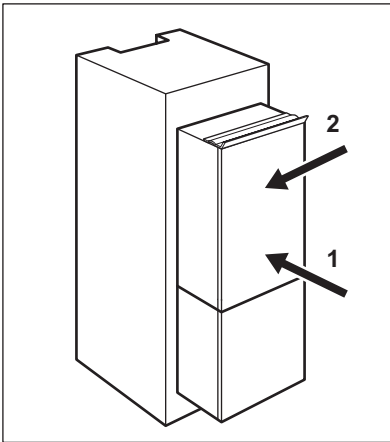

Instalați aparatul în nișă.

Împingeți aparatul în sensul săgeții (1) până când capacul deschiderii superioare se oprește adiacent mobilei.

Împingeți aparatul în sensul săgeții (2) până când atinge dulapul, pe partea opusă balamalei.

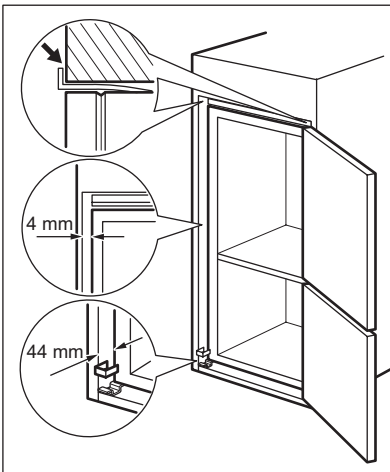

Potrivii aparatul în nișă.

Aveți grijă ca distanța dintre aparat și partea din față a elementului de mobilier să fie de 44 mm. Capacul balamalei inferioare (din puntea cu accesorii) asigură o distanță corectă între mobila de bucătărie și aparat.

Aveți grijă ca distanța dintre aparat și elementul de mobilier să fie de 4 mm.

Deschideți ușa. Puneți capacul balamalei inferioare în poziție.

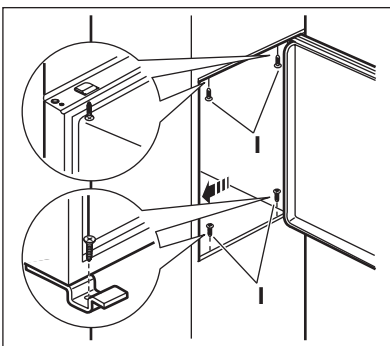

Fixați aparatul de nișă cu 4 șuruburi.

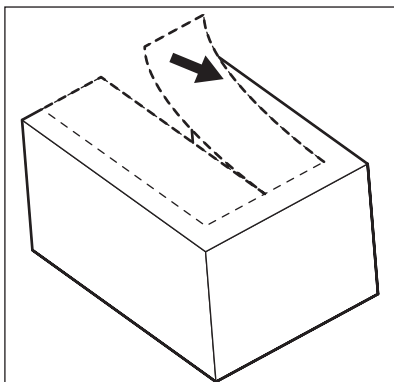

Înlăturați partea corectă din capacul balamalei (E). Scoateți partea marcată cu DX, în cazul balamalei din dreapta, cea marcată cu SX în caz contrar.

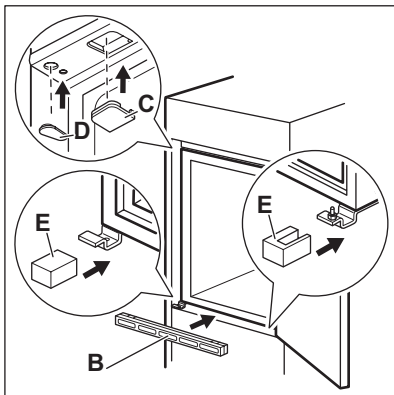

Fixați capacele (C, D) pe proeminențele și pe orificiile balamalelor.
 Montați grila de ventilare (B).
 Fixați capacele balamalelor (E) pe balamale.

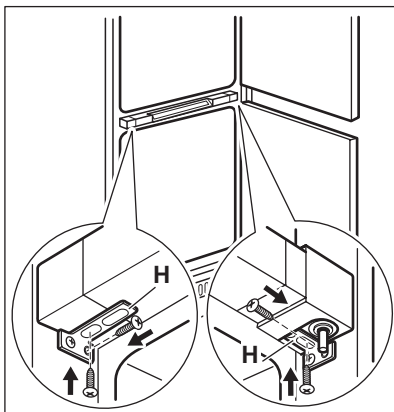

Dacă aparatul trebuie fixat lateral de ușa mobilei de bucătărie:

1. Slăbiți șuruburile de la colțarele de fixare (H).
2. Deplasați colțarele (H).
3. Strângeți din nou șuruburile.

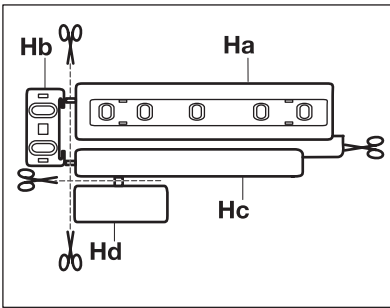

Desprindeți piesele (Ha), (Hb), (Hc) și (Hd).

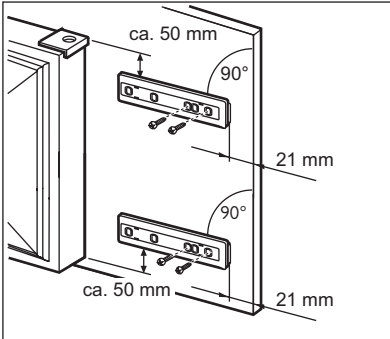

Montați piesa (Ha) pe partea interioară a mobilei de bucătărie.

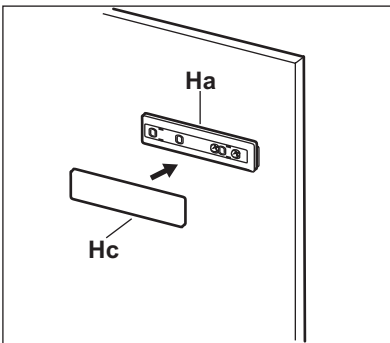

Presăți piesa (Hc) pe piesa (Ha).

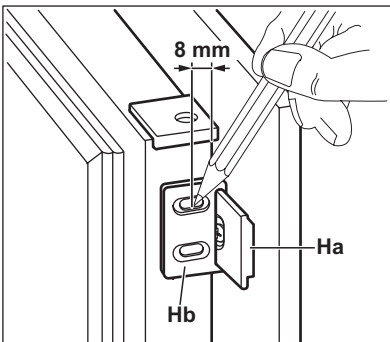

Deschideți ușa aparatului și ușa mobilierului la un unghi de 90°.

Introduceți dreptunghiul (Hb) în ghidajul (Ha). Apropiati ușa aparatului și ușa mobilierului și marcați orificiile.

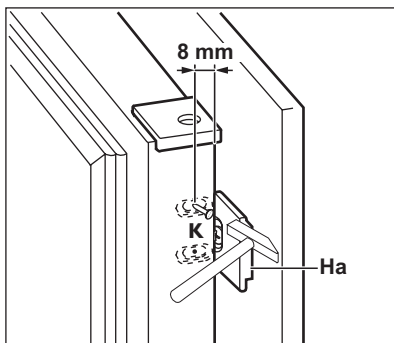

Scoateți colțarele și marcați o distanță de 8 mm față de muchia externă a ușii, unde va trebui montat cuiul (K).

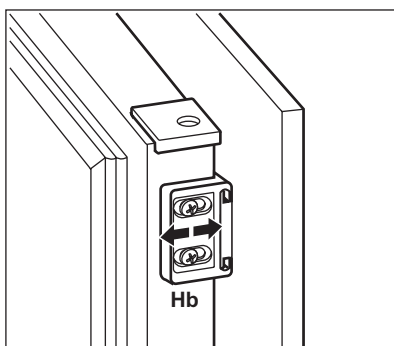

Puneți dreptunghiul din nou pe ghidaj și fixați-l cu șuruburile furnizate. Aliniați ușa corpului de mobilier cu ușa aparatului reglând poziția piesei (Hb).

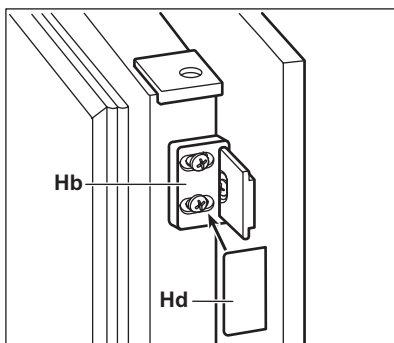

Presăți piesa (Hd) pe piesa (Hb).

Efectuați o verificare finală pentru a vă asigura că:

- Toate șuruburile sunt bine strânse.

- Garnitura de etanșare este fixată bine de dulap.
- Ușa se deschide și se închide corect.

8. ZGOMOTE

În timpul utilizării normale se aud unele sunete (compresorul, circulația agentului de răcire).

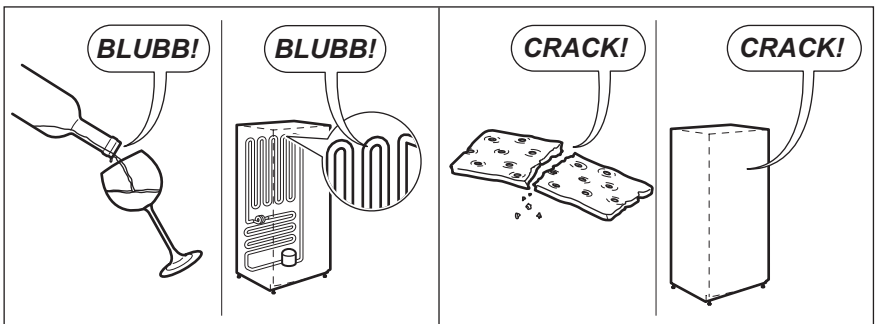
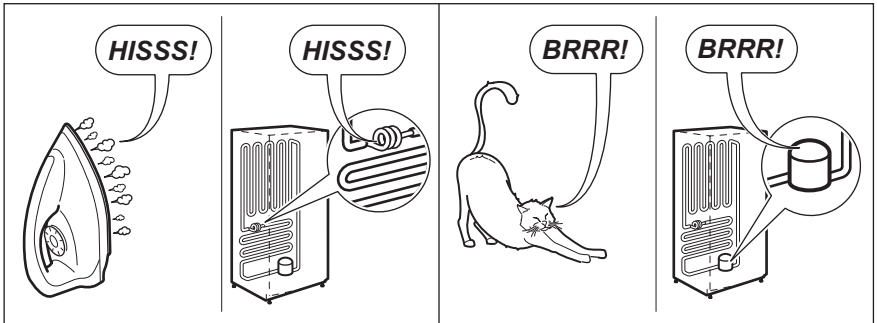
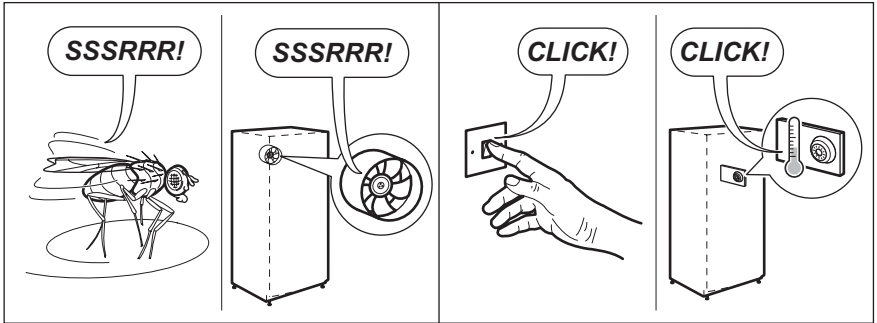
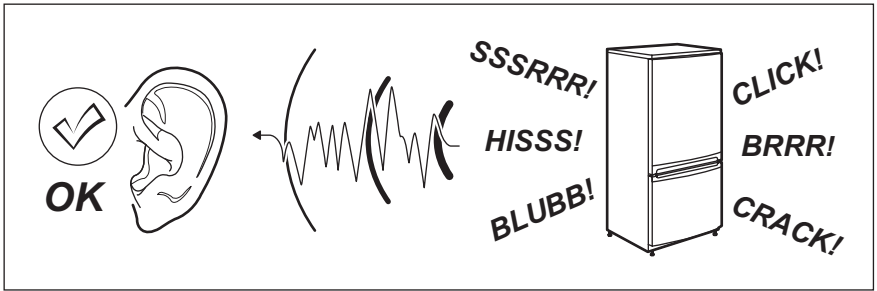

9. DATE TEHNICE

Dimensiunile spațiului		
	Înălțime	1850 mm
	Lungime	560 mm
	Lățime	560 mm
Timp de atingere a condițiilor normale de funcționare		21 h
Tensiune electrică		230-240 V
Frecvență		50 Hz

Informațiile tehnice sunt specificate pe plăcuța cu datele tehnice de pe partea internă din stânga aparatului și pe eticheta referitoare la energie.

10. PROTEJAREA MEDIULUI ÎNCONJURĂTOR

Reciclați materialele marcate cu simbolul .

Pentru a recicla ambalajele, acestea trebuie puse în containerele corespunzătoare. Ajutați la protejarea mediului și a sănătății umane și la reciclarea deșeurilor din aparatele electrice

și electrocasnice. Nu aruncați aparatele marcate cu acest simbol  împreună cu deșeurile menajere. Returnați produsul la centrul local de reciclare sau contactați administrația orașului dvs.

www.electrolux.com/shop



222356053-A-292012