

# Návod k použití

---

---

**MAS 9101**

**MAS 9501**

---

---

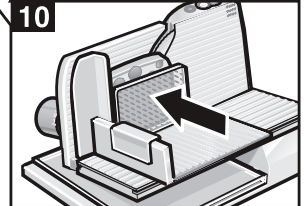
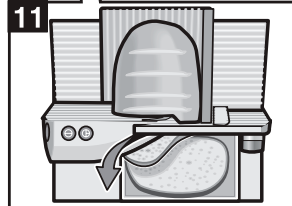
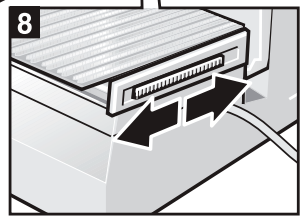
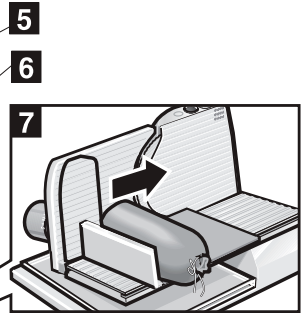
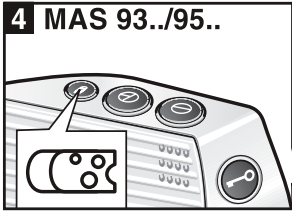
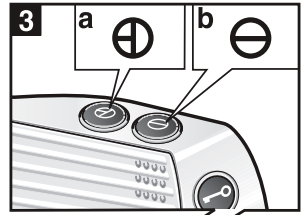
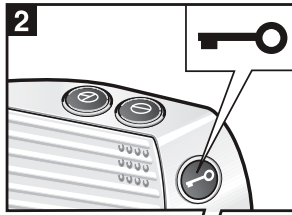
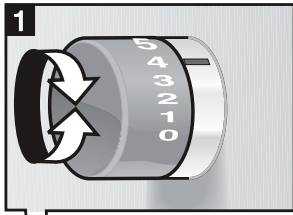

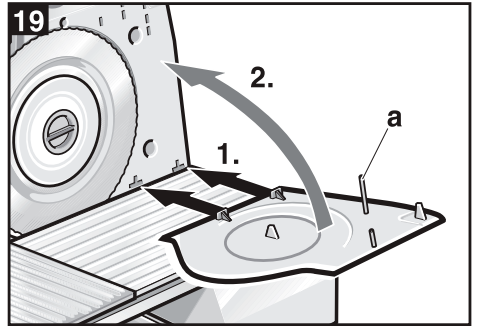
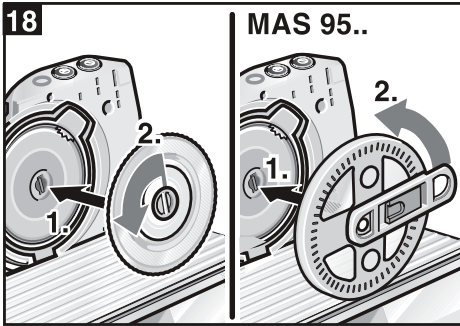
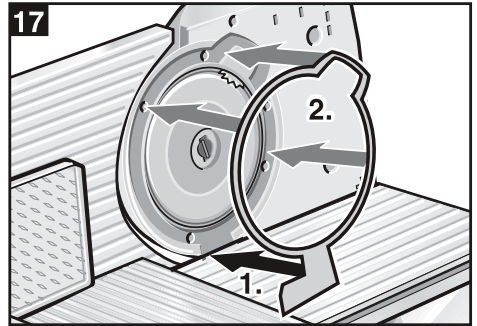
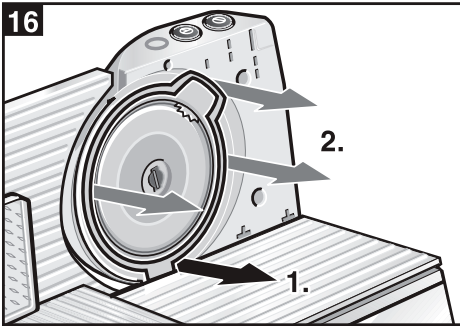
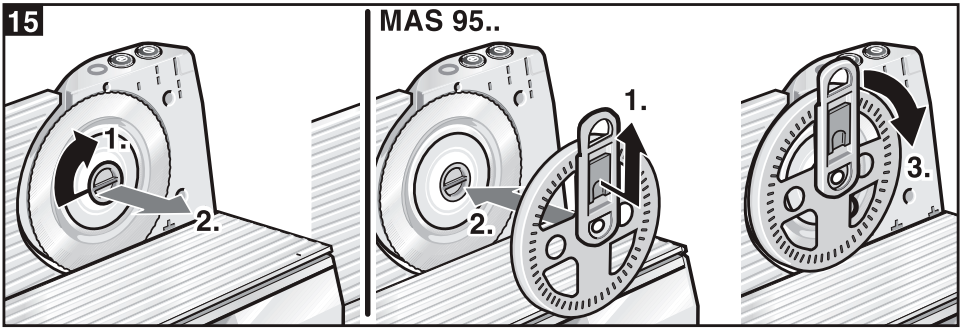
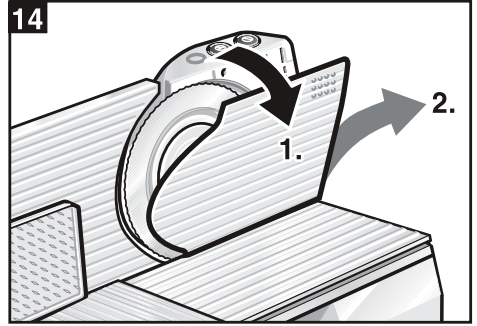
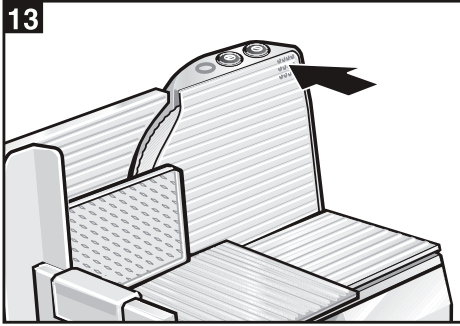

20

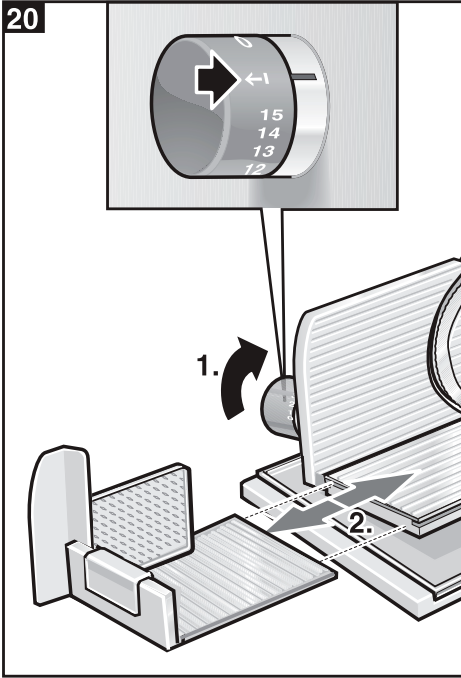

21

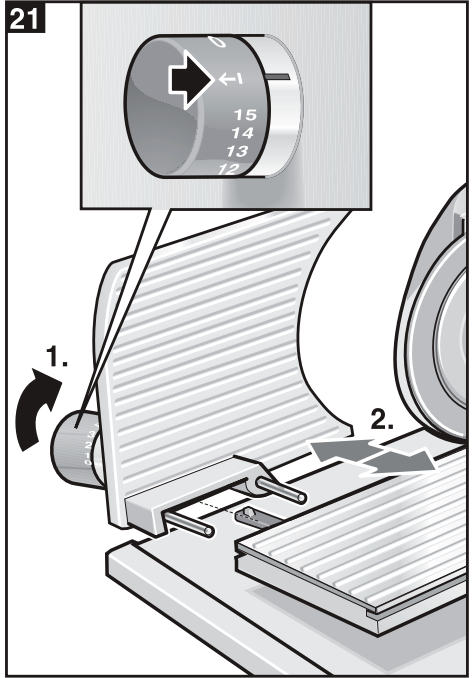

22

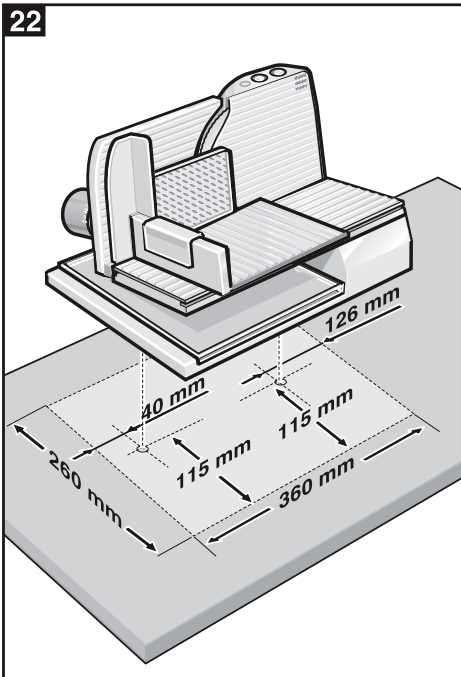

23

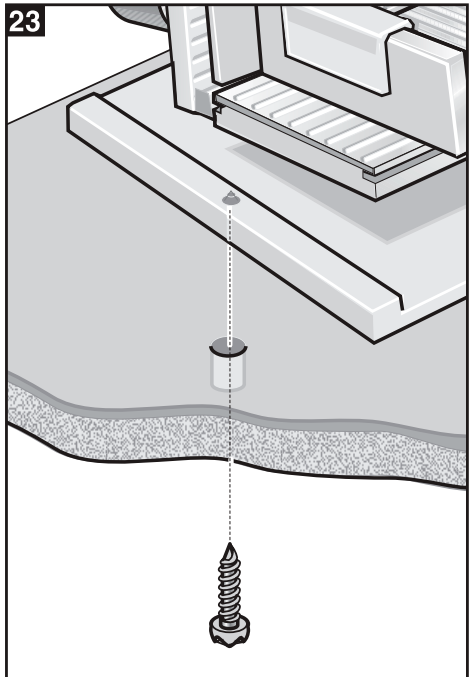

## **Tento spotřebič je určen k použití v domácnosti a nikoli pro komerční účely.**

Spotřebič se smí používat jen na množství a po dobu, obvyklé při použití v domácnosti.

Spotřebič nevyžaduje žádnou údržbu. Návod k použití popisuje různé modely. Rozdíly jsou znázorněny.

Návod k použití si uschovejte.

Pokud budete spotřebič předávat další osobě, nezapomeňte předat také návod k použití.

## **Přehled**

Prosím obrazové stránky vzadu rozložte.

Obrázek:

- 1 Otočný knoflík s přítlačnou deskou  
K nastavení šířky řezu (0 až 15 mm).
- 2 Pojistka vypínače  
Stiskněte před zapnutím.  
Pojistka proti nechtěnému zapnutí.
- 3 Vypínač  
a Momentové spínání.  
b Trvalé spínání.

Jen u MAS 93../95..:

- 4 Tlačítko pro řezání sýru  
Nastavení nižších otáček, např. pro řezání sýru.
- 5 Nůž  
jen u MAS 95.. (bez obrázku):  
Dodatečný nůž bez vlnitě zbrošeného nože pro šunku; s držákem nože.
- 6 Kryt nože
- 7 Suport  
Podavač k vedení řezaného pokrmu proti noži..
- 8 Posuvník  
Zajištění suportu v koncové poloze:  
Suport vlevo.  
Pohyb suportu: posuvník doprava.
- 9 Deska  
K nasazení suportu.
- 10 Držák zbytků  
K bezpečnému krájení zbylých kusů.
- 11 Servírovací miska (integrováno ve spotřebiči)  
Pro zachycení řezaných potravin a servírování;  
Servírovací misku vytáhnout a obráceně zasunout.
- 12 Příhrádka na kabel  
Pro složení kabelu.  
Jen u MAS 95..: s navíjecí automatikou.

Tento spotřebič je nutno používat s posuvným podavačem při krájení a držákem potraviny ve správné poloze, kromě případu, kdy to vzhledem k velikosti nebo tvaru potravin není možné – v tomto případě dbejte největší opatrnosti!

## **Bezpečnostní pokyny**

### **Nebezpečí poranění!**

Spotřebič připojujte a uvádějte do provozu jen podle údajů uvedených na typovém štítku.

Spotřebič používejte jen v případě, že síťový přívod a samotný spotřebič nejsou poškozeny.

Nepouštějte ke spotřebiči děti.

Po každém použití vytáhněte vidlici síťového přívodu ze zásuvky, stejně tak před opuštěním místnosti a když zjistíte poruchu spotřebiče.

Netáhněte síťový přívodní kabel přes ostré hrany.

Pokud je poškozen síťový přívod, smí jej z bezpečnostních důvodů vyměnit pouze autorizovaný servis.

U spotřebičů, které dosloužily, zajistěte jejich nepoužitelnost.

### **Pokyny k likvidaci**

O aktuálních možnostech likvidace se informujte u svého odborného prodejce, nebo na obecních úřadech.

## **Ovládání**

Před prvním použitím spotřebič důkladně umyjte.

### **Příprava**

- Postavte kráječ na hladkou a čistou plochu.

Jen u MAS 95..:

### **Kabel vytáhněte (12)**

#### **(navíjecí automatika pro kabel)**

- Kabel jedním tahem vytáhněte až na požadovanou délku a pomalu pusťte; kabel je zajištěn.
- Pro zkrácení pracovní délky kabelu stačí zatáhnout za kabel a nechat navinout na požadovanou délku. Potom opět lehce zatáhnout za kabel a pomalu pusťte.

U všech modelů:

- Zastrčte zástrčku.
- Nasadte suport (7) a držák zbytků (10).
- Nastavte požadovanou šířku řezu (0 až 15 mm)  
Ve spodní oblasti nastavení lze nastavovat velice jemně (např. pro salám, šunku).
- Pokud si přejete, zasuňte / vysuňte servírovací misku (11).

## Zapnutí / vypnutí

### ⚠ Nebezpečí poranění ostrým nožem

Po vypnutí nůž ještě krátkou dobu dobíhá.

V žádném případě nikdy nedávejte ruce do blízkosti nože.

Jen u MAS 91..:

Při přerušení proudu zůstane spotřebič zapnutý a poté se opět rozeběhne.

### Pozor!

Motor se může přehřát.

Maximálně po 10 minutách nepřetržitého provozu nechte kráječ vychladnout.

### Momentové spínání

- Nejdříve stiskněte pojistku vypínače (2) a držte ji, pak stiskněte vypínač (3a), dokud se spotřebič nerozeběhne. Pojistku vypínače (2) pusťte.
- Kráječ zastavíte uvolněním vypínače (3a).

### Trvalé spínání

- Nejdříve stiskněte pojistku vypínače (2) a držte ji, pak stiskněte vypínač (3b), dokud se spotřebič nerozeběhne. Pojistku vypínače (2) a vypínač (3b) pusťte.
- Pro zastavení stiskněte vypínač (3a) a pusťte.

Jen u MAS 93../95..:

### Funcke Softstart

Nůž se po zapnutí rozeběhne s krátkým zpožděním.

Jen u MAS 93../95..:

### Nastavení nižších otáček

Otáčky nože lze snížit např. pro krájení sýru.

Pokud byl spotřebič vypnut, běží nůž při dalším zapnutí s vyššími otáčkami.

- Stiskněte tlačítko pro krájení sýru (4). Svítí kontrolka v tlačítku.
- Pro přepnutí na standardní otáčky, stisknete ještě jednou tlačítko pro krájení sýru. Kontrolka zhasne.

## Krájení

- Krájený pokrm lehce přitlačte proti přitlačné desce a pomalu ho posunujte proti otáčejícímu se noži.

Bez suportu a držáku zbytků pracujte jen tehdy, když je to podmíněno tvarem a velikostí krájeného pokrmu.

## Po krájení

- Nastavte šířku řezu na 0
- Suport posuňte směrem k noži až do koncové polohy a zajistěte ho posunutím posuvníku (8) (posuvník vlevo).

Po krájení masných pokrmů (např. masa, uzenin, sýrů):

- Z hygienických důvodů nejlépe ihned spotřebič a zejména nůž očistěte, viz kapitola Čištění.
- V případě potřeby očistěte kryt nože a oddělovač plátků, viz kapitola Čištění.

## Čištění

### ⚠ Nebezpečí poranění ostrým nožem

Před čištěním vytáhněte vidlici síťového přívodu ze zásuvky a vyjmete nůž.

Nůž neberte do ruky za řeznou plochu, nýbrž pouze za držák nože.

### ⚠ Nebezpečí zasažení elektrickým proudem

Kráječ neponořujte v žádném případě do vody a nemýjte ho pod tekoucí vodou.

### Pozor!

Povrch kráječe se může poškodit.

Nepoužívejte k čištění žádné abrazivní čisticí prostředky.

Spotřebič neběží bez krytu nože.

Po čištění nasadte oddělovač plátků a kryt nože.

## Čištění spotřebiče

- Spotřebič, kryt nože, nůž a oddělovač plátků, jakož i díly oťete vlhkou utěrkou a osušte. Podle potřeby použijte trochu mycího prostředku. Oddělovač plátků, držák zbytků (ne u MAS 95.) a servírovací misku lze mýt v myčce nádobí. Neskřípnete, protože by mohlo dojít k zdeformování. U MAS 95.. lze nůž vsadit do držáku nože a umístit v myčce nádobí jako talíř a očistit.

### Sejmutí krytu nože, nože a držáku zbytků

- Posuňte suport dozadu tak, aby byl nůž úplně volný.

### Obrázek 13, 14

- Kryt nože odjistěte (stiskněte vpravo nahoře) a sejměte.

### Obrázek 15

- Nožem za držák nože otáčejte ve směru hodinových ručiček a nůž sejměte.

U MAS 95.. lze nůž sejmout za pomoci držáku nože.

#### Obrázek 16

- Povolte oddělovač plátků opatrně odspodu ze svého místa a sejměte.

#### Umístění krytu nože, nože a držáku zbytků

##### Obrázek 17

- Zamáčkněte oddělovač plátků odspodu do svého místa.

##### Obrázek 18

- Držte nůž za držák nože svisle a otáčejte proti směru hodinových ručiček až na doraz (musí slyšitelně zaklapnout).

U MAS 95.. lze nůž umístit za pomoci držáku nože.

##### Obrázek 19

- Nasadte kryt nože nejprve dole a zamáčkněte do svého místa (nestiskněte vpravo nahoře).

#### Sejmutí / nasazení suportu

##### Obrázek 20

- Otočný spínač nastavte na ←I.
- Sejměte suport ze stolku.
- Pro nasazování zasuňte suport do vodicích lišt na stolku.

#### Sejmutí / nasazení přítlačné desky

##### Obrázek 21

- Otočný spínač nastavte na ←I.

- Sejměte kryt nože a nůž (obrázky 13–15).
- Sejměte přítlačnou desku.
- Pro nasazení (otočný spínač na ←I) nejprve zasuňte vodicí tyče do otvorů na stole.

## Ukládání kráječe

### ⚠ Nebezpečí poranění ostrým nožem

Kráječ uschovejte tak, aby k němu neměly přístup děti.

- Nastavte otočný knoflík (1) na 0.
- Suport zajistěte posuvníkem (8) (posuvník vlevo).
- Kabel (12) uložte.

Jen u MAS 95..:

Lehce zatáhněte za kabel a kabel nechejte navinout (navíjecí automatika).

## Montáž spotřebiče na kuchyňský nábytek

Spotřebič lze napevno připevnit na kuchyňský nábytek. K tomuto jsou zapotřebí šrouby do dřeva o průměru 5 mm (není součástí dodávky).

##### Obrázek 22

- Polohu děr pro upevnění naznačte podle náčrtku s rozměry.

##### Obrázek 23

- Vyrtejte díry pro upevnění a namontujte spotřebič. Šrouby neutahujte příliš pevně a občas překontrolujte.

## Pomoc při závadách

Jen u MAS 93../95..:

Závada	Příčina	Odstranění
Spotřebič se vypne (při trvalém spínání) a kontrolka v tlačítku pro krájení sýru rychle bliká.	Žádná závada, spotřebič se automaticky zastaví po 11 minutách trvalého provozu (vypínací automatika). Spotřebič byl přetížen, např. byla podána příliš tvrdá potravina na krájení (ochrana proti přetížení).	Spotřebič vypněte, vytáhněte zástrčku, odstraňte příčinu, nechejte spotřebič vychladnout (nejméně 30 minut), poté opět zapněte.
Spotřebič se nerozeběhne a kontrolka v tlačítku pro krájení sýru bliká pomalu.	Byla přerušena dodávka proudu / zástrčka byla vytažena – při zapnutém spotřebiči (blokování proti opětovnému zapnutí).	Spotřebič vypněte, poté opět zapněte.
Jedno z tlačítek pro zapnutí nelze stisknout.	Není umístěn kryt nože.	Umístěte kryt nože.
	Bezpečnostní kolík (19a) na krytu nože je zlomený.	Nahradte kryt nože.

V případě jiných závad se obraťte prosím na autorizovaný servis.

Kryt nože a oddělovač plátků obdržíte jako náhradní díly u autorizovaného servisu.

Případné technické změny, tiskové chyby a odlišnosti ve vyobrazení jsou vyhrazeny bez upozornění. Aktuální návod najdete na webových stránkách [www.bosch-spotrebice.cz](http://www.bosch-spotrebice.cz)

Deklarovaná hodnota emise hluku tohoto spotřebiče je 65 dB (A), což představuje váženou hladinu akustického výkonu Lwa vzhledem k referenčnímu akustickému výkonu 1pW.

## **Ujištění dovozce o vydání prohlášení o shodě**

Vážený zákazníku,

dle § 13, odst.5 zákona č.22/97 Sb. Vás ujišťujeme, že na všechny výrobky distribuované společností BSH domácí spotřebiče s.r.o. našim obchodním partnerům bylo vydáno prohlášení o shodě ve smyslu zákona č. 22/97 Sb a nařízení vlády č.168/1997 Sb., 169/1997 Sb. a 177/1997 Sb. a příslušných nařízení vlády.

Toto ujištění dovozce o vydání prohlášení o shodě se vztahuje na všechny výrobky včetně plynových spotřebičů, které jsou obsaženy v aktuálním ceníku firmy BSH domácí spotřebiče s.r.o.

## **Prohlášení o hygienické nezávadnosti výrobků**

Všechny výrobky distribuované společností BSH domácí spotřebiče s.r.o. a přicházející do styku s potravinami splňují požadavky o hygienické nezávadnosti dle zákona č.258/2000 Sb., vyhlášky 38/2001 Sb. Toto prohlášení se vztahuje na všechny výrobky přicházející do styku s potravinami uvedené v aktuálním ceníku firmy BSH domácí spotřebiče s.r.o.

## **Záruční podmínky**

Na tento uvedený výrobek je poskytována záruční lhůta 24 měsíců (ode dne prodeje).

Základním průkazem práv spotřebitele ve smyslu Občanského zákoníku je pořizovací doklad (paragon, faktura, leasingová smlouva ap.). Pokud byl při prodeji vydán záruční list, je tento součástí výrobku s výrobním číslem uvedeným na přední straně tohoto záručního listu. Zejména v případech delší než zákonné záruční lhůty je proto záruční list jediným průkazným dokladem práv uživatele pro uznání prodloužené záruky. Ve vlastním zájmu ho proto uschovejte. Nedílnou součástí záručního listu je doklad o pořízení (paragon, faktura, leasingová smlouva apod.) Pro případ prodloužené záruční lhůty z důvodu dříve provedených oprav je nutno předložit i opravní listy z těchto oprav.

Bezplatný záruční servis je možno poskytnout jen v případě předložení pořizovacího dokladu nebo v případě prodloužené záruky i vyplněného záručního listu (musí obsahovat druh spotřebiče, typové označení, výrobní číslo, datum prodeje a označení prodávajícího v souladu s § 620 odst. 3 Občanského zákoníku). Záruční list vyplňuje prodejce a je v zájmu spotřebitele zkontrolovat správnost a úplnost uvedených údajů. Záruční list je platný pouze v originálu, na kopie nebude brán zřetel.

Záruční oprava se vztahuje výhradně na závady, které vzniknou průkazně v době platné záruční lhůty, a to vadou materiálu nebo výrobní vadou. Takto vzniklé závady je oprávněn odstranit pouze autorizovaný servis. Uplatnit záruku může spotřebitel u autorizovaného servisu nebo v prodejně, kde byl spotřebič zakoupen. Zvolí-li spotřebitel jiný, než nejbližší autorizovaný servis, bude na něm, aby nesl v souvislosti s tím zvýšené náklady.

### **Ze záručních oprav jsou vyloučeny zejména tyto případy:**

- výrobek byl instalován nebo používán v rozporu s návodem k obsluze, příp. s návodem na montáž
- údaje na záručním listu nebo dokladu o zakoupení se liší od údajů na výrobním štítku spotřebiče
- při chybějícím nebo poškozeném výrobním štítku spotřebiče
- je-li výrobek používán k jinému než výrobcem stanovenému účelu - spotřebič je určen k používání v domácnosti.
- záruka neplatí, je-li výrobek používán k profesionálním nebo komerčním účelům
- mechanické poškození (závady vzniklé při přepravě)
- poškození vzniklá nepozorností, živelnou pohromou nebo jinými vnějšími vlivy (např. vyšším napětím v elektrorozvodné síti, extrémně tvrdou vodou apod.)
- neodborným zásahem, nepovolenými konstrukčními změnami nebo opravou provedenou neoprávněnou osobou
- běžná údržba nebo čištění, instalace, programování, kontrola parametrů výrobku
- opotřebením vzniklé používáním spotřebiče



### **Rozšířená záruka nad rámec zákona**

U spotřebičů (pračky, myčky) sériově vybavených systémem Aqua-Stop (patent fy BSH) je výrobcem poskytnuta záruka na škody způsobené chybou tohoto systému. Na tyto škody poskytneme náhradu soukromému spotřebiteli a to po celou dobu životnosti spotřebiče.

### **Upozornění pro prodejce**

Prodejce je povinen dát zákazníkovi platný prodejní doklad, kde bude uvedeno datum prodeje a označení spotřebiče a na požádání zákazníka je povinen vystavit správně a úplně vyplněný záruční list v den prodeje výrobku. Při případné předprodejní reklamaci je třeba předložit řádně vyplněný reklamační protokol.

„Spotřebič není určený pro používání osobami (včetně dětí) se sníženými fyzickými, smyslovými a nebo mentálními schopnostmi, a nebo s nedostatkem zkušeností a vědomostí, pokud jim osoba zodpovědná za jejich bezpečnost neposkytne dohled a nebo je nepoučila o používání spotřebiče.“

# SEZNAM AUTORIZOVANÝCH SERVISŮ DOMÁCÍCH SPOTŘEBIČŮ BOSCH A SIEMENS

Firemní servis + prodej náhradních dílů:

BSH domácí spotřebiče, s.r.o., Pekařská 10b, 155 00 Praha 5

telefon: +420 251 095 546

fax: +420 251 095 559

Firma	Ulice	Město	telefon	mail
A PROFI SERVIS s.r.o.	Pražská 83	294 71 Benátky nad Jizerou	603201133	aprofiservis@seznam.cz
ALPHA Obchod@Atelier s.r.o.	Purkyňova 101	563 01 Lanskýrou	465322747 465320298	servis@alphaobchod.cz info@alphaobchod.cz
B. I. SERVIS	Horova 9	400 01 Ústí n./Labem	472734300 603202588	stepankova@biservis.cz info@biservis.cz
B. I. SERVIS	Bergmannova 112	356 04 Sokolov - Dolní Rychnov	608151231	info@klservis.eu
Bekl	Bílková 3011	390 02 Tábor	381256300 381256303	pracky@email.cz
BMK servis s.r.o.	Chýnovská 98	391 56 Tábor - Měšice	800231231	tabor@bmkervis.cz
Bosch servis centrum spol. s r.o.	Nábřeží 596	760 01 Zlín	577211029	bosch@boschservis.cz
Dana Bednaříková	Charbulova 73	618 00 Brno	548530004	petr.bednarik@seznam.cz
Elektoservis Komárek	Dolní novosadská 78/43	779 00 Olomouc 9	585434844 585435688	servis@ekomarek.cz sklad@ekomarek.cz
ELEKTRO Jankovský s.r.o.	nám. Míru 204	388 01 Blatná	383422554 607749068	blatna@jankovsky.cz elektro@jankovsky.cz
ELEKTRO TREFILÍK s.r.o.	Malá strana 286	696 03 Dubňany	518365157 602564967	treflik@wo.cz
ELEKTROSERVIS KOLÁČEK s.r.o.	Polní 20	790 81 Česká Ves u Jeseniku	602767106 774811730 584428208	elektro.kolacek@centrum.cz
ELMOT v.o.s	Blahoslavova 1a	370 04 České Budějovice	387438911 731583433 387437681	elmotcb@seznam.cz
Faraheit servis s.r.o.	Kaštanová 12	620 00 Brno	548210358	faraheit.servis@seznam.cz
Irena Komárková ml.	Slovanské údolí 31	318 00 Plzeň	724888887 377387406 377387057	servis-ap@volny.cz
Jan Liška	Ždárského 214	674 01 Třebíč	602758214	info@elso-servis.cz
Jan Škaloud	17. listopadu 360	530 02 Pardubice	602405453	jsk@jjbosch.cz
Karel Veselý	Gagarinova 39	669 02 Znojmo	515246788 515264792	elservisznprodejna@tiscali.cz
Lumír Majnuš	Bílovecká 146	747 06 Opava 6	724043490 723081976 602282902	mezerova@elektroservis-majnus.cz hulvova@elektroservis-majnus.cz vana@elektroservis-majnus.cz
Marek Pollet	Vřesinská 24	326 00 Plzeň	377241172 733133300	pollet@volny.cz
Martin Jansta	Tovární 17	280 02 Kolín 5	321723670 602353998	janstovi@volny.cz
Martin Linhart	Letců 1001	500 02 Hradec Králové	603240252	linhartmartin@volny.cz
Martin Wlazlo MW	Žerotinova 1155/3	702 00 Ostrava - Moravská Ostrava	602709146 595136057	info@elektroopravna.cz servis@elektroopravna.cz
Petr KŮČERA	Topolová 1234	434 01 Most	476441914	serviskucera@seznam.cz
RADEK MENČÍK	Proletářská 120	460 02 Liberec 23	482736542 602288130	elektroservis.mencik@seznam.cz
Stanislav Novotný	Hoblíkova 15	741 01 Nový Jičín	724269275 556702804	sano@iol.cz
VIKI, spol. s r.o.	Majakovského 8	586 01 Jihlava	567303546	viki.servis@iol.cz
Wh-servis s.r.o.	Žitavská 63	460 11 Liberec 11	774573399	wh-servis@volny.cz
Servis Černý s.r.o.	Mírové náměstí 99	550 01 Bourmouv	491522881	servis.cerny@tiscali.cz
Caffe Idea - Blažek	Cacovická 66a	618 00 Brno	541240656	info@caffeidea.cz

S výhradou průběžných změn, aktuální seznam servisů najdete na webových stránkách [www.bosch-spotrebice.cz](http://www.bosch-spotrebice.cz).

# **Návod na obsluhu**

---

---

**MAS 9101**

**MAS 9501**

---

---

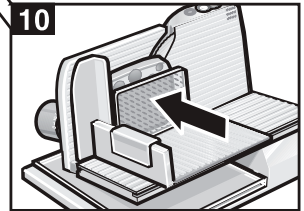
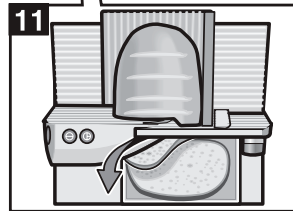
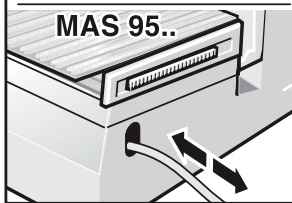
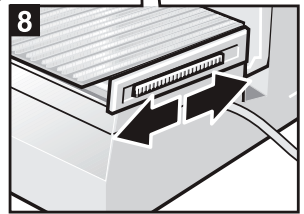
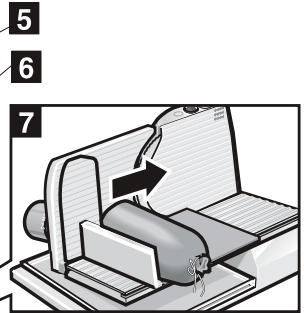
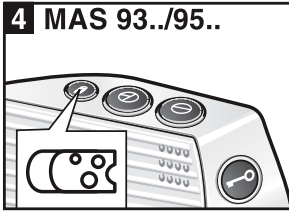
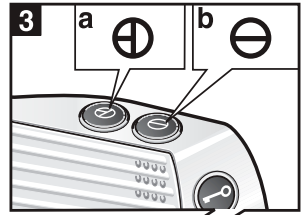
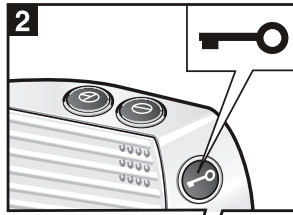
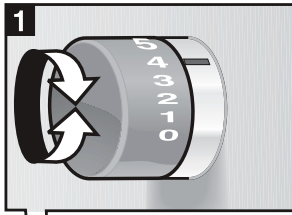

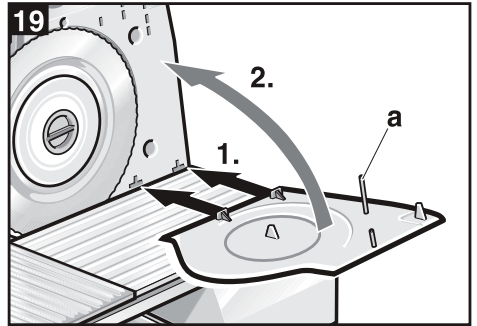
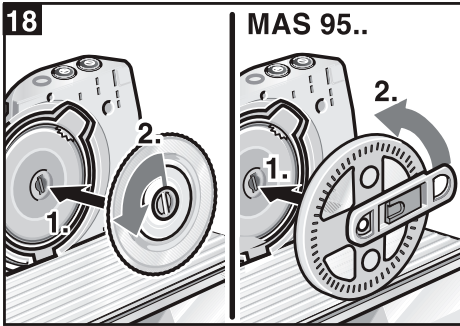
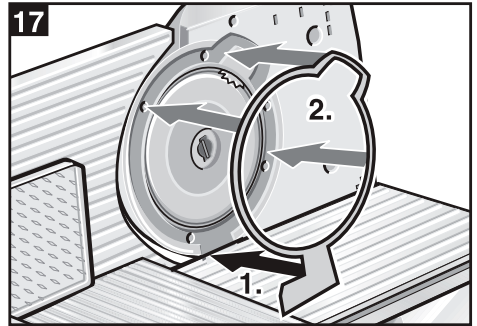
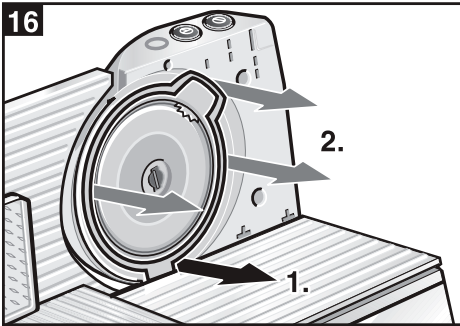
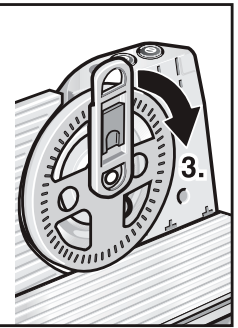
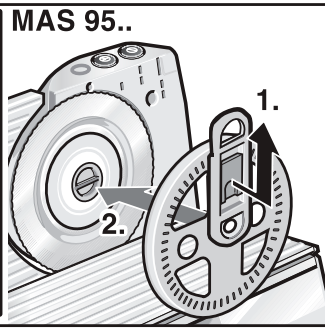
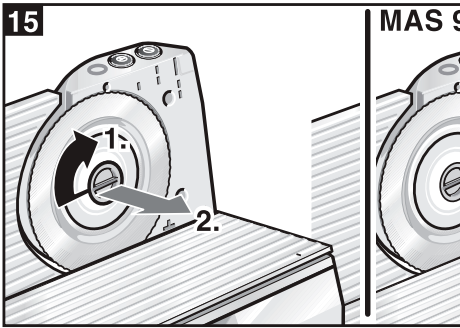
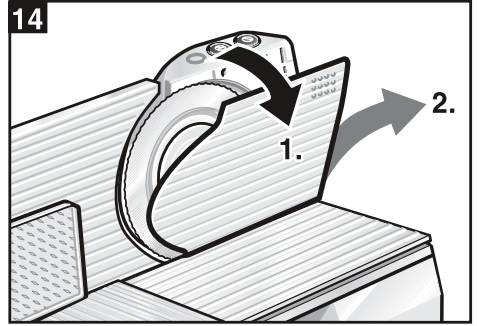
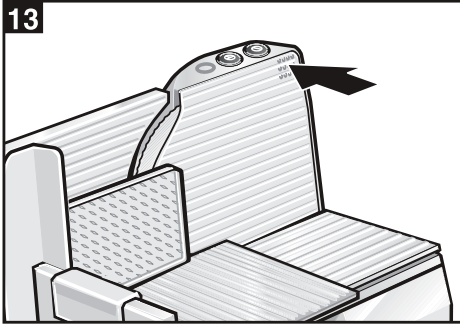

20

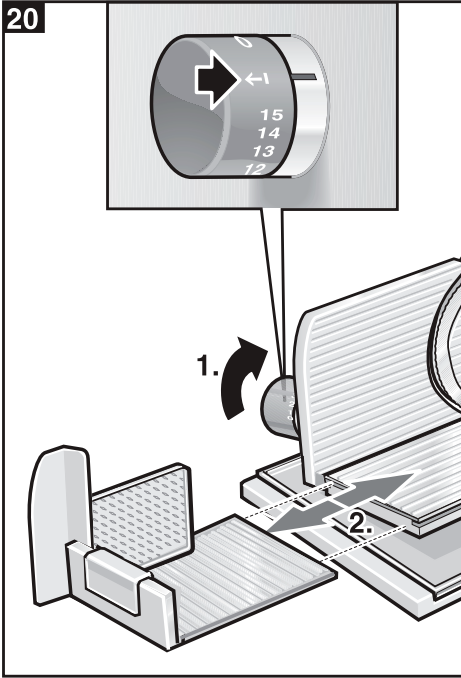

21

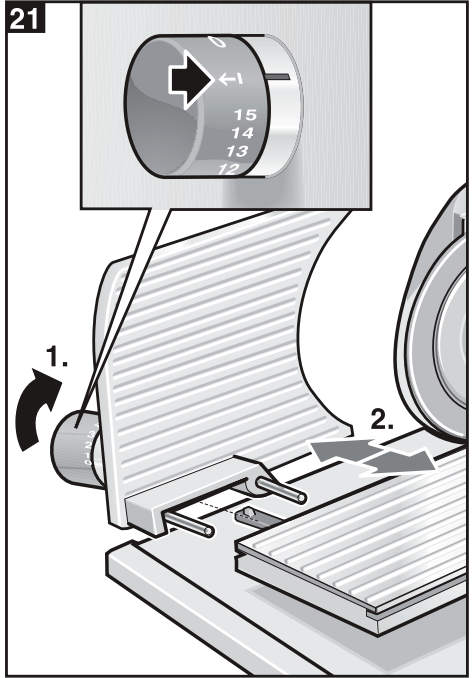

22

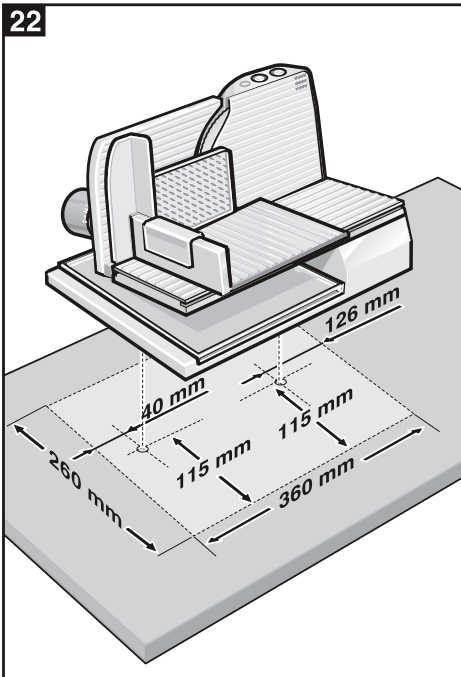

23

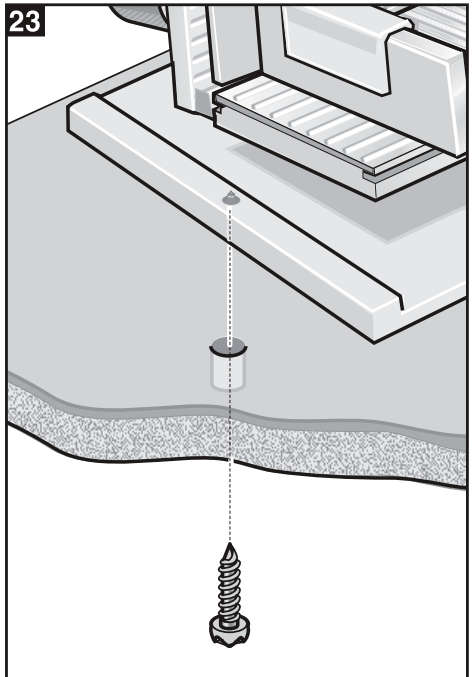

## Tento spotrebič je určený na použitie v domácnosti a nie pre komerčné účely.

Spotrebič sa môže používať len na množstvo a čas, obvyklé pri použití v domácnosti.

Spotrebič nevyžaduje žiadnu údržbu.

Návod na obsluhu popisuje rôzne modely.

Rozdiely sú znázornené.

Návod na obsluhu si uschovajte.

Ak budete spotrebič predávať ďalšej osobe, nezabudnite odovzdať aj návod na obsluhu.

## Prehľad

Prosím obrazové stránky vzadu rozložte.

Obrazok:

- 1 Otočný ovládač s prítláčnou doskou  
Na nastavenie šírky rezu (0 až 15 mm).
- 2 Poistka vypínača  
Stlačte pred zapnutím.  
Poistka proti nechcenému zapnutiu.
- 3 Vypínač  
a Momentové spínanie.  
b Trvalé spínanie.

Len pre MAS 93../95..:

- 4 Tlačidlo pre rezanie syra  
Nastavenie nižších otáčok, napr. na rezanie syra.
- 5 Nôž  
len pre MAS 95.. (bez obrázka):  
Dodatočný nôž bez vlnite zbrúseného noža pre šunku; s držiakom noža.
- 6 Kryt noža
- 7 Suport  
Podávač na vedenie rezaného pokrmu proti nožu.
- 8 Posuvná časť  
Zaistenie suportu v koncovej polohe:  
Suport vľavo.  
Pohyb suportu: posuvná časť doprava.
- 9 Doska  
Pre naloženie suportu.
- 10 Držiak zvyškov  
Pre bezpečné krájanie zvyšných kusov.
- 11 Servírovacia miska (integrovane v spotrebiči)  
Pre zachytenie rezaných potravín a servírovanie;  
Servírovaciu misku vytiahnuť a naopak zasunúť.
- 12 Priehradka na kábel  
Pre zloženie kábla.  
Len pre MAS 95..: s navijacou automatikou.

## Bezpečnostné pokyny

### Nebezpečenstvo poranenia!

Spotrebič pripájajte a uvádzajte do prevádzky len podľa údajov uvedených na typovom štítku.

Spotrebič používajte len v prípade, že sieťový prívod a samotný spotrebič nie sú poškodené.

Nepúšťajte k spotrebiču deti.

Po každom použití vyťahnite vidlicu sieťového prívodu zo zásuvky, rovnako tak pred opustením miestnosti a keď zistíte poruchu spotrebiča.

Neťahajte sieťový kábel cez ostré hrany.

Ak je sieťový kábel poškodený, môže ho z bezpečnostných dôvodov vymeniť len autorizovaný servis.

Pri spotrebičoch, ktoré doslúžili, zaistite ich nepoužiteľnosť.

## Pokyny k likvidácii

O aktuálnych možnostiach likvidácie sa informujte u svojho odborného predajcu alebo na obecných úradoch.

## Ovládanie

Pred prvým použitím spotrebič dôkladne umyte.

### Príprava

- Postavte krájač na hladkú a čistú plochu.

Len pre MAS 95..:

### Kábel vyťahnite (12)

#### (navijacia automatika pre kábel)

- Kábel jedným ťahom vyťahnite až na požadovanú dĺžku a pomaly pusťte; kábel je zaistený.
- Pre skrátenie pracovnej dĺžky kábla stačí zatiahnuť za kábel a nechať navinúť na požadovanú dĺžku. Potom opäť ľahko zatiahnite za kábel a pomaly pusťte.

Pre všetky modely:

- Zasuňte zástrčku.
- Naložte suport (7) a držiak zvyškov (10).
- Nastavte požadovanú šírku rezu (0 až 15 mm)  
V dolnej oblasti je možné nastavovať šírku rezu (napr. pre salámu, šunku).
- Ak si prajete, zasuňte / vysuňte servírovaciu misku (11).

Tento spotrebič sa musí používať s posuvným podávačom pri krájaní a držiakom potraviny vo svojej polohe okrem prípadu, keď je to nemožné vzhľadom na veľkosť alebo tvar potraviny.

## Zapnutie / vypnutie

### ⚠ Nebezpečenstvo poranenia ostrým nožom

Po vypnutí sa nôž ešte krátky čas otáča.

V žiadnom prípade nikdy nedávajte ruky do blízkosti noža.

Len pre MAS 91..:

Pri prerušení dodávky prúdu zostane spotrebič zapnutý a potom sa opäť zapne.

### Pozor!

Motor sa môže prehriať.

Maximálne po 10 minútach nepretržitej prevádzky nechajte krájač vychladnúť.

### Momentové spínanie

- Najskôr stlačte poistku vypínača (2) a držte ju, potom stlačte vypínač (3a), pokým sa spotrebič nespustí. Poistku vypínača (2) pusťte.
- Krájač zastavíte uvoľnením vypínača (3a).

### Trvalé spínanie

- Najskôr stlačte poistku vypínača (2) a držte ju, potom stlačte vypínač (3b), pokým sa spotrebič nespustí. Poistku vypínača (2) a vypínač (3b) pusťte.
- Pre zastavenie stlačte vypínač (3a) a pusťte.

Len pre MAS 93../95..:

### Funkcia Softstart

Nôž sa po zapnutí rozbehne s krátkym oneskorením.

Len pre MAS 93../95..:

### Nastavenie nižších otáčok

Otáčky noža je možné znížiť napr. pre krájanie syra. Ak bol spotrebič vypnutý, beží nôž pri ďalšom zapnutí s vyššími otáčkami.

- Stlačte tlačidlo pre krájanie syra (4). Svetlí kontrolka v tlačidle.
- Na prepnutie na štandardné otáčky, stlačte ešte raz tlačidlo na krájanie syra. Kontrolka zhasne.

## Krájanie

- Krájaný pokrm ľahko pritlačte proti pritlačnej doske a pomaly ho posúvajte proti otáčajúcemu sa nožu. Bez podporu a držiaka zvyškov pracujete len vtedy, keď je to podmienené tvarom a veľkosťou krájaného pokrmu.

## Po krájaní

- Nastavte šírku rezu na 0
- Suport posuňte smerom k nožu až do koncovej polohy a zaistíte ho posunutím posuvnej časti (8) (posuvná časť vľavo).  
Po krájaní masných pokrmov (napr. mäsa, údenín, syrov):
- Z hygienických dôvodov najlepšie ihneď spotrebič a hlavne nôž očistite, viď kapitola Čistenie.
- V prípade potreby očistite kryt noža a oddeľovač plátok, viď kapitola Čistenie.

## Čistenie

### ⚠ Nebezpečenstvo poranenia ostrým nožom

Pred čistením vyťahnite vidlicu sieťového

prívodu zo zásuvky a vyberte nôž.

Nôž neberte do ruky za reznú plochu, ale len za držiak noža.

### ⚠ Nebezpečenstvo zasiahnutia elektrickým prúdom

Krájač neponárajte v žiadnom prípade do vody a neumývajte ho pod tečúcou vodou.

### Pozor!

Povrch krájača sa môže poškodiť.

Nepoužívajte na čistenie žiadne abrazívne čistiace prostriedky.

Spotrebič nefunguje bez krytu noža.

Po čistení naložte oddeľovač plátok a kryt noža.

## Čistenie spotrebiča

- Spotrebič, kryt noža, nôž a oddeľovač plátok, ako aj diely utrite vlhkou utierkou a osušte. Podľa potreby použite trochu umývacieho prostriedku.  
Oddeľovač plátok, držiak zvyškov (nie pre MAS 95.) a servírovaciu misku je možné umývať v umývačke riadu.  
U MAS 95.. je možné nôž vsadiť do držiaka noža a umiestniť v umývačke riadu ako tanier a očistiť.

### Zloženie krytu noža, noža a držiaka zvyškov

- Posuňte suport dozadu tak, aby bol nôž úplne voľný.

### Obrázok 13, 14

- Kryt noža odistite (stlačte vpravo hore) a zložte.

### Obrázok 15

- Nožom za držiak noža otáčajte v smere hodinových ručičiek a nôž zložte.



Pre MAS 95.. je možné nôž zložiť pomocou držiaka noža.

#### Obrázok 16

- Povoľte oddeľovač plátokv opatrne zdola zo svojho miesta a zložte.

#### Umiestnenie krytu noža, noža a držiaka zvyškov

#### Obrázok 17

- Zatlačte oddeľovač plátokv zdola na miesto.

#### Obrázok 18

- Držte nôž za držiak noža zvisle a otáčajte proti smeru hodinových ručičiek až na doraz (musíte počuť cvaknutie).  
Pre MAS 95..je možné nôž umiestniť pomocou držiaka noža.

#### Obrázok 19

- Naložte kryt noža najskôr dolu a zatlačte na miesto (nestačte vpravo hore).

#### Zloženie / naloženie suportu

#### Obrázok 20

- Otočný spínač nastavte na ←I.
- Zložte suport zo stolíka.
- Pre naloženie zasuňte suport do vodiacich líšt na stolíku.

#### Zloženie / naloženie prítlačnej dosky

#### Obrázok 21

- Otočný spínač nastavte na ←I.

## Pomoc pri poruchách

Len pre MAS 93../95..:

Porucha	Príčina	Odstránenie
Spotrebič sa vypne (pri trvalom spínaní) a kontrolka v tlačidle pre krájanie syra rýchlo bliká.	Žiadna porucha, spotrebič sa automaticky zastaví po 11 minútach trvalej prevádzky (vypínacia automatika). Spotrebič bol preťažený, napr. bola podaná veľmi tvrdá potravina na krájanie (ochrana proti preťaženiu)	Spotrebič vypnite, vyťahnite zástrčku, odstráňte príčinu, nechajte spotrebič vychladnúť (najmenej 30 minút), potom opäť zapnite.
Spotrebič nepracuje a kontrolka v tlačidle pre krájanie syra bliká pomaly.	Bola prerušená dodávka prúdu / zástrčka bola vyťahnutá – pri zapnutom spotrebiči (blokovanie proti opätovnému zapnutiu).	Spotrebič vypnite, potom opäť zapnite.
Jedno z tlačidiel pre zapnutie nie je možné stlačiť.	Nie je umiestnený kryt noža.	Umiestnite kryt noža.
	Bezpečnostný kolík (19a) na kryte noža je zlomený.	Nahradte kryt noža.

V prípade iných porúch kontaktujte prosím autorizovaný servis.

Kryt noža a oddeľovač plátokv obdržíte ako náhradné diely v autorizovanom servise.

Prípadné technické zmeny, tlačové chyby a odlišnosti vo vyobrazení sú vyhradené bez upozornenia.

Aktuálny návod nájdete na webových stránkach [www.bosch-spotrebice.sk](http://www.bosch-spotrebice.sk)

Deklarovaná hodnota emisie hluku tohto spotrebiča je 65 dB (A), čo predstavuje hladinu A akustického výkonu vzhľadom na referenčný akustický výkon 1pW.

- Zložte kryt noža a nôž (obrázky 13–15).

- Zložte prítlačnú dosku.

- Pre naloženie (otočný spínač na ←I) najskôr zasuňte vodiace tyče do otvorov na stole.

## Ukladanie krájača

**⚠ Nebezpečenstvo poranenia ostrým nožom**  
Krájač uschovajte tak, aby k nemu nemali prístup deti.

- Nastavte otočný ovládač (1) na 0.
- Suport zaistíte posuvnou časťou (8) (posuvná časť vľavo).
- Kábel (12) uložte.

Len pre MAS 95..:

Lahko zatiahnite za kábel a kábel nechajte naviniúť (navijacia automatika).

## Montáž spotrebiča na kuchynský nábytok

Spotrebič je možné napevno pripevniť o kuchynský nábytok. Na to sú potrebné skrutky do dreva s priemerom 5 mm (nie sú súčasťou balenia).

#### Obrázok 22

- Polohu dier pre upevnenie naznačte podľa náčrtku s rozmermi.

#### Obrázok 23

- Vyvrtajte diery pre upevnenie a namontujte spotrebič. Skrutky neutahujte veľmi pevne a občas skontrolujte.

## Uistenie dovozcu o vydaní prehlásenia o zhode

Vážený zákazník,

Podľa § 13, odst.5 zákona č. 22/97 Zb. Vás uisťujeme, že na všetky výrobky distribuované spoločnosťou BSH domáci spotrebiče s. r. o. našim obchodným partnerom, bolo vydané prehlásenie o zhode v zmysle zákona č. 22/97 Zb a príslušných nariadení vlády.

Toto uistenie dovozcu o vydaní prehlásenia o zhode sa vzťahuje na všetky výrobky vrátane plynových spotrebičov, ktoré sú obsiahnuté v aktuálnom cenníku firmy BSH domáci spotrebiče s. r. o.

Odporúča sa, aby výrobky montoval a uviedol do prevádzky autorizovaný servis, ktorý poskytuje záruku odbornej montáže, predvedenie a preskúšanie výrobku. Montáž a inštalácia spotrebiča musí byť vykonaná v súlade s vyhláškou ÚBP SR č.718/2002 Z. z. súvisiacich predpisov a noriem v platnom znení. Pred montážou výrobku je nutné, aby boli splnené všetky podmienky pre pripojenie na inžinierske siete podľa platných noriem a podľa návodu na použitie.

### Záručné podmienky

- na výrobok sa poskytuje záručná doba 24 mesiacov odo dňa zakúpenia výrobku kupujúcim
- pri reklamácií je podmienkou predložiť platný daňový doklad o kúpe výrobku (napr. pokladničný blok, faktúru a pod.)
- ak výrobok je používaný k inému než výrobcom stanovenému účelu, alebo je výrobok používaný v rámci predmetu obchodnej činnosti, poskytuje sa záručná doba 6 mesiacov odo dňa zakúpenia, nakoľko spotrebiče sú určené výhradne pre použitie v domácnosti
- za vadu výrobku sa nepovažuje jeho nadmerné opotrebovanie a z toho vyplývajúce absencie niektorých pôvodných vlastností, ktoré boli spôsobené napr. zanedbaním bežnej údržby, čistenia, nadmerným používaním výrobku
- záručná doba neplynie po dobu, po ktorú kupujúci nemôže užívať tovar pre jeho vady, za ktoré zodpovedá predávajúci
- ak nebude zistená žiadna závada, na ktorú sa vzťahuje bezplatná záručná oprava alebo bude zistená závada nezavinená výrobcom, hradí náklady spojené s vyslaním servisného technika osoba, ktorá uplatnila nárok na túto opravu
- záručné opravy vykonávajú autorizované servisné strediská podľa zoznamu uvedeného v tomto záručnom liste

### **Právo na bezplatnú opravu výrobku na náklady BSH domáci spotrebiče, s.r.o. organizačná zložka Bratislava zaniká, ak:**

- je nečitateľný výrobný štítok, alebo na výrobku chýba
- údaje na záručnom liste, prípadne na doklade o predaji sa líšia od údajov uvedených na výrobnom štítku spotrebiča
- výrobok bol namontovaný v rozpore s návodom na montáž, prípadne nebol dodržaný súlad s platnými STN, alebo s návodom na obsluhu
- výrobok bol neodborne namontovaný, alebo nebol uvedený do prevádzky organizáciou oprávnenou v zmysle vyhlášky ÚBP SR č.718/2002 Z. z., platí pre plynové spotrebiče a spotrebiče s elektrickým napájaním 400 V, ako i na spotrebiče dodávané bez elektrického kábla, prípadne bez elektrickej koncovky
- bola vykonaná konštrukčná zmena alebo zásah do výrobku neoprávnenou osobou
- závada na výrobku vznikla použitím neoriginálnych náhradných dielov, alebo príslušenstva
- sa jedná o poškodenie: mechanické, nadmernou záťažou, v dôsledku vodného kameňa, neodborného zapojenia, živelnou pohromou, vonkajšími vplyvmi a pod.



## Rozšírená záruka nad rámec zákona

Pri práčkach a umývačkách riadu sériovo vybavených systémom AquaStop, je výrobcom poskytnutá na toto zariadenie záruka po celú dobu životnosti spotrebiča, a to ako na funkciu zariadenia **AquaStop**, tak aj na škody, ktoré vzniknú preukázateľne poruchou tohoto zariadenia.

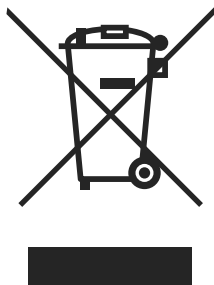

Symbol uvedený na výrobku alebo jeho obale upozorňuje na to, že výrobok po skončení jeho životnosti nepatrí k bežnému domácejmu odpadu, ale ho treba odovzdať do špeciálnej zberne odpadu na recyklovanie elektrických alebo elektronických spotrebičov.

Vašou podporou správnej likvidácie pomáhate získať opäť cenné suroviny a chrániť tak životné prostredie. Ďalšie informácie o recyklovaní tohto výrobku získate na miestnom úrade, v zberní odpadu alebo v združení Envidom, ktoré zabezpečuje zber, prepravu, spracovanie, recykláciu a ekologické zneškodňovanie elektroodpadu v zmysle zákona.

## Prehlásenie o hygienickej nezávadnosti výrobkov

Všetky výrobky distribuované spoločnosťou BSH domácí spotřebiče s.r.o. a prichádzajúce do styku s potravinami spĺňajú požiadavky o hygienickej nezávadnosti podľa zákona č. 258/2000 Zb., vyhlášky 38/2001 Zb. Toto prehlásenie sa vzťahuje na všetky výrobky prichádzajúce do styku s potravinami uvedené v aktuálnom cenníku firmy BSH domácí spotřebiče s.r.o.

„Spotřebič nie je určený pre použitie osobami (vrátane detí) so zníženými fyzickými, zmyslovými alebo mentálnymi schopnosťami, alebo s nedostatkom skúseností a vedomostí, ak im osoba zodpovedná za ich bezpečnosť neposkytne dohľad a alebo ich nepoučila o používaní spotřebiča.“

## ZOZNAM SERVISNÝCH STREDISK

PSČ	Mesto	Adresa prevádzky	Servisné stredisko	Web	E-mail	Telefón 1	Telefón 2
086 01	Bardejov	Partizánska 46	Peter Špik		spikservis@gates.sk	054/4746227	0905400019
811 07	Bratislava	Kazanská 56	Martin Ščasný servis domácich spotrebičov		gaggenau@orangemail.sk	02/45958855	0918996988
841 02	Bratislava	Tňová 38	TECHNO SERVIS BRATISLAVA s r. o.	www.technoservis.sk	technoservis@nexta.sk	02/64463643	0907778406
900 44	Tomášov	1 Májia 19	Viva elektroservis, s. r.o.	www.vivaservis.sk	servis@vivaservis.sk	02/45958855	0905722111
945 01	Komárno	Mesačná 20	LASER Komárno spol. s r.o.	www.laser-ko.sk	servis@laser-ko.sk	035/7702688	0915222454
040 01	Košice	Komenského 14	Ing. Lubor Kolesár Kubs		kubisservis@mail.t-com.sk	055/6221477	09038854769
071 01	Michalovce	Ul. Obrancov mieru 9	ELEKTROSERVIS VALTIM		valiska.lubomir@stonline.sk	056/6423290	0903885309
949 01	Nitra	Spojovacia 7	EXPRES servis Anna Elmanová	www.domoss.sk	expressservis@naex.sk	037/6524597	0903524108
920 01	Priešťany	Žilinská 47	Domoss Technika a.s.	www.domoss.sk	servis@domoss.sk	033/7744810	033/7742417
058 01	Poprad	Továrenská ul.č.3	TATRACHLAD POPRAD s.r.o.	www.tatrachlad.sk	tatrachlad@tatrachlad.sk	052/7722023	0903906828
080 05	Prešov	Švábska 6695/57A	BARAN servis - Baran Luboš	www.baranservis.sk	baranservis@stonline.sk	051/7721439	0903904572
971 01	Prievidza	V.Clementisa 6	ELEKTROSERVIS Pavlíček Peter	www.peterpavlicek-elektroservis.sk	pavlicek.elektroservis@stonline.sk	046/5485778	0905264822
979 01	Rimavská Sobota	Malohonítská 2594	N.B.ELEKTROCENTRUM		nbelektrocentrum@stonline.sk	047/5811877	0905664258
034 72	Ružomberok	Lipovská Lužná 496	E servis elektro spotrebičov		elpra@speednet.sk	044/4396413	0905577817
911 08	Trenčín	Mateja Bela 37	Jozef Rožník	www.bshservis.sk	roznik@bshservis.sk		0903702458
960 01	Zvolen	Hviezdoslavová 34	STAFEXPRESS-ELEKTROSERVIS		stafexpress.zservis@mail.t-com.sk	045/5400798	0905259983
010 01	Žilina	Komenského 38	M-SERVIS Mareš Jarošlav	www.m-servis.sk	mservis@zoznam.sk	041/5640627	